



ISSN 2226-6070
9 772226 607127 1 2

Ахмет Байтұрсынов атындағы
Қостанай мемлекеттік университеті

Костанайский государственный университет
имени Ахмета Байтурсынова

№ 4 2016 «3i: intellect, idea, innovation – интеллект, идея, инновация»



КӨПСАЛАЛЫ
ҒЫЛЫМИ ЖУРНАЛЫ

МНОГОПРОФИЛЬНЫЙ
НАУЧНЫЙ ЖУРНАЛ

Часть 2

“3i: intellect, idea, innovation - интеллект, идея, инновация”

2016 ж., желтоқсан № 4

№ 4, декабрь 2016 г.

Жылына төрт рет шығады

Выходит 4 раза в год

А.Байтұрсынов атындағы Қостанай мемлекеттік университетінің көпсалалы ғылыми журналы

Многопрофильный научный журнал Костанайского государственного университета

им. А. Байтұрсынова

Меншік иесі:

А.Байтұрсынов атындағы Қостанай мемлекеттік университеті

Собственник:

Костанайский государственный университет им. А. Байтұрсынова

Бас редакторы / Главный редактор:

Валиев Х.Х. – техника ғылымдарының докторы /доктор технических наук

Бас редактордың орынбасары / Заместитель главного редактора:

Жарлыгасов Ж.Б. – ауыл шаруашылығы ғылымдарының кандидаты /кандидат сельскохозяйственных наук

Редакциялық кеңес / Редакционный совет:

1. Абсадықов А.А. – филология ғылымдарының докторы /доктор филологических наук
2. Айтмұхамбетов А.А. – тарих ғылымдарының докторы /доктор исторических наук
3. Анюлене А. – ветеринария ғылымдарының докторы /доктор ветеринарных наук (Литва)
4. Астафьев В.Л. – техника ғылымдарының докторы /доктор технических наук
5. Гайфуллин Г.З. – техника ғылымдарының докторы /доктор технических наук
6. Гершун В.И. – ветеринария ғылымдарының докторы /доктор ветеринарных наук
7. Джорджи М. – ветеринария ғылымдарының докторы /доктор ветеринарных наук (Италия)
8. Жиентаев С.М. – экономика ғылымдарының докторы /доктор экономических наук
9. Одабас М. – ауыл шаруашылығы ғылымдарының докторы /доктор сельскохозяйственных наук (Турция)
10. Козинда О. – ветеринария ғылымдарының докторы /доктор ветеринарных наук (Латвия)
11. Колдыбаев С.А. – философия ғылымдарының докторы /доктор философских наук
12. Крымов А.А. – заң ғылымдарының докторы /доктор юридических наук (Российская Федерация)
13. Лозовицка Б. – PhD докторы/ доктор PhD (Польша)
14. Лутфуллин Ю.Р. - экономика ғылымдарының докторы /доктор экономических наук (Российская Федерация)
15. Мак Кензи К. – заң ғылымдарының докторы /доктор юридических наук (Великобритания)
16. Найманов Д.Қ. – ауыл шаруашылығы ғылымдарының докторы /доктор сельскохозяйственных наук
17. Пантелеенко Ф.И. – техника ғылымдарының докторы /доктор технических наук (Республика Беларусь)
18. Рябинина Н.П. – педагогика ғылымдарының докторы /доктор педагогических наук (Российская Федерация)
19. Шило И.Н. – техника ғылымдарының докторы /доктор технических наук (Беларусь)
20. Шнарбаев Б.К. – заң ғылымдарының докторы /доктор юридических наук

Редакциялық кеңесінің хатшысы / Секретарь редакционного совета – Иргизбаева Қ.Б.-гуманитарлық ғылымдарының магистрі/магистр гуманитарных наук

Журнал 2000 ж. бастап шығады. 27.11.2012 ж. Қазақстан Республикасының мәдениет және ақпарат министрлігінде қайта тіркелген. № 13195-Ж куәлігі./Журнал выходит с 2000 г. Перерегистрирован в Министерстве культуры и информации Республики Казахстан 27.11.2012 г. Свидетельство № 13195-Ж.

А.Байтұрсынов атындағы ҚМУ-дің 05.07.2013ж №3 «3i: intellect, idea, innovation - интеллект, идея, инновация» журналы Қазақстан Республикасы Білім және ғылым саласындағы бақылау комитеті алқасының шешімімен 06.00.00-Ауылшаруашылық ғылымдары және 16.00.00-Ветеринариялық ғылымдар салалары бойынша диссертацияның негізгі нәтижелерін жариялау үшін ұсынылған ғылыми басылымдар тізіміне кірді./Решением Коллегии Комитета по контролю в сфере образования и науки Республики Казахстан №3 от 05.07.2013 г. журнал КГУ им. А. Байтұрсынова «3i: intellect, idea, innovation - интеллект, идея, инновация» включен в Перечень научных изданий, рекомендуемых для публикации основных результатов диссертаций по отраслям: 06.00.00-Сельскохозяйственные науки и 16.00.00-Ветеринарные науки.

2012ж аталмыш журнал ISSN (ЮНЕСКО, г. Париж, Франция) сериялық басылымдарды тіркеу жөніндегі халықаралық орталығында тіркеліп, ISSN 2226-6070 халықаралық нөмірі берілді./Журнал в 2012 г. зарегистрирован в Международном центре по регистрации сериальных изданий ISSN (ЮНЕСКО, г. Париж, Франция), присвоен международный номер ISSN 2226-6070.

Авторлардың пікірлері редакцияның көзқарасымен сәйкес келе бермейді. Қолжазбаларға рецензия берілмейді және қайтарылмайды. Ұсынылған материалдардың дұрыстығына автор жауапты. Қайта басылған материалдарды журналға сүйеніп шығару міндетті./Мнение авторов не всегда отражает точку зрения редакции. Рукописи не рецензируются и не возвращаются. За достоверность предоставленных материалов ответственность несет автор. При перепечатке материалов ссылка на журнал обязательна.

АНАЛИЗ ДИНАМИКИ И СТРУКТУРЫ СОВОКУПНОГО КАПИТАЛА ПРЕДПРИЯТИЯ

Абаева Г.И. - к.э.н. доцент кафедры «Бухгалтерского учета и аудита» Костанайского государственного университета имени А. Байтурсынова, г.Костанай.

В статье рассмотрена роль основного капитала в процессе производства, особенности его воспроизводства в условиях перехода к рыночной экономике, особые требования к информации о наличии, движении, состоянии и использовании основного капитала на предприятии. Определены особенности обеспечения финансовой устойчивости предприятия. Описываются распространенные проблемы, возникающие при не достаточности собственного капитала. Предложены рациональные пути решения данных проблем. Приводятся статистические данные для анализа качества активов, а также достаточности уровня рентабельности с учетом операционного и финансового риска, достаточности ликвидности, стабильных доходов и широких возможностей привлечения заемных средств. Приводится оценка механизму правильности и своевременного отражение поступления, выбытия и перемещения основных средств, контроль за их наличием и сохранностью в местах эксплуатации; определение затрат по ремонту и контролю за рациональным использованием средств, выделенных для определенных целей, изложены выводы по данной проблеме. Также в статье дается общая оценка состоянию динамики и структуры совокупного капитала в ТОО «InterExpress». Рассматриваются вопросы совершенствования переменного капитала или краткосрочного финансового обязательства. Рассмотрены основные направления деятельности и перспективы развития передовых институтов, функционирующих в данной отрасли.

Ключевые слова: Совокупный капитал, ликвидность, платежеспособность, рентабельность, динамика.

КӘСІПОРЫННЫҢ ЖИЫНТЫҚ КАПИТАЛЫНЫҢ ҚҰРЫМЫ МЕН ДИНАМИКАСЫН ТАЛДАУЫ

Абаева Г.И. - «Бухгалтерлік есеп және аудит» кафедрасының э.ғ.к., доценті, имену А. Байтурсынов атындағы Қостанай мемлекеттік университеті, Қостанай қаласы.

Мақала өндіріс процесінде негізгі капиталдың рөлін, нарықтық экономикаға көшу жағдайында, компанияның меншікті капиталын, қозғалыс, жай-күйі мен пайдалану туралы ақпарат алу үшін нақты талаптарын, атап айтқанда, оны молайтуды қарастырады. Осы мәселелерді шешудің ұтымды жолдары берілген. Операциялық және қаржылық тәуекел және өтімділік барабарлығын, тұрақты табыс және қарыз мүмкіндіктерін ескере отырып пайдалылығы және активтер сапасына деңгейін жеткіліктілігін талдау үшін статистикалық деректер берілген. Негізгі құралдарды толықтырулар, және қозғалыстың дұрыс әрі уақтылы болуын, пайдалану саласында олардың қолжетімділігін және қауіпсіздігін бақылау бойынша бағаланады; арнайы мақсаттарға бөлінген қаражатты тиімді пайдалану және жөндеу мониторинг арқылы шығындарды анықтау, осы мәселе бойынша қорытынды баяндалған. Сондай-ақ «InterExpress» ЖШС-тың динамикасы мен жалпы капиталдың құрылымын жалпы баға беріледі. Айнымалы капитал немесе қысқа мерзімді қаржы міндеттемелерін арттыру мәселелері саласында жұмыс істейтін қызмет және озық мекемелерінің даму перспективалары негізгі бағыттары қарастырылады.

Түйінді сөздер: Жиынтық капитал, өтімділік, төлем қабілеттілігі, табыстылығы, динамикасы.

ANALYSIS OF DYNAMICS AND STRUCTURE TOTAL CAPITAL OF ENTERPRISE

Abaeva G.I. - candidate of economic sciences, Kostanay state university A. Baitursynov Associate Professor at the Department of accounting and auditing, Kostanay city.

The article considers the role of fixed capital in the production process, particularly its reproduction in the conditions of transition to a market economy, specific requirements for information about the presence, movement, status and use of the equity capital in the company. The features ensuring the financial sustainability of the enterprise. Describes common problems that arise when no capital adequacy. The rational ways of solving these problems. Statistical data for the analysis of asset quality and the adequacy of the level of profitability, taking into account operational and financial risk and adequacy of liquidity, stable income and opportunities of borrowing. The evaluation mechanism for the correct and timely reflection of the

additions, disposals and movement of fixed assets, control over their availability and safety in the field of operation; determine costs of repair and monitoring of rational use of funds allocated for specific purposes, set out the conclusions on this issue. The article also provides an overall assessment of the dynamics and structure of the total capital in «InterExpress» LLP. The issues of improving variable capital or short-term financial obligations. The main areas of activity and prospects of development of advanced institutions, operating in the industry.

Keywords: The total capital, liquidity, solvency, profitability, dynamics.

Роль основного капитала в процессе производства, особенности его воспроизводства в условиях перехода к рыночной экономике обуславливают особые требования к информации о наличии, движении, состоянии и использовании основного капитала.

В условиях перехода к рыночной экономике задачами экономиста на предприятии являются правильное и своевременное отражение поступления, выбытия и перемещения основных средств, контроль за их наличием и сохранностью в местах эксплуатации; определение затрат по ремонту и контроль за рациональным использованием средств, выделенных для этой цели; выявление неиспользуемых, лишних объектов основных средств; контроль за эффективностью использования, нахождение резервов повышения эффективности работы основных средств, а также использования производственных площадей для увеличения выпуска продукции; оперативное обеспечение необходимой информацией руководства предприятия о состоянии основных средств путем автоматизации учетно-вычислительных работ на базе средств вычислительной техники.

В настоящее время структура капитала является тем фактором, который оказывает непосредственное влияние на финансовое состояние предприятия - его платежеспособность и ликвидность, величину дохода, рентабельность деятельности.

Для обеспечения финансовой устойчивости предприятие должно обладать гибкой структурой капитала, уметь организовать его движение таким образом, чтобы обеспечить постоянное превышение доходов над расходами с целью сохранения платежеспособности и создания условий для самофинансирования.

Устойчивое финансовое состояние достигается при достаточности собственного капитала, хорошем качестве активов, достаточном уровне рентабельности с учетом операционного и финансового риска, достаточности ликвидности, стабильных доходах и широких возможностях привлечения заемных средств.

Капитал предприятия формируется как за счет внутренних (собственных), так и за счет внешних (заемных и привлеченных) источников.

Основным источником финансирования является собственный капитал, который представляет собой денежные средства, принадлежащие собственнику предприятия на правах собственности, вложенные в совокупность средств, участвующих в процессе производства и приносящих прибыль или прибавочный продукт в любой форме.

В его состав входят уставный капитал, накопленный капитал (резервный и добавленный капиталы, фонд накопления, нераспределенная прибыль) и прочие поступления (целевое финансирование, благотворительные пожертвования и др.).

Заемный капитал - это кредиты банков и финансовых компаний, займы, кредиторская задолженность, лизинг, коммерческие бумаги и др. Он подразделяется на долгосрочный (более года) и краткосрочный (до года).

Источниками капитала предприятия являются и средства, привлекаемые из других источников на возвратной и безвозвратной основе, с уплатой процентов и без процентов: средства граждан, в том числе иностранных граждан; средства других предприятий и организаций; средства государства.

Управление структурой и объемом средств, поступающих из всех источников формирования и пополнения капитала предприятия, позволяет развиваться предприятию в соответствии с поставленными целями и задачами, эффективно использовать финансовые ресурсы для подтверждения ликвидности, платежеспособности и независимости и удовлетворять интересы собственника [1].

Руководство предприятия должно четко представлять за счет каких источников ресурсов оно будет осуществлять свою деятельность, в какие сферы деятельности будет вкладывать свой капитал. От того, каким капиталом располагает субъект хозяйствования, насколько оптимальна его структура и насколько целесообразно он трансформируется в основные и оборотные фонды, зависит финансовое благополучие предприятия и результаты его деятельности. В связи с этим возникает необходимость в управлении капиталом.

Управление капиталом предприятия представляет собой систему принципов и методов разработки и реализации управленческих решений, связанных с оптимальным его формированием из различных источников, а также обеспечением эффективного использования в различных видах хозяйственной деятельности предприятия.

Важной составной частью механизма управления капиталом предприятия являются системы и методы его анализа. Анализ капитала представляет собой процесс исследования его состояния и основных результатов его формирования и использования на предприятии с целью выявления

резервов повышения его рыночной стоимости и обеспечения эффективного развития.

Фундаментальное управление финансами коммерческой организации основано на понимании капитала как источника формирования активов, т.е. в качестве совокупных источников имущества. В таком понимании активы = совокупный капитал [2].

Динамика и темпы изменения суммы совокупного капитала ТОО «InterExpress» представлены на рисунке 1.

Как показал анализ, в целом в период с 2013 по 2015 гг. сумма совокупного капитала возросла на 190 млн. тенге, или в 1,7 раза. При этом в анализируемом периоде средняя величина совокупного капитала составила 402,4 млн. тенге.

Детальную информацию об изменениях совокупного капитала предприятия дают такие показатели как: абсолютный прирост (снижение) и темп прироста (снижения), характеризующие изменения совокупного капитала за выбранный промежуток времени.



Рисунок 1. Динамика и темпы изменения суммы совокупного капитала ТОО «InterExpress»

Абсолютные приросты (снижения) и темпы прироста (снижения) совокупного капитала ТОО «InterExpress» представлены в таблице 1 [3].

Таблица 1. Абсолютные приросты (снижения) и темпы прироста (снижения) совокупного капитала ТОО «InterExpress»

| Годы | Совокупный капитал, млн. тенге | Абсолютные приросты (снижения), млн. тенге | | Темпы прироста (снижения), % | |
|---------|--------------------------------|--------------------------------------------|----------|------------------------------|----------|
| | | цепные | базисные | цепные | базисные |
| 2013 г. | 268,9 | - | - | - | - |
| 2014 г. | 479,5 | 210,6 | 210,6 | 78,3 | 78,3 |
| 2015 г. | 458,9 | -20,6 | 190,0 | -4,3 | 70,7 |

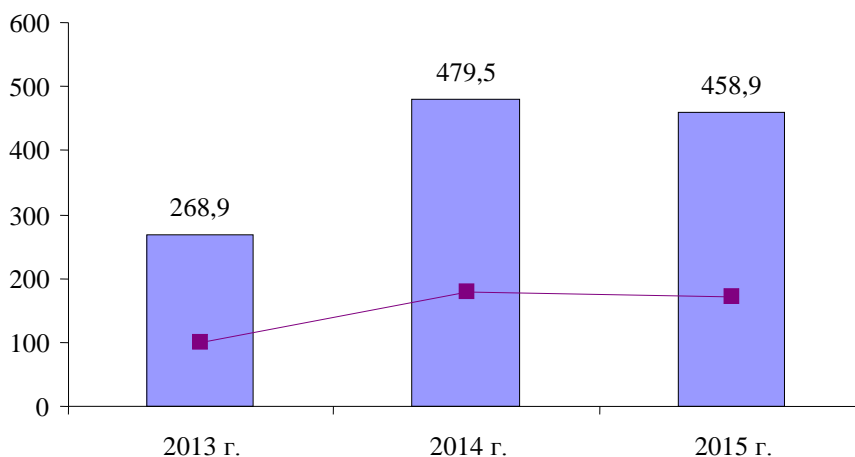
Абсолютные приросты (снижения) показывают, на сколько единиц изменился последующий уровень показателя по сравнению с предыдущим (цепные абсолютные приросты или снижения) или по сравнению с начальным уровнем (базисные абсолютные приросты или снижения).

Показатели абсолютного прироста (снижения) совокупного капитала в ТОО «InterExpress» свидетельствуют о том, что, в 2014 г. величина совокупного капитала увеличилась по сравнению с 2013 г. на 210,6 млн. тенге. В 2015 г. сумма совокупного капитала предприятия уменьшилась по сравнению с 2014 г. на 20,6 млн. тенге, а по сравнению с 2013 г. возросла на 190 млн. тенге.

Темпы прироста (снижения) показывают, на сколько процентов увеличился уровень отчетного периода по сравнению с предыдущим (цепные темпы прироста или снижения) или по сравнению с начальным уровнем (базисные темпы прироста или снижения).

Так, в 2014 г. по сравнению с 2013 г. сумма совокупного капитала ТОО «InterExpress» возросла 78,3% (103,8 %- 100%). В 2015 г. величина совокупного капитала предприятия по сравнению с 2014 г. уменьшилась на 4,3%, а по сравнению с 2013 г. возросла на 70,7%.

Уровень эффективности хозяйственной деятельности предприятия, в большинстве случаев, определяется целенаправленным формированием его капитала.

Основу деятельности любой организации составляют источники формирования капитала, которые подразделяются на собственные и заемные, а также их целевое использование. Сведения об источниках формирования капитала содержатся в пассиве бухгалтерского баланса, они позволяют

определить, какие изменения произошли в структуре собственного и заемного капитала, сколько собственных, а также долгосрочных и краткосрочных заемных средств привлечено в оборот организации.

Анализ структуры собственных и заемных средств необходим для оценки рациональности формирования источников финансирования деятельности предприятия и его рыночной устойчивости. Этот момент очень важен, во-первых, для внешних потребителей информации (например, банков и других поставщиков ресурсов) при изучении степени финансового риска и, во-вторых, для самого предприятия при определении перспективного варианта организации финансов и выработке финансовой стратегии.

Показатели динамики и структуры источников капитала в ТОО «InterExpress» приведены в таблице 2.

Таблица 2. Состав и структура источников формирования капитала ТОО «InterExpress» (на конец отчетного периода)

| Источники формирования капитала | 2013 г. | | 2014 г. | | 2015 г. | | Абсолютное изменение (+/-) | Темп роста, % |
|---------------------------------|------------|--------|------------|--------|------------|--------|----------------------------|---------------|
| | млн. тенге | % | млн. тенге | % | млн. тенге | % | | |
| Собственный капитал | 29,6 | 11,01 | 24,2 | 5,05 | 32,6 | 7,10 | +3,0 | 110,14 |
| Заемный капитал | 239,3 | 88,99 | 455,3 | 94,95 | 426,3 | 92,90 | +187,0 | 178,14 |
| Итого | 268,9 | 100,00 | 479,5 | 100,00 | 458,9 | 100,00 | +190,0 | 170,66 |

Как показал анализ, в течение анализируемого периода сумма собственного капитала ТОО «InterExpress» возросла на 3 млн. тенге, или 10,1%, а сумма заемного капитала увеличилась на 187 млн. тенге, или 78,1%. Из этого следует, что темпы роста заемного капитала опережали темпы роста собственного капитала. Представленные данные свидетельствуют о том, что наибольший удельный вес в структуре капитала ТОО «InterExpress» занимает заемный капитал (88,99 – 94,95%), соответственно, наименьший удельный вес принадлежит собственному капиталу предприятия (5,05 – 11,01%).

Динамика изменения структуры источников капитала ТОО «InterExpress» за исследуемый период отражена на рисунке 2.

Данные, отраженные на рисунке 2, свидетельствуют о том, что удельный вес источников формирования капитала ТОО «InterExpress» ежегодно изменялся. Так, в 2013 г. доля собственного капитала предприятия составляла 7,1 %, в 2014 г. она уменьшилась на 2,05 пункта и составила 5,05%, соответственно, доля заемного капитала возросла на ту же величину. В 2015 г. удельный вес собственных источников капитала возрос в 2,2 раза и составил 11,01%, а заемного капитала в результате этого уменьшился на 5,96 %.



Рисунок 2- Динамика изменения структуры источников формирования капитала ТОО «InterExpress» за 2013-2015 гг.

От того, насколько оптимально соотношение собственного и заемного капитала, во многом зависит финансовое положение предприятия.

В таблице 3 представлены расчеты и динамика изменения сумм постоянного и переменного капитала в ТОО «InterExpress» за 2013-2015 гг.

Как показал анализ, в течение анализируемого периода сумма постоянного капитала ТОО «InterExpress» возросла на 101 млн. тенге, или 441,22%, а сумма заемного капитала увеличилась на

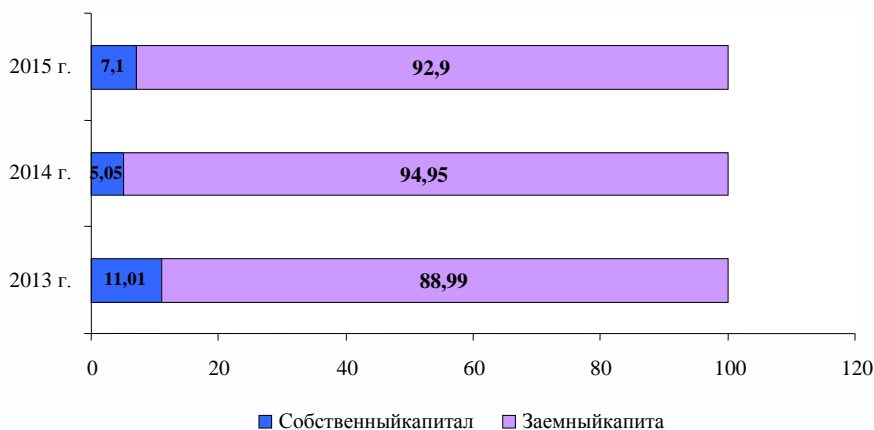
89 млн. тенге, или 137,19%. Из этого следует, что темпы роста постоянного капитала опережали темпы роста переменного капитала в большей степени за счет роста долгосрочных финансовых обязательств.

Представленные данные свидетельствуют о том, что наибольший удельный вес в структуре капитала ТОО «InterExpress» занимает переменный капитал или краткосрочные финансовые обязательства (71,54 - 88,99%), соответственно, наименьший удельный вес принадлежит постоянному капиталу предприятия (11,01 – 28,46%) [4].

Таблица 3 - Состав и структура капитала ТОО «InterExpress» (на конец отчетного периода)

| Показатели | 2013 г. | | 2014 г. | | 2015 г. | | Абсолютное изменение (+/-) | Темп роста, % |
|--------------------|------------|--------|------------|--------|------------|--------|----------------------------|---------------|
| | млн. тенге | % | млн. тенге | % | млн. тенге | % | | |
| Постоянный капитал | 29,6 | 11,01 | 122,2 | 25,48 | 130,6 | 28,46 | +101,0 | 441,22 |
| Переменный капитал | 239,3 | 88,99 | 357,3 | 74,52 | 328,3 | 71,54 | +89,0 | 137,19 |
| Итого | 268,9 | 100,00 | 479,5 | 100,00 | 458,9 | 100,00 | +190,0 | 170,66 |

В то же время если средства предприятия созданы в основном за счет краткосрочных обязательств, то его финансовое положение будет неустойчивым, так как с капиталом краткосрочного использования необходима постоянная оперативная работа, направленная на контроль за их своевременным возвратом и привлечение в оборот на непродолжительное время других капиталов. Полученные в ходе анализа данные подтверждают данную ситуацию в анализируемом ТОО «InterExpress».

Таким образом, руководство предприятия должно иметь четкое представление, за счет каких финансовых ресурсов оно будет осуществлять свою деятельность. От того, насколько оптимально соотношение собственного и заемного капитала, во многом зависит финансовое положение предприятия.

Список литературы:

1. **Мельник М.В.** Экономический анализ финансово-хозяйственной деятельности предприятия. [Текст]: Учебник/ М.В. Мельник:- М.: Экономика, 2004. - 320 с.
2. **Грищенко О.В.** Анализ и диагностика финансово-хозяйственной деятельности предприятия [Текст]: Учебник/ О.В.Грищенко: - Таганрог: Изд-во ТРТУ, 2000. – 432 с.
3. **Бальжинов А.В., Михеева Е.В.** Анализ и диагностика финансово-хозяйственной деятельности предприятия [Текст]: Учебное пособие./А.В.Бальжинов, Е.В.Михеева - Улан-Удэ, 2003. – 297 с.
4. **Чернышева Ю.Г.** Анализ финансово-хозяйственной деятельности предприятия [Текст]: Учебное пособие./ Ю.Г.Чернышева. - М.: МарТ, 2003. - 304 с.

Bibliography:

1. **Melnik M. V.** Economic analysis financial economic activities of enterprise. [Text]: tutorial / M.V. Melnik: - M.: Ekonomist, 2004. - 320 p.
2. **O.V. Grishchenko** Analysis and diagnosis financial economic activities of enterprise [Text]: tutorial / O.V.Grişçenko: Taganrog: Schwartzman V.O. Publishing house TRTW, 2000. - 432 p.
3. **A.V. Baljĭnov, E.V. Miheeva** Analysis and diagnosis financial economic activities of enterprise [Text]: Manual Manual. / A.V.BaljĭnovE.V.Mixeeva - Ulan-Ude, 2003. - 297 p.
4. **G.U. Chernysheva** Analysis and diagnosis financial economic activities of enterprise [Text]: Manual. / Yu.G.Çernişeva. - M.: March, 2003. - 304 p.

Сведения об авторе

Абаева Гульдер Ивановна - к.э.н. доцент кафедры «Бухгалтерского учета и аудита» Костанайского государственного университета имени А. Байтурсынова, г.Костанай, ул. Абая 28, тел. 87018968351, e-mail: abayeva.g@mail.ru

Абаева Гульдер Ивановна - «Бухгалтерлік есеп және аудит» кафедрасының э.ғ.к., доценті, имену А. Байтурсынов атындағы Қостанай мемлекеттік университеті, Қостанай қаласы, Абай к., 28, тел: 87018968351, e-mail: abayeva.g@mail.ru

Abaeva Gulder Ivanovna - candidate of economic sciences, Kostanay state university A. Baitursynov Associate Professor at the Department of accounting and auditing, Kostanay city, Abay str., 28, tel. 87018968351, e-mail: abayeva.g@mail.ru

ПОНЯТИЕ, ВИДЫ ЭКОЛОГИЧЕСКОГО ТУРИЗМА И ЕГО ОСОБЕННОСТИ

Абдихалыкова К.С. – старший преподаватель кафедры экономики Костанайского государственного университета им. А.Байтұрсынова,

В статье рассматривается понятие, виды экологического туризма и его особенности. Определены основные причины зарождения экологического туризма - это усиливающаяся из-за массовости туризма нагрузка на природные и культурно-исторические ресурсы. Современное социально-экономическое развитие, направленное на использование природных ресурсов в целях получения максимальной прибыли, грозит глобальной экологической катастрофой. Многочисленные данные свидетельствуют об усиливающемся загрязнении природной среды, в том числе и от бурно развивающейся туристской отрасли. Отражается роль экологического туризма с его огромным рекреационным и познавательным потенциалом для формирования общественного сознания в направлении охраны природных ресурсов, доведения до людей идеи важности защиты окружающей среды. Продемонстрированы определение экологического туризма разными авторами и организациями, раскрыты основные виды экологического туризма такие как научный туризм, туры истории природы, приключенческий туризм, путешествия в природные резерваты, ООПТ. Во многих странах экологический туризм становится спутником и неотъемлемой частью других видов туризма. Сделаны выводы о том, что экологический туризм, безусловно, не решает проблему разрушения природной среды. Он позволяет смягчить удары, наносимые беззаботным отношением людей к ней, сохраняя уголки нетронутой природы и содействуя приумножению природных ценностей не только посредством экологического образования туристов, но и за счет средств, направляемых из доходов от экологического туризма на решение таких задач.

Ключевые слова: Экологический туризм, научный экотуризм, туры истории природы, приключенческий туризм, путешествия в природные резерваты

CONCEPT, TYPES OF AND SPECIAL ASPECTS OF ECOTOURISM

Abdikhalykova K.S. – senior teacher of economics cathedra of Kostanai State University by A. Baitursynov.

The article discusses the concept, types and special aspects of ecotourism. The main reason ecotourism origination is increasing pressure on natural and cultural resources due to mass tourism. The current social and economic development aimed at use of natural resources in order to maximize profits threatens global ecological disaster. Numerous data testify to the increasing pollution of the environment, including those from the booming tourism industry. It reflects the role of ecological tourism with its huge recreational and educational potential for the formation of public consciousness towards the protection of natural resources, bringing to the people the ideas of environmental protection importance. The definition of ecological tourism is showcased by different authors and organizations and basic types of ecotourism such as scientific tourism, nature history tours, adventure tourism, travel to nature reserves and SPNR are revealed. In many countries, ecotourism is becoming a companion and an integral part of other types of tourism. It is concluded that ecotourism indeed does not solve problem of nature destruction. It allows you to soften the blow dealt by the carefree attitude of the people towards it, keeping the untouched nature and contributing to enhancement of the natural values not only through environmental education of tourists, but also at the expense of funds allocated from ecotourism proceeds for such problems solutions.

Key words: Ecotourism, scientific ecotourism, nature history tours, adventure tourism, travel to nature reserves

ЭКОЛОГИЯЛЫҚ ТУРИЗМ ТУРАЛЫ ТҮСІНІК, ОНЫҢ ТҮРЛЕРІ ЖӘНЕ ЕРЕКШЕЛІКТЕРІ

Әбдіхалықова Қ. С. - А.Байтұрсынов атындағы Қостанай мемлекеттік университетінің экономика кафедрасының аға оқытушысы, электрондық поштасы.

Мақалада экологиялық туризм туралы түсінік, оның түрлері және ерекшеліктері талқыланады. Экологиялық туризмнің пайда болуының себептерінің негізгісі □ туризмнің жаппай дамуының табиғи, мәдени және тарихи ресурстарға күннен күнге артып келе жатқан қысымының артуы болып табылады. Табиғи ресурстарды пайдаланып, пайданы барынша көбейту мақсатына бағытталған ағымдағы әлеуметтік-экономикалық даму □ жаһандық экологиялық апатқа апарып

соқтырууы мүмкін. Көптеген деректер, соның ішінде туризм индустриясының қарқынды дамуынан, қоршаған ортаның ластануының артып келе жатқанын көрсетеді. Адамдарға қоршаған ортаны қорғау идеяларының маңыздылығын жеткізуде, табиғи ресурстарды қорғау бағытында қоғамдық сана сезімді жетілдіруде рекреациялық және танымдық әлеуеті бар экологиялық туризмнің үлкен рөлі көрінеді. Түрлі авторлар мен ұйымдар тарапынан экологиялық туризмнің анықтамасы көрсетілді. Ғылыми туризм, табиғи тарих турлары, шытырман оқиғалы туризм, табиғи қорықтар саяхаты, ерекше қорғалатын табиғи аймақтар туризмі сияқты экологиялық туризмнің негізгі түрлері анықталды. Көптеген елдерде экологиялық туризм, туризмнің басқа да түрлерінің ажырамас бөлігі және серігіне айналып келе жатыр. Әрине, экологиялық туризм қоршаған ортаны қырып-жою мәселесін толық шеше алмайтыны түсінікті екені белгілі. Ол, оған адамдардың бейғам көзқарасы арқылы жасалатын соққыларды жұмсартатуға мүмкінді береді, туристерге экологиялық білім беру арқылы ғана емес, сондай-ақ осындай мәселелерді шешу үшін экологиялық туризмнен түскен табыстан бөлінген қаржыны пайдалана отырып, адам аяғы баспаған табиғи жерлерді сақтауға және табиғи құндылықтарды көбейтуге септігін тигізеді.

Түйінді сөздер: экологиялық туризм, ғылыми экотуризм, табиғи тарих турлары, шытырман оқиғалы туризм, табиғи қорықтарға саяхат

Появление экотуризма и его развитие объясняется стремлением нерегулированности отношений в системе «общество-природа», или в туристической интерпретации - «туризм-экология», то есть, основные причины зарождения экологического туризма - это усиливающаяся из-за массовости туризма нагрузка на природные и культурно-исторические ресурсы. Эта нагрузка возростала прямо пропорционально темпам роста туристских посещений. Проявляется противоречие между удовлетворением туристского спроса и рациональным использованием туристских ресурсов. Негативные аспекты влияния были замечены еще в 70 годы прошлого века. С 1973 по 1983г. в Европе протяженность туристских водных маршрутов сократилась на 40 %, а морских - на 70 %. Площадь поврежденных мест возросла на 60%.

Почти все авторы, которые занимаются вопросами экологического туризма в едином мнении относительно появления экологического туризма (англ. ecotour, eco-tourism): начало 80-х годов прошлого века. Именно, вначале 80-х гг. XX в. в прессе начали появляться первые научные исследования, посвященные изучению негативных последствий влияния избыточной рекреации на природу рекреационных территорий. Родиной этих публикаций была Европа - плотно заселенная, промышленно развитая, лидирующая в развитии туризма часть планеты. В 1980 г. в западногерманском журнале «ТЕО» была опубликована статья Р. Юнка «Сколько туристов на один гектар пляжа?» Слово в защиту «мягкого туризма». В 1981 г. вышла книга Х. Вайса «Мирное разрушение ландшафта и меры по его спасению в Швейцарии». Разработка этого направления привела к возникновению понятий «мягкий туризм», «зеленый туризм», включавших в себя рекомендации по сознательному, экологически грамотному использованию природных территорий в рекреационных целях [1, 10].

Сам термин «экотуризм» на Западе был официально использован на одной из конференций мексиканским экологом Эктором Себальосом-Ласкурайном (исп. Hector Seballos-Lascurain) 1983 году. Он отражал идею гармонии между рекреацией и экологией и сразу же приобрел большую популярность.

В России примерно в это же время (в начале 80-х прошлого столетия) термин экотурим вошел в оборот в ходе разработки и эксплуатации пешеходного маршрута «Кругобайкальская железная дорога» Бюро международного молодежного туризма «Спутник» Иркутского обкома ВЛКСМ, также, «экотуризм на Байкале» [2].

Не смотря, что экотуризм уже существует почти тридцать лет, до сих пор нет точного и общепринятого определения экотуризма. Одним из вариантов этого определения является экотуризм, как активная форма рекреации, основанная на рациональном использовании природных благ. Он предполагает отказ от культа комфорта, массовых коммуникаций, доступности и потребления все более многочисленных туристических благ (в отличие например от тур-реализма, который подразумевает погружение в природу и культуру с сохранением высокого уровня комфорта). А взамен прививает другую систему ценностей, которыми становятся созерцание природы, духовное обогащение от общения с ней, сопричастность к охране природного наследия и поддержке традиционной культуры местных сообществ [3, 25].

В профессиональной среде существует несколько идеалистических определений экотуризма, схожих по смыслу:

В таблице 1 приведены несколько из них, разных авторов и организации.

Таблица 1. Определение экологического туризма разными авторами и организациями

| № | Определения | Источник (автор или организация), год |
|---|-----------------------------------------------------------------------------------------------------------------------------------------------------------------------------------------------------------------------------------------------------------------------------------------------------------------------------------------------------------------------------------|--------------------------------------------------------|
| 1 | Экотуризм — туризм, включающий путешествия в места с относительно нетронутой природой, с целью получить представление о природных и культурно-этнографических особенностях данной местности, который не нарушает при этом целостности экосистем и создает такие экономические условия, при которых охрана природы и природных ресурсов становится выгодной для местного населения | Всемирный фонд дикой природы |
| 3 | Экотуризм — это ответственное путешествие в природные территории, которое содействует охране природы и улучшает благосостояние местного населения. | Международная организация экотуризма (TIES), 1990 |
| 4 | Экотуризм - путешествие по отношению неприкасаемых природных местностях с особой целью изучения, любование и наслаждением ландшафтами с их дикими растениями и животными, а также всеми существующими культурными проявлениями | Ceballos-Lascurain H., 1991 |
| | Экотуризм - координирует, помогает и стимулирует использование культурных и природных туристских ресурсов, признавая важность сохранения местного культурного наследия и природных ресурсов области (региона) для местного населения и будущих туристов | М. Майя, 1997 |
| | Экологический туризм определяется как строго специализированный вид досуга с ярко выраженными научно-познавательными целями. Одна из разновидностей природного туризма, объединяющего людей, которые путешествуют с научно-познавательной целью. | М.Б. Биржаков, 1999 |
| | Экотуризм - вид туризма, связанный с познанием природы и направлен на сохранение экосистем при уважении интересов местного населения | Консультативный совет Канады по окружающей среде, 1999 |
| | Экотуризм включает все формы природного туризма, при которых основной мотивацией туристов является наблюдение и приобщение к природе | ЮНВТО, 2001 |
| | Экотуризм - вид туризма, основанного на туристском спросе, связанный с туристскими потребностями в познании природы и внесении вклада в сохранение экосистем при уважении интересов местного населения | В.В. Храбовченко, 2003 |
| | Экологический туризм (экотуризм) — это форма устойчивого туризма, сфокусированная на посещениях относительно нетронутых антропогенным воздействием природных территорий | А.Б., Лукичев 2011 |

Из этих множеств определении видно что, во первых экотуризм - это путешествие и посещение хорошо сохранившихся природных территорий, представленных во всем мире, как правило, национальными и природными парками, резерватами и другими типами охраняемых природных территорий.

Во-вторых, экотуризм подразумевает наличие определенных, довольно жестких правил поведения и их соблюдение является принципиальным условием успешного развития самой отрасли.

В-третьих, экотуризм отличается относительно слабым негативным влиянием на природную среду и поэтому его иногда называют «мягким туризмом». Именно по этой причине он стал практически единственным видом использования природных ресурсов в пределах особо охраняемых природных территорий.

В-четвертых, экотуризм предполагает, что местные сообщества не только работают в качестве обслуживающего персонала, но и продолжают жить на охраняемой территории, вести прежний уклад жизни заниматься традиционными видами хозяйствования, которые обеспечивают щадящий режим природопользования. Естественно, это приносит определенный доход населению, способствует его социально-экономическому развитию.

В пятых, экотуризм - это туризм, сочетающий отдых, развлечение и экологическое образование для путешественников. [4, 21].

Отличительные особенности экотуризма состоят в том, что он может предотвращать негативное воздействие на природу и побуждать туроператоров и туристов содействовать охране природы и социально-экономическому развитию.

В этом смысле, экотуризм — это единственное направление в индустрии туризма, кровно заинтересованное в сохранении своего главного ресурса — естественной природной среды или её отдельных компонентов (памятников природы, определённых видов животных или растений и т. д.). Когда в процесс экотуризма вовлечено местное население, оно также становится заинтересованным в использовании этих ресурсов на основе хозяйствования, а не изъятия. [5, 12].

Из всех вышесказанных вытекают основные принципы экотуризма:

- путешествия в природу, причем главное содержание таких путешествий — знакомство с живой природой, с местными обычаями и культурой;
- сведение к минимуму негативных последствий экологического и социально-культурного характера, поддержание экологической устойчивости среды;
- содействие охране природы и местной социокультурной среды;
- экологическое образование и просвещение;
- участие местных жителей и получение ими доходов от туристической деятельности, что создает для них экономические стимулы к охране природы;
- экономическая эффективность и вклад в устойчивое развитие посещаемых регионов.

Многие авторы, в том числе Храбовченко В.В., Бабкин А.В. и др. выделяют четыре вида экотуризма и экотуров:

- научный туризм;
- туры истории природы;
- приключенческий туризм;
- путешествия в природные резерваты, ООПТ [6, 15].

В то же время есть и другие эксперты, считающие агротуризм или сельского туризма разновидностями экотуризма. Некоторые экономисты считают, что агротуризм и есть экотуризм. Это туризм в сельской местности, при котором туристы во время своего отдыха ведут сельский образ жизни на фермах и хуторах. Развитие такого вида туризма наиболее актуально для стран Западной Европы (и отчасти США) с небольшим процентом естественных ландшафтов и высоким уровнем сельскохозяйственной освоенности территории.

Объектами экотуризма (ecotourism) могут быть как природные, так и культурные достопримечательности, природные и природно-антропогенные ландшафты, где традиционная культура составляет единое целое с окружающей средой.

Однако мы вернемся и рассмотрим более подробно каждого из четырех вышеупомянутых видов экологического туризма.

Научный экотуризм.

Научный туризм – понятие относительно новое, хотя данный вид туризма берет начало во времена античности.

В мореплаваниях, предпринимавшихся с военными, торговыми или другими целями, принимали участие ученые, совершавшие научные экскурсии во время береговых стоянок.

В тоже время именно сегодня, научный туризм, (скорее научный экотуризм) перестает быть экзотикой и становится предметом нормального рыночного отношения. Научный туризм включает в себя экологической, этнокультурной, и других видов туризма. В то же время его главным признаком остается — активное участие туриста в процессе тура, а не просто получение интересной, полезной информации и созерцание объектов, что характерно для познавательного туризма.

Научный туризм включает в себя познавательную систему научных исследований в регионах государства и в целом по всей стране. Познавательная часть позволяет туристам обмениваться различными направлениями научных исследований, развивая при этом новый склад мышления в той или иной отрасли государственного народного хозяйства.

При туристских встречах ученых зарождаются новые научные идеи, и они получают сильный импульс творческого подъема для душевного состояния. К научному общению могут быть привязаны экскурсионно-лечебные обслуживания и курортно-лечебные мероприятия, способствующие оздоровлению и развлекательному отдыху.

Как правило, в научных турах туристскими дестинациями выступают особо охраняемые природные территории (ООПТ): национальные парки, заповедники, заказники, памятники природы.

Научный туризм можно подразделять на: ознакомительный, вспомогательный и самостоятельные исследования.

При ознакомительном виде туристам демонстрируются природные и антропогенные объекты и образцы и даются квалифицированные пояснения по тем или иным проблемам, по их месту в конкретной стране и в мире.

Если при вспомогательном участие туристы принимают в научных и сопутствующих работах в качестве вспомогательного персонала, в самостоятельном исследования в качестве научного персонала.

В ходе научных экотуров туристы участвуют в различного рода исследованиях природы, ведут полевые наблюдения.

К научному туризму относятся и зарубежные научно-исследовательские экспедиции, полевые практики студентов, магистрантов обучающихся на естественнонаучных факультетах вузов.

Для проведения полевых исследований, не требующих высокой квалификации, некоторые зарубежные охраняемые территории все чаще используют помощь «обычных» туристов — волонтеров. Многие экотуристы охотно занимаются охраной отдельных природных мест.

Значительное влияние на организацию и развитие научного туризма оказывают федеральные и местные власти, роль которой сводится к всемерной поддержке научно-туристских инноваций как на законодательном так и на уровне режима наибольшего благоприятствования.

Научный туризм обычно составляет относительно небольшую долю в общем экотуристском потоке, в то же время его роль может быть достаточно велика. В частности, он может существенно пополнить информацию о малоизученных, удаленных местностях и объектах.

Полученная информация такими способами может быть полезна не только для развития конкретной науки, но и для дальнейшего развития в отдельном регионе экотуризма на устойчивой основе. Научный туризм часто содействует расширению научных и образовательных связей между странами, положить начало важным международным проектам.

Примерами научного туризма являются известные экотуры, связанные с наблюдением за поведением птиц в Латинской Америке, подсчетом численности популяций китов в Тихом океане.

В Соединенных Штатах это называется «learningtravel», что означает обучающий, познавательный или научный туризм.

2 Туры истории природы - это путешествия, связанные с познанием окружающей природы и местной культуры. Такие туры представляют собой совокупность учебных, научно-популярных и тематических экскурсий, пролегающих по специально оборудованным экологическим тропам. Сюда же относятся походы школьников, студентов, в ходе которых либо преподаватели, либо гиды проводят экскурсии и беседы о природе.

В качестве примера этого вида туризма *могут служить Пекинский музей истории природы*, где собрано более ста тысяч экспонатов, посвященных истории палеонтологии, ботаники и антропологии. Некоторые из них являются довольно обычными экспонатами для такого рода музеев, другие являются очень редкими, третьи невозможно увидеть ни в каких других музеях мира.

Этот вид экотуризма очень популярен в Германии, поэтому его еще называют «немецкой моделью развития экотуризма».

3. Приключенческий туризм. Данный вид объединяет все путешествия, связанные с активными способами передвижения и отдыха на природе, имеющие своей целью получение новых ощущений, впечатлений, улучшение туристом физической формы и достижение спортивных результатов. Сюда относятся такие виды туризма, как альпинизм, скалолазание, ледолазание, спелеотуризм, горный и пешеходный туризм, водный, лыжный и горнолыжный туризм, каньонинг, конный туризм, маунтбайк, дайвинг, парапланеризм и т.д. Многие из этих видов туризма появились недавно и считаются экстремальными, так как связаны с большим риском. Вместе с тем это самый быстроразвивающийся, доходный, хотя и дорогостоящий, вид экотуризма. Приключенческий туризм часто называют «тяжелым экотуризмом» в связи с тем, что жажда туристов к приключениям здесь превалирует над мотивами охраны природы.

Приключенческий туризм часто отождествляют со спортивным туризмом (альпинизмом, спелеологией, парапланеризмом и т.д.) и активным туризмом, когда туристы перемещаются с помощью так называемых активных способов (пешком, на велосипедах, лодках, плотах и т.д.). На самом деле это не совсем верно. Спортивный туризм как путешествия с целью занятия спортом или посещения соревнований включает и виды туризма, не связанные с приключениями, риском. Например, футбольные команды, отправляющиеся на учебно-тренировочные сборы, или болельщики-фанаты, следующие за своей командой на выездной матч.

В то же время приключенческий туризм включает виды путешествий без активных способов передвижения. Например, джипинг — путешествия по пересеченной местности на автомобилях повышенной проходимости, или BASE — прыжки со специальным парашютом с летательных аппаратов, отвесных скал, высоких антропогенных объектов (арочных мостов, телебашен и т.д.) или глубоководные погружения.

В настоящее время на мировом рынке приключенческий туризм (*adventuretourism*) — это не просто путешествия с приключениями, а туры с элементами чего-то необычного, исключительного для туристов. Один и тот же туроператор на данном сегменте рынка может предлагать широкий спектр услуг: от банальной пешей прогулки по лесу до экспедиции в Антарктиду.

Например, ведущий английский туроператор «Exodus» предлагает следующие виды приключенческих туров:

- *Discovery and Adventure Holiday* — путешествия в отдаленные регионы планеты с активными перемещениями.
- *European Destinations* — краткосрочные недорогие туры в ООПТ европейских стран с передвижениями на велосипедах или пешком.
- *Walking and Trekking* — базовый вид приключенческого туризма. Это пешеходное путешествие, поход без переноски багажа (вещи туриста несет специальный носильщик или их перевозят транспортом) по специальным экологическим тропам.
- *Multi-Activity Holidays* — путешествие, предполагающее значительные физические нагрузки продолжительностью около одной недели, включающее рафтинг, каньонинг, спелеологию, скалолазание, рыбную ловлю, джипинг.
- *Overland* — путешествие на специально переоборудованных для жилья грузовых автомобилях повышенной проходимости. Как правило, тур организуется в страны с *теплым* климатом (Африка, Южная Америка, Юго-Восточная Азия), и туристы посещают за одну поездку несколько стран.

4. *Путешествия в природные резерваты, ООПТ.* Высокая аттрактивность уникальных и экзотичных природных объектов и явлений, находящихся на ООПТ, привлекают множество туристов. Например, половина всех туристов, прибывающих в Латинскую Америку, имеют целью путешествие в природные резерваты. Руководство многих национальных парков, заповедников превращают экологические экскурсии в настоящее шоу. Примером может служить Йеллоустоунский национальный парк в США, самый старый (основан в 1872 году, и является первым) и один из самых известных национальных парков страны. Ежегодно его посещают более двух миллионов туристов. В парке есть несколько отелей и кемпингов, музеи и информационные центры [7].

Парк расположен в верховьях реки Йеллоустон, на территории трех штатов - Айдахо, Вайоминг (большая часть парка) и Монтана. Площадь парка - почти девять тысяч квадратных километров. Продолжительность экскурсий в парке рассчитана по минутам и связана с периодами активности гейзеров. Очень часто показ природных объектов, особенно в пещерах, сопровождается цветовой подсветкой, музыкой, театрализованными представлениями, демонстрирующими сцены из жизни аборигенов.

Данный вид экотуризма наиболее развит и в Австралии. Национальный парк Личфилд Австралии является красивейшим природным парком Северной Территории. Только в этом парке можно увидеть характерную алию землю, которая укрыта небольшими растениями, растущими вдоль рек и красивых водопадов. Когда наступает сезон дождей, то эти речушки заливают огромные пространства. Главными природными достопримечательностями парка являются пойменные леса, растущие вдоль реки Аделаида. А знающие местность русские гиды в Австралии ознакомят с национальным парком Личфилд во всех тонкостях. Данный вид туризма часто отождествляют с «австралийской моделью развития экотуризма».

Таким образом, путешествия в природные резерваты – это экотуризм в границах особо охраняемых природных территорий (акваторий) и в условиях «дикой», ненарушенной или мало измененной природы. Разработка и проведение таких туров — классическое направление в экотуризме; соответствующие туры являются экотурами в узком значении данного термина, их относят к «австралийской» или «североамериканской» модели экотуризма.

География экологического туризма своеобразна. Если основные международные потоки традиционных туристов направлены из развитых стран в развитые, где среди принимающих стран лидируют [Франция](#), [США](#), [Испания](#), [Италия](#) и другие, то экотуристы направляются главным образом из развитых стран в развивающиеся. Эти страны находятся преимущественно в тропиках, природа которых экзотична и притягательна для обитателей умеренных широт. Здесь среди лидеров Лаос, Кения, Танзания, Эквадор, Коста-Рика, Непал, Австралия, Новая Зеландия и ЮАР. В развитых странах Европы и США экотуристы часто путешествуют по своим странам. В Китае находится множество объектов экотуризма. Одно из самых больших в мире количество лесных заповедных зон и лесопарков: 1658 лесопарков и 1757 лесных заповедных зон, 6 лесопарков и заповедных зон включены ЮНЕСКО в реестр объектов мирового наследия. Что касается экологического туризма в странах СНГ, можно сказать следующие: на территории бывшего Советского Союза экологический туризм был сильно развит в Армении. В настоящее время экотуризм развивается во всех странах СНГ, где-то более, где-то менее успешно.

Например, число его поклонников в России растет повсеместно с каждым годом. В список мирового наследия ЮНЕСКО входит пять российских природных объектов: девственные леса Коми, озеро Байкал, вулканы Камчатки, золотые Алтайские горы, Западный Кавказ. В этих регионах именно экотуризм может помочь охране природы, росту занятости населения и социально-экономическому развитию. Помимо этого, в России достаточно и других, привлекательных для экотуризма уголков.

На сегодняшний день Казахстан имеет два турпродукта, которые обладают потенциалом для будущего развития:

1) бизнес туризм, 2) экологический туризм. Оба продукта имеют великолепные возможности на международном рынке. Являясь основным потенциальным турпродуктом Казахстана, экотуризм

имеет слабую конкурентоспособность на международном рынке, поскольку он не является приоритетом для государственной туристской политики. Этот вид туризма, который несет ярко выраженный социальный аспект, не выделен ни в одном стратегическом государственном документе.

Для дальнейшего развития данного вида туризма в каждой стране, специалисты, которые непосредственно занимающиеся данными вопросами должны определить предельно допустимые нормы антропогенной нагрузки на каждую из возможных территорий экотуризма, тщательно продумать планирование, управление и мониторинг экотуристской деятельности. В этом заключается одно из основополагающих условий и отличий экологического туризма от других видов туризма.

При решении проблем экотуризма он может стать важным источником экономических выгод в равной степени для государства, для частного предпринимательства и для большинства местного населения. Более того, он может послужить эффективным инструментом охраны природных и культурных ценностей.

Литература:

1. **Сергеева, Т.К.** Экологический туризм: Учебник. - М.: Финансы и статистика, 2004. - 360 с.
2. <http://ru.wikipedia.org/wiki>
3. **Кутузов, А.В.** Роль экологического туризма в формировании новой системы принципов отношения к окружающей среде // Материалы 13-ой международной конференции молодых ученых 26-30 декабря 2002 г. «Человек. Природа. Общество. Актуальные проблемы» - Санкт-Петербург, 2002.- с.719
4. **ЮНВТО**, 2001, Экотуристский рынок Германии. Специальный доклад WTO № 10. -Мадрид
5. **Лукичев, А.Б.** Сущность устойчивого и экологического туризма // Российский Журнал Экотуризма. – 2011. – №1
6. **Храбовченко, В.В.** Экологический туризм: Учебно-методическое пособие. - М.: Финансы и статистика, 2004. - 208 с.: ил.]
7. <http://prousa.ru/yellowstone>

References:

1. **Sergeeva, T.K.** Ecological tourism: Textbook. - M.: Finances and statistics, 2004. - 360 p.
2. <http://ru.wikipedia.org/wiki>
3. **Kutusov, A.B.** Rol of ecological tourism in forming of the new sustem of principles of attitude toward an environment // Materials of 13th international conference of young scientists on dezember. 26-30 2002 gs. «Man. Nature. Society. Issues » of the day" are Sain tPetersburg . 2002.- с.719
4. **UNWTO**, 2001, Eco-tourism market of Germany. Special lecture of WTO № 10. - Madrid
5. **Lukizev, A.B.** Essence of steady and ecological tourism // is Russian Magazine of Eco-tourism – 2011. №1
6. **Hrabovzenko, V.B.** Ecological tourism: : Educational methodical manual. . - M.: Finances and statistics, 2004. - 208 p.
7. <http://prousa.ru/yellowstone>

Сведения об авторе

Әбдіхалықова Қарлығаш Сұрағанқызы - А.Байтұрсынов атындағы Қостанай мемлекеттік университетінің экономика кафедрасының аға оқытушысы, e-mail: abdihalykova.1965@mail.ru

Абдихалыкова Карлығаш Сурагеновна – старший преподаватель кафедры экономики Костанайского государственного университета им. А.Байтұрсынова, e-mail: abdihalykova.1965@mail.ru

Abdikhalykova K.S. – senior teacher of economics cathedra of Kostanai State University by A. Baitursynov. E-mail: abdihalykova.1965@mail.ru

ОБ ОСОБЕННОСТЯХ ИСПОЛЬЗОВАНИЯ МАТЕРИАЛЬНЫХ РЕСУРСОВ В СЕЛЬСКОМ ХОЗЯЙСТВЕ

Баранова Н.А. - к.э.н., доцент кафедры управления и делового администрирования, Костанайский государственный университет имени А. Байтұрсынова

Одним из важнейших факторов повышения эффективности производства на предприятиях является обеспеченность их материальными ресурсами в необходимом количестве и ассортименте и более полное их использование.

Полное и своевременное обеспечение сельскохозяйственных товаропроизводителей материальными ресурсами и эффективное их использование являются необходимыми условиями поддержания непрерывности процесса производства и повышения его эффективности. Однако в действительности воспроизводство основных видов материальных ресурсов нарушено и осуществляется на «суженной» основе. Для того чтобы эффективно использовать материальные ресурсы в сельском хозяйстве, необходимо учитывать ряд их особенностей, обусловленных спецификой самого аграрного сектора. Имея ясное представление о каждом элементе материальных ресурсов, о специфических факторах, которые влияют на их использование, можно выявить мероприятия, при помощи которых повышается эффективность использования материальных ресурсов сельскохозяйственного предприятия. Это особенно важно не только для каждого отдельно взятого аграрного предприятия, но и для всей страны в целом.

Цель данного исследования – изучение особенностей использования материальных ресурсов в сельском хозяйстве. В статье приведены результаты анализа имеющихся мнений относительно понятия «материальные ресурсы», их состава и классификации, а также выявлены особенности материальных ресурсов в сельском хозяйстве, которые необходимо учитывать при их эффективном использовании.

Ключевые слова: ресурсы, экономические ресурсы, материальные ресурсы, состав материальных ресурсов, особенности материальных ресурсов в сельском хозяйстве

АУЫЛ ШАРУАШЫЛЫҒЫНДА МАТЕРИАЛДЫҚ РЕСУРСТАРДЫ ПАЙДАЛАНУ ЕРЕКШЕЛІКТЕРІ ТУРАЛЫ

Баранова Н.А. – э.ғ.к., басқару және іскерлік әкімшілік кафедрасының доценті, А.Байтұрсынов атындағы Қостанай мемлекеттік университеті

Кәсіпорындарда өндіріс тиімділігін арттырудың негізгі факторлардың бірі, олардың қажетті көлемдегі және түр-түрде материалдық ресурстарымен қамтамасыз етілуі және оларды толық пайдалану болып табылады.

Ауыл шаруашылығы тауар өндірушілерің материалдық ресурстармен толық және уақтылы қамтамасыз ету мен оларды тиімді өндіру процесінің үздіксіздігін қамтамасыз ету және оның тиімділігін арттыруды пайдаланудың қажетті шарттары болып табылады. Алайда, шын мәнінде, негізгі материалдық ресурстар түрлерінің өсімін молайту бұзылған, "тарылту" негізінде жүзеге асырылады. Ауыл шаруашылығында материалдық ресурстарды тиімді пайдалану үшін, олардың аграрлық сектор ерекшеліктеріне негізделген бірқатар ерекшелігін ескеру қажет. Материалдық ресурстардың әрбір элементі туралы, оларды пайдалануға әсер ететін спецификалық факторлар туралы айқын түсінікке ие бола отырып, ауыл шаруашылығы кәсіпорны материалдық ресурстарын пайдалану тиімділігі жоғарылайтын іс-шараларды анықтауға болады. Бұл әсіресе, жеке алынған әрбір аграрлық кәсіпорын үшін ғана емес, тұтастай алғанда бүкіл ел үшін маңызды болып табылады.

Бұл зерттеудің мақсаты – ауыл шаруашылығында материалдық ресурстарды пайдаланудың ерекшеліктерін зерттеу. Мақалада "материалдық ресурстар" ұғымдарына қатысты қолда бар пікірлерді талдау нәтижелері, олардың құрамы мен жіктелуі келтірілген, сондай-ақ ауыл шаруашылығында материалдық ресурстардың ерекшеліктері анықталды, оларды тиімді пайдалану кезінде есептеу қажет.

Түйін сөздер: ресурстар, экономикалық ресурстар, материалдық ресурстар, материалдық ресурстардың құрамы, ауыл шаруашылығындағы материалдық ресурстардың ерекшеліктері.

ABOUT FEATURES OF USE OF MATERIAL RESOURCES IN AGRICULTURE

Baranova N.A. - Ph.D. (Economics), associate professor of Department of management and business

One of the most important factors of increase of efficiency of production at enterprises is the security of their financial resources in the necessary quantity and assortment and more complete use of them.

Full and timely provision of agricultural producers with material resources and their efficient use are essential to maintain the continuity of the production process and increase its efficiency. In reality, however, the recovery of major types of material resources is broken and is carried out on the "narrowed" basis. In order to effectively use material resources in agriculture, it is necessary to consider a number of their features due to the specific nature of the agricultural sector. Having a clear view of each item of material resources, about the specific factors affecting their use, it is possible to detect events in which increases the efficiency of use of material resources of the agricultural enterprise. This is particularly important not only for each individual agricultural enterprises, but also for the country as a whole.

The purpose of this study was to study the characteristics of use of material resources in agriculture. The article presents the results of the analysis of the existing views on the concept of «material resources», their composition and classification, as well as peculiarities of material resources in agriculture, which must be considered when using them effectively.

Keywords: resources, economic resources, material resources, composition of material resources, features of material resources in agriculture.

В современных условиях эффективность работы всех предприятий сельскохозяйственного производства зависит от того, насколько четко организована и эффективно функционирует система ресурсного обеспечения агропромышленного комплекса.

Однако прежде чем говорить об особенностях формирования и использования материальных ресурсов в сельском хозяйстве, необходимо разобрать сущность и содержание понятия «материальные ресурсы».

Категория «ресурсы» является одной из базовых в экономической науке. В широком смысле слова под ресурсом понимается количественная мера возможности выполнения какой-либо деятельности либо условия, которые позволяют с помощью определенных преобразований получить желаемый результат. Существует также мнение, что под ресурсом понимается запас чего-либо, который можно использовать для удовлетворения конкретных потребностей человека или общества.

Для предприятия ресурсы – это имеющиеся в его наличии средства, которые используются и потребляются субъектом хозяйствования для достижения поставленных целей и обеспечивают осуществление им предпринимательской деятельности. Любая социально-экономическая система в процессе своей хозяйственной деятельности выступает крупным потребителем большого количества разнородных ресурсов, поскольку процесс создания продукции на предприятии связан с вовлечением в него различных экономических ресурсов, представляющих собой определенные экономические возможности: средства производства, которые могут быть задействованы для создания благ; условия производства продукции; предметы труда; персонал и наличие финансовых средств, необходимых для осуществления предпринимательской деятельности. Все они существуют до начала экономической деятельности и определяют возможность создавать продукцию в определенных масштабах. Таким образом, объектом управления хозяйствующего субъекта являются не ресурсы вообще, а экономические ресурсы.

Предприятие использует экономические ресурсы для того, чтобы достигнуть поставленных перед ним стратегических и тактических целей и задач и получить определенный результат (рисунок 1).



Рисунок 1. Место экономических ресурсов в системе управления предприятием

В целом деятельность любого предприятия заключается в преобразовании экономических ресурсов для достижения результатов, а эффективность управления предприятием определяется, в первую очередь, эффективностью управления ими. Экономические ресурсы составляют основу деятельности предприятия независимо от формы его собственности и сферы его деятельности, поэтому от эффективности использования экономических ресурсов зависит конкурентоспособность предприятия в сложившейся экономической среде.

Учеными даются различные трактовки понятия «экономические ресурсы». Обычно под ними понимаются все природные, трудовые и произведенные человеком ресурсы, которые применяются для производства товаров и услуг. Рассматривается и разграничение экономических ресурсов на материальные (земля и сырьевые материалы) и человеческие. Другие авторы трактуют категорию «экономические ресурсы» как основные элементы экономического потенциала, которыми располагает общество на каждой ступени развития производительных сил в рамках исторически определенной системы производственных отношений, и подразделяют экономические ресурсы на материальные,

финансовые, трудовые и природные, вовлекаемые обществом в хозяйственный оборот. Экономические ресурсы обладают рядом свойств, которые отражены на рисунке 2.

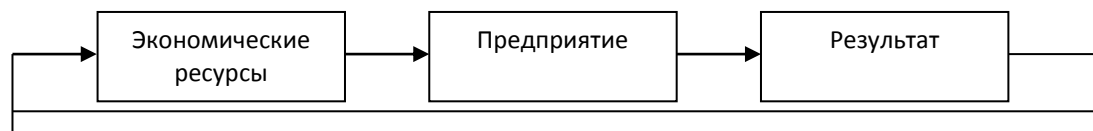

Рисунок 2. Основные свойства экономических ресурсов предприятия

Основным свойством экономических ресурсов предприятия является их ограниченность при безграничности потребности в них для производства благ – товаров и услуг. В настоящее время человечество живет и работает в условиях жесткого противоречия между растущими потребностями общества и ограниченными ресурсами. Это свойство материальных ресурсов предприятия еще называют редкостью.

Из сути этого свойства экономических ресурсов предприятия вытекает закономерная необходимость эффективного их использования для максимально полного удовлетворения потребностей населения. Пути решения проблемы ограниченности экономических ресурсов в целом опираются на новые технологии, экономящие ресурсы. В связи с этим, предприятию необходимо постоянно принимать решения о целесообразном и рациональном распределении экономических ресурсов, т.е. об их использовании таким образом, чтобы получить максимальный результат и добиться наибольшей эффективности.

Выбор путей использования ограниченных ресурсов рационален в том случае, если он приводит к минимизации издержек и максимизации полезного эффекта. Только тогда будет обеспечено оптимальное функционирование экономической системы любого уровня. Теория оптимальности является стержнем развития экономической теории и практики, хотя и не сводится к ней. Критерием оптимальности выступает целевая функция благосостояния, т.е. максимизация удовлетворения потребностей.

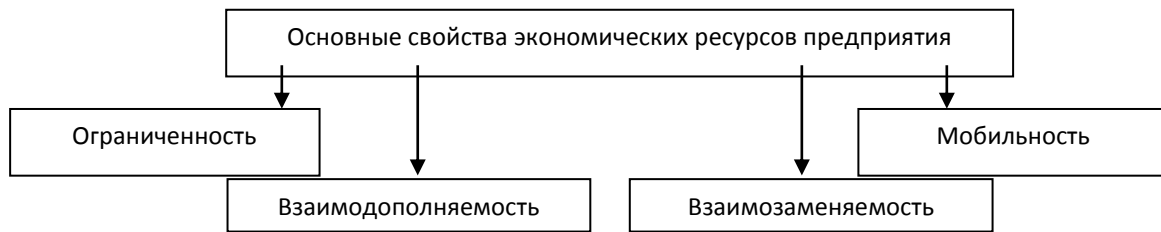
Немаловажным свойством экономических ресурсов предприятия является их взаимодополняемость. Например, для рационального и оптимального использования природных ресурсов необходимы знания – экономический ресурс, который на основании научно-технических разработок позволяет сделать взаимодополняемость более эффективной. В свою очередь, знания составляют основу трудовых ресурсов и определяют профессиональные умения, навыки и компетенции персонала предприятия.

Следующим свойством экономических ресурсов предприятия является мобильность, которая заключается в их способности перемещаться между отраслями, регионами и странами. Применительно к каждому экономическому ресурсу степень мобильности будет различна и будет зависеть от множества как объективных, так и субъективных факторов. Например, минимальная мобильность будет у такого ресурса предприятия как земля, т.к. невозможно изменить ее географическое положение. Наибольшей мобильностью или возможностью перемещения обладают человеческие ресурсы. Еще более мобильны предпринимательские способности, хотя часто они перемещаются не сами по себе, а вместе с трудовыми ресурсами или капиталом, т.к. это связано с тем, что носителями предпринимательских способностей являются или наемные управляющие, или владельцы капитала.

Важным свойством ресурсов предприятия является их взаимозаменяемость, которая состоит в способности заменить один экономический ресурс на другой. Так, для того чтобы увеличить эффективность производства, можно использовать как предпринимательский потенциал – изменить технологию производства, так и знания – обучить сотрудников, чтобы те более эффективно выполняли свои должностные обязанности. Способность к замене у экономических ресурсов ограничена и не может быть произведена полностью и тотально. Например, капитал не может полностью заменить человеческие ресурсы. Первоначальная замена ресурсов может принести положительный результат, но в дальнейшем хозяйственная деятельность существенным образом усложняется, и может быть снижена ее эффективность. При этом следует отметить, что взаимозаменяемость ресурсов – это возможность альтернативного использования разных ресурсов как для сохранения или достижения заданного уровня производства, так и для достижения их оптимума. Именно этим обусловлена проблема выбора: там, где нет заменяемости, нет и выбора, и тогда фундаментальное понятие оптимальности теряет смысл [1].

Таким образом, с позиций субъекта предпринимательской деятельности, ориентированной на выработку определенной продукции, экономическими ресурсами предприятия являются те источники, которые конкретно необходимы для осуществления предпринимательской деятельности и решения хозяйственных задач. Главная задача руководства предприятия заключается в постоянном повышении степени эффективности и рациональности использования экономических ресурсов пред-

приятия с учетом их взаимозаменяемости, взаимодополняемости и мобильности.

Среди экономических ресурсов предприятия немаловажное место занимают материальные ресурсы, однако на сегодняшний день в экономической теории и практике не существует однозначного определения материальных ресурсов (таблица 1).

Таблица 1. Мнения экономистов относительно понятия «материальные ресурсы»

| Автор | Мнение автора |
|--------------------------------------------------------|------------------------------------------------------------------------------------------------------------------------------------------------------------------------------------------------------------------------------------------------------------------------|
| Третьяк С.Н. | Материальные ресурсы в широком смысле слова представляют собой совокупность вещественных условий воспроизводства [2]. |
| Семина С.С. | Материальные ресурсы в хозяйственной деятельности выступают как средства производства, т.е. совокупность предметов труда и средств труда, участвующих в процессе производства и являющихся его материальным условием [3]. |
| Нехорошева Л.Н. | Материальные ресурсы - это потребляемые в процессе производства предметы труда, к которым относятся основные и вспомогательные материалы, полуфабрикаты и комплектующие изделия, топливо и энергия на технологические нужды [4]. |
| Райзберг Б.А., Лозовский Л.Ш., Стародубцева Е.Б. | Материальные ресурсы – это экономические ресурсы в материально-вещественной форме [5]. |
| Кульбаков А.В. | Материальные ресурсы - это различные виды сырья, материалов, топлива, энергии, комплектующих и полуфабрикатов, которые хозяйствующий субъект закупает для использования в хозяйственной деятельности с целью выпуска продукции, оказания услуг и выполнения работ [6]. |

Одни экономисты отождествляют материальные ресурсы со средствами производства, то есть не только с предметами, но и с орудиями труда.

С другой стороны, в экономической литературе существует и такое толкование понятия «материальные ресурсы», которое подразумевает под ними только предметы труда. Это суждение используется для раскрытия таких категорий, как «материалоемкость», «материалосбережение», «рациональное использование материальных ресурсов». Однако отождествление материальных ресурсов с предметами труда, составляющими «материальную основу будущего продукта» [7], исключает возможность отнесения к материальным ресурсам потребленной в производстве энергии, выступающей как ресурс особого рода и не имеющей определенной вещественной формы. Следовательно, нельзя полностью ставить знак равенства между материальными ресурсами и предметами труда. Дело в том, что некоторые ресурсы, например, электроэнергия, не являются предметами труда в традиционном смысле этого слова. В связи с этим обосновывается целесообразность выделения последней как самостоятельной компоненты в составе средств производства. Электроэнергию неправомерно относить и к орудиям труда, за исключением отдельных случаев ее технологического применения и непосредственного воздействия на предметы труда (электросварка, электроискровая обработка) [8]. В результате сложилась точка зрения, что материальные ресурсы - это важнейшая часть производственных ресурсов, предназначенных для использования в процессе создания общественного продукта. Таким образом, они выступают как совокупность предметов труда, составляющих материальную основу продукта, и ресурсов особого рода, напрямую не входящих в состав конечной продукции, но обязательных к потреблению в процессе ее производства.

Существует и мнение, что к материальным ресурсам относят оборотные средства, за исключением незавершенного производства, полуфабрикатов собственного изготовления и расходов будущих периодов.

Вместе с тем, на сегодняшний день большинство исследователей сходятся во мнении о том, что материальные ресурсы включают в себя и основные, и оборотные средства, имеющие материальную основу, т.к. и те, и другие необходимы для осуществления процесса производства.

В экономической литературе также нет однозначного толкования и состава материальных ресурсов. По мнению Г.И. Либмана и О.К. Филатова, они состоят из сырья, материалов, топлива, энергии, планируемых и учитываемых в натуральном и стоимостном выражении. По натурально-вещественному составу к материальным ресурсам относят продукты добывающей промышленности, сельскохозяйственное сырье, а также предназначенные для дальнейшей переработки продукты

обрабатывающей промышленности, включая полуфабрикаты, узлы, детали, комплектующие изделия и т.п. Стоимость материальных ресурсов формируется с учетом затрат на их добычу, производство, транспортировку, заготовки (в т.ч. издержки снабжения и сбыта) и т.д. Эти авторы дают полное представление о составе материальных ресурсов, но также отождествляют их с предметами труда.

Д.К. Евдокимов, Г.М. Покараев, Д.Р. Михеев, И.А. Михайлова относят к материальным ресурсам сырье, материалы, топливо и энергию. Н.А. Новиков, А.И. Семенов включают в них сырье, топливо, материалы, полуфабрикаты. Многие авторы, работающие над проблемами использования и управления материальными ресурсами, не акцентируют внимания на углубленном раскрытии их состава. Так, например, авторский коллектив под руководством А.М. Алексеева включает в состав материальных ресурсов топливо, энергию, сырье и другие материалы. Д.Т. Новиков, А.И. Греченко, А.Н. Захаров, Н.А. Нестеров понимают под ними топливо, сырье и другие материалы [9]. Разночтения в интерпретации состава материальных ресурсов не позволяют оценить мнение авторов по данному вопросу, тем более что ими не раскрывается суждение «и другие материалы».

Наиболее полно элементы материальных ресурсов представляют М.В. Макаренко, О.М. Махалина и М.А. Матушкин, включая сырье, основные и вспомогательные материалы, полуфабрикаты, комплектующие изделия, топливо, энергию [7] .

Ряд авторов понимает под материальными все ресурсы, созданные и накопленные человеком в процессе трудовой деятельности. Например, А.Г.Фонотов [10] относит к ним производственные и непроизводственные фонды, оборотные фонды и товарные запасы, находящиеся на складах предприятий или в процессе транспортировки, а также личное имущество населения (таблица 2). Здесь автор в большей мере раскрывает понятие «вещественные ресурсы», исходя только из материально-вещественной формы ресурса.

Таблица 2 - Состав материальных ресурсов предприятия

| Виды материальных ресурсов | Группы материальных ресурсов | Состав материальных ресурсов |
|-----------------------------------|-------------------------------------|---------------------------------------------------|
| Основные средства | Материальные условия труда | Здания и сооружения |
| | | Передаточные устройства |
| | | Земельные участки |
| | | Многолетние насаждения |
| | | Незавершенное строительство |
| | Орудия труда | Непроизводственные фонды |
| | | Машины и оборудование |
| | | Транспортные средства |
| | | Измерительные и регулирующие приборы и устройства |
| | | Вычислительная техника |
| | | Инструмент |
| | | Производственный и хозяйственный инвентарь |
| | | Оборудование, находящееся на складе |
| | | Прочие виды основных средств |
| Оборотные средства | Оборотные фонды | Запасы инвентаря |
| | | Материалы на хозяйственные нужды |
| | | Упаковочные материалы |
| | | Топливо |
| | Фонды обращения | Прочие активы |
| | | Готовая продукция |
| | | Товарные запасы |

Многообразие видов материальных ресурсов определило необходимость их систематизации и классификации. Классификация материальных ресурсов, т.е. выделение их отдельных групп по различным признакам, необходима для выявления и обоснования потребности в материальных ресурсах, установления рациональной специализации органов оптовой торговли, действующих в сфере товарного обращения, определения требований к объектам производственной инфраструктуры (в основном качественных параметров).

Классификация материальных ресурсов тесно связана с вопросами их использования в процессе производства и обращения. Часть ресурсов играет роль материальной основы (основные фонды и инвентарь), другая часть – входит в состав оборотных фондов предприятия и расходуется при производстве продукции или оказании услуг (сырье, материалы, комплектующие). Кроме того,

товарно-материальные ресурсы, составляют материальную основу фондов обращения, т.е. находятся в состоянии сбытовых запасов. Соответственно этому и оценка использования материальных ресурсов базируется на применении различных показателей.

Классификация материальных ресурсов отражена в таблице 3.

Таблица 3. Классификация материальных ресурсов предприятия

| Классификационный признак | Виды материальных ресурсов |
|------------------------------------------------------|----------------------------------------------------------------------------------------------------------------------------------------------------------------------------------------------------------------------------------------------------------------------------------------------------------------------------------------------------------------------------------------------------------------------------------------------------------------------------------------------------------------------------------------------------------------|
| По форме существования | 1) Наличные ресурсы (запасы готовой продукции и резервы); 2) потенциальные ресурсы (т.е. которые могут быть получены за счет производства, импорта и повторного использования). |
| По назначению в процессе производства | 1) Предметы труда (сырье, основные и вспомогательные материалы, топливо и горюче-смазочные материалы, тара и упаковка, комплектующие изделия, полуфабрикаты, изделия по внешней кооперации); 2) средства труда (основные производственные фонды, инструмент, инвентарь). |
| По роду функции, выполняемой в процессе производства | 1) Сырье (исходная форма предметов труда, на добычу или производство которых затрачен труд); 2) основные материалы (сырье, уже подвергшееся предварительной переработке, которое вещественно входят в готовый продукт); 3) вспомогательные материалы (используются для производственно-эксплуатационных нужд и не образуют вещественного содержания изготавливаемой продукции); 4) топливо и энергия; 5) полуфабрикаты (продукты, которые подлежат использованию или окончательной доработке либо на другом предприятии, либо внутри предприятия). |
| По эксплуатационному состоянию и сроку годности | 1) Первичные материальные ресурсы – как продукция добывающей и обрабатывающей промышленности; 2) вторичные материальные ресурсы – как отходы производственного потребления, т.е. остатки сырья, материалов и т.д., образовавшиеся в процессе их использования и утратившие (частично или полностью) свои потребительские свойства вследствие физического или морального износа. |

Таким образом, материальные ресурсы - это один из видов экономических ресурсов предприятия, которые участвуют в одном или нескольких производственных циклах и в процессе потребления полностью или частично утрачивают свою материально-вещественную форму. Обеспечение производства продукции материальными ресурсами является необходимым условием его организации.

Осуществление производственной деятельности связано с использованием различных материальных ресурсов. Первоисточником материальных ресурсов является природа, хотя в реальной жизни все материальные ресурсы создаются в процессе целесообразной деятельности человека и являются продуктом труда в вещественной форме. Сущность материальных ресурсов определяется тем, что они являются материально-вещественной основой жизнедеятельности человека и общества.

Материальные ресурсы составляют один из основных элементов производственного потенциала, оказывают непосредственное воздействие на эффективность производства, качество работы и результаты всей деятельности предприятия.

Рациональное использование материальных ресурсов в сельском хозяйстве является необходимым условием эффективного функционирования сельскохозяйственного производства. Поэтому для сельскохозяйственных организаций особенно важное значение имеют вопросы формирования материальных ресурсов, их взаимосвязь, взаимодействие и эффективность использования.

В сельском хозяйстве также, как и в других отраслях экономики, для осуществления деятельности используются труд людей и соответствующие средства производства: средства труда и предметы труда. Такое разделение средств производства определяется объективными условиями и особенностями каждого производственного цикла. Предметы труда представляют собой материальную основу устойчивого производства сельскохозяйственной продукции и по характеру участия в воспроизводственном процессе относятся к категории оборотных средств. Оборотные средства (в практике стран с развитой рыночной экономикой их называют оборотным капиталом) - это денежные

средства организации, авансированные в оборотные производственные фонды и фонды обращения. Сущность оборотных средств определяется их экономической ролью - обеспечить непрерывность воспроизводственного процесса, включающего в себя как процесс производства, так и процесс обращения. При этом комплексное управление процессом движения оборотных средств через воспроизводственные стадии как в форме их материально-вещественных элементов, так и заключенной в них стоимости выступает не только как основа, но и как главное требование пропорционального повышения эффективности сельскохозяйственного производства в целом.

Проблема эффективности сельскохозяйственного производства в настоящее время связана с необходимостью максимальной экономии производственных ресурсов, достигаемой, главным образом, посредством их рационального использования. В условиях рыночной экономики, повышение эффективности использования всех производственных ресурсов в совокупности и особенно материальных ресурсов играет важную роль в повышении эффективности сельскохозяйственного производства в целом. При этом экономное использование ресурсов позволяет значительно увеличить производство сельскохозяйственной продукции при том же ресурсном потенциале, снизить трудовые и материальные затраты на единицу продукции и тем самым обеспечить рост прибыли.

Эффективность функционирования любой производственной системы в длительной перспективе напрямую зависит от устойчивости ее развития, которая определяется ее способностью сохранять целостность и воспроизводить свои свойства при изменениях внешних и внутренних условий хозяйствования. Аграрное производство в этом плане имеет большую специфику, обусловленную особенностями сельского хозяйства как отрасли, которые необходимо учитывать при осуществлении сельскохозяйственной деятельности и организации процесса воспроизводства.

Внешние условия хозяйствования можно разделить на две группы: природно-климатические и макроэкономические. Природно-климатические факторы в значительной степени определяют потенциальные возможности сельскохозяйственных организаций в части возделывания тех или иных культур или выращиванию тех или иных видов животных. А частота и глубина проявления отдельных природных явлений (засухи, заморозки, суховеи и т.д.) объективно обуславливают формирование такой совокупности производств, которая стабилизировала бы систему и компенсировала потери в отдельных отраслях, не доводя их до критического уровня.

Поскольку природно-климатические риски являются неотъемлемой составляющей аграрного производства, то становится очевидным, что любая сельскохозяйственная организация должна строить систему ресурсного обеспечения исходя из объективных колебаний природно-климатических условий, жертвуя краткосрочной эффективностью в пользу долгосрочной устойчивости.

В целом, можно выделить ряд технологических, экономических и организационных особенностей аграрного производства, сложившихся под воздействием природно-климатических факторов.

Одной из основных особенностей процесса воспроизводства в сельском хозяйстве является то, что здесь в качестве главного и незаменимого средства производства используется земля. По сравнению с другими основными средствами земля при правильном использовании не только не изнашивается, а, напротив, сохраняет свои качества, поэтому всемерное повышение плодородия почвы имеет здесь решающее значение. В связи с этим, важным фактором, положительно влияющим на воспроизводство материальных ресурсов в сельском хозяйстве, будет улучшение использования земельных угодий и повышение их плодородия в результате комплекса мероприятий: проведение культуртехнических работ, мелиорации и химизации земледелия. Эти меры позволят повысить урожайность сельскохозяйственных культур, увеличить производство продукции растениеводства и животноводства.

В сельском хозяйстве в качестве специфических средств производства выступают живые организмы (растения и животные), развитие которых подчинено биологическим законам. Это обстоятельство вызывает большую продолжительность и замедленность кругооборота средств. При этом длительность кругооборота средств неодинакова в разных отраслях сельского хозяйства – растениеводстве и животноводстве. В большинстве отраслей растениеводства - зерновом хозяйстве и в производстве продукции технических культур - длительность оборота средств составляет примерно год, в то время как в ряде отраслей животноводства - более года. Таким образом, экономический процесс воспроизводства в сельском хозяйстве переплетается с естественным, природным.

В силу того, что в сельском хозяйстве природные условия играют большую роль, здесь наблюдается значительный разрыв между временем производства и рабочим периодом, а рабочий период не совпадает с периодом производства, что обуславливает отчетливо выраженную сезонность. Рассматривая этот вопрос, Г.Ф. Белоусенко отмечает, что время производства - это время, в течение которого средства производства находятся на стадии производства [7]. Оно охватывает весь процесс создания определенного продукта на предприятии от момента поступления средств производства до момента изготовления готового продукта. Важнейшим составным элементом времени производства является рабочее время, в течение которого осуществляется непосредственное воздействие человека с помощью орудий труда на предметы труда для получения готового продукта. Если время производства включает в себя перерывы в производственном процессе и время, в течение которого предметы труда подвергаются воздействию естественных факторов без участия человека, то в

рабочее время они не включаются. Значительное несовпадение между временем производства и рабочим временем в земледелии обусловлено частыми перерывами в процессах труда. Так, например, при выращивании озимых зерновых культур период производства начинается в июле - августе (подготовка почвы и посев), а заканчивается в июле следующего года (уборка урожая). За это время рабочий период неоднократно прерывается, иногда на длительное время. Сезонность оказывает существенное влияние на организацию производства, показатели использования техники и потребность в трудовых ресурсах. При этом средства, вложенные в посевы сельскохозяйственных культур, остаются в цикле кругооборота в течение ряда месяцев, когда работы не проводятся, а это приводит к удлинению производительной стадии и повышению ее удельного веса в цикле кругооборота средств. Эта особенность сельского хозяйства оказывает существенное влияние на организацию оборотных средств и кругооборот авансированной стоимости.

Специфика самого аграрного производства предопределила и особенности материальных ресурсов в сельском хозяйстве, которые необходимо учитывать при их эффективном использовании (рисунок 3).



Рисунок 3. Особенности материальных ресурсов сельского хозяйства

Полное и своевременное обеспечение сельскохозяйственных товаропроизводителей материальными ресурсами и эффективное их использование являются необходимыми условиями поддержания непрерывности процесса производства и повышения его эффективности. Однако в действительности воспроизводство основных видов материальных ресурсов нарушено и осуществляется на «суженной» основе. В настоящее время уровень доходов значительного числа сельскохозяйственных организаций не позволяет им вести производство на расширенной основе, поддерживать и обновлять материальную базу. Большинство хозяйств утратило собственные оборотные средства; резко сужены резервы самообеспечения производственными запасами: семенами, кормами, органикой; ограничены возможности приобретения в необходимом объеме и ассортименте материальных ресурсов промышленного производства, хронический недостаток которых явился одной из основных причин снижения уровня интенсификации отечественного сельскохозяйственного производства [11].

Преобразования в сельском хозяйстве будут проходить в условиях экономической нестабильности, значительного дефицита финансовых и материальных ресурсов у сельхозтоваропроизводителей. Но повысить эффективность сельскохозяйственного производства, конкурентоспособность продукции, производительность труда возможно лишь технически перевооружив отрасль, оказав ей финансовую государственную поддержку.

Литература:

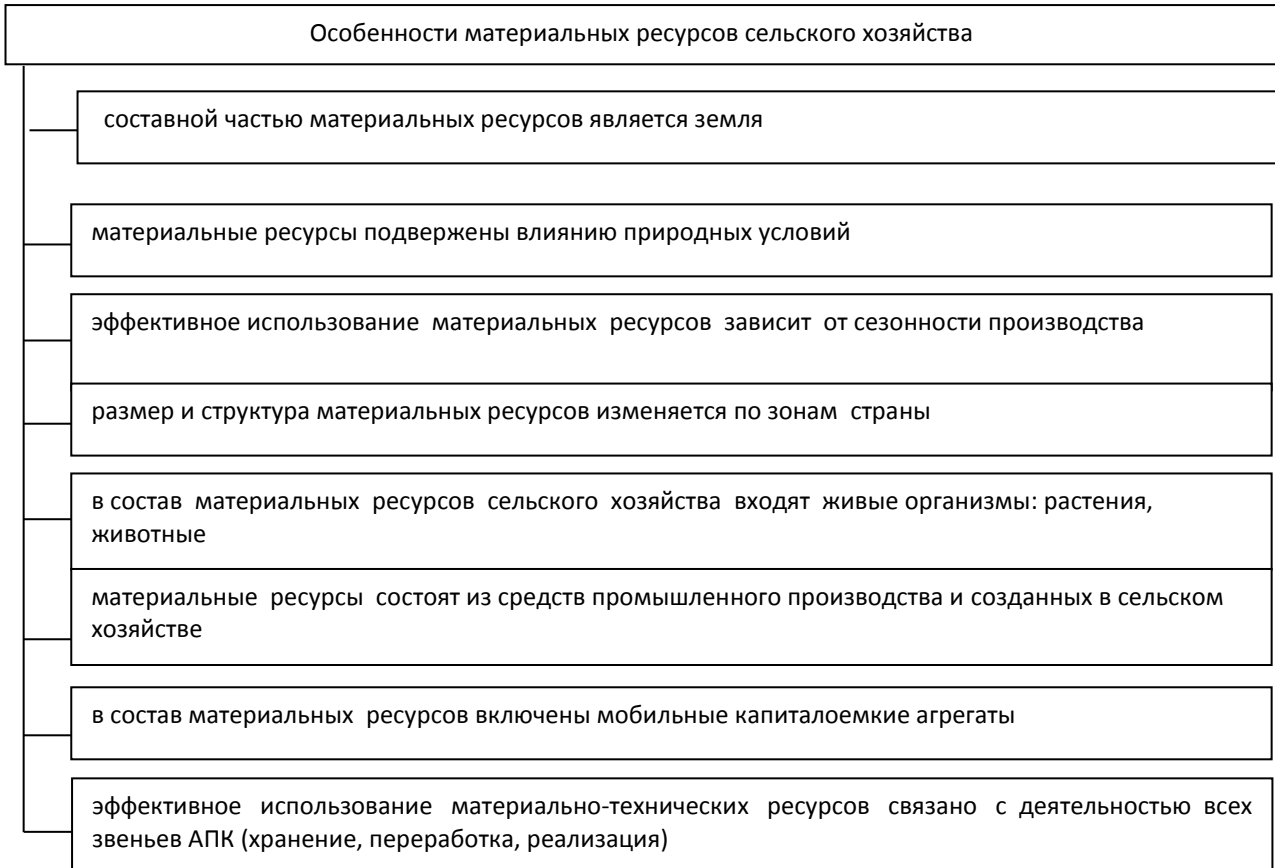
1. **Кошелев, А.Н.** Национальная экономика. Конспект лекций [Текст] / А.Н. Кошелев. - М.: Эксмо, 2008. - 160 с.
2. **Третьяк, С.Н.** Коммерческая деятельность [Электронный ресурс] / С.Н. Третьяк. - Хабаровск: Изд-во ДВГУПС, 1999. – Режим доступа: http://www.aup.ru/books/m164/3_3.htm
3. **Семина, С.С.** Материальные ресурсы предприятий как объект управления [Электронный ресурс] /. – Режим доступа: <http://www.be5.biz/ekonomika1/r2009/2466.htm>
4. **Нехорошева, Л.Н.** Экономика предприятия [Текст]: учеб. пособие / Л.Н. Нехорошева. - Мн.: Выш. шк, 2005. – 383 с.
5. **Райзберг, Б.А.** Современный экономический словарь [Текст] / Б.А. Райзберг, Л.Ш. Лозовский, Е.Б. Стародубцева. - М.: ИНФРА-М, 1999. - 479 с.
6. **Кульбаков, А.В.** Анализ использования материальных ресурсов [Электронный ресурс] / А.В. Кульбаков. – Режим доступа: http://www.cfin.ru/management/manufact/mat_resources.shtml
7. **Незванкина, Ю.А.** Воспроизводство материальных ресурсов в сельском хозяйстве (на материалах Пензенской области) [Текст]: автореферат диссертации на соискание ученой степени кандидата экономических наук / Ю.А. Незванкина. – Пенза, 2006. – 28 с.
8. **Ханов, М.М.** Ресурсная политика государства в трансформирующейся экономике [Текст]: автореферат диссертации на соискание ученой степени кандидата экономических наук / М.М. Ханов. – Казань, 2007. – 25 с.
9. **Початкова, О.В.** Эффективность использования материально-технических ресурсов в сельскохозяйственных организациях [Текст]: автореферат диссертации на соискание ученой степени кандидата экономических наук / О.В. Початкова. – Мичуринск-научоград РФ, 2009. – 26 с.
10. **Фонотов, А.Г.** Ресурсный потенциал: планирование, управление [Текст]: учеб. пособие для вузов / А.Г. Фонотов. - М.: Экономика, 2012. - 152 с.
11. **Бондина, Н.Н.** Организационно-экономические аспекты управления оборотным капиталом в сельскохозяйственных предприятиях (на материалах Пензенской области) [Текст]: автореферат диссертации на соискание ученой степени кандидата экономических наук / Н.Н. Бондина. – Москва, 1998. – 26 с.

References:

1. **Koshelev, A.N.** Nacional'naya ehkonomika. Konspekt lekcij [Tekst]/A.N. Koshelev. - M.: Ehksmo, 2008. - 160 s.
2. **Tret'yak, S.N.** Kommercheskaya deyatel'nost' [Ehlektronnyj resurs] / S.N. Tret'yak. - Habarovsk: Izd-vo DVGUPS, 1999. – Rezhim dostupa: http://www.aup.ru/books/m164/3_3.htm
3. **Semina, S.S.** Material'nye resursy predpriyatij kak ob"ekt upravleniya [Ehlektronnyj resurs] /. – Rezhim dostupa: <http://www.be5.biz/ekonomika1/r2009/2466.htm>
4. **Nekhorosheva, L.N.** Ehkonomika predpriyatiya [Tekst]: ucheb. posobie / L.N. Nekhorosheva. - Mn.: Vysh. shk, 2005. – 383 s.
5. **Rajzberg, B.A.** Sovremennyj ehkonomicheskij slovar' [Tekst] / B.A. Rajzberg, L.SH. Lozovskij, E.B. Starodubceva. - M.: INFRA-M, 1999. - 479 s.
6. **Kul'bakov, A.V.** Analiz ispol'zovaniya material'nyh resursov [Ehlektronnyj resurs] / A.V. Kul'bakov. – Rezhim dostupa: http://www.cfin.ru/management/manufact/mat_resources.shtml
7. **Nezvankina, Yu.A.** Vosproizvodstvo material'nyh resursov v sel'skom hozyajstve (na materialah Penzenskoj oblasti) [Tekst]: avtoreferat dissertacii na soiskanie uchenoj stepeni kandidata ehkonomicheskikh nauk / YU.A. Nezvankina. – Penza, 2006. – 28 s.
8. **Hanov, M.M.** Resursnaya politika gosudarstva v transformiruyushchejsya ehkonomike [Tekst]: avtoreferat dissertacii na soiskanie uchenoj stepeni kandidata ehkonomicheskikh nauk / M.M. Hanov. – Kazan', 2007. – 25 s.
9. **Pochatkova, O.V.** Ehffektivnost' ispol'zovaniya material'no-tekhnicheskikh resursov v sel'skohozyajstvennyh organizacijah [Tekst]: avtoreferat dissertacii na soiskanie uchenoj stepeni kandidata ehkonomicheskikh nauk / O.V. Pochatkova. – Michurinsk-naukograd RF, 2009. – 26 s.
10. **Fonotov, A.G.** Resursnyj potencial: planirovanie, upravlenie [Tekst]: ucheb. posobie dlya vuzov / A.G. Fonotov. - M.: EHkonomika, 2012. - 152 s.
11. **Bondina, N.N.** Organizacionno-ehkonomicheskie aspekty upravleniya oborotnym kapitalom v sel'skohozyajstvennyh predpriyatiyah (na materialah Penzenskoj oblasti) [Tekst]: avtoreferat dissertacii na soiskanie uchenoj stepeni kandidata ehkonomicheskikh nauk / N.N. Bondina. – Moskva, 1998. – 26 s.

Сведения об авторе:

Баранова Наталья Аркадьевна - кандидат экономических наук, доцент кафедры управления и делового администрирования Костанайского государственного университета имени А. Байтұрсынова, 110000, Республика Казахстан, г. Костанай, пр. Абая, 28, тел: 8-7142-558579, e-mail: natalivalentina@mail.ru.

Баранова Наталья Аркадьевна – экономика ғылымдарының кандидаты, А.Байтұрсынов атындағы Қостанай мемлекеттік университетінің басқару және іскерлік әкімшілік кафедрасының

доценті, 110000, Қазақстан Республикасы, Қостанай қ, Абая даңғылы, 28, тел: 8-7142-558579, e-mail: natalivalentina@mail.ru.

Baranova Natalya Arkadievna - Ph.D. (Economics), associate professor of Department of management and business administration, A.Baitursynov Kostanay State University, 110000, Republic of Kazakhstan, Kostanay, Abay st., 28, tel.: 8-7142-558579, e-mail: natalivalentina@mail.ru.

УДК 658.513

ПРОБЛЕМЫ ОРГАНИЗАЦИИ И АУДИТА ВНУТРЕННЕГО КОНТРОЛЯ НА ПРЕДПРИЯТИЯХ

Васильчук Е.В. - к.э.н., декан экономического факультета, Костанайский государственный университет имени А.Байтурсынова.

Гучигова Л.У. - магистрантка 2 курса по специальности «Экономика», Костанайский государственный университет имени А.Байтурсынова.

В современных условиях организация службы внутреннего аудита в компании дает возможность предоставления наиболее точной и достоверной экономической информации высшему звену управления организации о ее текущих делах и финансово-хозяйственной деятельности, способствует созданию высокоэффективной системы бухгалтерского учета и препятствует возникновению нарушений, подтверждает объективность и достоверность отчетов структурных подразделений, оптимизирует налогообложение.

Целью исследования является определение сущности, места и роли внутреннего аудита как элемента внутреннего контроля в системе управления компании, уточнение функции и задач функционирования службы внутреннего аудита.

В статье раскрываются проблемы организации, а также описывается структура и взаимодействие системы внутреннего контроля, порядок формализации процессов. Предлагается регламент контрольных процедур как одного из основных элементов системы внутреннего контроля.

Внутренний аудит может и должен помочь внедрить эффективные методы работы во всех сегментах деятельности предприятия. Эффективность внутреннего аудита может быть обеспечена за счет процессов ежегодного планирования аудита, которые должны проводиться с учетом рисков и содержать элементы интегрированного повышения эффективности в соответствии с актуальными требованиями бизнеса. В силу того, что многие аспекты аудита во взаимосвязи с оценкой эффективности системы внутреннего контроля в ходе аудита еще недостаточно разработаны с методологической точки зрения, возникает потребность в совершенствовании методологической базы, раскрывающей важнейшие положения аудиторских стандартов применительно к практической деятельности компании в современных условиях, изучению и оценке системы его внутреннего контроля в соответствии с адекватным уровнем принимаемых рисков.

Ключевые слова: внутренний аудит, организационные формы внутреннего контроля, служба внутреннего аудита, функции внутреннего аудита, задачи внутреннего аудита.

КӘСІПОРЫНДАРДА ІШКІ БАҚЫЛАУДЫ ҰЙЫМДАСТЫРУ МЕН АУДИТ МӘСЕЛЕЛЕРІ

Васильчук Е.В., э. ғ. к., экономикалық факультетінің деканы, А.Байтурсынов атындағы Қостанай мемлекеттік университеті

Гучигова Л.У. - А. Байтурсынов атындағы Қостанай мемлекеттік университетінің экономикалық мамандығының 2 курс магистранты

Қазіргі жағдайдағы компанияның ішкі аудит қызметін ұйымдастыру басқару ұйымының жоғары буынына, оның ағымдағы ісі мен қаржы-шаруашылық қызметі туралы неғұрлым нақты және деректі экономикалық ақпарат ұсынуға мүмкіндік береді, тиімді бухгалтерлік есеп жүйесін құруға және мүмкін болатын бұзушылықтардың пайда болуына кедергі жасайды, құрылымдық бөлімшелер есептерінің объективтілігі мен нақтылығын растайды, салық салуды оңтайландырады.

Зерттеудің мақсаты болып компанияны басқару жүйесіндегі элемент ретінде ішкі аудиттің мәні, орны мен рөлін анықтау, ішкі аудит қызметі функциялануының міндеттері мен функцияларын дәлелдеу болып табылады.

Мақалада ұйымдастыру мәселелері, сонымен қатар ішкі бақылау жүйесінің құрылымы мен өзарақатынасы, процесстерді формализациялау тәртібі сипатталады. Ішкі бақылау жүйесінің негізгі элементтерінің бірі ретінде бақылау процедуралар регламенті ұсынылады.

Ішкі аудит кәсіпорын қызметінің барлық сегментінде жұмыс істеудің тиімді әдісін енгізуге көмектесе алады және көмектесуі тиіс. Ішкі аудиттің тиімділігі тәуекелді ескере отырып жүргізілуі және бизнестің көкейкесті талаптарымен сәйкес тиімділікті арттырудың кіріккен элементі бар болуы тиіс болатын жыл сайынғы аудитті жоспарлау процесі есебінен қамтамасыз етіле алады. Аудиттің көптеген аспектілері аудит жүргізу барысындағы ішкі тексеру жүйесінің тиімділігін бағалаумен байланысы әдіснамалық көзқарас тұрғысынан әлі де жеткілікті дайын-далмағандықтан, қолданылатын тәуекелдің тепе-теңдік деңгейіне сәйкес оның ішкі жүйесін зерттеп білу мен бағалау қазіргі заман жағдайында компанияның практикалық қызметіне қолдануға болатын аудиттік стандарттардың маңызды қағидаларын ашатын әдіснамалық базаны жетілдіру қажеттілігі пайда болады.

Негізгі сөздер: ішкі аудит, ішкі бақылаудың ұйымдастырушалық нысаны, ішкі аудит қызметі, ішкі аудит функциялары, ішкі аудит міндеттері.

PROBLEMS OF INTERNAL CONTROL AND AUDIT IN COMPANIES

Vassilchuk E.V. – Ph.D. (Economics), dean of the faculty of economics, Kostanay state University A.Baitursynov,

Guchigova L.U. master of 2 course of the faculty economic, Kostanay state University A. Baitursynov.

In modern conditions the organization of internal audit service in company gives the opportunity to give the most exact economic information to the top-management about current condition of business, stimulates creation of effective system of accounting and interferes with occurrence of infringements, confirms objectivity and reliability of structural divisions reports, optimizes the taxation.

The aim of the investigation is to define essence, place and role of internal audit as an element of internal control in a company control system, specify function and tasks of functioning of internal audit service.

The article describes the problems of organization and structure, and the interaction of the internal control system, the order of the formalization process. Control procedures is propos deregulations a key element of the internal control system.

Internal audit can and should help to introduce effective methods of work in all activity segments of the enterprise. Efficiency of internal audit can be provided at the expense of processes of annual planning of audit which should be spent taking into account risks and contain elements of the integrated increase of efficiency according to actual requirements of business. Owing to that many aspects of audit in interrelation with an estimation of a system effectiveness of the internal control during audit are still insufficiently developed from the methodological point of view, there is a requirement for perfection of the methodological base opening the major positions of auditor standards with reference to practical activities of the company in modern conditions, to studying and estimations of system of its internal control according to adequate level of accepted risks.

Key words: internal audit, organizational forms of internal control, internal audit service, functions of internal audit, tasks of internal audit.

Внутренний контроль представляет собой процесс, который осуществляется органом управления организацией или другими сотрудниками организации, для того, чтобы получить информацию, которая касается выполнения трех задач: [2]

1. Эффективная и рациональная деятельности;
2. Достоверная финансовая отчетность;
3. Соблюдение законов и нормативных актов.

Система внутреннего контроля представляет собой совокупность организационной структуры, методики процедур, которые приняты руководством экономического субъекта в качестве средств для упорядоченного и эффективного ведения хозяйственной деятельности, которая в том числе включает организованные внутри данного экономического субъекта его силами надзор и проверку соблюдения требований законодательства, точности и полноты документации бухгалтерского учета, своевременности подготовки достоверной бухгалтерской отчетности, предотвращения ошибок и искажений, исполнения приказов и распоряжений, обеспечения сохранности имущества организации. [1]

Целью системы внутреннего контроля является своевременное предотвращение нерациональных или неправильных действий, а также ошибок при обработке информации.

Система внутреннего контроля включает в себя несколько связанных компонентов:

1. Контрольная среда — может дать общую оценку организации, ее политике и процедурам;
2. Оценка рисков — идентификация руководством рисков;

3. Информация и сети — представляет собой методы, которые используются для классификации и отражения операций и сообщения ролей и обязанностей;

4. Мониторинг — представляет собой процедуры, которые необходимы для того, чтобы оценить качества применения системы внутреннего контроля на постоянной основе;

5. Существующие контрольные процедуры — представляют собой политику и процедуры, которые устанавливаются для гарантии того, что цели руководства достигнуты.

Внутренний контроль на предприятии могут осуществлять как отдельные сотрудники организации (менеджеры, бухгалтеры, экономисты), так и специально созданная ревизионная комиссия.

Руководство организаций, при разработке эффективной системы внутреннего контроля, старается учитывать самые разные обстоятельства, так же обстоятельства, которые входят в задачу аудитора по оценке системы внутреннего контроля предприятия. Управленческий учет на предприятии требует разнотипной информации обо всех сторонах планирования и ведения бизнеса. Бухгалтерский учет, о котором аудитор представляет аудиторское заключение руководству предприятия, ограничен правовыми рамками Законов и Положений, которые содержат требования о целях, системе, методах, сроках и формах бухгалтерской отчетности предприятия.

Разрабатывая эффективную систему внутреннего контроля организации преследуют следующие цели: [2]

1. Обеспечение надежной информацией руководства предприятия и принятие наиболее эффективных и своевременных управленческих решений.

Так, например, если уменьшается спрос на продукцию, которую производит предприятие, то необходимо своевременно обеспечивать руководство предприятия информацией о причинах снижения спроса для принятия наиболее эффективных и своевременных управленческих решений, о способах учета предпочтений покупателей и координации деятельности в целях снижения расходов.

2. Обеспечение сохранности активов, документов и регистров предприятия.

Материальные активы на предприятии должны быть защищены надежной системой контроля в целях предупреждения их хищения, использования в неподобающих целях или случайного уничтожения.

Серьезной защиты и контроля требует также дебиторская задолженность, важные документы, к которым относятся договоры и контракты, а также регистры бухгалтерского учета (Главная книга и журналы).

Так как компьютерные системы постоянно развиваются, необходимо принять должные меры к обеспечению сохранности объемов информации, которая хранится на компьютерных носителях.

3. Обеспечение эффективности хозяйственной деятельности в целях избежания непроизвольных затрат во всех областях хозяйственной деятельности, а также для предотвращения неэффективного использования всех прочих ресурсов.

Бывают случаи, когда затраты на выполнение задач, указанных в первом и втором пункте, в цифровом выражении превышают ту возможную прибыль, которую предприятие сможет получить в результате проведения предлагаемых мероприятий. Из этого следует, на первый взгляд, что мероприятия, которые указаны в первом и втором пунктах, могут оказаться неэффективными.

Но отказ от выполнения предложенных мероприятий по обеспечению надежной информацией и сохранности активов и регистров может привести к непоправимым потерям. Так если заинтересованные лица утратят или похитят данные о количестве и ценах поставляемого сырья, то возможно снизится конкурентоспособность производимой продукции.

4. Обеспечение соответствия предписанным учетным принципам.

Система внутреннего контроля должна обеспечивать необходимую степень уверенности в том, что должностные лица и работники предприятия строго придерживаются требованиям и правилам, которые закреплены внутренними документами предприятия. К таким документам можно отнести:

- положения об отделе, службе, иных подразделениях данного предприятия;
- должностные инструкции руководителей, менеджеров и специалистов предприятия;
- приказ об учетной политике предприятия;
- приказы и распоряжения генерального директора и иных руководителей, которые были изданы в соответствии с их компетенцией.

5. Обеспечение выполнения требований федеральных законов и иных правовых актов Республики Казахстан и местных органов власти при осуществлении финансово-хозяйственных операций.

Внутренний контроль предприятия, как правило, базируется на контрольных функциях руководителя каждого подразделения. В обязанности каждого руководителя входит постоянное осуществление контроля за результатами работы своих подчиненных. Также учитываются все функциональные особенности каждого руководителя подразделения в области контроля организации. Роль и функции внутреннего контроля определяются самой организацией в зависимости от специфики и содержания деятельности организации, объемов показателей финансово-экономической деятельности, системы управления, состоянием внутреннего контроля.

Эффективность системы внутреннего контроля предприятия во многом зависит от того, какое место в системе управления предприятием оно занимает и на каких принципах осуществляется ее

работа. Эффективность деятельности предприятия в области производственно-финансовой деятельности в основном зависит от правильности организации системы внутреннего контроля на предприятии и постоянного совершенствования ее структуры. [3]

Внутрихозяйственный контроль на предприятиях зачастую возложен на ревизионную комиссию. Но как показывает многолетний опыт, в условиях современной рыночной экономики, руководство может игнорировать систему контроля или преднамеренно приводить ложные сведения в финансовой отчетности. Для устранения данного возможного нарушения в сфере управления предприятием необходимо создание вместо ревизионной комиссии внутреннего аудита, как самостоятельного подразделения, аппарата управления. Целью создания аппарата управления является обеспечение наиболее эффективной деятельности всех служб по защите законных имущественных интересов собственников предприятия. В зависимости от объемов и назначения организации функции внутреннего аудита могут возлагаться на специальные службы или отдельного специалиста аудитора или ревизионной комиссии, для обеспечения эффективности внутреннего аудита, как от функциональных подразделений, так и от бухгалтерии.

В организации должна быть создана эффективная организационная структура. Данная структура наиболее полно и точно разграничивает ответственность и полномочия между ее сотрудниками. Данная структура должна по возможности препятствовать попыткам отдельных лиц нарушать требования контроля и обеспечивать разделение несовместимых функций. Несовместимыми функциями являются такие функции, сосредоточение которых у одного лица способствует совершению случайных ошибок и нарушений. Таким примером на предприятии может являться то, что один бухгалтер осуществляет одновременно начисление заработной платы и оформление операций по продаже продукции. Даже с учетом того, что организационная структура предприятия полностью соответствует его деятельности, но для устранения возможных нежелательных нарушений, руководству предприятия необходимо повышать контроль за деятельностью лиц, которые осуществляющих выполнение не совместимых функций.

Также на предприятии необходимо повышать контроль руководства за кассиром предприятия. Именно кассир несет ответственность за сохранность кассовой наличности и правильность оформления расходных и приходных ордеров, по которым осуществляется движение денежных средств на предприятии.

Подбор кадров также имеет большое значение для повышения эффективности контроля на предприятии. Именно персонал является важным аспектом системы контроля. Если работники обладают высокой компетентностью, честностью, заслуживают доверия, при этом они полностью удовлетворены существующими системами оплаты труда, стимулами и поощрениями за результаты их деятельности, то даже при наличии других недостатков системы контроля в любом случае будет относительно низкая вероятность наличия искажений в финансовой отчетности. В противоположной ситуации некомпетентные, нечестные работники могут свести на нет эффективность любой системы контроля.

На сегодняшний день практически во всех организациях присутствует автоматизированная форма ведения учета. Поэтому многие документы и записи на предприятии хранятся в форме компьютерных файлов и распечатываются только в информационных целях. При этом подтверждающие документы, на основании которых была сделана запись, имеют значение подтверждающего документа. Поэтому одним из предложений эффективной системы внутреннего контроля является то, что предприятию необходимо назначить доступ лиц к информационным носителям.

Тесты, которые проводятся для подтверждения достоверности бухгалтерской отчетности, должны непосредственно охватывать все сферы деятельности предприятия, а не одно направление деятельности.

Для наиболее эффективного осуществления внутреннего контроля организация должна использовать не только такие методы контроля, как контроль за ценами, плановыми заданиями, режимом работы, движения активов, но и такие методы, как планирование, мониторинг. Необходимо уделять большое внимание наиболее важным процессам и показателям (выпуск продукции, снабжение, реализация и т. п.), внутренней отчетности, внутреннему аудиту и т. п. Наиболее важным средством является контроллинг, суть которого заключается в планировании и прогнозировании деятельности предприятия. Она предназначена для осуществления контроля за некоторыми показателями производственного процесса.

Эффективность новой системы контроля зависит от постоянного совершенствования ее структуры.

Система внутреннего контроля, как бы хорошо она не был организована, не может безусловно предотвращать любые негативные тенденции в силу влияния ряда ограничений, присущих любой системе контроля: [4]

- возможность ошибки;
- возможность злоупотребления, в том числе сговора между контролируруемыми и контролирующими лицами;
- ненадлежащее вмешательство руководства в работу системы внутреннего контроля.

Примером такого вмешательства может быть процесс, связанный с компьютерными программами. Так в компьютерную программу можно поставить защитную программу, которая будет блокировать введение суммы, которая превышает определенную величину и требует специального подтверждения верности операции. Бухгалтер как правило воспринимает блокировку как сбой в программе, приглашает специалиста, который снимает блокировку.

- отсутствие адекватной реакции на информацию, которую представляет система внутреннего контроля.

В итоге можно отметить, что если предприятие хочет эффективно работать, ему необходимо постоянно совершенствовать систему внутреннего контроля.

Литература:

1. **Сусин, В. К. Контроль и ревизия** [Текст]: учеб. пособие для вузов / В. К. Сусин, В. П. Шегурова, О. В. Шибилева. — Саранск: Изд-во «Красный Октябрь», 2010. -220 с.

2. **Соколов, Б. Н.** Системы внутреннего контроля (организация, методика, практика) [Текст]: / Б. Н. Соколов, В. В. Рукин. - М: Экономика, 2007. - 442 с.

3. **Макальская, А.К.** Внутренний аудит [Текст]: учеб. для вузов / А.К. Макальская - М.: Дело и сервис, 2001.- 111с.

4. **Голосов, О.В.** Аудит: концепция, проблемы, стандарты, контроль, эффективность, кризис [Текст]: учеб. для вузов / О.В. Голосов., Е.М. Гутцайт - М.: Бухгалтерский учет, 2005 г.-130 с.

References:

1. **Susin, V.K.** control and audit [Text]: studies. manual for schools / VK Susin, V.P. Shegurova, O.V. Shibileva. - Saransk: Publishing House of the "Red October" 2010. To -220.

2. **Sokolov, B.N.** of the internal control systems (organization, methodology, practice) [Text] / B.N. Sokolov, V.V. Rukin. - Moscow: Economics, 2007. - 442 p.

3. **Makalskaya, AK** Internal audit [Text]: studies. for Universities / AK Makalskaya - M .: Case and service, 2001.- 111с.

4. **Golosov, O.V.** Audit: concept, challenges, standards, control, efficiency, crisis [Text]: studies. for schools / O.V.Golosov, E.M. Gutzeit - M .: Accounting 2005, 130 p.

Сведения об авторах

Васильчук Елена Васильевна - кандидат экономических наук, декан экономического факультета, Костанайский государственный университет имени А.Байтурсынова, 110000, Республика Казахстан, г. Костанай, пр. Абая, 28, тел: 8-7142-55-85-21, e-mail: elena.vasilchuk@mail.ru.

Гучигова Л.У. - магистрантка 2 курса по специальности «Экономика», Костанайский государственный университет имени А.Байтурсынова, Республика Казахстан, г. Костанай, пр. Абая, 28, тел: 8-7142-55-85-21, e-mail: guchigova.luisa@mail.ru.

Васильчук Елена Васильевна – экономика ғылымдарының кандидаты, экономикалық факультетінің деканы, Қостанай мемлекеттік университеті, 110000, Қазақстан Республикасы, Костанай қ, Абая даңғылы, 28, тел: 8-7142- 558579, e-mail: elena.vasilchuk@mail.ru.

Гучигова Л.У., А.Байтурсынов атындағы Қостанай мемлекеттік университетінің экономикалық мамандығының 2 курс магистранты, 110000, Қазақстан Республикасы, Костанай қ, Абая даңғылы, 28, тел: 8-7142- 558579, e-mail: guchigova.luisa@mail.ru.

Vassilchuk E.V. – Ph.D. (Economics), dean of the faculty of economics, Kostanay state University A.Baitursynov, 110000, Republic of Kazakhstan, Kostanay, Abayst., 28, tel.: 8-7142-558579, e-mail: elena.vasilchuk@mail.ru.

Guchigova L.U. master of 2 course of the faculty economic, Kostanay state University A. Baitursynov, 110000, Republic of Kazakhstan, Kostanay, Abayst., 28, tel.: 8-7142-558579, e-mail: guchigova.luisa@mail.ru.

ПРОБЛЕМЫ И ПУТИ ИХ РЕШЕНИЯ В СИСТЕМЕ КРЕДИТОВАНИЯ АГРАРНОГО СЕКТОРА ЭКОНОМИКИ КАЗАХСТАНА

Горелов А.Н. - к.э.н., доцент, Костанайский государственный университет имени А. Байтұрсынова

Хамзина Г.Е. – магистрант, Костанайский государственный университет имени А. Байтұрсынова

В статье рассмотрены основные направления развития системы банковского кредитования аграрного производства Казахстана. Определены особенности кредитных взаимоотношений аграрных предприятий с банками. Описываются распространенные проблемы, возникающие при кредитовании аграрного сектора. Предложены рациональные пути решения данных проблем. Приводятся статистические данные для анализа состояния отрасли, а также общие объемы кредитования по отраслям. Также проведен сравнительный анализ мнений зарубежных и отечественных ученых, исследующих данный вопрос. Предоставлены направления усовершенствования и модернизации системы банковского кредитования аграрного производства. Приводится оценка современным действующим механизмам кредитования сельскохозяйственных товаропроизводителей, изложены выводы по данной проблеме. Также в статье дается общая оценка состояния кредитной системы в Республике Казахстан. Рассматриваются вопросы совершенствования рыночной инфраструктуры для стимулирования развития малого и среднего бизнеса. Приводится сравнительный анализ мнений зарубежных авторов, исследовавших данное направление. Отражено современное состояние кредитования в условиях выполнения Государственной Программы по развитию агропромышленного комплекса в Республике Казахстан на 2013-2020 годы (Агробизнес – 2020). Рассмотрены основные направления деятельности и перспективы развития передовых институтов, функционирующих в данной отрасли.

Ключевые слова: кредит, банковское кредитование, государственные субсидии, процентные ставки, финансирование, финансовые институты, аграрный сектор

ҚАЗАҚСТАН ЭКОНОМИКАСЫНЫҢ АГРАРЛЫҚ СЕКТОРЫН НЕСИЕЛЕНДІРУ ЖҮЙЕСІНІҢ МӘСЕЛЕЛЕРІ ЖӘНЕ ОНЫҢ ШЕШІМДЕРІ.

Горелов А.Н. - экономика ғылымдарының кандидаты, доцент, А. Байтұрсынов атындағы Қостанай мемлекеттік университеті.

Хамзина Г.Е. – магистрант, А. Байтұрсынов атындағы Қостанай мемлекеттік университеті

Бапта Қазақстанның аграрлық өндірісін банктік несиелендіру жүйесінің дамуының негізгі бағыттары қарастырылған. Аграрлық кәсіпорындардың банктармен ерекшелік қарым-қатынастары анықталған. Аграрлық секторын несиелендіру кезінде туындайтын мәселелер сипатталынған. Осы мәселелерді шешудің ұтымды жолдары ұсынылған. Сала жағдайының талдауына статистикалық деректер көрсетілген. Мәселені зерттейтін шетелдік және отандық ғалымдардың көзқарастарының салыстырмалы талдау жүргізіледі. Аграрлық өндірісін банктік несиелендіру жүйесінің жетілдіру және жаңарту бағыттары берілген. Ауыл шаруашылық тауарларын өндірушілердің қазіргі заман несиелендіру механизміне баға берілген. Қазақстан Республикасының 2013-2020 жылдарға арналған агроөнеркәсіптік кешенді дамыту мемлекеттік бағдарламасын (Агробизнес – 2020) орындау бағытында несиелендірудің қазіргі жағдайы көрсетілген. Осы салада қызмет көрсететін озық мекемелерінің негізгі бағыттары және болашағы қарастырылған.

Негізгі ұғымдар: несие, банктік несиелендіру, мемлекеттік субсидиялар, пайыздық мөлшерлемелер, қаржыландыру, қаржы мекемелер, аграрлық сектор

PROBLEMS AND SOLUTIONS OF THE LENDING SYSTEM OF AGRICULTURAL SECTOR OF KAZAKHSTAN

Gorelov A.N. – Candidate of Economic Science, Assistant professor, Kostanay state university named after A. Baytursynov.

Khamzina G.E. – undergraduate, Kostanay state university named after A. Baytursynov.

In the article the basic directions of development of the banking credit system of agricultural production in Kazakhstan. The features of the credit relations with banks agrarian enterprises. Describes common

problems that arise when lending to the agricultural sector. The rational ways of solving these problems. Statistical data for the analysis of the state of the industry, as well as the overall volume of lending industry. Also, a comparative analysis of the views of foreign and domestic scientists studying the issue. Provided the direction of improvement and modernization of the bank crediting of the agricultural production system. The evaluation of the existing mechanisms of the modern agricultural producers lending, set out the conclusions on this issue. The article also provides a general assessment of the credit system in the Republic of Kazakhstan. The issues of improving market infrastructure to stimulate the development of small and medium-sized businesses. The comparative analysis of the views of foreign authors who have studied this trend. Recognised current state of lending in terms of execution of the State Program on development of agro-industrial complex in the Republic of Kazakhstan for 2013-2020 (Agribusiness - 2020). The main areas of activity and prospects of development of advanced institutions, operating in the industry.

Key words: credit, bank lending, government subsidies, interest rates, financing, financial institutions, agricultural sector

На сегодняшний день агропромышленный сектор стал важнейшей отраслью для экономического развития любой страны. Потенциал сельского хозяйства в нашей стране достаточно широк. Разнообразие климатических зон позволяет выращивать практически все виды культур умеренного теплого пояса и создает условия для развития животноводства.

Успешное функционирование данной отрасли позволяет увеличивать количество рабочих мест, развивать сельские территории, обеспечить продуктовую безопасность РК. В связи с индивидуальными особенностями этой отрасли, сельское хозяйство отличается неустойчивостью, которая возникает из-за отсутствия точных прогнозов урожая. Помимо этого немаловажную роль играет сезонность. Данные факторы формируют низкую инвестиционную привлекательность, а следовательно, и низкую доходность и высокий риск аграрных проектов. Это обуславливает отсутствие у внешних инвесторов желания вкладывать свои средства. Поэтому необходимо особое внимание уделить эффективному кредитованию и финансированию данной отрасли.

Для полноценного развития аграрного бизнеса аграрникам необходимы средства на своевременное пополнение оборотных средств и планомерную модернизацию основных средств. Привлечение средств происходит в большей части за счет займов. Тем самым возникают кредитные отношения между банками и аграрными предприятиями. Ученые - экономисты приводят разные определения понятия «кредитных отношений аграрных предприятий с банками», наиболее содержательные приведены ниже.

Так, Сомик А.В. считает, что «кредитные отношения аграрных предприятий с коммерческими банками как экономические отношения, возникающие в процессе осуществления кредитных операций коммерческими банками, направленных на обеспечение аграрных предприятий кредитными ресурсами на условиях, учитывающих базовые принципы кредитования и объективные требования отрасли: обоснованность срока, объем, стоимость кредита, своевременности его поступления заемщику, порядка погашения и уплаты процентов за его использование» [1].

В свою очередь Кириченко О.А., утверждает, что «кредитные отношения аграрного производства характеризуют качественно новый уровень развития экономики, когда производственному процессу предшествует кредит, кредитная операция, позволяющая заблаговременно определять объемы производства и условия реализации продукции на определенном рынке. Объективная необходимость использования кредитных отношений в аграрном секторе связана с особенностями аграрного производства, неравномерностью движения оборотных средств предприятий, значительными отклонениями потребности в оборотных средствах от их фактического наличия» [2].

Из-за высокого риска финансовые институты в основном склоняются к краткосрочным кредитам с высокими ставками. Таким образом, аграрии несут большие расходы по стоимости привлечения заемных средств, и это вызывает увеличение себестоимости единицы продукции, снижая ее конкурентоспособность.



Рисунок 1. Ставки вознаграждения по кредитам, выданных банками в разрезе отраслей, %

Примечание – Составлено автором на основании данных Национального банка Республики Казахстан [3]

Из графика видно, что в период с 2011-2014 год в аграрном секторе экономики наблюдается понижение процентной ставки из года в год, но тем не менее в разрезе отраслей аграрный сектор имеет самые высокие процентные ставки. Это было связано с тем, что банки не стремились укреплять свое присутствие в сельскохозяйственной отрасли за пределами крупных холдингов и корпораций. Высокие риски и нехватки залогового обеспечения их не привлекали. В итоге все это выливалось в высокие процентные ставки, неподъемные для отрасли.

В 2015 году в аграрном секторе установился самый низкий процент по кредитам в сравнении с другими отраслями экономики. Одним из причин стало государственное субсидирование части процентной ставки, что обеспечило удешевление кредитных ресурсов.

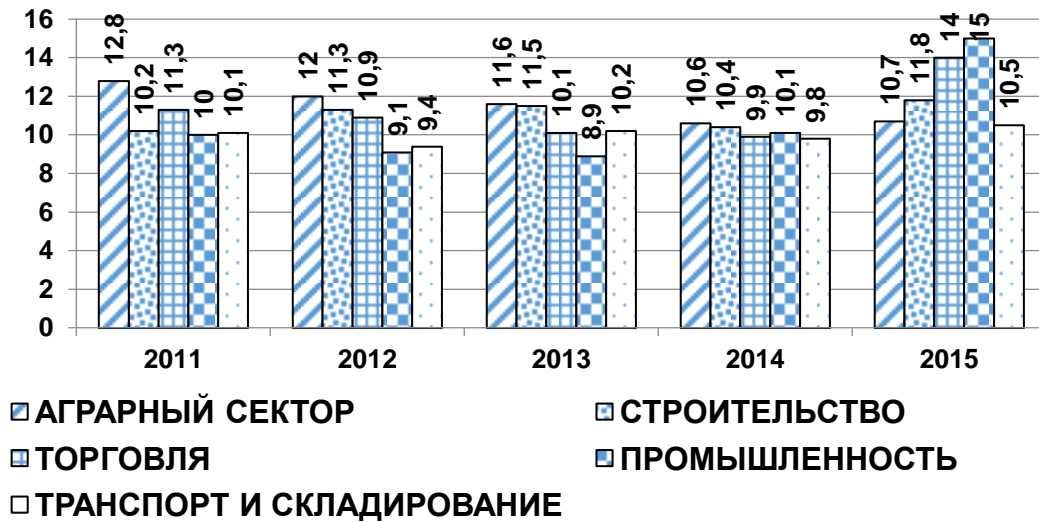

Рисунок 2. Кредиты, выданные банками в разрезе отраслей экономики, млрд. тг

Примечание – Составлено автором на основании данных Национального банка Республики Казахстан [3]

Исходя из графика, видно, что объем предоставляемых банковских кредитов в аграрном секторе существенно меньше по сравнению с другими отраслями экономики. К примеру если взять данные за 2015 год в разрезе отраслей экономики на долю аграрного сектора приходится лишь 2% от всех выданных банками кредитов. При этом большая часть выдается юридическим лицам, предоставленным крупными и средними сельхозоваропроизводителями, и лишь малая часть предоставляется крестьянским хозяйствам. Сдерживающим фактором развития аграрного сектора является ограниченность предложения финансовых услуг сельскохозяйственному сектору. Невысокая залоговая стоимость сельскохозяйственных активов, земель и отсутствие ликвидных залогов – затрудняют доступ к кредитным продуктам банков второго уровня и тормозят развитие отрасли.

Для решения проблемы высоких процентных ставок и малого объема предоставляемых банковских кредитов в аграрный сектор необходимо обратиться к зарубежному опыту. По мнению Коробейникова М.С. в Западной Европе мощным толчком для индустриальной перестройки сельскохозяйственного производства стал рост использования заемных средств. Кредитные ресурсы стали доступнее из-за более оптимального соотношения рентабельности сельскохозяйственного производства и размера процентной ставки. Это было достигнуто посредством прямого участия государства и регулирования государством кредитования данной сферы [4].

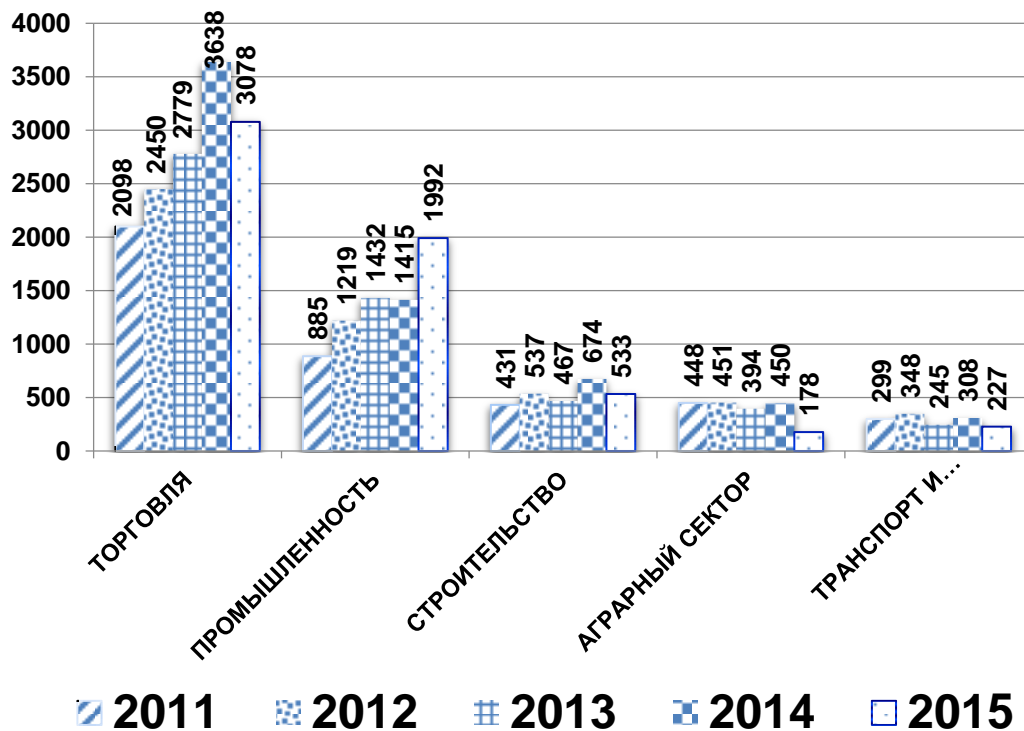
С целью решения проблемы высокой кредитной нагрузки и снижения числа обанкротившихся сельхозоваропроизводителей в нашей стране было решено вводить меры финансового оздоровления. К таким мерам относятся: финансирование, рефинансирование, реструктуризация кредитов, финансирование самих сельхозоваропроизводителей на погашение задолженностей.

В процессе оздоровления в равной мере участвуют три стороны: сельхозоваропроизводитель, кредитор и государство.

Сельхозоваропроизводитель обеспечивает выполнение плановых показателей финансового оздоровления, модернизацию бизнес процессов, нераспределение прибыли до полного исполнения обязательств перед кредитором. Кредитор предоставляет финансирование, рефинансирование, реструктуризацию проектов, финансирование сельхозоваропроизводителей на погашение имеющейся задолженности.

Государство поддерживает аграриев посредством субсидирования процентной ставки по кредитам и фондирования кредиторов [5].

Таблица 1. Целевой показатель по повышению экономической доступности кредитов и лизинга

| № п/п | Наименование показателя | Годы реализации | | | | | | | |
|-------|----------------------------------------------------------------------------------------------------------------|-----------------|-------|-------|-------|-------|-------|-------|-------|
| | | 2013 | 2014 | 2015 | 2016 | 2017 | 2018 | 2019 | 2020 |
| 1 | Объем кредитов, включая лизинг, выданных субъектам АПК за счет субсидирования ставок вознаграждения, млрд. тг. | 145,5 | 163,7 | 185,5 | 222,6 | 267,2 | 320,6 | 384,7 | 461,7 |
| 2 | Сумма кредитов, полученных субъектами АПК за счет фондирования банков второго уровня, млрд. тг. | 3 | 5 | 8 | 12 | 4 | 6 | 8 | 0 |

Источник: Программа по развитию агропромышленного комплекса в Республике Казахстан на 2013-2020 годы (Агробизнес – 2020) [5]

Для снижения долговой зависимости сельхозоваропроизводителей и помощи кредиторам планируется ввести размещение в финансовых институтах долгосрочных кредитов и депозитов на выгодных условиях. Этот шаг создаст возможности пролонгации кредитов и уменьшения ставки вознаграждения по кредиту.

Также верным решением станет введение гарантийной схемы кредитования. Эта схема значительно повысит доступность финансовых ресурсов для сельскохозяйственных производителей. Государство выступает здесь в лице гарантийного агентства и имеет возможность контролировать рынок земельных ресурсов. Суть данной схемы заключается в резервировании государством денежных средств в специализированном фонде в определенной доле от объема предоставленных коммерческими банками кредитов. В случае неспособности сельхозоваропроизводителя погасить свои обязательства государство компенсирует часть потерь, снижая кредитный риск банка. Гарантийные

фонды могут выступать в качестве страховщиков, предоставляя гарантии кредиторам лизинговых компаний по возврату им лизинговых платежей, а также гарантии по возврату кредитов, предоставленных по финансированию. Таким образом, бюджетные средства могут быть использованы не только с целью финансирования проектов, но и более глобально, формируя гарантийные фонды, которые позволят привлечь большой объем средств в аграрный сектор.

Следующей важной проблемой отрасли является дефицит кредитования банками мелких и средних аграрных хозяйств. Рассматривая опыт Германии в этой сфере, для которой эта проблема является пройденным этапом, можно обнаружить эффективные пути решения. По словам парламентского статс-секретаря Федерального министерства продовольствия и сельского хозяйства Германии Петера Блезера на протяжении 60 лет в их стране функционируют два общегосударственных банка развития, имеющие большую известность. К ним относятся Кредитный институт по восстановлению экономики и Сельскохозяйственный рентный банк. Их особенность заключается в том, что эти банки развития не являются конкурентами финансовых институтов. Эти банки сотрудничают с финансовыми институтами посредством выдачи долгосрочных кредитов по льготным ставкам через специальные линии финансовых институтов, связанные с целью кредитования [6].

Создание у нас подобных централизованных банков развития увеличит доверие сельхозтоваропроизводителей и даст толчок в развитии мелким и средним аграрным хозяйствам.

Одним из эффективных способов решения данной проблемы является развитие аграрного сектора путем развития малого и среднего бизнеса, т.е. выдача кредитов крестьянам. Речь идет о предоставлении крестьянам товарных беспроцентных кредитов. К примеру, в Северо-Казахстанской области насчитывается 82 тыс. дворов. Если в каждый двор дать средства на приобретение трех коров, то получится примерно 240 тыс. племенного скота, и тогда перед каждым селом откроются большие перспективы.

В Казахстане развитием инфраструктуры АПК и реализацией передовых проектов занимается Национальный Управляющий Холдинг «КазАгро». На сегодняшний день «КазАгро» включает в себя 7 специализированных организаций. Основными направлениями деятельности НУХ «КазАгро» являются:

1. Стимулирование объединения сельхозтоваропроизводителей в кооперативы;
2. Систематическое увеличение производительности сельского хозяйства;
3. Стимулирование организации перерабатывающих предприятий;
4. Формирование системы гарантированного сбыта продукции сельхозтоваропроизводителей;
5. Реализация программ лизинга;
6. Развитие сельскохозяйственной инфраструктуры.

По причине отсутствия гибкой схемы выдачи кредитов сельхозтоваропроизводителям достаточно сложно получить заемные средства через БВУ. Основными требованиями БВУ являются залог и гарантия. К примеру, для создания откормочных комплексов на 2,5 тысячи голов АО «Аграрная кредитная корпорация» выдвигает следующие требования: стадо в количестве 750 голов скота, не менее 10% оборотного капитала (примерно 150 млн.тг.), залоговое имущество. Такие условия непомерны для крестьянских хозяйств.

Суть проблемы заключается в том, что кредитные ресурсы, доходя до конечной цели, а именно сельхозтоваропроизводителей, проходят множество посредников, каждый из которых желает получить от этого свою выгоду (Рисунок 3).



Рисунок 3. Схема кредитования субъектов АПК

Решением данной проблемы является избавление от лишних звеньев при кредитовании аграриев, т.е. необходимо сделать НУХ «КазАгро» центральным звеном кредитования, чтобы сельхозтоваропроизводители могли напрямую, минуя банки второго уровня, т.е. без посредников получать необходимые им финансовые ресурсы по выгодным условиям.

Важным шагом НУХ «КазАгро» по снижению кредитной нагрузки на сельхозтоваропроизводителей является фондирование банков второго уровня для предоставления кредитов на беззалоговой основе. Важным условием такого кредитования является предоставление гарантии реализации зерна банку, например, предоставление договора с АО «Продкорпорация» о закупке зерна по фиксированной цене. В 2015 году лишь один банк решился опробовать данную схему – АО «Банк Астаны». В 2016 году на Ассоциации финансистов Казахстана схема была предложена множеству других БВУ и многие из них заинтересовались ей. Также необходимыми условиями выдачи беззалоговых кредитов являются контроль специальными агентами БВУ целевого расходования средств и капитализация хозяйствами 10% прибыли для выплаты обязательств в случае непредвиденных обстоятельств. Эти условия важны для снижения кредитного риска банка.

Несмотря на возникающие трудности и проблемы финансирования аграрного сектора, государство прилагает огромные усилия для эффективного развития этой отрасли экономики. Для решения проблем существуют различные государственные поддержки в виде субсидий и выгодного кредитования, разработаны программы и используется зарубежный опыт. Можно с гордостью сказать, что мы достигаем значительных успехов в развитии аграрного сектора экономики Казахстана.

Литература

1. **Сомик А.В.** Банковское кредитование сельскохозяйственных товаропроизводителей: современное состояние и проблемы развития // Экономика АПК: Международный научно-производственный журнал. - 2005. - №9. - С. 52-58
2. **Кириченко А.А.** Кредитование аграрного сектора экономики в условиях глобального финансового кризиса / О.А. Кириченко, В.Д. Кудрицкий // Актуальные проблемы экономики. - 2009. - № 5. - С. 207- 222.
3. **Официальный Интернет-ресурс** Национального Банка Казахстана: Статистика: Статистический бюллетень НБК. – Режим доступа: <http://www.nationalbank.kz>
4. **Коробейников М. С.** Зарубежная практика кредитования сельского хозяйства и её позитивное использование в условиях современной России. // Международный сельскохозяйственный журнал, №4, 2009.
5. **Программа по развитию агропромышленного комплекса** в Республике Казахстан на 2013-2020 годы (Агробизнес – 2020).– Режим доступа: <https://strategy2050.kz/storage/documents/bb/5c/bb5cdec68f912b1c3674c8e8db30002c.pdf>
6. **Досжан А.** «Ведущий вектор – аграрный сектор» // Казахстанская правда.– 2016. – 18 августа.

References:

1. **Somik A.V.** Bank lending of agricultural producers: current status and development problems // Economy of agrarian and industrial complex: The International scientific and industrial journal. – 2005. –№9. – P. 52-58
2. **Kirichenko A.A.** Lending of the agricultural sector of the economy in conditions of global financial crisis / O.A. Kirichenko, V.D. Kudrickii // Actual Problems of Economics. – 2009. - №5. – P. 207-222.
3. **The official Internet resource** of the National Bank of Kazakhstan: Statistics: NBK's Statistical Bulletin. - Access mode: <http://www.nationalbank.kz>
4. **Korobeinikov M.S.** Foreign practice of lending to agriculture and its positive use in the conditions of modern Russia. // International Journal of Agricultural, №4, 2009.
5. **The Program of development of agro-industrial complex in the Republic of Kazakhstan** for 2013-2020 (Agribusiness - 2020). - Access mode: <https://strategy2050.kz/storage/documents/bb/5c/bb5cdec68f912b1c3674c8e8db30002c.pdf>
6. **Doszhan A.** «Leading vector - the agricultural sector»/Kazakstanskaya pravda. -2016. august 18th.

Сведения об авторах

Горелов Александр Николаевич - заведующий кафедры экономики Костанайского государственного университета имени А. Байтұрсынова, кандидат экономических наук, доцент, г. Костанай, ул. Байтұрсынова 47, тел. 87142558501; e-mail: alexandr.n.gorelov@gmail.com

Хамзина Гаухар Есенғалиқызы – магистрант специальности 6M050600 экономика, Костанайский государственный университет имени А. Байтұрсынова, г. Костанай, ул. Байтұрсынова 47, тел. 87142558501; e-mail: gaukharkhamzina1991@gmail.com

Горелов Александр Николаевич - А.Байтұрсынов атындағы Қостанай мемлекеттік университеті экономика кафедрасының меңгерушісі, экономика ғылымдарының кандидаты, доцент,

Қостанай қаласы, Байтұрсынов көшесі 47, тел. 87142558501; e-mail: alexandr.n.gorelov@gmail.com
Хамзина Гаухар Есенғалиқызы - 6M050600 экономика мамандығының магистранты, А. Байтұрсынов атындағы Қостанай мемлекеттік университеті, Қостанай қ., Байтұрсынов көшесі 47, тел. 87142558501; e-mail: gaukharkhamzina1991@gmail.com

Gorelov Alexander Nickolayevich - Head of the Department of Economics of A. Baitursynov Kostanai State University, Candidate of Economic Science, Assistant professor, Kostanay city, Baitursynov Street 47, ph. 87142558501; e-mail: alexandr.n.gorelov@gmail.com

Khamzina Gaukhar Yessengalikhzy - undergraduate of Economic speciality 6M050600, Kostanay State University named after A. Baytursynov, Kostanay city, Baytursynov Street 47, ph. 87142558501; e-mail: gaukharkhamzina1991@gmail.com

УДК 338.49(574)

FOOD SECURITY OF THE REPUBLIC OF KAZAKHSTAN

Zhiyentayev S.M. – the Doctor of Economics, professor, Kostanay State University named after A. Baytursynov.

In terms of current world economic slowdown the topic of food security of every country is regarded as one of the most important issues. That is why president Nazarbayev fairly emphasized that “during recent years substantial measures have been implemented in order to develop agricultural industry providing Kazakhstan’s food security. The funds will be used for production of goods which we need to the highest degree – vegetables, fruits, milk products and meat. Stability funds of grain and other socially important provisions have been created in every region. New production lines are installed throughout the country, including lines processing raw products of agriculture.”

We can find a lot of definitions of food security concept in economic literature. Food security can be viewed from position of national and state interests, stability of economy and economic development, social and economic system, agricultural industry. It also can be regarded as core component of agricultural economy independence from foreign markets.

Food security is state’s ability to satisfy food and water needs of its population without dependence upon external and internal circumstances and threats. It is worth mentioning that state’s provision of food and water should satisfy particular standards necessary for sufficient physical and social development of an individual, wide reproduction of the population, improving nation’s health.

Key words: food security, food security, agricultural sector.

ҚАЗАҚСТАН РЕСПУБЛИКАСЫНЫҢ АЗЫҚ-ТҮЛІК ҚАУІПСІЗДІГІ

Жиентаев С.М. - экономика ғылымдарының докторы, А.Байтұрсынов атындағы Қостанай мемлекеттік университетінің профессоры

Мақалада жер және ауыл шаруашылық өндірістің рөлі Қазақстанның экономикасында талданады. Республиканың азықтық қауіпсіздігінің аграрлық-экономикалық негіздері қарастырылады. Дүниежүзілік дағдарыстың күшеюі қарсаңында кез-келген елдің азықтық қауіпсіздігі өзекті мәселеге айналды. Сол себепті «Соңғы жылдары Қазақстанның азықтық қауіпсіздігін қамсыздандыру үшін аgraөнеркәсіптік кешеннің дамуына қосымша шаралар жүзеге асырылды». Бұл қаржы бізде жеткіліксіз өнімдерді, яғни жемістер мен көкөністерді, сүт және ет тағамдарын өндіруге жұмсалады. Барлық аймақтарда астықтың тұрақтандырылған қоры мен әлеуметтік маңызы бар өнімдер құрылды. Жаңа өндірістер, соның ішінде ауылшаруашылық өнімдерін дайындайтын орындар ашылды» деп Қазақстан Республикасының президенті Н.Назарбаев атап өтті. Экономикалық әдебиетте азық-түлік қауіпсіздігі туралы түсінік әртүрлі бағыттан қарастырылады: түрлі мүдде тұрғысынан (ұлттық, мемлекеттік, тұлғалық); тұрақтылық (ұлттық экономика, экономикалық даму, әлеуметтік-экономикалық жүйе, АӨК және т.б.); дербестігінен (сыртқы нарықтан АӨК экономикасына дейін). Азық-түліктік қорлар мен кепілдіктермен қамтамасыз етілген мемлекет мүмкіншілігі жалпы халықтың және жекелеген әрбір азаматтың сұранысын қанағаттандырады. Азық-түлікпен, ауыз суымен қамтамасыз етіп, ішкі және сыртқы жағдайлар мен қауіптерге тәуелсіз елдің азықтық қауіпсіздігін анықтайды. Жеткілікті көлемде қамтамасыз ету, сапасы мен өнім түрлілігі, қажетті және жеткілікті тұлғаның әлеуметтік және физикалық дамуы кеңейтілген халық қоныстандыруды жаңаландыру.

Негізгі сөздер: азық-түлік қауіпсіздігі, мемлекеттік саясат, ауылшаруашылық өнімдері

ПРОДОВОЛЬСТВЕННАЯ БЕЗОПАСНОСТЬ РЕСПУБЛИКИ КАЗАХСТАН

Жиентаев С.М. – д.э.н, профессор Костанайского государственного университета имени А.Байтурсынова

В статье анализируются место и роль сельскохозяйственного производства в экономике Казахстана. Рассматриваются аграрно-экономические основы продовольственной безопасности республики.

В условиях усиливающегося мирового финансового кризиса вопрос о продовольственной безопасности любой страны является актуальным. Поэтому Президент Казахстана Н.Назарбаев вполне логично подчеркнул, что «в последние годы реализованы дополнительные меры по развитию агропромышленного комплекса для обеспечения продовольственной безопасности Казахстана. Эти средства пойдут на производство тех продуктов, которых нам не хватает – овощей, фруктов, молочных продуктов, мяса. Во всех регионах созданы стабилизационные фонды зерна и социально значимых видов продукции. Создаются новые производства, в том числе и по переработки сельхозпродукции».

В экономической литературе понятие продовольственной безопасности трактуется с различных позиций: с точки зрения интересов (национальных, государственных, личности и т.д.); устойчивости (национальной экономики, экономического развития, социально-экономической системы, АПК и др.); независимости (экономики АПК от внешних рынков).

Обеспеченная продовольственными ресурсами и гарантиями способность государства удовлетворять потребности населения страны в целом и каждого гражданина в отдельности продуктами питания и питьевой водой независимо от внешних и внутренних условий и угроз представляет собой продовольственную безопасность страны.

Ключевые слова: продовольственная безопасность, государственная политика, агропромышленный комплекс.

In terms of current world economic slowdown the topic of food security of every country is regarded as one of the most important issues. That is why president Nazarbayev fairly emphasized that “during recent years substantial measures have been implemented in order to develop agricultural industry providing Kazakhstan’s food security. Within 2008-2012 years overall government spending (through state budget and through development institutions) on agricultural development amounted to 127 billion KZT (almost 1 billion USD). It is planned to increase the figure 5 times by 2015. The funds will be used for production of goods which we need to the highest degree – vegetables, fruits, milk products and meat. Stability funds of grain and other socially important provisions have been created in every region. New production lines are installed throughout the country, including lines processing raw products of agriculture [1].”

We can find a lot of definitions of food security concept in economic literature. Food security can be viewed from position of national and state interests, stability of economy and economic development, social and economic system, agricultural industry. It also can be regarded as core component of agricultural economy independence from foreign markets.

Food security is state’s ability to satisfy food and water needs of its population without dependence upon external and internal circumstances and threats. It is worth mentioning that state’s provision of food and water should satisfy particular standards necessary for sufficient physical and social development of an individual, wide reproduction of the population, improving nation’s health. According to WHO standards a person should consume about 959.7 kg of food and drinking water. So, concerning this estimation Kazakhstani citizens are in a safe zone – there is no risk of starvation. There is enough bread. Nevertheless, when we speak about living “not by bread alone”, the problems arise. There are 43 food items in official state food basket. This set of items is defined as a minimal level of food provision required for sustainable living. Due to the persistent inflation the official state food basket becomes less attainable from year to year.

According to estimations of Kazakh Academy of Nutrition per capita bread consumption should be 0.2 kg per day given the fact that the consumption of the other 42 items is provided [2]. In Kazakhstani official state food basket the emphasis is made on calories whereas in European basket – on vitamins. Taking into account sharply continental climate of Kazakhstan, it is more preferable to rely on nutritious products. The optimal level of consumption is 2 956 calories per day.

Table 1. Per capita consumption of main products in Kazakhstan (kilograms per year)*.

| Type of product | Year | | | | | | | | | | | | | Per capita consumption standard |
|------------------------|------|------|------|------|------|------|------|------|------|------|------|------|-------|---------------------------------|
| | 1990 | 1995 | 1998 | 1999 | 2000 | 2001 | 2002 | 2003 | 2004 | 2005 | 2010 | 2014 | 2015 | |
| Meat and meat products | 73 | 52 | 45 | 44 | 44 | 44 | 45 | 41 | 40 | 40 | 45 | 53 | 65,8 | 82 |
| Milk and milk products | 311 | 229 | 206 | 211 | 235 | 235 | 232 | 201 | 190 | 189 | 200 | 201 | 267,6 | 405 |
| Eggs, units. | 225 | 97 | 79 | 90 | 102 | 109 | 113 | 119 | 106 | 108 | 105 | 106 | 108 | 292 |
| Fish and sea products | 10,3 | 4,8 | 3,6 | 3,0 | 3,5 | 8,1 | 8,6 | 8,4 | 7,9 | 7,9 | 7,9 | 8,3 | 8,4 | 18,2 |
| Sugar | 8,0 | 8,5 | 8,1 | 20,3 | 21,0 | 26,4 | 21,7 | 20,3 | 16,6 | 16,4 | 16,7 | 18,1 | 20,9 | 37 |
| Vegetable oil | 11,2 | 7,6 | 6,8 | 7,2 | 8,9 | 13,8 | 12,6 | 12,0 | 9,6 | 9,7 | 9,9 | 10,2 | 12 | 9 |
| Potato | 86 | 70 | 60 | 60 | 66 | 66 | 65 | 56 | 49 | 47 | 49 | 56 | 63 | 97 |
| Vegetables and melons | 76 | 56 | 70 | 76 | 80 | 95 | 81 | 79 | 71 | 7,1 | 75 | 89 | 91 | 146 |
| Fruits and berries | 23 | 11 | 7 | 9 | 15 | 23 | 21 | 33 | 35 | 36 | 36 | 39 | 40 | 113 |
| Bread and bakery | 148 | 1,85 | 103 | 101 | 105 | 120 | 120 | 122 | 116 | 114 | 116 | 120 | 121 | 110 |

*Note: Author calculations based on data from Statistics Agency of Kazakhstan [2].

Table 1 shows that only basic needs of population are satisfied. If we add the other 33 items of official state food basket the situation changes substantially resulting into 25% level of Kazakhstan's food security.

Needless to say that Kazakhstan is an industrial-agricultural country. In our view the country will face very strong competition in spheres like high technology production in upcoming decades. But it also has very promising potential in agricultural sphere.

Desirable level of food security of Kazakhstan can be achieved through sustainable domestic production of main food products. That is why Nazarbayev's conception of increasing agricultural output is relevant. Withal, "demand for food will be growing from year to year. This opportunity must not be missed". Government supports agricultural industry [3]. According to estimations of Food and Agriculture Organization (FAO) experts world grain production will reach 2.1 billion tons, whereas demand for grain will grow up to 2.7 billion tons.

Nowadays Kazakhstan is one of the first seven biggest exporters of grain and flour. This niche is important in international market because of "food production is necessity number one of any type of activity" [4]. In this sphere the country has competitive resources for establishing itself at international trade as a producer of eco-friendly agricultural goods. The importance of the question is growing in light of recent FAO forecasts predicting decrease of grain production due to the unfavorable climate changes and sown area decrease. Despite of the fact that world grain stock provisions were about 495 million tons, the demand for grain will grow with rates which would make current grain stock provisions insufficient to stabilize offer, demand and distribution of food. It is supposed that high growth rates of demand for grain are supported by increasing population in developing countries and escalation of grain use in technical purposes. Kazakhstan is able to expand its sown areas by additional 6 million hectares [2].

According to criteria developed by FAO a country saves food security if 85% of food consumed represents domestic production. Kazakhstan's situation is vulnerable. Therefore government stimulates investments into agricultural industry.

Kazakhstan is an integral part of world trade. Under the conditions of liberal trade, political, economic and climate environment it is very challenging to provide desirable level of food security. But the country has no other alternatives and Strategy-2050 reflects this fact.

Food security relevance is forced by two groups of factors. First group of factors includes:

- a) Agricultural industry itself is less competitive in terms of return from investments and risk;
- b) Agricultural risk is special. It hugely depends on weather conditions. Therefore there is an apparent need for insurance funds working with farmers (state insurance funds);
- c) Agricultural product price fluctuations cause uncertainty in farmers' earnings;
- d) Agriculture is not as attractive as other industries: long payback periods, high risks, low return, price disparity etc. These factors worsen given the fact that farmers' retained earnings are insufficient to finance innovative projects. All this make state interference unavoidable.

Second group of factors is related with financial and structural deformations as well as with peculiarities of transition economy. Soviet Union legacy left economic and legal environment unprepared to market mechanisms. Production relations of those times established politics superiority over economy and economic reasoning. Considering food security issues was not at the topic of the day.

From world trade point of view, Kazakhstan is small export-oriented open economy, very dependent on prices of raw materials. Last decade's economic policy was designed to bring up innovative technologies.

Needless to say that country's food security faces difficulties. In 1991 the country could satisfy 85% of population's needs in food and clothing, though quality was not good. Now the situation is very different, import goods prevail. Agricultural import, even that which is cheaper than domestic production, hurts local producers and diverts foreign currency funds from investment into economy. Agricultural import growth reduces development opportunities for domestic agricultural industry development.

Solow model emphasizes the fact that "given other terms constant" the country with initially lower per capita income should grow faster due to the effect of diminishing return from capital. But another growth factor called technology is characterized by increasing returns. Besides, underdeveloped country may go into "poverty trap" or "industrial trap". In this case the country would go along trajectory with slow pace of growth. It is relevant to Kazakhstan. In 2000-2007 country's economic growth was related to slow pace of growth effect. Nowadays situation is different. Intensification and large-scale production units in agriculture are in demand. Today around 80% of overall livestock is in farmstead and only 5-7% of livestock is pedigree which is almost six times lower than in developed countries.

Providing Kazakhstan's food security is not only raw materials issue. It mainly concerns raw materials processing, processing is a weak link of the industry. Due to the noncompetitiveness of the processing industry Kazakhstan imports up to 1,9 billion USD of processed goods. It may lead to the above mentioned "industrial trap" because of wear and tear of processing facilities is above 50% and new equipment is not produced domestically.

In 1919 A.Baitursynov, philosopher and scientist, expressed the idea that "until Kazakhs start process meat and raw skin of animals they breed they will be economically vulnerable and dependent"[5]. The idea is still relevant, 90% of country's exports are raw materials[6]. In our opinion we should carefully view activities of foreign companies in our country. It is clear that their presence in Kazakhstan is not altruistic and they are looking for higher returns on capital. In this light our government should make all contracts with foreign companies transparent make transparent their incomes. For instance, in GDP of countries like USA, France, Germany share of labor costs is about 65-67%, whereas in Kazakhstan its share is 23-25%. All state measures should be targeted to developing domestic production and moderate reasonable protectionism. Western economies during more than 400 years protected its producers and offer to Kazakhstan to lower custom fee rates to let their dumping priced goods into Kazakhstan's market. Current economic uncertainty worsens food security issues. Thus it becomes evident that government should take more influence on agricultural industry, food security and readjust country's economy into international division of labor with more perspectives of processing industries.

Литература:

1. Назарбаев, Н.А. Выступление Президента РК на открытии II сессии Парламента РК [Электр.версия] Источник: ИС Параграф WWW <http://online.zakon.kz>
2. Агентство по статистике Республики Казахстан. <http://www.stat.gov.kz/faces>
3. Назарбаев Н.А. «Социально-экономическая модернизация-главный вектор развития Казахстана» [Электр.версия] <http://adilet.zan.kz/>.
4. К.Маркс, Ф.Энгельс [Текст].Сборник 13.,гл.2, с.203.
5. А.Байтурсынов 1920г. [Текст], Архивные данные.гл.2, с.15.
6. Назарбаев Н.А. «Стратегия развития Казахстана-2030», [Электр.версия]Источник: ИС Параграф WWW <http://online.zakon.kz>

References:

1. N. A. Nazarbayev, II session of parliament of the Republic of Kazakhstan, [Electronic version], WWW <http://online.zakon.kz>
2. The Agency of Statistics of the Republic of Kazakhstan [Electronic version], <http://www.stat.gov.kz/faces>
3. N.A. Nazarbayev "Social-economic modernization – main vector of Kazakhstan's development" [Electronic version] <http://adilet.zan.kz/>
4. Karl Marx, Friedrich Engels [Text]. Collected edition. Vol. 13, part 2. p. 203.
5. Baytursynov A. [Text] 1920. Archive material. Vol. 2, p.15.
6. Nazarbayev N.A. [Electronic version] «Kazakhstan's development strategy until – 2030» WWW <http://online.zakon.kz>

Author credentials

Zhientaev Sansyzbai Muhamedgalievitsch – the Doctor of Economics, professor, Kostanaysky state university of A. Baytursynov, Kostanai city , boulevard of Абая, 28, corps 2, cabinet 205, tel.8-714-2-55-85-01, E - mail: kost.hor@mail.ru

Жиентаев Сансызбай Мухаметгалиевич - экономика ғылымдарының докторы, А.Байтұрсынов атындағы Қостанай мемлекеттік университетінің профессоры, Қостанай қ. Абая даңғылы, 28, 2 кеуде, жұмыс бөлме 205, тел.8-714-2-55-85-01, E-mail: kost.hor@mail.ru

Жиентаев Сансызбай Мухаметгалиевич - доктор экономических наук, профессор Костанайского государственного университета имени А.Байтұрсынова. г.Костанай, пр. Абая, 28, корпус 2, каб. 205, тел.8-714-2-55-85-01, E-mail: kost.hor@mail.ru

УДК 338.314.2

ОБЩЕЕ ПОНЯТИЕ И СУЩНОСТЬ ДЕЛОВОЙ РЕПУТАЦИИ ФИРМЫ

Калкабаева А.Е.- ст.преподаватель, Костанайский государственный университет имени А.Байтұрсынова

В данной статье рассматриваются основные теоретические и методические подходы к определению деловой репутации фирмы. В частности, автором проводится анализ различия подходов к определению сущности понятия деловая репутация и «гудвилл», приводятся определения сформулированные, как отечественными, так и зарубежными специалистами. Далее проводится обзор различных факторов, оказывающих влияние на развитие и формирование деловой репутации. При этом особое внимание автор уделяет, выделению основных групп факторов внешней и внутренней среды предприятия. Среди внутренних факторов выделены: стратегия развития организации, персонал, налоговая политика фирмы, финансовое состояние и др. Среди факторов внешней среды: государство, население, средства массовой информации, инвесторы, общественные институты, потребители, партнеры, поставщики. Также в статье описаны группы компонентов, формирующих деловую репутацию фирмы, такие как: финансовая рыночная, корпоративная, социальная. Кроме того рассмотрены характерные черты и виды деловой репутации, которые можно систематизировать следующим образом: юридическая, социальная, экономическая. В заключении статьи выделены две составляющие деловой репутации: внутренняя, характеризующая конкретное предприятие, и внешняя, обусловленная рынком в отношении этого же предприятия как хозяйствующего субъекта.

Ключевые слова: деловая репутация, гудвилл, имидж, бренд, образ, известность, доброе имя, экономическая репутация, социальная репутация, юридическая репутация.

GENERAL CONCEPT AND SUMMARY BUSINESS REPUTATION OF THE COMPANY

Kalkabaeva A.E.- S.n Lecturer, Kostanay state university A. Baitursynov

This article discusses the basic theoretical and methodological approaches to the definition of the business reputation of the company. In particular, the author analyzes the different approaches to defining the essence of the concept of business reputation and "goodwill", provides definitions formulated, both domestic and foreign experts. Then reviews the various factors that influence the development and formation of goodwill. Particular attention is paid, the allocation of the main groups of factors external and internal environment of the enterprise.

Among the internal factors identified: development strategy of the organization, the staff, the tax policy of the company, financial status, etc. Among the environmental factors: The state population, media, investors, public institutions, consumers, partners, and suppliers. The article describes a group of components that form the company's business reputation, such as: financial market, corporate, social. Also consider the characteristics and type of goodwill that can be systematized as follows: legal, social, economic. In conclusion, the article highlighted two components of goodwill: internal characterizing specific company, and external, due to the market in relation to the same enterprise as an economic entity.

Key words: business reputation, goodwill, image, brand image, reputation, good name, reputation of the economic, social reputation, legal reputation.

ФИРМАЛАРДЫҢ ІСКЕРЛІК БЕДЕЛІНІҢ ЖАЛПЫ ТҮСІНІГІ ЖӘНЕ МӘНІ

Калкабаева А.Е. - аға оқытушы, А. Байтұрсынов атындағы Қостанай мемлекеттік университеті

Бұл мақалада фирмалардың іскерлік беделі негізгі теориялық және әдістемелік тәсілдемесі қарастырылады. Атап айтқанда, автор іскерлік бедел – «гудвилл» ұғымдарының анықтамасына тәсілдемелерінің айырмашылықтарына талдау жүргізеді, отандық және шетелдік мамандардың тұжырымдалған анықтамалары берілген. Бұдан әрі іскерлік беделді қалыптасуы мен дамуына әсер ететін әр түрлі факторларға шолу жасалған. Бұл ретте автор кәсіпорынның ішкі және сыртқы орта факторларының негізгі топтарға бөлінуіне ерекше назар аударады. Ішкі факторлар ортасы: ұйымның даму стратегиясына, персонал, фирманың салық саясаты, қаржылық жай-күйі және т. б. бөлінеді. сыртқы ортаның факторларының ортасы: мемлекет, тұрғындар, бұқаралық ақпарат құралдары, инвесторлар, қоғамдық институттар, тұтынушылар, серіктестер, жеткізушілер. Сондай-ақ, мақалада қаржылық және рыноктық, корпоративтік, әлеуметтік сияқты фирмалардың іскерлік беделін қалыптастыратын компоненттер топтары сипатталған. Сонымен қатар, іскерлік беделдің заңдық, әлеуметтік, экономикалық түрде жүйелеуге болатын сипаттық белгілері мен түрлері қарастырылған. Мақаланың қорытындысында: іскерлік беделдің нақты кәсіпорынды сипаттайтын – ішкі, және шаруашылық жүргізуші субъект ретінде осы кәсіпорынға қатысты шартты нарығы – сыртқы екі құрамдас бөлігі бөлінген.

Түйін сөздер: іскерлік бедел, гудвил, имиджі, бренд, бейнесі, хабардар, жақсы аты, экономикалық беделі, әлеуметтік бедел, заңдық беделі.

Деловая репутация является характеристикой деятельности современного предприятия и эффективности использования ресурсов. Это понятие достаточно новое для казахстанской практики. По мнению многих ученых, **деловая репутация** характеризует отношение к организации со стороны персонала и внешнего окружения, это, показатель доверия, готовности к сотрудничеству, приемлемости ее стратегии, понимания целей, стиля и намерений ее деятельности [1].

В экономической науке еще недостаточно исследованы и систематизированы факторы формирования деловой репутации, управления процессами ее изменения в соответствии с потребностями развития организации, ее влияния на качество управления фирмой.

Знание факторов формирования деловой репутации определяет оценку устойчивости компании, позволяет фиксировать момент возникновения экономической опасности (банкротства, недружественного поглощения фирмы и пр.).

Категорию «деловая репутация» часто рассматривают как синоним таких близких по смыслу и значению терминов, как «бренд», «имидж», «образ компании», «известность». Но каждый из этих терминов односторонне характеризует деловую репутацию и часто используется лишь для эмоциональной оценки организации. Например, бренд – совокупность устойчивых связей торговой марки компании или ее продукции с потребителем, которые создаются с помощью рекламы, фирменного стиля и (или) обслуживания; имидж – внешний образ, имеющий информирующий или корректирующий характер, и т.д. (см. Рисунок 1).



Рисунок 1. Содержание понятия «деловая репутация» [1].

Таким образом, **деловая репутация** – это целостное представление о компании как о субъекте определенного вида деятельности, которое складывается на основе восприятия и оценки результатов и последствий этой деятельности различными заинтересованными лицами (стейкхолдерами) и контактными группами

Содержание деловой репутации включает в себя два направления:

- 1) общую оценку состояния или положения компании;
- 2) количественную оценку стоимости компании как субъекта рыночных отношений.

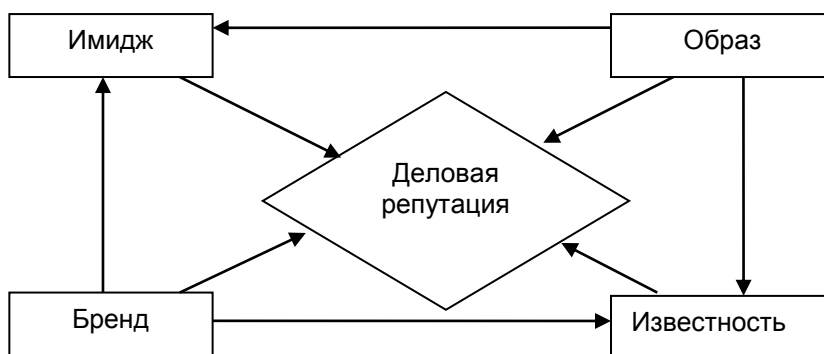
Основные элементы деловой репутации (см. Рисунок 2) могут вызывать различные реакции со стороны внешней среды, что обусловлено тем, что разными контактными группами рассматриваются различные факторы, влияющие на репутацию.

Так, для инвесторов в качестве оценки деловой репутации могут выступать открытость и прозрачность компании, динамика ее развития, уровень корпоративного управления, возможность обеспечения требуемой нормы доходности вложенных средств. С точки зрения потребителей информативным критерием оценки репутации является качество выпускаемой продукции, ее цена, доступность и ценовая стратегия компании.



Рисунок 2 - Факторы формирования деловой репутации [2].

Деловая репутация компании для кредиторов заключена в ее кредитной истории; в системе работы с персоналом, мотивации деятельности в процессах менеджмента - для сотрудников; в уровне социальной ответственности, полноте выплаты налогов – для государства и т.д. [2].

Экономисты обычно выделяют следующие группы компонентов, формирующих деловую репутацию: финансовая, рыночная, корпоративная и социальная. Так, показатели финансовой группы интересны для инвесторов, рыночные - для клиентов и партнеров, корпоративные - для сотрудников, социальные - для общественности (см.Таблицу 1) [2].

Таблица 1- Группы компонентов, формирующих деловую репутацию фирмы

| | Наименование группы | Содержание компонентов |
|---|---------------------|-------------------------------------------------------------------------------------------------------------------------------------------|
| 1 | Финансовая | Масштабы деятельности; темпы роста; финансовая стабильность; привлекательность для инвесторов. |
| 2 | Рыночная | клиенты и партнеры компании; качество продукции и сервис; позиционирование компании на рынке; конкурентоспособность; длительность работы. |
| 3 | Корпоративная | репутация первого лица; престижность работы в компании; квалификация сотрудников; состояние менеджмента; взаимодействие со СМИ. |
| 4 | Социальная | участие в социальных программах компании, общества, отрасли, региона; поддержка социально уязвимых слоев населения. |

Создание положительной репутации является многогранной задачей, которая решается на длительном промежутке времени, успех во многом определяется желанием и готовностью руководства компании последовательно и комплексно ее решать.

Виды деловой репутации можно систематизировать следующим образом (см.Рисунок 3).

Деловая репутация компании в определенных условиях может рассматриваться как результат интеллектуальной деятельности и как средство индивидуализации компании в качестве юридического лица.



Рисунок 3. Виды деловой репутации [4].

Отличительная особенность деловой репутации заключается в том, что она не существует вне связи с конкретным юридическим лицом. Ее нельзя отчуждать, учитывать или распоряжаться ею отдельно от компании.

Несмотря на то, что деловая репутация – неотчуждаемое имущество, ее стоимостной показатель во многом имеет условный характер. Она не может быть самостоятельным объектом сделки, ее нельзя передать или продать, как, например, бренд. Поэтому деловая репутация становится объектом учета только во время купли-продажи, слияния или поглощения компаний как имущественных комплексов.

Деловая репутация - есть комплексная характеристика компании, многогранная и сложная в идентификации и оценке. В создании деловой репутации прямо или косвенно участвует рынок (внешний фактор по отношению к фирме). Поэтому выделяют две составляющие деловой репутации: внутреннюю, характеризующую конкретное предприятие, и внешнюю, обусловленную рынком в отношении этого же предприятия как хозяйствующего субъекта.

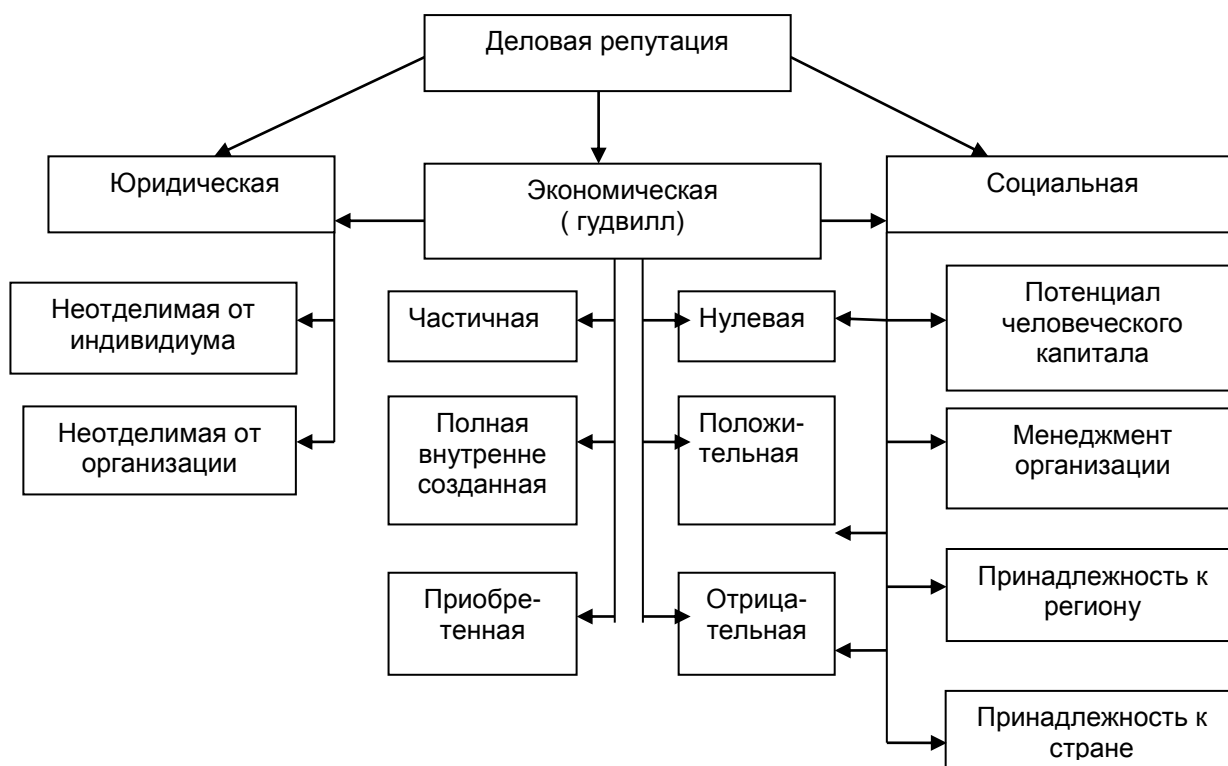
Первую составляющую характеризуют внутренние факторы: внеоборотные и нематериальные активы компании, которые сложились в результате ее деятельности. В соответствии с международными стандартами финансовой отчетности (МСФО 38 «Нематериальные активы»), внутренне созданная репутация не может быть признана активом, не отражается в бухгалтерском балансе и обуславливает собственно деловую репутацию фирмы. Репутация нарабатывается в течение длительного времени, она относительно стабильна и не может быть отделена от конкретного предприятия, ее нельзя купить или продать как товарный знак. Именно благодаря этой репутации фирма имеет заметные конкурентные преимущества в отрасли или на рынках.

Со второй составляющей деловой репутации связываются ожидания рынка при покупке-продаже предприятия как единого имущественного комплекса. Эта составляющая, называемая гудвиллом, предполагает количественную оценку в отличие от первой, носящей качественный характер. Согласно историческим тенденциям научной мысли, гудвилл возникает в том случае, если компания получает стабильные высокие прибыли и ее доходность превышает средний уровень доходности в данной отрасли.

Количественная мера стоимости компании (гудвилл) – это стоимостная оценка набора активов, которая может быть определена только в результате продажи всей совокупности активов как целостного имущественного комплекса в виде разницы между рыночной ценой компании и балансовой стоимостью ее активов (критерий ПБУ 14/2007) [5].

Гудвилл обладает следующими свойствами:

- его существование напрямую зависит от наличия у организации какого-либо преимущества, обеспечивающего ему прибыли, превышающие средний уровень по отрасли;
- гудвилл, которым обладает бизнес, неотделим от него;
- свойства элементов, формирующих гудвилл, не дают возможности четко идентифицировать его границы;
- величина гудвилла учитывается только при сделке купли- продажи компании.

Таким образом, под деловой репутацией фирмы следует понимать целостное представление о компании, основанное на субъективном восприятии её деятельности участниками хозяйственных отношений и другими стейкхолдерами. Именно деловая репутация предприятия определяет эффективность использования финансовых, трудовых, материальных и других ресурсов по всем направлениям деятельности и характеризует качество управления, возможности экономического роста и достаточность капитала организации.

ЛИТЕРАТУРА:

1. **Алексеева, Н.С., Бухарин, Н.А.** Оценка стоимости предприятий (бизнеса). Оценка нематериальных активов и интеллектуальной собственности: учебное пособие. Санкт-Петербург. Издательство Политехнического университета. 2011 — 300 с.
2. **Бухарин, Н.А., Озеров, Е.С., Пупенцова, С.В., Шаброва, О.А.** Оценка и управление стоимостью бизнеса: учебное пособие/ Под общей ред. Е.С. Озерова - СПб: ЭМ-НиТ, 2011- 238 с.
3. **Озеров Е.С.** Экономический анализ и оценка недвижимости. СПб.: Издательство «МКС», 2007 — 535 с.
4. **Азгальдов, А.А., Карпова, Н.Н.** Оценка стоимости интеллектуальной собственности инематериальных активов. Издательство: РИО МАОК, 2006.
5. **Закон** Республики Казахстан от 28.02.2007 N 234-III «О бухгалтерском учете и финансовой отчетности»

References:

1. **Alekseeva, N.S., Bukharin, N.A.** *Ocenka stoimosti predpriyateya (biznesa). Ocenka nematerialnih aktivov i intellektualnoi sobstvennosti: Uhebnoe posobie.* Sankt-Peterburg. Izdatelstvo Politehnisheskogo universiteta. 2011 - 300.
2. **Bukharin, N. A. Ozerov, E. S., Pulencova, S.V., Habrova, O.A.** *Ocenka biznesa i upravlenie stoimosti predpriyateya: Uhebnoe posobie dlya vuzov/ Pod obshei red. E.S. Ozerova - SPb: EM-NiT, 2011- 238.*
3. **Ozerov, E. S.** *Ekonomiheskii analiz i ocenka nedvijimosti.* SPb: Izdatelstvo «MKS», 2007 — 535
4. **Azgaldov, A.A., Karpova, N.N.** *Ocenka stoimosti intellektualnoi sobstvennosti i nematerialnykh aktivov.* Izdatelstvo: RIO MAOK, 2006.
5. **Zakon** Respubliki Kazahstan ot 28.02.2007 N 234-III «O buhgalterskom ushete i finansovoi otshetnosti»

Сведения об авторе

Калкабаева Айнагуль Ережеповна - ст.преподаватель кафедры управления и делового администрирования Костанайского государственного университета имени А.Байтурсынова. г.Костанай, пр. Абая,28, тел. 8701475955 ; e-mail: aina2011-12@mail.ru.

Kalkabaeva Ainagul Eregepovna.- S.n Lecturer Department of Management and Business Administration of Kostanay state university A. Baitursynov, the town of Kostanay, Kostanay Abaya av.28, phone.: 87014759557 ; e-mail: aina2011-12@mail.ru.

Калкабаева Айнагуль Ережеповна – А.Байтұрсынов атындағы Қостанай мемлекеттік университеті басқару және іскерлік әкімшілік кафедрасының аға оқытушысы, Қостанай қ. Абай даңғылы,28, тел. 8701475955; e-mail: aina2011-12@mail.ru.

АНАЛИЗ ОСНОВНЫХ НАПРАВЛЕНИЙ РЕГИОНАЛЬНОЙ ЭКОНОМИЧЕСКОЙ ИНТЕГРАЦИИ КАЗАХСТАНА

Ковалёнок А.В. – преподаватель кафедры экономики Костанайского государственного университета имени А.Байтурсынова

Касаткина Е.В. – ст. преподаватель кафедры экономики Костанайского инженерно-экономического университета имени М.Дулатова

На современном этапе экономического развития Казахстан является участником субрегиональных, региональных и наднациональных интеграционных объединений, таких как Сообщество независимых государств, Евразийское экономическое сообщество, Таможенный союз, Единое экономическое пространство, Евразийский экономический союз. До 2006 года региональные интеграционные процессы Казахстана в мировое сообщество качественно не развивались. В последующем времени были выделены стимулы к интеграции, такие как: наращивание экономического потенциала страны, расширение экономического влияния в посткризисном периоде, экономическая безопасность общих границ, транзит энергоресурсов в европейском и азиатском направлениях, «экономическая экспансия Китая», преодоление межрегиональной конкуренции путем неконкурентного участия в крупных ресурсоэнергетических и других проектах. Смещение центров мирового развития в Евразию определяет стратегию интеграции стран ЕврАзЭС. Так возникла необходимость упрощения процедур, регулирующих таможенные отношения. Таможенный союз стал переходной формой региональной интеграции, создающей предпосылки для реализации совместных проектов в торговой, энергетической, финансовой сферах и расширения таможенного пространства до масштабов экономического и валютного союзов. Следующим этапом развития региональной интеграции стало создание Единого экономического пространства, задачей которого является обеспечение движения товаров, капиталов, услуг и рабочей силы, а также обеспечение начал координации экономической политики государств-участников в отношении макроэкономики и финансового сектора, транспорта и энергетики, торговли, промышленного и агропромышленного комплексов и пр. После рассмотрения результатов деятельности выше названных интеграционных объединений на саммите ЕврАзЭС было достигнуто соглашение о создании Евразийского экономического союза в целях всесторонней модернизации, кооперации и повышения конкурентоспособности национальных экономик и создания условий для стабильного развития в интересах повышения жизненного уровня населения государств-членов.

Ключевые слова: интеграция, внешняя торговля, международные связи, внешнеэкономическое сотрудничество.

ANALYSIS OF THE MAIN DIRECTIONS OF THE REGIONAL ECONOMIC INTEGRATION OF KAZAKHSTAN

Kovalyonok A.V. – Teacher of Department of Economics of A.Bajtursynov Kostanay State University

Kasatkina E.V. - Senior teacher of Department of Economics of M.Dulatov Kostanay Engineering and Economic University

At the present stage of economic development of Kazakhstan is a member of the subregional, regional and supranational integration organizations such as the Community of Independent States, the Eurasian Economic Community, Customs Union, the Common Economic Space, the Eurasian Economic Union. Until 2006, the regional integration processes in Kazakhstan qualitatively evolved into the world community. Subsequently, the time allocated incentives to integration, such as: building up the economic potential of the country, expanding economic influence in the post-crisis period, the economic security of common borders, transit of energy resources to European and Asian destinations, "China's economic expansion", overcoming inter-regional competition by non-competitive participation in large resourceenergeticheskikh and other projects. Shifting global development centers in Eurasia determines the strategy of the EurAsEC countries integration. So there was a need to simplify the procedures governing the customs relations. The Customs Union was the transitional form of regional integration, which creates prerequisites for the implementation of joint projects in trade, energy and financial sectors and the expansion of customs space to the scale of economic and monetary union. The next step in the development of regional integration was the creation of the Common Economic Space, whose task is to ensure the movement of goods, capital, services and labor, as well as ensuring began the coordination of the economic policies of member states in respect of macroeconomic and financial sector, transport, energy, trade, industrial and agro-industrial complexes and so on. After reviewing the performance of the above mentioned integration organizations at the

summit of the EurAsEC agreement was reached on the establishment of the Eurasian economic Union with a view to a comprehensive modernization, co-operation and enhance the competitiveness of national economies and create conditions for sustainable development in order to improve the living standards of the Member States .

Keywords: integration, foreign trade, international relations, foreign economic cooperation.

ҚАЗАҚСТАННЫҢ АЙМАҚТЫҚ ЭКОНОМИКАЛЫҚ ИНТЕГРАЦИЯСЫНЫҢ БАСТЫ БАҒЫТТАРЫНЫҢ ТАЛДАУЫ.

Ковалёнок А.В.- А.Байтұрсынов атындағы Қостанай мемлекеттік университеті, экономика құжырасының оқытушы

Касаткина Е.В. – М.Дулатов атындағы Қостанай инженерлік-экономикалық университеті, экономика құжырасының аға оқытушы

Қазақстанның аймақтық шоғырланудың қазіргі экономикалық кезеңінде субаймақтық, аймақтық және халықаралық шоғырлану бірлестігі, тәуелсіз мемлекет бірлестігінің негізі, Евразиялық экономикалық қоғамдастық, кедендік одақ, бір тұтас экономикалық алаң, Евразиялық экономикалық одақ жаңа деңгейде дамуда. Қазақстанның әлемдік қоғамдастығында 2006 жылға дейін өңірлік интеграциялық процестер сапасыз дамыды. Кейінгі уақытта интеграциялық деңгей келесідей бөлінеді: экономикалық өсу елдің әлеуетін кеңейту, экономикалық дағдарыс әсерін кейінгі кезеңде экономикалық қауіпсіздігі шекарасына ортақ, энергия ресурстарын транзит еуропа және азия бағыттарында, «Қытай экономикалық экспансиясы» өңіраралық бәсекелестік арқылы бәсекелестік емес энергиялық ірі ресурс және басқа да жобаларға қатысу. Сондықтан қажеттілікті туындату рәсімдерін жеңілдетуін реттейтін қарым-қатынастар. Одаққа бірігудің негізгі мәні одаққа мүше мемлекеттер ішіндегі кедендік тосқауылдардың болмауында және кез келген сыртқы тауарға, оның қай елге тасымалданатынына және ортақ шекарадан қай жерде өткеніне қарамастан бірыңғай кедендік талапты қалыптасуында. Келешекте біртұтас көліктік, энергетикалық, ақпараттық кеңістік құрылуы тиіс, интеграциялық процестер жеделдетіледі, толыққанды жалпы рынок қалыптасады, ұлттық экономикалар біртұтас кешенге бірігеді. Елдер әлеуметтік-экономикалық дамудың ортақ мақсаттарына келіседі, уағдаласқан құрылымдық, инновациялық, сыртқы экономикалық және әлеуметтік саясатты қалыптастырады. Келесі кезең біріңғай экономикалық кеңесті құруды ықпалдау, тауарлар қозғалысы оның міндетін қамтамасыз ету болып табылады, капиталдың, қызметтер мен жұмыс күшін, экономикалық саясатты үйлестіру қатысушы мемлекеттердің макроэкономика және қаржы секторына қатысты, көлік және энергетика, сауда, өнеркәсіптік және агроөнеркәсіптік кешендері және т.б. ЕурАзЭҚ интеграциялық бірлестіктер самитінен кейінгі қарастырылғаны туралы келісіміне қол жеткізілді. Евразиялық экономикалық одақ құру мақсатында жан-жақты жаңғырту, кооперациялау және ұлттық экономикалардың бәсекеге қабілеттілігін және тұрақты даму үшін жағдай жасау Қазақстан халқының өмірлік деңгейін арттыру мүддесінде қарастырылды.

Негізгі ұғымдар: интеграция, сыртқы сауда, халықаралық қатынастар, сыртқы экономикалық ынтымақтастық.

Казахстан является признанным лидером в интеграционных процессах на постсоветском пространстве, инициирует и участвует в региональных организациях, которые нацелены на обеспечение безопасности, преодоление экономической отсталости постсоветских стран, построение транспортно-коммуникационных и хозяйственных связей, создание конкурентоспособной региональной экономики, выход на мировые рынки.

Мировая практика накопила значительный багаж инструментов, методов построения интеграционных объединений. При этом большое значение для участников региональной интеграции имеет изучение как теоретических вопросов развития этапов интеграции, факторов, влияющих на данный процесс, так и анализ практики формирования интеграционных связей. Для Казахстана данная проблематика имеет особое значение, поскольку участие Казахстана в региональной и международной экономической интеграции является условием создания экономической основы суверенитета Республики Казахстан, обеспечения высокого экономического роста, вхождения его в мировое сообщество в качестве полноправного члена.

Как известно, Казахстан выступает движущей силой экономических реформ в Центрально-азиатском регионе. Регион Центральной Азии, имеющий свою историю и специфику развития, становится одним из важнейших факторов, обеспечивающих региональную безопасность. Приоритет здесь отдается трем направлениям - противодействию новым вызовам и угрозам, экономическому сотрудничеству, взаимодействию в области человеческого развития [1].

Одной из важнейших задач Казахстана на современном этапе является активное его участие в мировых экономических процессах, поскольку очевидно, что закрытая экономика - это путь к

отставанию и неизбежной зависимости от других, более развитых государств. Казахстан, стремящийся наиболее полно использовать открывающиеся возможности, активизирует свое участие в различных формах международного экономического сотрудничества.

Глобальная экономика формируется путем усиления международной взаимосвязи суверенных экономик и образования новых субъектов глобального управления, одновременно создаются предпосылки для исключения из процессов глобальной интеграции государств, не успевших в силу разных причин принять в них участие. Формирование внешнеторговых связей Казахстана осуществлялось с учетом основных закономерностей развития международных отношений в условиях глобализации.

Специфика развития интеграционной и внешнеторговой политики Казахстана связана с реализацией основных направлений концепции евразийской интеграции, предложенной Главой государства и нацеленной на обеспечение устойчивого экономического развития евразийских государств.

Основная цель внешнеторговой политики - эффективное включение страны в международное разделение труда. В условиях глобализации каждое государство стремится найти наиболее рациональные пути интеграции в мировое экономическое пространство. Зависимость национальной внешнеторговой политики от тенденций глобального экономического развития становится основной особенностью современного процесса мирового товарообмена.

В Послании народу Казахстана «Стратегия «Казахстан-2050». Новый политический курс состоявшегося государства» Президент страны отметил, что «Казахстан XXI века независим и уверен в себе. Изменения, происходящие в мире под влиянием затянувшегося глобального кризиса, нас не пугают. Мы к ним готовы». [2]

Стратегия «Казахстан-2050» это гармоничное развитие Стратегии «Казахстан-2030» на очередном этапе. Новой стратегической целью является создание к 2050 г. общества благоденствия на основе сильного государства, развитой экономики и возможностей всеобщего труда. Казахстан к 2050 г. должен находиться в тридцатке самых развитых государств мира.

Внешнеторговая политика в рамках Стратегии «Казахстан-2050» является логическим продолжением внешнеэкономического курса страны на создание экономически независимого, суверенного и открытого миру государства. За годы независимости Казахстан стал полноправным субъектом международных отношений, основным содержанием внешнеэкономической политики страны стала либерализация внешнеэкономической деятельности.

До 1993 г. внешняя торговля регулировалась системой государственных заказов. В 1993-1995 гг. осуществлялся постепенный переход от жесткого контроля внешнеэкономической деятельности со стороны государства к построению торговых отношений с партнерами на базе адаптации к международным нормам с использованием экономических регуляторов.

В 1995-1997 гг. были отменены большая часть экспортных квот, импортные лицензии, сокращена монополизация в осуществлении внешнеэкономических операций. Торговая политика этих лет характеризуется как либеральная, сопровождаемая процессами демонополизации и диверсификации товарных потоков. Республика получила статус наибольшего благоприятствования на рынках Европейского Союза, Австрии, скандинавских стран, Канады, США, Японии и других государств.

С 1997 г. либерализация внешнеторговой деятельности осуществлялась в русле основных экономических реформ Республики Казахстан. Стратегия «Казахстан-2030» имела определяющее значение для формирования внешнеторговой политики республики и ее участия в международном экономическом сотрудничестве, обозначив долгосрочные цели развития республики как государства с динамично развивающейся экономикой.

В соответствии с десятилетним Стратегическим планом развития Республики Казахстан до 2020 г. была разработана Программа по развитию торговли в Республике Казахстан на 2010-2014 гг., представляющая собой функциональный раздел Государственной программы по форсированному индустриально-инновационному развитию страны (ГПФИИР).

Стратегия «Казахстан-2050» обозначила новые ориентиры внешнеторговой политики до 2050 года. Особенности нового этапа внешнеторговой политики РК в рамках «Стратегии-2050» обусловлены курсом государства [2]:

- во-первых, на долгосрочное «управляемое прогнозирование»;

- во-вторых, на «всеобъемлющий экономический прагматизм», означающий, в частности, извлечение максимальной пользы из международного разделения труда.

Одним из основных принципов и основной особенностью внешнеторговой политики нового этапа становится активное развитие торгово-экономической дипломатии, что означает [2]:

- новые условия поставки в нашу страну самых современных технологий добычи и переработки.

По словам Президента страны, «мы должны разрешать инвесторам добывать и пользоваться нашим сырьем только в обмен на создание новейших производств на территории нашей страны»;

- формирование экспортной политики на базе новых производств «с упором на расширение несырьевого сектора, ориентированного на экспорт»;

- расширение импорта промышленных мощностей и обмена технологиями в рамках ГПФИИР.

Интеллектуализация торгового рынка и инновационный характер товарного обмена становятся главными тенденциями мировой торговли и формирования внешнеторговой политики РК. Инновационный курс Стратегии «Казахстан-2050» предполагает пересмотр характера участия страны в международном разделении труда. Казахстану предстоит стать «частью глобальной технологической революции» путем вхождения страны в мировое научно-технологическое пространство и интеграции казахстанских ученых с научно-исследовательским сообществом по стратегическим инновационным направлениям. К 2050 году Казахстан должен полностью обновить свои производственные активы в соответствии с самыми новейшими технологическими стандартами.

На современном этапе экономического развития Казахстан является участником субрегиональных, региональных и наднациональных интеграционных объединений, таких как:

- Содружество независимых государств (СНГ), образованное в результате распада бывшего Советского Союза — Азербайджан, Армения, Беларусь, Грузия, Казахстан, Кыргызстан, Молдова, Россия, Таджикистан, Туркменистан, Узбекистан, Украина (8 декабря 1991 г.);

- Евразийское экономическое сообщество (ЕврАзЭС) - международная экономическая организация ряда бывших республик СССР, созданная для эффективного продвижения её участниками процесса формирования Таможенного союза и Единого экономического пространства, а также реализации других целей и задач, связанных с углублением интеграции в экономической и гуманитарной областях - Беларусь, Казахстан, Кыргызстан, Россия, Узбекистан (приостановил членство в 2008 году Таджикистан);

- Таможенный союз Белоруссии, Казахстана и России (ТС) — форма торгово-экономической интеграции в рамках Евразийского экономического сообщества (2010 г.);

- Единое экономическое пространство (ЕЭП) — наднациональное регионально-экономическое сообщество государств Таможенного союза — Белоруссии, Казахстана, России, в полной мере действующее с июля 2012 года;

- Евразийский экономический союз (ЕАЭС) - международная организация региональной экономической интеграции, обладающая международной правосубъектностью и действующая с 1 января 2015 года. ЕАЭС создан в целях всесторонней модернизации, кооперации и повышения конкурентоспособности национальных экономик и создания условий для стабильного развития в интересах повышения жизненного уровня населения государств-членов.

Произошедшие перемены за последние годы ставят необходимость интеграции Казахстана, как со странами постсоветского пространства, так и со странами дальнего зарубежья. В этой связи приоритеты интеграционного сотрудничества Казахстана выстраиваются в пользу:

- Китая в рамках Шанхайской организации сотрудничества (ШОС), членами которой являются Казахстан, Китай, Кыргызстан, Россия, Таджикистан, Узбекистан (26 апреля 1996 г.);

- стран «исламского мира» в рамках Организации экономического сотрудничества (ОЭС) — Азербайджан, Афганистан, Иран, Казахстан, Кыргызстан, Пакистан, Таджикистан, Туркменистан, Турция, Узбекистан (1985 г.).

С момента образования СНГ и ЕврАзЭС произошло естественное разделение интеграционных приоритетов. В рамках СНГ все больше сохраняются функции организации общего образовательного, культурного пространства и коллективной борьбы с международным терроризмом, наркобизнесом и наркоманией и др. За ЕврАзЭС закрепились функции формирования общего таможенного пространства на базе стран - участников с последующим преобразованием Таможенного союза в экономический и валютный союз.

Глобализация активизировала евразийские интеграционные процессы, как в сфере экономики, так и политики. Эти процессы протекают практически одновременно и взаимосвязаны друг с другом. Международный авторитет ЕврАзЭС поддерживается устойчивыми контактами с функциональными и региональными структурами ООН. Такое взаимодействие дает возможность полноценно решать вопросы, стоящие перед сообществом.

Отличием ЕврАзЭС от СНГ является то, что в рамках Сообщества координация развития дополняется созданием таких международных органов управления, главной функцией которых становится принятие обязательных для исполнения межгосударственных (межправительственных) решений и законодательных актов, направленных, в конечном счете, на тесное соединение производственных и научно-технических потенциалов государств на основе развития эффективной международной специализации и кооперации, совместной разработки и использования информационных и других новейших технологий.

До 2006 года региональные интеграционные процессы Казахстана в мировое сообщество качественно не развивались. В посткризисном периоде в качестве новых стимулов к интеграции выделяют следующие:

- наращивание экономического потенциала региона;
- расширение экономического влияния в посткризисном периоде;
- экономическая безопасность общих границ;
- транзит энергоресурсов в европейском и азиатском направлениях;

- «экономическая экспансия Китая»;
 - преодоление межрегиональной конкуренции путем неконкурентного участия в крупных ресурсоэнергетических и других проектах.

Смещение центров мирового развития в Евразию определяет стратегию интеграции стран ЕврАзЭС. Так, Казахстан находится в зоне глобальных интересов как регион, географически приближенный к перспективным мировым рынкам (Китай, Индия, Россия). Беларусь является участником программы ЕС «Восточное партнерство» и членом Союзного государства России и Беларуси. Россия же является субъектом глобального управления, входя в состав G8, эюя G20 и БРИКС [3].

Таможенный союз - это переходная форма региональной интеграции и первый реальный проект ЕврАзЭС, создающий предпосылки для реализации совместных проектов в торговой, энергетической, финансовой сферах и расширения таможенного пространства до масштабов экономического и валютного союзов.

Потенциалом для формирования мировых рынков на базе экономик Таможенного союза являются ресурсное превосходство, качество человеческого потенциала, общая экономическая история, экономическая самодостаточность и политическая стабильность.

В общем экспорте Казахстана доля экспорта в страны ТС с 2008 года имеет тенденцию к снижению (например, в 2007 г. экспорт в Россию и Беларусь занимал около 10% от суммарного экспорта из Казахстана, а в 2011 г. уже лишь 8,7%). Это указывает на то, что с началом функционирования ТС наша торговая политика по отношению к России и Белоруссии не претерпела кардинальных изменений: как мы вывозили туда около 9% своего экспорта до создания ТС, так и вывозим после [4].

Совсем другая ситуация складывается с импортом товаров из России и Белоруссии в Казахстан. Сразу после создания ТС импорт в Казахстан из России стал резко увеличиваться. Так если в 2001 г. импорт из России составлял около 36,7% от всего импорта в Казахстан, то в 2015 г. стал практически 46%. Т.е. импорт Казахстана стал еще больше обеспечиваться товарами из России [4].

Вывод можно сделать такой: вывозятся и завозятся в Казахстан из стран ТС приблизительно те же товары и в той же пропорции, что и до создания таможенного союза (см. Рисунок 1).



Рисунок 1. Доля экспорта стран Таможенного союза в 2011 г.

Также необходимо отметить, что в экспортных операциях Казахстана, прежде всего, фигурируют сырьевые и промышленные товары, т.е. выгоду от создания ТС и упрощения движения товаров будут получать, прежде всего, крупные казахстанские промышленные производители (в сферах нефть и газ, металлургия, горнодобыча, химическая промышленность). К сожалению, об изменении структуры Казахстанского экспорта в сторону потребительских товаров пока говорить не приходится.

Президенты России, Казахстана, Белоруссии и Украины заявили о намерении сформировать Единое экономическое пространство 23 февраля 2003 года. Решение о создании ЕЭП вступило в силу 1 января 2012 года. В полной мере интеграционные соглашения ЕЭП действуют с июля 2012 года.

Единое экономическое пространство - пространство, состоящее из территорий стран-участниц, на котором функционируют однотипные механизмы регулирования экономики, основанные на рыночных принципах и применении гармонизированных правовых норм, существует единая инфраструктура и проводится согласованная налоговая, денежно - кредитная, валютно-финансовая, торговая и таможенная политика, обеспечивающие свободное движение товаров, услуг, капитала и рабочей силы [5].

Задачей ЕЭП является обеспечение так называемых «четырёх свобод» между государствами-участниками: движения товаров, капиталов, услуг и рабочей силы, а также обеспечение начал координации экономической политики государств-участников в отношении макроэкономики и финансового сектора, транспорта и энергетики, торговли, промышленного и агропромышленного комплексов и пр.

После того, как в июле 2010 года вступили в силу договорённости о создании Таможенного союза в рамках ЕврАзЭС, в декабре того же года на саммите ЕврАзЭС было достигнуто соглашение о создании Евразийского экономического союза на базе Единого экономического пространства Белоруссии, Казахстана и России, который начал свою деятельность с 1 января 2015 года.

ЕАЭС открыл новые горизонты для стран-участников в сфере международной торговли: Казахстан, Россия и Белоруссия обменивались товарами не только сырьевой направленности, для Казахстана открылись перспективы изменения структуры экспорта в сторону потребительских товаров. Местные производители получили возможность увеличить производственные мощности своих предприятий для производства экспортируемых товаров. Но, к сожалению, показатели 2016 года не подтверждают данный факт, т.к. экспорт казахстанских товаров во взаимной торговле ЕАЭС на сентябрь 2016 составил 2 749,8 млн. долл., импорт – 6510,5 млн. долл. По отношению к январю – сентябрю 2015 года экспорт составил 68,4 %, а импорт – 76, %.

Общее сокращение объемов взаимной торговли в январе – сентябре 2016 года по сравнению с соответствующим периодом предыдущего года составило 4926,1 млн. долларов, или 14,3%. По минеральным продуктам показатель снизился на 3 102,3 млн. долларов (на 26,8%), машинам, оборудованию и транспортным средствам – на 495,8 млн. долларов (на 9%), металлам и изделиям из них – на 380,8 млн. долларов (на 10,1%) [6].

Объем экспорта Республики Казахстан на общий рынок снизился на 34,1% за счет сокращения поставок минеральных продуктов в 2,1 раза (33,6% общего объема экспорта Республики Казахстан во взаимной торговле), продукции химической промышленности – на 8,1% (13,6%), продовольственных товаров и сельскохозяйственного сырья – на 19,2% (10,2%) в то время как по текстилю, текстильным изделиям и обуви зафиксирован рост в 3,2раза (5,2%) [6].

Возможно, кризисное состояние в стране повлияло на торговые отношения с другими странами, т.к. нестабильность тенге на мировом финансовом рынке не может не затронуть казахстанских товаропроизводителей. Закупка сырья и материалов стала не столь доступной как раньше.

Наращивание темпов добычи сырья и поставки на мировые рынки природных ресурсов остаются одними из перспективных направлений развития внешнеторговой политики РК в условиях нынешнего высокого мирового спроса на сырье и изменения структуры его потребления. В то же время диверсификация рынков сбыта позволяет Казахстану прочно закрепить свои позиции, тем самым снизив зависимость от одного направления реализации минеральной продукции.

Сформированная на сегодня товарная структура внешней торговли РК стала следствием, с одной стороны, благоприятной экономической конъюнктуры, с другой - особенностей экономического перехода к новой для независимого государства модели экономики.

В Стратегии «Казахстан-2050» определены новые критерии формирования товарной и географической структуры внешней торговли. В рамках «Стратегии-2050» предстоит [7]:

- продвигать экспорт только на те мировые рынки, где будет долгосрочный спрос на казахстанскую продукцию и услуги;
- развивать новые экспортные производства в несырьевом секторе;
- увеличить долю несырьевого экспорта в общем объеме экспорта в два раза к 2025 г. и в три раза к 2040 г.;
- сфокусировать ГПФИИР на импорт промышленных мощностей и обмен технологиями;
- сформировать новые рыночные ниши в конкурентоспособных отраслях для отечественных производителей;
- создавать и развивать международные компании с «выгодными для страны партнерами»;
- перейти от простых поставок сырья к сотрудничеству в области переработки энергоресурсов и обмену новейшими технологиями;
- полностью обеспечить к 2025 г. собственный рынок горючесмазочными материалами в соответствии с новыми стандартами экологичности;

К числу главных результатов интеграционной политики РК на современном этапе относится активное участие в процессах создания и реализации проекта формирования сначала Таможенного союза (ТС), а затем, Единого экономического пространства (ЕЭП) и Евразийского экономического союза Казахстана, России и Беларуси (ЕАЭС).

С момента создания Таможенного союза для входящих в него стран начался новый период «контролируемого влияния» интеграционных процессов, прежде всего, на формирование внешнеторговых отношений внутри ЕЭП и экономического пространства СНГ. Сформированы изменения товарной структуры внешней торговли Республики Казахстан в сторону усиления товарного обмена на пространстве СНГ.

Современные внешнеторговые связи Казахстана сформировались в условиях глобализации и регионализации, изменивших товарную и географическую структуру внешней торговли, путем освоения разных уровней интеграции. Исходным фактором освоения глобального уровня стало наличие ресурсного потенциала, что привело к изменению географии внешней торговли в сторону расширения сотрудничества со странами дальнего зарубежья.

На современном этапе экономического развития Казахстана актуальность региональных интеграционных инициатив возрастает ввиду того, что эти процессы наиболее предсказуемы и отвечают стратегическим экономическим интересам страны. Укрепление международных позиций региональных интеграционных блоков на пространстве СНГ позволяет оперативно реагировать на негативные последствия глобализации.

Таким образом, особенности нового этапа внешнеторговой политики РК в рамках «Стратегии-2050» обусловлены курсом государства на долгосрочное управляемое прогнозирование и всеобъемлющий экономический прагматизм. Сбалансированность внешнеэкономических связей Казахстана обеспечивается развитием дружественных и предсказуемых отношений как с главными торговыми партнерами страны, так и с другими государствами, играющими существенную роль в мировых делах и представляющими для республики практический интерес.

Литература:

1. **Интернет – ресурс.** Послание Президента Республики Казахстан Н.Назарбаева народу Казахстана. 30 ноября 2015 г.: «Казахстан в новой глобальной реальности: рост, реформы, развитие» - <http://www.akorda.kz/ru/addresses/poslanie-prezidenta-respubliki-kazahstan-nazarbaeva-narodu-kazahstana-30-noyabrya-2015-g>
2. **Интернет – ресурс.** **Послание Президента Республики Казахстан - Лидера Нации Н.А. Назарбаева народу Казахстана. 14 декабря 2012 года: «Стратегия «Казахстан-2050»: новый политический курс состоявшегося государства»** - <http://strategy2050.kz/ru/>
3. **Лагутина, М.** «Eurasian Economic Union Foundation: Issues of Global Regionalization» // Eurasian Border Review, Spring 2014. С. 35
4. **Интернет – ресурс.** Статистика Евразийского экономического союза - http://eec.eaeunion.org/ru/act/integr_i_makroec/dep_stat/Pages/default.aspx
5. **Ковалёв, М. М., Иришев, Б. К.** «Будущее ЕАЭС. Сложный поиск равновесия и роста» // Вестник ассоциации белорусских банков, № 31—32, 2014. С. 67
6. **Интернет – ресурс.** Статистика Евразийского экономического союза - http://eec.eaeunion.org/ru/act/integr_i_makroec/dep_stat/Pages/default.aspx
7. **Интернет – ресурс.** **Послание Президента Республики Казахстан - Лидера Нации Н.А. Назарбаева народу Казахстана. 14 декабря 2012 года: «Стратегия "Казахстан-2050": новый политический курс состоявшегося государства»** - <http://strategy2050.kz/ru/>

References:

1. **Internet – resurs.** Poslanie Prezidenta Respubliki Kazakhstan N.Nazarbaeva narodu Kazakhstan. 30 noyabrya 2015 g. «Kazakhstan v novoi globalnoi realnosti_ rost_ reformi_ razvitie» - <http://www.akorda.kz/ru/addresses/poslanie-prezidenta-respubliki-kazahstan-nazarbaeva-narodu-kazahstana-30-noyabrya-2015-g>
2. **Internet – resurs.** Poslanie Prezidenta Respubliki Kazahstan _ Lidera Nacii N.A. Nazarbaeva narodu Kazahstana. 14 dekabrya 2012 goda_ «Strategiya «Kazahstan_2050»_ novii politicheskii kurs sostoyavshegosya gosudarstva» - <http://strategy2050.kz/ru/>
3. **Lagutina, M.** Eurasian Economic Union Foundation: Issues of Global Regionalization // Eurasian Border Review, Spring 2014. S. 35
4. **Internet – resurs.** Statistika Evraziiskogo ekonomicheskogo soyuza - http://eec.eaeunion.org/ru/act/integr_i_makroec/dep_stat/Pages/default.aspx
5. **Kovalev, M. M., Irishev B. K.** «Budushee EAES. Slojnnii poisk ravnovesiya i rosta» // Vestnik associacii belorusskikh bankov_ № 31—32_ 2014. S. 67
6. **Internet – resurs.** Statistika Evraziiskogo ekonomicheskogo soyuza - http://eec.eaeunion.org/ru/act/integr_i_makroec/dep_stat/Pages/default.aspx
7. **Internet – resurs.** Poslanie Prezidenta Respubliki Kazahstan _ Lidera Nacii N.A. Nazarbaeva narodu Kazahstana. 14 dekabrya 2012 goda_ «Strategiya «Kazahstan_2050»_ novii politicheskii kurs sostoyavshegosya gosudarstva» - <http://strategy2050.kz/ru/>

Сведения об авторах

Ковалёнок Анастасия Владимировна – преподаватель кафедры экономики Костанайского государственного университета имени А.Байтұрсынова, магистр экономических наук, г.Костанай, пр.Абая, 28, тел. 87059011907; e-mail: 1asa91@mail.ru

Касаткина Екатерина Владимировна – сарший преподаватель кафедры экономики Костанайского инженерно-экономического университета имени М.Дулатова, магистр экономики и бизнеса, г.Костанай, ул. Чернышевского 59, тел. 87089383643; e-mail: Lemileto@mail.ru

Ковалёнок Анастасия Владимировна – А.Байтұрсынов атындағы Қостанай мемлекеттік университеті, экономика құжырасының оқытушысы, экономика ғылымдарының магистрі, Қостанай қ., Абай даңғылы, 28, тел. 87059011907; e-mail: 1asa91@mail.ru

Касаткина Екатерина Владимировна – М.Дулатов атындағы Қостанай инженерлік-экономикалық университеті, экономика құжырасының аға оқытушысы, экономика және бизнес магистрі, Қостанай қ., Чернышевский к-сі, 59, тел. 87089383643; e-mail: Lemileto@mail.ru

Kovalyonok Anastassiya Vladimirovna – teacher of Department of Economics of A.Baitursynov Kostanay state university, the master of economic sciences, of Kostanay, prospectus of Abay, 28, ph. 87059011907; e-mail: 1asa91@mail.ru

Kasatkina Ekaterina Vladimirovna - Senior teacher of Department of Economics of M.Dulatov Kostanay Engineering and Economic University, the master of economics and business, of Kostanay, Chernyshevskogo street, 59, ph. 87089383643; e-mail: Lemileto@mail.ru

УДК 334.012.6(574)

РАЗВИТИЕ МАЛОГО И СРЕДНЕГО БИЗНЕСА В РЕСПУБЛИКЕ КАЗАХСТАН

Коваль А.П. – кандидат экономических наук, доцент, Костанайский государственный университет имени А.Байтурсынова, г.Костанай

Куц О.А. – магистрант, Костанайский государственный университет имени А.Байтурсынова, г.Костанай

В статье раскрывается проблемы развития и поддержки малого и среднего бизнеса, как одного из приоритетных направлений индустриально-инновационного развития Республики Казахстан и как основы стабильного гражданского общества, от развития которого зависит благосостояние всех казахстанцев. Малый и средний бизнес не только выполняет огромную социальную роль, поддерживая экономическую активность большей части населения, но и обеспечивает значительные налоговые поступления в бюджет, а также определяет темпы экономического роста, структуру и качество валового национального продукта. Во всех развитых странах на долю малого среднего бизнеса приходится 70-80% ВВП. В нынешней непростой ситуации стагнации мировой экономики именно малый и средний бизнес может выступить в качестве стабилизатора, а потому вправе рассчитывать на соответствующее внимание общества и государства. Приведён анализ развития бизнеса в зарубежных странах (США, Япония, Франция). Рассмотрены способы поддержки со стороны государства, механизм правовой защиты предпринимателей, способы финансовой поддержки. Показаны меры государственной поддержки малого и среднего бизнеса с целью ускорения его развития в Казахстане. Выделен ряд факторов, негативно влияющих и сдерживающих развитие малого и среднего бизнеса в республике Казахстан, а также предложены меры по их устранению.

Ключевые слова: малый и средний бизнес, предпринимательство, инновационный потенциал, кредитование, развитие.

DEVELOPMENT OF SMALL AND MEDIUM BUSINESS IN THE REPUBLIC OF KAZAKHSTAN

Koval A.P. - Candidate of Economic Sciences, Associate Professor, Kostanai State University named A.Baitursynov, Kostanai city.

Kuts O.A. – master student, Kostanai State University named A.Baitursynov, Kostanai city.

The article deals with the problems of development and support of small and medium-sized businesses, as one of the priority directions of industrial-innovative development of Kazakhstan and as a basis for a stable civil society, the development of which depends on the welfare of all Kazakhstanis. Small and medium-sized businesses not only performs great social role in supporting economic activity most of the population, but also provides significant tax revenue, as well as determines the rate of economic growth, structure and quality of the gross national product. In all developed countries the share of small-medium-sized businesses account for 70-80% of GDP. In the present difficult situation the stagnation of the world economy, it is small and medium businesses can act as a stabilizer, and therefore entitled to the appropriate attention of society and state. The given analysis of the development of business in foreign countries (USA, Japan, France). Discussed ways to support from the state, the mechanism of legal protection of business, methods of financial support. Showing the measures of state support of small and medium-sized businesses in order to accelerate its development in Kazakhstan. It identifies a number of factors affecting and limiting the development of small and medium business in the Republic of Kazakhstan, and also proposed corrective measures.

Key words: small and medium business, business, innovation potential, crediting, development.

ҚАЗАҚСТАНДА ШАҒЫН ЖӘНЕ ОРТА БИЗНЕСТІ ДАМУ

Коваль А.П. – экономика ғылымдарының кандидаты, доцент, Қостанай мемлекеттік университеті А.Байтұрсынов атындағы, қ.Костанай.

Куц О.А. – магистрант, Қостанай мемлекеттік университеті А.Байтұрсынов атындағы, қ.Костанай.

Осы мақалада шағын және орта бизнестің басты бағыттарының бірі-индустриялық-инновациялық даму Қазақстан Республикасының дамуы мәселелері ашылады және тұрақты азаматтық қоғамның негізі, және оның дамуына барлық қазақстандықтардың әл-ауқатына байланысты. Шағын және орта бизнес үлкен әлеуметтік рөлге ие қолдай отырып, халықтың көп бөлігінің экономикалық белсенділігін, сондай – ақ салықтың бюджетке түсуін қамтамасыз етеді, сонымен қатар экономикалық қарқының өсуін анықтайды, жалпы ұлттық өнімнің сапасын және құрылымын. Шағын және орта бизнестің үлесімі барлық дамыған елдерде 70-80% ЖҰӨ құрайды. Қазіргі күрделі жағдайда әлемдік экономиканың тұрақтануы дәл осы шағын және орта бизнеске тұрақтандырғыш ретінде бола алады, ал қоғам мен мемлекет сенуге тиісті. Шет елдердегі бизнесті дамыту талдау келтірілген (АҚШ, Жапония, Франция). Мемлекеттік жағынан қолдау тәсілі қаралды, құқықтық қорғау кәсіпкерлердің механизмі және қаржылық қолдау тәсілі. Қазақстанда шағын және орта бизнестің жедел дамытуға мемлекеттік қолдау шаралары көрсетілген. Қазақстан Республикасында шағын және орта бизнестің дамытуға жағымсыз ықпал ететін және кедергі жасайтын бірқатар факторлар бөлінген, сондай-ақ оларды жоюға бірнеше шаралар ұсынылған.

Кілтті сөздер: шағын және орта бизнес, бизнес, инновациялық мүмкіндік, несиелендіру, дамыту.

Развитие малого и среднего бизнеса - основа экономики любой страны. Без развитого малого и среднего предпринимательства сложно говорить о стабильности макроэкономической ситуации государств. Вследствие этого, еще на заре независимости малый и средний бизнес был определен в Казахстане как важнейший сектор экономики. Всесторонняя поддержка малого и среднего бизнеса всегда была приоритетом государственной политики. Именно благодаря этому, несмотря на сложную экономическую ситуацию в стране в 1990-е годы, число субъектов малого и среднего предпринимательства постоянно росло.

Формирование отечественного частного предпринимательства в Казахстане началось с первых лет независимости - в период жесточайшего товарного дефицита, гиперинфляции, снижения жизненного уровня населения. Это было время трудных решений. В экономике преобладала государственная собственность. Полностью отсутствовала законодательная база для развития рыночных отношений. Действующие законы носили репрессивный характер по отношению к частной собственности и предпринимательской деятельности. И самое страшное – в общественном сознании предпринимателя воспринимали только негативно как спекулянта, эксплуататора, расхитителя общенародного достояния.

Формирование и становления малого бизнеса в Казахстане проходило в 4 этапа:

1. Малый бизнес незадолго до независимости (1986-1990 гг.);
2. Малый бизнес на ранней стадии перехода к рыночной экономике (1991-1996 гг.);
3. Малый бизнес на стадии становления рыночных отношений в Казахстане (1997-2000 гг.);
4. Современная стадия развития малого бизнеса.

Первые три этапа связаны с обретением Казахстаном независимости, становлением рыночных отношений и появлением новых форм собственности в республике. На протяжении данных этапов происходило постепенное формирование нормативно-законодательной и институциональной основы поддержки развития частного предпринимательства

Современный этап развития малого бизнеса в Казахстане, начиная с 2001 года, характеризуется внедрением ряда комплексных мер, направленных на упорядочение деятельности в сфере частного предпринимательства, и в том числе малого бизнеса.

В социально-экономической политике Республике Казахстан на рубеже XXI века развитию малого предпринимательства уделяется особое внимание. Его роль в улучшении социального климата занимает ведущее место. В первую очередь в этой сфере быстрее растет занятость населения и создаются условия для стабильности в обществе.

В условиях мировой современной экономики дальнейшее развитие могущества крупных монополий сопровождается сохранением и развитием мелких и средних фирм, что обусловлено научно-технической революцией.

Большую роль в развитии малого и среднего бизнеса в Республике Казахстан в свое время сыграл Указ Президента РК «О мерах по усилению государственной поддержки и активизации развития малого предпринимательства» от 6 марта 1997 года. Документ по своему содержанию является государственной программой развития малого и среднего предпринимательства.

В феврале 2004 года был создан Союз юридических лиц «Федерация развития малого и среднего бизнеса», целью которого является стимулирование развития малого и среднего бизнеса, обеспечение данным сектором устойчивого роста экономики Казахстана. Основными задачами Федерации являются: формирование эффективно действующей, самофинансируемой структуры малого и среднего бизнеса, имеющей разветвленную сеть региональных филиалов, оснащенных современной материально-технической базой и высокопрофессиональным кадровым составом, а также поиск и разработка действенных механизмов, необходимых для развития сектора малого и среднего бизнеса, в том числе организация взаимодействия субъектов малого бизнеса с госучреждениями и НПО, финансовыми институтами и источниками инновационных и других технологий. Пройденный путь позволил Федерации не только достичь положительных результатов в области поддержки и развития малого и среднего бизнеса, но и выявить ряд дополнительных проблем, тормозящих развитие данного сектора. В связи с этим Федерацией была разработана Программа развития малого и среднего предпринимательства в Республике Казахстан на 2005 - 2006 гг.

Один из этапов реализации Стратегии индустриально– инновационного развития Казахстана – решение задачи развития инфраструктуры предпринимательства.

Инфраструктура поддержки предпринимательства представляет собой комплекс организаций, обеспечивающих благоприятные условия создания, функционирования и развития частной предпринимательской деятельности. [1, с. 108, 111]

Во многих зарубежных странах малому бизнесу оказывается серьезная финансово-кредитная поддержка со стороны государства через специальные структуры и фонды, например, через Администрацию по делам малого бизнеса (США), Корпорацию страхового кредитования малого бизнеса (Япония), «Кредит для средних и мелких фирм» (Франция).

Особого внимания заслуживает американский опыт государственной поддержки малого и среднего бизнеса. США - страна не только гигантских корпораций, но и малых предприятий, на которых трудится более 50% наемных работников частного сектора. Получается, что главным работодателем является отнюдь не крупный, а именно малый и средний бизнес. Примерно одна из каждых трех американских семей вовлечена в малый бизнес. То есть малый и средний бизнес в **США** - не просто один из видов предпринимательства, а, в сущности, образ жизни.

В стране ежегодно регистрируется около 600 тыс. малых предприятий и ликвидируется около 500 тыс. Однако никого это не ужасает. Дело в том, что владельцы малых предприятий очень чутко и гибко реагируют на динамику спроса. Поняв, что в другой сфере или на другом месте их дела пойдут лучше, они сворачивают свой старый бизнес и открывают новый. Американцы в этом смысле очень адаптивны и умеют быстро перестраиваться. Даже если их бизнес попросту прогорел, они не теряют энтузиазма и считают конец старого бизнеса началом нового. 90% жителей США позитивно оценивают роль малого бизнеса. Малые и средние предприятия действуют и в торговле, и в производственной сфере, и в финансовом секторе, и в консалтинге, и в сфере инноваций, и в области социальных услуг.

Важнейшей задачей федерального правительства является сохранение и развитие конкурентной среды, которая через механизм снижения издержек производства побуждает производителей переходить на использование более эффективных технологий.

Администрация по делам малого бизнеса (SBA) представляет малым и средним предприятиям гарантии по кредитам. Помимо этого предлагается широкая гамма способов финансирования - от микрозаймов до кредитов на покрытие крупного долга. Центры развития малого бизнеса оказывают множество видов услуг, связанных с конкретными проектами в различных сферах (от бизнеса на дому до мореходства и международной торговли), а также техническое содействие, помощь в менеджменте и оформлении заявок на получение займов. В бизнесе, принадлежащим женщинам, в США занято более 9 млн. человек. Их вклад в экономику достигает 1,15 трлн. долл. Темпы роста таких предприятий сегодня превышают общенациональные. SBA создала более 90 центров женщин-предпринимателей.

Одно из важнейших направлений деятельности SBA - правовая защита интересов малого и среднего бизнеса. Для этих целей в ее структуре в 1978 г. был создан отдел адвокатуры, глава которого назначается президентом США, утверждается Конгрессом и подотчетен только им. Адвокатура наделена полномочиями защищать интересы и права малого бизнеса в законодательных и процедурных инициативах Федерального правительства. Следует отметить, что отдел адвокатуры постоянно исследует деятельность малого бизнеса США и среду его обитания. В 1996 г. в SBA образован отдел арбитража, задачи которого определены законом об усилении справедливого регулирования малого и среднего бизнеса. В различных регионах страны им проводятся слушания, нацеленные на повышение эффективности малого бизнеса. Отдел отчитывается перед Конгрессом и выступает в качестве связующего звена между малым бизнесом и федеральными структурами. Под эгидой SBA весьма эффективно работает Институт в Интернете. Начинающие предприниматели и студенты, готовящиеся открыть собственное дело, могут пройти в нем бесплатную подготовку, воспользоваться информационными ресурсами. Совместными усилиями SBA и Министерства торговли открыто 19 центров содействия экспорту, осуществляющих предварительный отбор кандидатов на

получение капитала для реализации экспортно-ориентированных проектов. Кроме того, они кредитуют внешнеторговые операции малого бизнеса. Вебсайт SBA еженедельно практикует 17 млн. посетителей, в ее интернет-библиотеке размещены статистика финансовых заимствований, доклады об ущербе, результаты многочисленных исследований отдела адвокатуры, учебные разработки и многое другое. [2, 449-461]

В современных условиях механизм обеспечения эффективного функционирования малого и среднего бизнеса должен сводиться, прежде всего, к усилению государственной поддержки малого и среднего бизнеса. Для этого, в первую очередь, необходимо:

- формирование концепции, выбор приоритетов и обоснование роли малого бизнеса в экономике;
- разработка государственной политики поддержки и развития малого и среднего бизнеса в экономике;
- совершенствование нормативно-правовой поддержки и развития малого и среднего предпринимательства;
- совершенствование законодательства в сфере инвестиций и формирование благоприятного инвестиционного климата в стране;
- совершенствование налогообложения малых и средних предприятий;
- развитие кредитно-финансовых механизмов и внедрение новых финансовых технологий, направленных на развитие малого и среднего предпринимательства;
- активизация прямого и косвенного участия государства в финансировании развития малого и среднего бизнеса. [3, 115-118]

Можно выделить ряд факторов, негативно влияющих на развитие предпринимательства в Казахстане.

Одной из наиболее сложных проблем, препятствующих развитию малого предпринимательства, является отсутствие у большей части субъектов достаточных финансовых ресурсов для обеспечения собственных инвестиционных и оборотных потребностей. Банки в силу низкой залогоспособности малого предпринимательства вынуждены переносить стоимость риска на кредиты путем увеличения процентной ставки по займам.

В то же время недостаточный уровень фондовооруженности предприятий малого и среднего бизнеса не способствует повышению экономической эффективности сектора малого предпринимательства из-за его низкой производительности труда и сдерживает кредитование малого и среднего предпринимательства под залог основных средств.

По этой причине на протяжении ряда лет торгово-посредническая деятельность для предпринимателей остается единственно доступным методом накопления собственных финансовых средств. Доход субъектов малого предпринимательства от реализации товаров, услуг в сфере торговли составляет более 60% от общего объема полученного ими дохода.

Другим фактором, негативно влияющим на развитие малого предпринимательства, является несовершенство существующих или отсутствие четких норм в законодательстве страны, регулирующих деятельность малого предпринимательства, что приводит к увеличению административных барьеров. Недостаточная скоординированность инфраструктуры поддержки малого предпринимательства привела к тому, что при входе на рынок предприниматель несет большие издержки, обусловленные необходимостью налаживания и поддержки отношений со всеми контрагентами во внешней и внутренней среде. Во внешней - это взаимоотношения с государственными органами, финансово-кредитными организациями, поставщиками, потребителями и конкурентами; во внутренней - выбор вида деятельности и организационно-правовой формы; формирование уставного капитала в необходимом размере; подбор кадров и управление персоналом; поиск команды партнеров и знание рынка.

Во многих регионах продолжают оставаться нерешенными проблемы квалификации предпринимателей и их обучения. Наблюдается острый дефицит квалифицированных кадров для малого и среднего бизнеса в области инженерно-технических и рабочих специальностей. В этой связи наиболее актуальным представляется необходимость углубления экономических, правовых и институционально-структурных реформ путем систематизации работы по поддержке малого предпринимательства на основе опыта предыдущих лет.

В целях дальнейшего развития малого и среднего предпринимательства Главой государства определены основные направления поддержки малого и среднего бизнеса на ближайшую перспективу, в том числе формирование предпринимательского климата, конкурентной среды, системы общественных институтов, которые будут стимулировать частный сектор к созданию производств с высокой добавленной стоимостью.

Правительство проводит углубленную политику по реформе финансового сектора и комплексному развитию инфраструктуры поддержки малого предпринимательства: расширение сети центров малого и среднего бизнеса, бизнес-инкубаторов, консалтинговых, лизинговых и других фирм, создание банков данных специализирующихся на обслуживании малых предприятий.

Также предусматриваются меры по кооперации малого предпринимательства с крупными предприятиями, а также осуществление сегментации крупных малоэффективных производств и создания на их базе малых предприятий.

В целях привлечения предпринимателей в процесс подготовки законодательных и нормативных актов при центральных исполнительных органах созданы Экспертные советы по вопросам поддержки и развития малого и среднего предпринимательства, в состав которых вошли представители общественных объединений предпринимателей.

В целом в настоящее время упрощен порядок регистрации субъектов малого предпринимательства - введены типовые уставы, размер регистрационного сбора уменьшен в 4 раза, упрощена процедура сертификации продукции для субъектов малого предпринимательства, введены льготы по регистрации недвижимости и права на землю, сокращено число контролирующих и инспектирующих государственных органов и платных услуг, осуществляемых ими, проводятся тендеры по передаче субъектам малого предпринимательства, занимающимся производственной деятельностью, неиспользуемых площадей и земель, а также объектов незавершенного строительства, введена система упрощенного бухгалтерского учета для субъектов малого предпринимательства.

В Казахстане произведен независимый мониторинг, в результате которого в законодательной базе Казахстана, касающейся малого и среднего бизнеса, выявлено 156 административных барьеров, 60 из которых непреодолимы.

Среди 150 административных барьеров - привлечение иностранной рабочей силы, таможенные процедуры для субъектов малого и среднего бизнеса, правила по введению в эксплуатацию объектов недвижимости. В свое время не следовало расширять полномочия контрольно-надзорных органов, которых на сегодня в Казахстане насчитывается 57 (особо активных - более 3-х десятков). Каждый административный барьер для субъекта предпринимательства, не обладающего широкими связями и специальной юридической службой, является коррупционной схемой. На сегодняшний день НДС для казахстанских предприятий составляет 12%, тогда, как в США всего 5%.

Проведенный SWOT- анализ сектора малого бизнеса показывает, что слабые стороны практически не изменились с 1997 года, когда готовилась Стратегия развития Республики Казахстан на период до 2030 года.

- Отсутствие четко выраженных практических мер по проведению политики поддержки малого бизнеса и подготовки кадров.

- Противоречивость законодательных и нормативных актов.

- Проблемы доступа к финансовым источникам (отсутствие стартового капитала, эффективного залогового и страхового механизма).

- Отсутствие эффективного механизма кооперации с крупными предприятиями, условий для развития франчайзинга.

- Отсутствие у начинающих предпринимателей знаний и навыков работы в рыночных условиях, их правовая неосведомленность.

- Бюрократизм, коррупция.

- Слабость и фрагментарность инфраструктуры поддержки малого предпринимательства.

- Жесткая налоговая и таможенная политика, особенно в вопросах администрирования.

- Повышенная чувствительность малого предпринимательства к экономическим изменениям.

- Низкий уровень специализации малого предпринимательства, недостаточный уровень необходимого информационного обеспечения.

Принятые в последнее время усилия со стороны государства по созданию нормативно-правовой базы регулирования малого и среднего предпринимательства не решили проблем по созданию благоприятного климата для этого сектора экономики. В действующем законодательстве имеется расхождение в критериях определения субъектов малого и среднего бизнеса, что создало проблемы в получении реальных статистических данных, не говоря о стимулировании развития этого сектора экономики.

Сегодняшнее внимание к проблемам малого и среднего бизнеса обусловлено процессами происходящими в обществе.

Самой главной качественной характеристикой является отраслевая структура малого и среднего бизнеса, где наиболее характерными видами экономической деятельности является торговля и сфера услуг. При этом только 4% СМП в сфере строительства, и всего 3% - в сфере промышленности, при этом, если сравнивать экономический и социальный эффекты данных отраслей, он намного выше: 3% промышленных предприятий, обеспечивают 6% занятости и 10% вклада в ВВП. [4, 204-206]

В настоящее время предпринимательство в Республике Казахстан получает развитие в разнообразных видах. Особого внимания требует развитие внутреннего рынка, поддержка малого и среднего предпринимательства. Следует отметить, что темп прироста новых предприятий уменьшился до 48,04%. За отчетную неделю (на 07.11.2016 г.) в Казахстане ликвидировано 147 юридических лиц, представительств и филиалов. На первом месте, по количеству новых организаций в Казахс-

тане, традиционно находятся компании "Оптовой и розничной торговли; ремонта автомобилей и мотоциклов" – 82 новые компании. [5]

Следует отметить, что отличительная черта в развитии предпринимательства в Республики Казахстан то, что оно рассматривается как долговременный, один из ключевых факторов развития экономики.

Дальнейшее развитие малого и среднего бизнеса, использование инновационного потенциала предпринимательства, его стимулирование, развитие таких форм взаимодействия, как подрядное кооперирование, совместное производство, выполнение госзаказов, лизинг, франчайзинг и венчурное финансирование, должны обеспечить устойчивое функционирование либеральной экономической системы Республики Казахстан, главной опорой которой будет выступать сильный предпринимательский класс.

Роль малого и среднего бизнеса велика не только количественно, но и функционально, иными словами, по тем задачам, которые он решает в экономике, а именно формирование среднего класса — главного гаранта политической стабильности в демократическом обществе, создание новых рабочих мест с относительно низкими капитальными затратами, ликвидация монополии производителей, создание конкурентной среды.

До настоящего времени государственная поддержка предпринимательства в Казахстане акцентировалась на предоставлении налоговых преференций и льготного финансирования за счет государственного бюджета и велась не всегда на системных началах. Последние же 10 лет государство уделяет первостепенное значение развитию предпринимательства, разрабатываются и реализуются специальные программы по поддержке предпринимательства. Разработка экономической модели развития малого и среднего бизнеса на основе кластерно-сетевых подходов означает переход к новой стратегии государственной поддержки малого и среднего предпринимательства и новой идеологии взаимоотношений государства и бизнеса.

Используя опыт развитых стран по развитию малого и среднего бизнеса, Правительство проводит углубленную политику по реформе финансового сектора и комплексному развитию инфраструктуры поддержки предпринимательства: расширение сети центров малого и среднего бизнеса, бизнес-инкубаторов, консалтинговых, лизинговых и других фирм, создание банков данных специализирующихся на обслуживании малых предприятий.

В связи с новыми данными развития малого и среднего бизнеса можно сделать вывод о том, что нужно уделять больше внимания этой отрасли поскольку показатели значительно снизились по сравнению с 2015 годом, а также следует предпринять следующие меры по улучшению этих показателей и стимулированию начинающих предпринимателей: 1. улучшить условия кредитования начинающих предпринимателей 2. усовершенствовать системы налогообложения предприятий 3. Разработать новую политику поддержки малого и среднего бизнеса со стороны государства 4. повысить уровень специализации предпринимателей 5. изменить налоговую и таможенную политику.

Литература:

1. **Состояние и проблемы развития предпринимательства в Кызылординской области** [Текст] / К. Бекетова, З.Тажиева / Журнал «Экономика и статистика» №1, 2014. – с. 108, 111.
2. **Доступ к кредитам для заемщиков с высокой степенью риска в финансовом отношении:** помогут ли кредитные гарантии SBA? [Текст] / Джордж У. Хейнс / Журнал Springer Link «Экономика малого бизнеса» выпуск 6 том 8 декабрь 1996. – с. 449-461.
3. **Развитие и поддержка малого бизнеса в Республике Казахстан** [Текст] / Л.Р. Жунисова / Журнал «Вестник КазНУ» серия экономическая №1 (89), 2012. – с. 115-118.
4. **Оценка современного состояния и тенденций развития малого и среднего бизнеса в Казахстане** [Текст] / А.К. Отешова / Журнал «Известия» Оренбургского государственного аграрного университета №2, 2014. – с. 204-206.
5. **www.stat.gov.kz. 10.11.2016 г.**

References:

1. **Sostoyanie i problemy razvitiya predprinimatelstva v Kyzylordinskoj oblasti** [Text] / K. Beketova, Z. Tazhieva / Zhurnal "Economika i statistika" №1, 2014. – с. 108, 111.
2. **Credit access for high-risk borrowers in financially concentrated markets: Do SBA loan guarantees help?** [Text] / George W. Haynes / Springer Link Small business economics №6 December 1996. – p. 449-461.
3. **Razvitie i podderzhka malogo biznesa v Respublike Kazakhstan** [Text] / L.R. Zhunisova / Zhurnal "Vestnik KazNU" seriya ekonomicheskaya №1 (89), 2012. – с. 115-118.
4. **Ocenka sovremennogo sostoyaniya i tendencii razvitiya malogo i srednego biznesa v Kazakhstane** [Text] / A.K. Oteshova / Zhurnal "Izvestiya" Orenburgskogo gosudarstvennogo agrarnogo universiteta №2, 2014. – с. 204-206.
5. **www.stat.gov.kz. 10.11.2016 g.**

Сведения об авторах

Коваль А.П. – кандидат экономических наук, доцент, Костанайский Государственный Университет им. А.Байтурсынова, г.Костанай; тел. 87772243643; koval_an@rambler.ru

Куц О.А. – магистрант, Костанайский Государственный Университет им. А.Байтурсынова, г.Костанай; тел. 87777450959; e-mail:olga.kutcs@mail.ru.

Koval A.P. - Candidate of Economic Sciences, Associate Professor, Kostanai State University named A.Baitursynov, Kostanai city; phone: 87772243643; koval_an@rambler.ru.

Kuts O.A. – master student, Kostanai State University named A.Baitursynov, Kostanai city; phone: 87777450959; e-mail:olga.kutcs@mail.ru.

Коваль А.П. – экономика ғылымдарының кандидаты, доцент, А.Байтұрсынов атындағы Қостанай мемлекеттік университеті, қ.Костанай; тел. 87772243643; koval_an@rambler.ru.

Куц О.А. – магистрант, А.Байтұрсынов атындағы Қостанай мемлекеттік университеті, қ.Костанай; тел. 87777450959; e-mail:olga.kutcs@mail.ru.

УДК 658.012.2

**ТЕОРЕТИЧЕСКИЕ ОСНОВЫ ДИАГНОСТИКИ СИСТЕМЫ УПРАВЛЕНИЯ
МАЛЫМ ПРЕДПРИЯТИЕМ**

Мишулина О.В. – д.э.н., профессор кафедры управления и делового администрирования, Костанайский государственный университет имени А. Байтурсынова

В статье представлены теоретические вопросы диагностики системы управления малым предприятием. Выделены потребность системы управления предприятием в ее диагностике, цель и задачи ее проведения на современном этапе экономического развития общества. Выявлены критерии отнесения предприятий к малому бизнесу в Республике Казахстан: среднегодовая численность работников и среднегодовой доход. Показано экономическое, политическое и социальное влияние малого предпринимательства на экономику страны. На основе сравнительного анализа малого бизнеса Казахстана с другими странами выявлены сильные и слабые стороны предпринимательской деятельности и соотнесены с возможностями и опасностями (угрозами) рынка. Системный подход к малому предпринимательству позволил выделить важные для менеджмента составные элементы и особенности его функционирования и развития: подсистемы производства, пограничную, адаптивную. Выявлено, что критическим условием успеха оказывается грамотный менеджмент, а руководителям малых предприятий не хватает управленческих навыков. Продемонстрированы стадии, через которые проходит малое предприятие и адекватные им методы планирования, организации, лидерства и контроля. Выяснена природа термина «диагностика», приведено понятие диагностики применительно к управлению организацией как комплекса взаимосвязанных исследовательских работ аналитического характера, позволяющих рассмотреть цели, состояние, установить влияние одних факторов на другие, выявить возможные проблемы, недостатки («узкие» места), причины их появления и наметить пути устранения обнаруженных нарушений и отклонений в системе с целью приведения ее к нормальному функционированию. Представлены виды диагностики системы управления предприятием, а также принципы проведения организационной диагностики. Систематизированы патологии в системе управления предприятием: структурные, управленческих решений, организационного поведения. Показаны подходы к методам и приемам проведения организационной диагностики предприятия, описаны этапы проведения диагностики как четырехступенчатого цикла исследования системы управления организацией: «диагноз–прогноз–управленческое решение – контроль». Структурирована методика диагностики системы управления предприятием и три возможных варианта обследования уровня развития предприятия: внутренний аудит, внешний аудит и комбинированный аудит системы управления. Сделан вывод о том, что для предварительной оценки ситуации в системе управления лучше провести внутреннее исследование.

Ключевые слова: малое предприятие, система, управление, диагностика, организационная диагностика.

ШАҒЫН КӘСІПОРЫНДЫ БАСҚАРУ ЖҮЙЕСІН ДИАГНОСТИКАЛАУДЫҢ ТЕОРЕТИЯЛЫҚ НЕГІЗДЕРІ

Мишулина О.В. – э.ғ.д., басқару және іскерлік әкімшілік кафедрасының профессоры, А.Байтұрсынов атындағы Қостанай мемлекеттік университеті

Мақалада шағын кәсіпорынды басқару жүйесін диагностикалаудың теориялық мәселелері ұсынылған. Оның диагностикасында кәсіпорынды басқару жүйесі, қоғамның экономикалық дамуының қазіргі кезеңінде өзінің іске асыру мақсаттары мен міндеттерін қажеттігін атап өтті. Қазақстан Республикасында шағын бизнесті кәсіпорындарға жіктеу критерийлері анықталды: қызметкерлердің орташа жылдық табысы мен орташа саны. Мемлекеттің экономикасына шағын кәсіпорынның экономикалық, саяси және әлеуметтік әсері көрсетілген. Басқа елдермен салыстырғанда Қазақстандағы шағын бизнесін талдау негізінде кәсіпкерліктің артықшылықтары мен кемшіліктері және мүмкіншіліктері мен қаупі (қауіп-қатерлер) нарықта анықталды. Дамуы мен жұмыс істеуі оның ерекшеліктері және құрамдық элементтері менеджментте шағын кәсіпорынға өзінің жүйелік тәсілін белгіледі: өндірістік ішкі жүйесі, шекаралық, бейімдеушілік. Сауатты менеджмент табысқа жетудің сын шарты, сондай-ақ шағын бизнес менеджерлерінде жеткілікті басқару дағдылары жоқ екені анықталды. шағын бизнес және олардың барабар жоспарлау әдістері, ұйымдастыру, көшбасшылық және бақылау арқылы өтетін кезеңдері көрсетілген. «Диагностика» терминінің табиғаты анықталды, кәсіпорынды басқарудың кешенді байланысқан аналитикалық мінезді зерттеу жұмыстары диагностика түсінігіне байланысты келтірілді. Олар диагностикалық ұғымды, олардың себептері, ақаулар («тар» орын), ықтимал проблемаларын анықтау үшін, басқа кейбір факторлардың әсерін орнатуға, міндеттерін, мәртебесін қарастыратын, аналитикалық өзара байланысты зерттеулер жиынтығы ретінде ұйымды басқаруға қолданылатын және қалыптаты жұмысты жеткізу үшін оның жүйесінде анықталған бұзушылықтарды және ауытқуларды жою жолдарын анықтайды. Кәсіпорынды басқару жүйесінің диагностика түрлері, сондай-ақ ұйымдастырушылық диагностика принциптері ұсынылды. Кәсіпорынды басқару жүйесіндегі патология: құрылымы, басқару шешімдері, ұйымдастырушылық мінез-құлық жүйелендірілді. «Диагноз-болжам жасау - басқару - бақылау» ұйымдастырушылық диагностика бизнес әдістері мен тәсілдері тәртібін көрсете отырып, кәсіпорынды басқару жүйесінің төрт сатылы зерттеу циклы көрсетілген. Кәсіпорынды басқару жүйесінің диагностикалық методикасы және кәсіпорын деңгейдегі зерттеуді дамыту үшін үш ықтимал нұсқалары: Ішкі аудит, сыртқы аудит және аралас аудит менеджменті жүйелері құрылды. Басқару жүйесін алдын ала бағалау үшін ішкі зерттеу жүргізу керектігі анықталды.

Кілттік сөздер: шағын бизнес, жүйе, басқару, диагностика, ұйымдастырушылық диагностика.

THEORETICAL BASIS OF DIAGNOSIS SMALL BUSINESS MANAGEMENT

Mishulina O.V. - Dr.Sc.(Econ.), Professor of Department of management and business administration, Kostanay State University named after A.Baytursinov

The article presents the theoretical aspects of diagnosis small enterprise management system. Highlighted the need for enterprise management system in its diagnosis, the purpose and objectives of its implementation at the current stage of economic development of society. The criteria of classification of enterprises to small businesses in the Republic of Kazakhstan: the average number of employees and average annual income. Displaying the economic, political and social impact of small businesses on the economy. Based on comparative analysis of small business in Kazakhstan with other countries identified strengths and weaknesses of entrepreneurship and correlated with opportunities and threats in the market. A systematic approach to small businesses allowed to identify important management component elements and features of its functioning and development: production subsystem boundary, adaptive. It was revealed that a critical condition for success is good management, and managers of small businesses do not have enough management skills. Showcased stages through which passes a small business and their adequate planning methods, organization, leadership and control. The nature of the term "diagnosis" is given diagnostic concept applied to the management of the organization as a set of interrelated research analytical, allowing consider the objectives, status, establish the influence of some factors on the other, to identify possible problems, defects ("narrow" places), their causes and to identify ways to eliminate the detected violations and deviations in the system in order to bring it to normal operation. Presents the types of diagnostics enterprise management system, as well as principles of organizational diagnosis. Systematized pathology in the enterprise management system: structure, management decisions, organizational behavior. Showing approaches to the methods and techniques of organizational diagnostics businesses, described the

stages of diagnosis as a four-stage cycle research organization management system, "the diagnosis, prognosis and management solution - control." Structured diagnostic technique enterprise management system and three possible options for the development of enterprise-level survey: internal audit, external audit and the audit of the combined management systems. It is concluded that for the preliminary assessment of the situation in the control system is better to conduct an internal investigation.

Keywords: small business, system, management, diagnostics, organizational diagnosis.

В ходе экономических реформ произошли существенные изменения в условиях хозяйствования, формах и содержании управления. Принципиальный вопрос о возможности существования такого феномена как малое предпринимательство, способности малого предприятия конкурировать наравне с крупными организациями не потерял актуальности на сегодняшний день. Мировая и казахстанская практика показала, что индивидуальные предприниматели и малые предприятия – жизнеспособная, динамичная и все более важная часть национальной экономики.

Для исследования функционирования систем управления необходимо помимо экономического анализа, интегральных оценок, факторного анализа использовать и диагностику, рассматриваемую как начальный этап процесса совершенствования управления, в результате которого определяются и формулируются задачи, подлежащие выполнению в ходе разработки и реализации комплекса конкретных мероприятий.

Потребность системы управления в ее диагностике на современном этапе вызвана:

- появлением некоторых симптомов «болезни» как проявление определенных затруднений, критических ситуаций, срывов, которые необходимо преодолеть, чтобы вернуть систему в стационарный режим функционирования;
- необходимостью распознавания «болезней» (вида, глубины и следствия) и расстановки с позиции системного подхода приоритетов в их излечении;
- сложностью нахождения рычага для приложения усилия к тем или иным болезненным симптомам, чтобы наиболее эффективно провести оздоровление организации;
- стремлением преодолеть возникший или предполагаемый барьер в целях развития организации.

Одной из основных задач диагностики является составление целостной картины управления предприятием, позволяющей расставить «по местам» проблемы (сформировать проблемное поле организации), определить возможные риски потерь, неиспользуемые ресурсы и приоритеты в работе с проблемами предприятия. Диагностика может стать первым этапом комплексного проекта, в ходе которого определяются основные направления дальнейшей работы по совершенствованию системы управления предприятием. Все это свидетельствует о своевременности и актуальности представленной темы.

Цель исследования – систематизировать теоретические основы диагностики системы управления малым предприятием.

Для достижения цели поставлены следующие задачи:

- выявить критерии отнесения предприятий к малому бизнесу и его влияние на экономику;
- выделить важные для менеджмента составные элементы, а также особенности функционирования малого предприятия;
- раскрыть понятие и принципы диагностики системы управления предприятием;
- охарактеризовать методiku проведения диагностики системы управления предприятием.

Теоретической и методологической основой исследования послужили труды отечественных и зарубежных ученых по проблемам совершенствования системы управления организацией.

Термин «малое предприятие» стал использоваться в РК с 1988 г. В тот период тогда еще в СССР началось создание в различных отраслях промышленности и в различных регионах страны малых предприятий. Эти предприятия получали статус юридического лица, большую самостоятельность в осуществлении хозяйственной деятельности и распределении хозрасчетного дохода. Однако создавались они на базе государственной собственности и функционировали на принципах хозрасчета [1, с 29]. Только в 1991 г. начали создаваться предприятия различных организационно-правовых форм, основанных на любой форме собственности. В последующие годы (1997-2006 гг.) новый импульс развитию предпринимательства придало принятие единого закона, регламентирующего взаимоотношения бизнеса и государства, работа Агентства по поддержке малого предпринимательства в составе Министерства экономики и торговли – первом специальном государственном органе по развитию малого бизнеса в Казахстане. Кроме того, было предусмотрено создание фонда поддержки предпринимательства при участии международных финансовых институтов, правительственных и неправительственных структур [2, с 85].

Термин «малое и среднее предприятие» устанавливает количественную характеристику предпринимательской деятельности и не является организационно-правовой формой коммерческой организации. В Казахстане основным критерием для отнесения предприятий к субъектам малого предпринимательства была средняя численность работников. Причем значение этого критерия менялось. В количественном подходе РК также выделялись финансовые критерии отнесения

предприятий к «малым» – валюта баланса [3, с.18]. В 2015 г. в составе малого предпринимательства РК была выделена категория субъектов микропредпринимательства (таблица 1).

Таблица 1. Критерии отнесения предприятий к малому бизнесу в РК, 2015 г.

| Предприятие | Численность занятых, чел. | Среднегодовой доход |
|-------------|---------------------------|----------------------|
| Малое | не более 100 | не свыше 300000 МРП |
| Микро | не более 15 | не свыше 30000 МРП |
| Среднее | свыше 100 не более 250 | не свыше 3000000 МРП |
| Крупное | более 250 | свыше 3000000 МРП |

Критериями отнесения субъектов частного предпринимательства к категориям малого, среднего и крупного выступают среднегодовая численность работников и среднегодовой доход [4]:

– субъектами малого предпринимательства являются индивидуальные предприниматели без образования юридического лица и юридические лица, осуществляющие частное предпринимательство, со среднегодовой численностью работников не более ста человек и среднегодовым доходом не свыше трехсоттысячекратного месячного расчетного показателя, установленного законом о республиканском бюджете и действующего на 1 января соответствующего финансового года;

– субъектами микропредпринимательства являются субъекты малого предпринимательства, осуществляющие частное предпринимательство, со среднегодовой численностью работников не более пятнадцати человек или среднегодовым доходом не свыше тридцатитысячекратного месячного расчетного показателя, установленного законом о республиканском бюджете и действующего на 1 января соответствующего финансового года.

Предпринимательский Кодекс РК 2015 года направлен на реализацию установленного Конституцией РК права граждан на свободное использование своих способностей и имущества для осуществления предпринимательской и иной, не запрещенной законом, хозяйственной деятельности. Этим положением установлена экономическая и социальная роль малого бизнеса. Развитый малый и средний бизнес, способный обеспечивать устойчивое развитие, является неотъемлемой частью развитых экономик мира. Большая вовлеченность населения в малый и средний бизнес определяет его как основу экономики и главный путь для решения важнейших экономических, политических и социальных проблем общества [5, с.38]. Экономическое влияние проявляется в том, что малое предпринимательство формирует конкурентную среду, способствует наполнению рынка отечественными товарами и услугами. Политическое влияние проявляется в том, что малый бизнес является источником формирования среднего класса как основы стабильности общества. Социальное влияние проявляется в том, что малый бизнес способствует решению проблемы занятости населения. Ежегодно за счет малого бизнеса создается 2/3 рабочих мест. В странах ЕС в малом бизнесе занято около 50% всего занятого населения. В США в малом бизнесе занято более 53% всего занятого населения. В Японии в малом бизнесе занято 72% всего занятого населения. В Казахстане в МСБ занято 31% занятого населения.

Меры государства по максимальному упрощению процедуры регистрации предпринимательской деятельности способствуют бурному росту количества субъектов МСП в РК. Уровень развития малого бизнеса напрямую определяет степень развития экономики государства в целом. Президент Нурсултан Назарбаев поставил задачу, чтобы именно малый и средний бизнес создавал в ближайшей перспективе значительную долю ВВП – 50-70% [6, с.21]. Такие достижения будут гарантией стабильной экономики, ее диверсификации, отхода от сырьевой направленности. Как следует из отчета Фонда развития предпринимательства «Даму», доля предприятий малого бизнеса в ВВП составляет порядка 30%. Сравнительный анализ малого и среднего бизнеса Казахстана с другими странами показывает, что в Казахстане, как и в большинстве других стран, субъекты малого и среднего бизнеса представляют более 90% всех хозяйствующих субъектов. Однако по таким базовым показателям, как вклад субъектов малого и среднего бизнеса в валовой внутренний продукт страны и доля малого и среднего бизнеса в занятости населения в Казахстане в сравнении с другими странами, заметно отстает.

Глубокую характеристику состояния малого и среднего бизнеса в Казахстане дают сведения об отраслевой структуре казахстанского бизнеса: почти 40% субъектов МСП заняты в сфере оптовой и розничной торговли, более 25% субъектов МСП функционируют в сельском хозяйстве. Основное отличие отраслевой структуры МСБ Казахстана – низкая доля предприятий промышленности и низкая доля сферы услуг. Основными причинами такого состояния малого и среднего бизнеса в Казахстане являются низкая доступность финансовых ресурсов для стартового бизнеса и неразвитость современной инфраструктуры бизнеса.

Значение современной инфраструктуры бизнеса для его успешного развития объясняется качественно новыми условиями экономической деятельности человека в условиях глобализации. Обобщая опыт развития малого и среднего бизнеса таких стран, как США, Германия, Франция,

Южная Корея, Китай, Турция, Италия, необходимо подчеркнуть, что в этих странах сформирована эффективная инфраструктура этого процесса. В Казахстане инфраструктура малого и среднего бизнеса создается ускоренными темпами усилиями государства. Международный опыт развития малого и среднего бизнеса творчески применяется в казахстанской практике. Всемирный банк в 2013 году признал Казахстан лидером по проведению реформ в интересах бизнеса. В мировом рейтинге «Doing Business» по индикатору «Открытие предприятий» в странах с наиболее благоприятным бизнес-климатом среди 183-х стран мира Казахстан занимал 49-е место.

В настоящее время субъекты малого предпринимательства являются самыми распространенными типами производственных систем. Это вызывает необходимость рассмотрения их с точки зрения системного подхода, и выделения важных для менеджмента составных элементов и особенностей функционирования и развития. Малое предприятие – это открытая система. Система состоит из нескольких подсистем [7, с. 95]. Подсистема производства производит продукты и услуги, поступающие на выход организационной системы. Пограничные подсистемы ответственны за обмен с окружающей средой. В их ведение входят такие функции, как приобретение сырья или продажа выпускаемой продукции. Подсистема материально-технического обеспечения направлена на правильную и бесперебойную работу физических и человеческих элементов организации. Адаптивные подсистемы отвечают за своевременное производство изменений, необходимых для того, чтобы приспособиться к окружающей среде. Менеджмент – это отдельная подсистема, в задачу которой входит координация действий других подсистем организации и управление ими.

Под воздействием глобальной конкуренции, государственного регулирования и новых требований покупателей деятельность малых предприятий постоянно усложняется. Критическим условием успеха оказывается грамотный менеджмент, а руководителям малых предприятий подчас не хватает управленческих навыков.

В малом бизнесе распределение управленческих ролей существенно отличается от их «штатного расписания» у корпоративных менеджеров. В малых предприятиях на первый план выходит роль оратора, так как здесь каждый менеджер должен продвигать свое не очень известное, но развивающееся предприятие во внешний мир. Не менее важное значение имеет и исполнение роли предпринимателя: менеджеры должны подходить к своей работе творчески, генерировать и реализовывать новые идеи, способствующие повышению конкурентоспособности предприятий. Роли лидера и информационные роли имеют меньшее значение.

Новое малое предприятие проходит через несколько различных стадий, каждая из которых требует от предпринимателя управленческих навыков. Рассмотрим стадии, через которые проходит малое предприятие и адекватные им методы планирования, организации, лидерства и контроля.

Стадии роста малого предприятия включают [8, с.36]:

1 Старт. На этой стадии основные проблемы бизнеса связаны с производством товаров или услуг, привлечением первых покупателей, обеспечением необходимых денежных средств.

2 Выживание. Предприятие проявляет себя как работоспособная коммерческая организация. Она производит товары или услуги и имеет достаточное количество клиентов. Начинаются проблемы с финансами: необходимо обеспечить генерирование и оборот денежных средств, прибыльную работу предприятия в целом. Увеличиваются масштабы малого предприятия, возрастает его прибыль.

3 Успех. Малое предприятие стоит на ногах и приносит прибыль. Системы и процедуры позволяют ему в случае необходимости варьировать темпы производства. Владелец может остаться у руководства малым предприятием либо передать руководство менеджерам-профессионалам.

4 Взлет. Главная проблема данной стадии – обеспечение высоких темпов роста малого предприятия и их финансовое обеспечение. Собственник малого предприятия должен научиться делегировать полномочия менеджерам и сотрудникам, а предприятие – найти дополнительный капитал для инвестиций на основном направлении роста. Это ключевой момент в жизни малого предприятия. Залог успеха – адекватный менеджмент. Проблема заключается в сохранении преимуществ малого предприятия по мере его роста.

5 Ресурсная зрелость. На этой стадии малое предприятие имеет значительные финансовые достижения, но повышается вероятность утраты преимуществ малых фирм. Малое предприятие имеет достаточный штат и финансовые ресурсы, чтобы работать как зрелая организация с развитыми системами планирования и контроля.

На стадии формирования малого предприятия планирования как такового не существует, обычно вся плановая деятельность сводится к составлению бизнес-плана, ибо основная задача – выживание. По мере роста значение планирования возрастает, но обязательный характер оно приобретает только на стадии успеха. Планирование означает постановку целей и определение необходимых для их достижения задач и ресурсов. Важно, чтобы предприниматели рассматривали первоначальный бизнес-план как живой документ, который развивается по мере роста компании или изменения рынка.

На первых двух стадиях роста организационная структура малой фирмы имеет неформальный характер: все работники подчиняются одному человеку – владельцу. Где-то на стадии успеха в предприятии появляются функциональные менеджеры, на которых возлагается часть обязанностей,

прежде выполнявших собственником. Развитие организационной структуры начинается с появлением менеджеров по финансам, производству и маркетингу. На следующих стадиях менеджерам приходится учиться делегировать полномочия подчиненным, происходит децентрализация управления. Если у фирмы имеется несколько производственных линий, для каждой из них могут быть созданы руководящий отдел или подразделение. Организация должна нанимать талантливых менеджеров, которые будут эффективно управлять ее деятельностью во время бурного роста, преодолевая неизбежно возникающие трудности. Чем крупнее становится организация, тем больше в ней устанавливается различных правил, процедур и иных предписаний.

На ранних стадиях развития малого предприятия первостепенную роль в нем играет лидер, руководитель. Его видение будущего и личные характеристики формируют первоосновы культуры фирмы, способствуют (препятствуют) укоренению в ней таких вечных ценностей, как качество, эффективность, сервис, этика. Предпринимателям, отличным специалистам в области производства или маркетинга, иногда недостает простых человеческих качеств. К стадии успеха владелец малой фирмы должен или научиться самостоятельно мотивировать работников, или пригласить менеджеров, которые смогут это сделать. В противном случае ей никогда не суждено «уйти на взлет».

При переходе от безраздельной преданности делу на ранних этапах к активным коммуникациям, необходимым на последующих стадиях развития, собственника малого предприятия подстерегают немало подводных камней. С ростом предприятия менеджер обязан уделять все большее внимание общению во всех его формах. Рост предприятия во многом связан с тем вниманием, которое собственник уделяет потребностям работников. Он должен предпринять ряд усилий по сближению с сотрудниками, провести среди них опрос и выяснить, как они относятся к фирме, найти способы расширения участия работников в управлении. Благодаря стилю лидерства предпринимателя предприятие входит в стадию взлета, имея сильную корпоративную культуру и сотрудников, которые стремятся к развитию организации [9, с. 120].

Значение руководства важно еще и потому, что у многих мелких предприятий возникают сложности с наймом квалифицированных работников. Особенно больно нехватка рабочей силы бьет по развивающимся высокими темпами предприятиям. Сильная корпоративная культура помогает привлекать и удерживать лучших сотрудников.

Финансовый контроль необходим на всех стадиях роста малого предприятия. На первых этапах достаточно простого изучения руководителем бухгалтерской отчетности и личного наблюдения за деятельностью сотрудников. На стадии успеха в предприятии появляются оперативные бюджеты, внедряются систематизированные системы контроля. На этапе взлета в малом предприятии, как правило, усложняется бюджетное планирование, возникает потребность в системе нормативного учета затрат и компьютерного составления статистических отчетов. На стадии зрелости ресурсов эти механизмы контроля еще более усложняются.

В современной парадигме исследования система управления рассматривается как прототип организма, поэтому ее, как и организм, «нельзя разобрать и собрать по чертежу». Установленная аналогия между системой и организмом позволяет обоснованно использовать при исследовании систем медицинские термины, в частности термин «диагностика».

Под диагностикой понимается «анализ симптомов и установление причин и происхождения болезни живого организма». В более широком понимании диагностика – это учение о методах и принципах распознавания болезней и постановке диагноза. Диагноз – определение существа и особенностей «болезни» на основе системного исследования объекта [10, с.62].

От выяснения природы термина «диагностика» перейдем к определению понятия диагностики применительно к управлению организацией (предприятием).

В понятии «диагностика», данном в энциклопедическом словаре «Управление организацией», можно выделить ключевые слова – организационная патология как «болезненное» отклонение от нормы, стандарта. В целом организационная диагностика предназначена для распознавания симптомов и определения «болезни» управления, определения мер возможной «терапии» (симптоматические решения) и «хирургии» (радикальные решения) с целью оздоровления организации. Симптом – внешний признак, внешнее проявление патологии организации. По существу, диагностика – это системная оценка причин событий, следствием которых является неэффективное функционирование организации. Организационная диагностика начинается с установления «слабых» или «узких» звеньев, критических или кризисных зон, а, в общем – вида «болезни» в управлении организацией и причин ее возникновения, при этом используется анализ и обобщение результатов тестирования и экспериментирования [11, с.134].

Ползунов Н.Н., Краев В.Н. [12, с. 153] под диагностикой системы управления предприятием понимают всестороннее исследование, анализ и оценку эффективности функционирования как системы целиком, так и взаимосвязи всех составляющих ее частей. По результатам диагностики системы управления предприятием происходит понимание того, в каком состоянии находится организм компании. Появляется ответ на вопросы: что происходит, какое звено ослабло, а какое гипертрофировалось, где ожидать провала, а где наоборот качественного роста? А главное, не столько определить место и характер заболевания, сколько назначить адекватное лечение.

Любая, даже самая маленькая компания – это многоуровневая система, состоящая из множества деталей. Так или иначе, но всегда присутствует планирование, контроль, распределена ответственность (в той или иной мере), в наличии мотивация сотрудников. Вопрос в том, насколько все эти и другие компоненты правильно взаимосвязаны между собой, как они влияют друг на друга, насколько они согласованы и уравновешены. Ответы на эти вопросы дает проводимая диагностика.

Таким образом, организационная диагностика – установление и изучение признаков, характеристик, факторов, характеризующих состояние объекта с целью выявления возможных отклонений, причин их появления и предотвращения основных нарушений в его нормальном функционировании. Применительно к системам управления организациями диагностика представляет собой комплекс взаимосвязанных исследовательских работ аналитического характера, позволяющих рассмотреть цели, состояние, установить влияние одних факторов на другие, выявить возможные проблемы, недостатки («узкие» места), причины их появления и наметить пути устранения обнаруженных нарушений и отклонений в системе с целью приведения ее к нормальному функционированию.

Объектом диагностики могут быть не только система управления организации в целом, но и ее подсистемы, элементы и т.п. В связи с этим можно выделить следующие виды диагностики [13, с 3.]:

1. Общая диагностика распространяется на всю систему управления. Она может проводиться в виде экспресс и полномасштабного диагностирования.

2. Экспресс-диагностика, являясь предварительной, осуществляется с целью определения основных проблем, «узловых» узких мест в системе и составления важнейших дальнейших направлений работ по совершенствованию. Зачастую она проводится с привлечением исследователей консультантов при активном участии и взаимодействии с руководителями высшего и среднего звена управления.

3. Полномасштабная диагностика – более детальное, основное диагностирование всей системы, в ходе которого принимаются обоснованные решения по уточнению и направлениям разрешения проблем.

4. Специальная диагностика относится к одной из составных частей системы управления (подсистеме, подсистеме, элементу). Она может быть предварительной (например, на основе экспресс-метода) и основной, т.е. детальной.

Диагностика, как и любое другое научное направление, начинается с принципов. Фрейдина Е.В. [14, с.219] использовала ряд положений как основополагающие, сформулированные К. Левиным и составила на их основе принципы организационной диагностики.

Принцип 1. Поставить диагноз возможно, во-первых, основывая свои суждения на выводах из истории (анамнез), и, во-вторых, используя диагностические тесты настоящего.

Принцип 2. Анамнез включает две ступени: проверку определенных свойств объекта, заложенных в прошлом (качество, размер, структура и т.д.), и доказательство, что с тех пор не было никаких посторонних вмешательств.

Принцип 3. Так как любая система в своем развитии претерпевает изменения, то, чтобы определить свойство (ряд параметров) ситуации через анамнез, потребуется знание законов, управляющих этими изменениями.

Принцип 4. Диагностика на основе теста ситуации (5,) в период t снижает неопределенность ретроспективных выводов. Однако «ситуация в данное время» на самом деле относится не к данному моменту, а к определенному временному периоду.

Принцип 5. При диагностике важна достаточность временного периода наблюдения t , для того чтобы диагностическое предположение преобразовать в утверждение «о состоянии дел во время T ».

Определение существа и особенностей «болезни» начинается с системного изучения ее симптомов, не упуская при этом как сильное, так и слабое их проявление. Для установления истинной причины и глубины «болезни» организациями проводятся диагностические исследования, в которых используются качественные и количественные оценки свойств и состояний системы. В отечественной литературе дается подход к диагностике управления организацией. Его основной принцип – для диагностики системы управления существует некоторое множество моделей, каждая из которых предназначена для конкретной функциональной подсистемы управления и локальных управляемых систем, а именно: в организации предлагается осуществлять экономическую, функциональную, техническую и социальную диагностику, диагностику менеджмента и внешней среды, диагностику стратегии.

Как уже говорилось, ключевым понятием в определении диагностики организации (или организационной диагностики) служит «организационная патология», представляющая собой «болезненное» нарушение функционирования организации, ведущее к утрате таких свойств, как устойчивость, гибкость, адаптивность, а в целом – к нарушению гомеостаза.

Концепция диагностики формулируется так: для системы, как и для любого организма, закономерным событием будет возникновение «болезненных» отклонений (симптомов) от ожидаемой траектории развития, «болезненных» процессов и зарождение внутренних и внешних противоречий. Сформулированная концепция осуществима при условии действия принципа системной увязки диагностики, тестирования и экспериментирования при исследовании системы управления. Любое

отклонение – это мера удаления измеряемого параметра от равновесного состояния. С позиции диагностики следует различать отклонения, усиливающие положительные и отрицательные тенденции, а также уравнивающие, представляющие собой некоторое чередование положительных и отрицательных отклонений, не превышающих граничные значения или критерии, при которых система сохраняет устойчивое равновесие или свой гомеостаз. Надо понимать, что все измерения переносятся на стадию тестирования. Результаты тестирования, полученные при испытаниях и обработке тестов, подлежат диагностическому аудиту или диагностическому анализу. Цель анализа состоит в том, чтобы вскрыть причины возникновения патологии, глубину и угрозы ее перерождения в проблему. В его задачу входит и установление важности, срочности и возможности решения проблемы. В качестве основы диагностического аудита выступает систематизация как ранних, так и поздних симптомов. Его итоги служат основой для разработки симптоматических мероприятий, которые следует рассматривать как средство, позволяющее выиграть время и уничтожающее только внешние проявления патологии. Для того чтобы устранить корни «болезни», необходимо реализовать радикальные мероприятия, т.е. принять фундаментальное решение, направленное на коренные изменения в организации. Его разработка должна базироваться на экспериментах и испытаниях].

Вскрытые патологии в системе управления систематизируются следующим образом [15, с.14].

1. Структурная патология (наследственная и ситуативная), которая образуется в результате:

- господства структуры над функциями;
- стагнации структуры, т.е. ее негибкости и инертности, приводящей к потерям организационной способности реагировать на изменения во внутренней и внешней среде и темпа развития;
- нарушения соответствия между структурой и политической системой организации, структурой и ступенями карьеры менеджеров.

2. Патология управленческих решений (наследственная и ситуативная), их виды и симптомы:

- противоречивость гипотез стратегии в силу их недостаточного подтверждения по причине неполноты и неопределенности исходной информации, вследствие чего стратегия часто оказывается внутренне противоречивой, а ее реализация сопряжена с серьезными трудностями;

– «неработающее» решение – решение, эффективное в краткосрочном периоде, но оказавшееся несбалансированным на перспективу с внутренними возможностями организации до такой степени, что не удается преодолеть угрозы внешней среды и исключить непредвиденные последствия, перетекающие в сложные, «зловредные» проблемы;

– маятниковые решения – новое решение заменяет старое лишь на время, а потом происходит возвращение к изначальному положению;

– подмена проблемы симптоматическими решениями, дающими кратковременный эффект при одновременно растущей зависимости от них, и, как результат, отказ от радикальных решений и отклонение от первоначальной стратегии, размывание конкурентных позиций и целей;

– размывание целей – «если не удастся допрыгнуть – снижай планку» или, например, «ничего страшного, если до окончания кризиса наши критерии качества понизятся»;

– пределы роста – «чем сильнее мы нажимаем, тем прочнее стоим на месте», т.е. не движемся по восходящей вверх лестнице.

3. Патология организационного поведения (наследственная и ситуативная):

- дублирование организационного порядка со стороны руководства;
- конфликты – организационные, внутрисистемные и внесистемные;
- размывание стандартов и норм.

От диагностики в первую очередь ожидают ответа на два очевидных вопроса:

1. Насколько глубоко негативные (или позитивные) изменения вросли в систему?

2. Насколько система способна разрешить проблему (частично, полностью или устранить ее причины) и реализовать позитивные изменения?

Ответы на поставленные вопросы находят с помощью различных приемов и методов исследований. Наиболее известные из них можно свести к четырем подходам [16, с. 8]:

1) выделение системных параметров, определение критериев, построение по ним двух и многопараметрических пространств (зон), характеризующих управленческую деятельность в зависимости от величины отклонений исследуемого параметра от «равновесного» значения

2) нахождение комплексного системного параметра путем построения двух и многофакторных регрессионных уравнений и обоснование критериев определения состояний организаций, например вероятности банкротства: велика она или очень низка;

3) анализ отклонения (существенное или несущественное) фактического значения параметра от планируемой (или нормируемой) его величины с последующим расслоением отклонения по статам его формирования и анализом причин и значимости отклонений и оценкой результатов стратегического управления;

4) воспроизведение функционирования системы на основе математического и имитационного моделирования и проведение серии экспериментов с элементами системы и их тестирование с целью выявления узких мест, патологических образований, условий, при которых открываются возможности для развития или наступления критического положения организации.

Все методы, которые наиболее часто используются при проведении диагностики, можно разделить на три группы]:

1) методы сбора информации для диагностики (интервьюирование, изучение и анализ документации, анкетирование, беседа, самообследование, фотография рабочего дня, активное наблюдение в течение рабочего дня, моментные наблюдения, экспертный метод);

2) методы анализа собранной информации (анализ проблем, анализ взаимного влияния, т.е. совокупность корреляционного, регрессионного, балансового и др., сравнения, системный анализ, экономический анализ, декомпозиция, композиция, структуризации целей, экспертно-аналитический, нормативный, параметрический, моделирования, функционально-стоимостной анализ, главных компонент, балансовый, корреляционный и регрессионный, опытный, матричный, последовательной подстановки, SWOT-анализ);

3) методы определения приоритетов проблем («дерево» целей, графов проблем, экспертные и др.).

Этапы проведения диагностики]:

1) изучение ретроспективного, существующего и ожидаемого состояния;

2) установление сильных и слабых сторон;

3) установление возможных направлений совершенствования;

4) определение и решение основных вопросов по организации дальнейших работ исследования систем управления.

Диагностика представляет собой первый этап четырехступенчатого цикла исследования системы управления организацией: «диагноз–прогноз–управленческое решение – контроль».

Диагностические исследования системы управления проводятся с целью определения текущего состояния организации и выявления проблемных ситуаций. Проблемой будем считать ситуацию, при которой цели, поставленные перед организацией системой управления, по какой-либо причине не могут быть достигнуты, а значит, возникает противоречие, требующее устранения. Диагностика системы управления начинается с выявления и описания признаков, вызывающих затруднения в работе, т.е. с выявления «симптомов заболевания», как это принято говорить в медицине. Симптом – это отклонение от нормы, поэтому необходимым условием успешного проведения диагностических исследований системы управления организацией является наличие положений и нормативов, служащих основой для измерения экономических и социально-психологических характеристик деятельности системы.

Следующий этап – измерение параметров и анализ показателей. Заключительный этап – выводы и заключения, позволяющие поставить окончательный диагноз и принять необходимые меры для исправления ситуации.

При анализе систем управления организациями в сфере малого и среднего бизнеса наиболее целесообразно проведение диагностических исследований в процедурах упреждающего управления, т.е. в процессе прогнозирования развития системы и выявления возможности возникновения проблемных ситуаций. Среди менеджеров существует мнение, что предвидеть проблему – значит наполовину ее решить. («Кто предупрежден, тот вооружен».) В данном случае решение – разработка последовательности действий системы управления по предотвращению неблагоприятного развития событий. В условиях острой конкурентной борьбы, когда состояние организации определяется не только собственными действиями, но и влиянием множества внешних, нередко трудно предсказуемых факторов, это далеко не всегда удается.

В ходе диагностических исследований должны быть изучены не только возможности системы управления по выходу из проблемных ситуаций, но и ее способности использовать сложившиеся обстоятельства для коррекции своей деятельности с целью эффективного решения задач, стоящих перед организацией в целом. Это означает, что действия системы управления должны быть следствием умелого использования существующих возможностей и сложившейся ситуации.

Традиционно понятия «симптом» и «проблема» принято связывать с негативными явлениями, однако применительно к развитию организаций это не всегда справедливо. К примеру, в отрасли появилась новая технология работы. Ее быстрое освоение может оказаться достаточно серьезной проблемой. Или в результате стабильного развития удалось привлечь дополнительные инвестиции. Освоение новых капиталовложений – тоже большая управленческая проблема. Но и то, и другое – это положительные факторы, способствующие развитию организации.

В силу того, что организация является сложным социальным объектом открытого типа, диагностика проблем представляет собой сложную многошаговую задачу. Первый шаг – это сбор информации. Для выявления возможных причин возникновения затруднений необходим научный анализ информации. На первом этапе целесообразно сформулировать проблему в общем виде, что даст возможность сократить число факторов, которые необходимо учитывать при исследовании и соответственно уменьшить объем необходимой работы по сбору и анализу информации. Информация должна содержать сведения о состоянии рынка, действиях конкурентов и государственных организаций.

При анализе состояния организации следует обратить внимание на такие показатели, как

прибыль, сбыт, издержки, производительность, а также на такие социально-психологические признаки неблагополучного положения дел, как текучесть кадров, конфликтность в коллективе. Сбор и анализ информации должен проводиться с использованием современных программно-технических средств и ПЭВМ. Для группирования факторов и описания их влияния на работу предприятия целесообразно использовать методы факторного анализа. Для анализа сложившейся ситуации, как на количественном, так и на качественном уровне рекомендуется привлекать независимых консультантов и экспертов.

Диагностика СУ является не только элементом стратегического, но и оперативного управления предприятием. Сбор информации о невыполнении управленческих решений и выявление причин сбоев позволяют производить оперативную коррекцию работы управленческого звена. Информация о работе организации за достаточно продолжительный интервал времени хранится в базе данных и используется для построения эталонной модели. Кроме того, информация о работе организации в момент проведения анализа поступает в блок диагностического обследования. Для создания модели, адекватно отражающей реальную ситуацию, целесообразно использовать информацию о работе аналогичных организаций.

Блок диагностического обследования определяет набор параметров, характеризующих выявленные отклонения в деятельности организации от параметров эталонной модели. Ввиду сложности оценки действия социально-экономических систем на этапе диагностического обследования значения многих параметров определяются методом экспертных оценок. Для повышения достоверности получаемых результатов целесообразно привлечь квалифицированных специалистов из других организаций, осуществляющих аналогичную деятельность, и сотрудников консалтинговых фирм.

В блоке принятия решения по выявленным значениям отклонений от эталонной модели делается вывод об удовлетворительной эффективности работы обследуемой организации или о необходимости проведения процедур оперативной коррекции системы управления. В последнем случае производится разработка методов коррекции системы управления. На этом этапе также целесообразно прислушаться к мнению представителей консалтинговых фирм и менеджеров сторонних организаций.

Блок построения обобщенной оценки качества фиксирует невыполнение стандартов качества и отклонения от характеристик эталонной модели по всему набору оцениваемых параметров.

После выполнения коррекции системы управления необходимо провести повторное обследование системы и убедиться в эффективности системы управления предприятием. Если процедуры коррекции не приведут к положительным результатам, то может быть принято решение о серьезной структурной перестройке организации вплоть до проведения санации и введения внешнего управления.

Оценка строится путем сведения различных показателей, характеризующих работу организации, в единый интегральный ряд. Это позволяет определить относительный уровень отклонения обследуемого предприятия от выбранного эталона, что может быть использовано для построения рейтинговых оценок организаций в рассматриваемой группе.

При диагностике системы управления (СУ) важно определить состав конкретных исходных элементов и подсистем, подлежащих диагностическому анализу.

В общем плане любая методика диагностики СУ (рисунок 1) должна основываться на базисных работах и включать [17, с.49]:

- определение критериев диагностики;
- учет внешней и внутренней среды диагностируемой системы;
- выявление проблем, установление недостатков («узких» мест) в СУ и причин их возникновения;
- разработку направлений разрешения проблемы и устранения недостатков в СУ.



Рисунок 1. Укрупненная схема диагностики систем управления

Проводя диагностические работы, исследователь должен комплексно изучить положение дел в организации в ретроспективе, в настоящее время и в перспективе. Чем больше аналитический период ретроспективы и глубже прогноз, тем более эффективным оказывается результат диагностики: более полно выявляются сильные и слабые стороны системы, определяются причины их проявления и тенденции развития.

При этом работы могут осуществляться в такой последовательности:

- провести экспресс-диагностику;
- осуществить оценку внешней среды (общего и оперативного окружения);
- провести динамический и оперативный анализ основных технико-экономических показателей деятельности организации (выручки от реализации, себестоимости, численности персонала, производительности, прибыли от реализации, фондоотдачи, стоимости основных производственных фондов, рентабельности и др.);
- провести анализ производственных планов, выделяя в них те мероприятия, которые не выполнены в срок или выполнялись с нарушениями (например, сроков, ограничений по ресурсам и т. п.), а также определить причины нарушений и их влияние на результаты деятельности всей системы;
- выявить и проанализировать сильные и слабые стороны управляющей подсистемы – системы управления, причины и следствия их возникновения;
- наметить направления и разработать мероприятия по разрешению проблем.

При проведении анализа следует определять комплексные, а не отдельные не связанные между собой проблемы и выдвигать гипотезы их разрешения. Особое внимание должно уделяться решению кадровых проблем.

В зависимости от целей исследования системы управления может проводиться не только общая, но и специальная диагностика, исследующая отдельные элементы и подсистемы системы. Все работы по диагностике целесообразно проводить, применяя системный подход в сочетании с использованием самых разнообразных методов исследования, в том числе методов анализа (от общего к частному) и синтеза. Не исключаются также локальные подходы к исследованию.

Возможны три варианта обследования уровня развития предприятия [18, с.5]:

- а) внутренний аудит системы управления – собственными силами;
- б) внешний аудит системы управления – силами консультантов;
- в) комбинированный аудит системы управления – совместной рабочей группой консультантов и сотрудников предприятия.

Каждый из вариантов имеет свои положительные и отрицательные стороны, разнятся они по стоимости и рискам при реализации проекта. Для предварительной оценки ситуации в системе управления лучше провести внутреннее исследование.

ЛИТЕРАТУРА:

1. **Окаев, К.О., Смагулова, Н.Т.** Предпринимательство в Республике Казахстан [Текст]: учебное пособие/ К.О. Окаев, Н.Т. Смагулова. – Алматы: Экономика, 2009. – 129 с.
2. **Сейдахметов, А.С., Елшибекова, К.Ж.** Предпринимательство [Текст]: учебное пособие/ А.С. Сейдахметов, К.Ж. Елшибекова. – Алматы: Экономика, 2010. – 303 с.
3. **Джулаева, А.** Организация бизнеса [Текст]: учебное пособие / А. Джулаева. – Алматы: Казак университеті, 2012. – 232 с.
4. Предпринимательский Кодекс Республики Казахстан от 29 октября 2015 года № 375-V(с изменениями и дополнениями от 14.01.2016 г.) [Электронный ресурс] //Онлайн закон [сайт]. –URL: <http://online.zakon.kz> (дата обращения 28.10.2016 г.).
5. **Токсанова, А.Н.** Основы предпринимательской деятельности [Текст]: учебное пособие /А.Н. Токсанова. – Астана, 2007. – 480 с.
6. **Отчет о состоянии развития малого и среднего предпринимательства в Казахстане и его регионах** [Электронный ресурс] //Даму [сайт]. –URL:<http://www.damu.kz/17489> (дата обращения 28.10.2016 г.).
7. **Малый бизнес: Организация, экономика, управление** [Текст]: учеб. пособие для вузов/Под ред. В.Я. Горфинкеля, В.А. Швандара. – 2-е изд., перераб. и доп. - М.: ЮНИТИ-ДАНА, 2003. – 254 с.
8. **Дафт, Р.Д.** Менеджмент [Текст]: учебное пособие/ Р.Д. Дафт. – СПб: Питер, 2003. – 832 с.: ил. – (Серия «Теория и практика менеджмента»).
9. **Румянцева, З.П.** Общее управление организацией. Теория и практика [Текст]: учебник / З.П. Румянцева. – М.: ИНФРА-М, 2005. – 304 с. – (Высшее образование).
10. Исследование систем управления [Текст]: учеб. пособие /Под ред. Ф.Л. Шарова. – М.: МИЭП, 2007. – 136 с.
11. **Коротков, Э.М.** Исследование систем управления [Текст]: учебник / Э.М. Коротков. – М.: ДЕКА, 2003. – 176 с.
12. Исследование систем управления. Диагностика [Текст]: учебное пособие / Под ред. Н.Н. Ползунова, В.Н. Краева. – М.: Академический проект, 2006. – 319 с.

13. Диагностика системы управления предприятием [Электронный ресурс] //«Питер-Консалт» [сайт].–URL: <http://piter-consult.ru/services/diagnostics-management-system.html> (дата обращения 28.10.2016 г.).
14. **Фрейдина, Е.В.** Исследование систем управления [Текст]: учеб. пособие / Е.В. Фрейдина; под ред. Ю.В. Гусева. – 2-е изд., стер. – М.: Омега-Л, 2009. – 368 с.
15. **Мишин, В.М.** Исследования систем управления [Текст]: учебник / В.М. Мишин. – М.: ГАУ, 2004.– 60 с.
16. **Кобзева, Ю.** Диагностика системы управления [Электронный ресурс] // URL: <http://chuprina.kz/instrumenty-razvitiya/diagnostika-sistemyi-pravleniya/>(дата обращения 28.10.2016 г.).
17. **Степанова, Е.Е., Хмелевская, Н.В.** Информационное обеспечение управленческой деятельности [Текст]: учеб. пособие /Е.Е. Степанова, Н.В. Хмелевская. – М.: Форум, 2002.–153 с.
18. **Бубнов, С. А.** Диагностика системы управления [Электронный ресурс] // URL:– http://www.cfin.ru/management/strategy/orgstr/audit_proc_mgmt.shtml дата обращения 28.10.2016 г.).

REFERENCES:

1. **Окаев, К.О., Smagulova, N.T.** Predprinimatel'stvo v Respublike Kazahstan [Tekst]: uchebnoe posobie/ К.О. Окаев, N.T. Smagulova. – Almaty: EHkonomika, 2009. – 129 s.
2. **Sejdahmetov, A.S., Elshibekova, K.H.** Predprinimatel'stvo [Tekst]: uchebnoe posobie/ A.S. Sejdahmetov, K.ZH. Elshibekova.– Almaty: EHkonomika, 2010.– 303 s.
3. **Dzhulaeva, A.** Organizaciya biznesa [Tekst]: uchebnoe posobie / A. Dzhulaeva.– Almaty: Kazak universiteti, 2012.– 232 s.
4. Predprinimatel'skij Kodeks Respubliki Kazahstan ot 29 oktyabrya 2015 goda № 375-V(s izmeneniyami i dopolneniyami ot 14.01.2016 g.) [EHlektronnyj resurs] //Onlajn zakon [sait]. –URL: <http://online.zakon.kz> (data obrashcheniya 28.10.2016 g.).
5. **Toksanova, A.N.** Osnovy predprinimatel'skoj deyatel'nosti [Tekst]: uchebnoe posobie /A.N. Toksanova. – Astana, 2007. – 480 s.
6. Otchet o sostoyanii razvitiya malogo i srednego predprinimatel'stva v Kazahstane i ego regionah [EHlektronnyj resurs] //Damu [sait]. –URL:<http://www.damu.kz/17489> (data obrashcheniya 28.10.2016 g.).
7. Malyj biznes: Organizaciya, ehkonomika, upravlenie [Tekst]: ucheb. posobie dlya vuzov/Pod red. V.YA. Gorfinkelya, V.A. SHvandara. – 2-e izd., pererab. i dop. - M.: YUNITI-DANA, 2003. – 254 s.
8. **Daft, R.D.** Menedzhment [Tekst]: uchebnoe posobie/ R.D. Daft.– SPb: Piter, 2003.– 832 s.: il.– (Seriya «Teoriya i praktika menedzhmenta»).
9. **Rumyancheva, Z.P.** Obshchee upravlenie organizaciej. Teoriya i praktika [Tekst]: uchebnik / Z.P. Rumyancheva.– М.: INFRA-M, 2005.– 304 s.– (Vysshee obrazovanie).
10. **Issledovanie sistem upravleniya [Tekst]:** ucheb. posobie /Pod red. F.L. Sharova. – М.: MIEHP, 2007. – 136 s.
11. **Korotkov, E.M.** Issledovanie sistem upravleniya [Tekst]: uchebnik / EH.M. Korotkov. – М.: DEKA, 2003.– 176 s.
12. **Issledovanie sistem upravleniya. Diagnostika [Tekst]:** uchebnoe posobie / Pod red. N.N Polzunova, V.N. Kraeva. – М.: Akademicheskij proekt, 2006. – 319 s.
13. **Diagnostika sistemy upravleniya predpriyatiem** [EHlektronnyj resurs] //«Piter-Konsalt» [sait].– URL:<http://piter-consult.ru/services/diagnostics-management-system.html> (data obrashcheniya 28.10.2016g)
14. **Frejdina, E.V.** Issledovanie sistem upravleniya [Tekst]: ucheb. posobie / E.V. Frejdina; pod red. YU.V. Guseva. – 2-e izd., ster. – М.: Омега-Л, 2009. – 368 с.
15. **Mishin, V.M.** Issledovaniya sistem upravleniya [Tekst]: uchebnik / V.M. Mishin. – М.: GAU, 2004.– 60 с.
16. **Kobzeva, Y.U.** Diagnostika sistemy upravleniya [EHlektronnyj resurs] // URL: <http://chuprina.kz/instrumenty-razvitiya/diagnostika-sistemyi-pravleniya/>(data obrashcheniya 28.10.2016 g.).
17. **Stepanova, E.E., Hmelevskaya, N.V.** Informacionnoe obespechenie upravlencheskoj deyatel'nosti [Tekst]: ucheb. posobie /E.E. Stepanova, N.V. Hmelevskaya. – М.: Форум, 2002.–153 s.
18. **Bubnov, S. A.** Diagnostika sistemy upravleniya [EHlektronnyj resurs] // URL:– http://www.cfin.ru/management/strategy/orgstr/audit_proc_mgmt.shtml data obrashcheniya 28.10.2016 g.).

Сведения об авторах

Мишулина О.В. – А.Байтұрсынов атындағы Қостанай мемлекеттік университетінің басқару және іскерлік әкімшілік құжырасының профессоры, экономика ғылымдарының докторы, профессор, Қостанай, Абай көшусі, 28, тел: 8(7142) 558579 ; e-mail: olga_mishulina@mail.ru.

Мишулина Ольга Владимировна – профессор кафедры управления и делового администрирования Костанайского государственного университета имени А. Байтұрсынова, доктор экономических наук, профессор, г. Костанай, проспект Абая, 28. тел: 8(7142) 558579 e-mail: olga_mishulina@mail.ru.

Mishulina Olga Vladimirovna – the Head of Department of management and business administration
Kostanay State University named after A.Baytursinov. Dr.Sc. (Econ.), Professor, Kostanay, Abay st, 28; tel:
8(7142) 558579, e-mail: olga_mishulina@mail.ru

УДК 332.13

СТРАТЕГИЧЕСКИЕ АЛЬЯНСЫ В АГРОПРОМЫШЛЕННОМ КОМПЛЕКСЕ РОССИИ И КАЗАХСТАНА

Мишулина О.В. – д.э.н., профессор кафедры управления и делового администрирования,
Костанайский государственный университет имени А. Байтурсынова

Баранова Н.А. - к.э.н., доцент кафедры управления и делового администрирования,
Костанайский государственный университет имени А. Байтурсынова

Сергеичева И.А. – к.э.н., доцент кафедры «Экономика, финансы и бухгалтерский учет»,
Образовательное учреждение высшего образования «Южно-Уральский институт управления и
экономики»

Цель исследования – выявить особенности формирования стратегических альянсов в агро-
промышленном комплексе. В статье обобщены и систематизированы определения стратегическо-
го альянса, данные различными авторами, выделены условия, по которым можно считать
альянс стратегическим. Показаны различия между стратегическим альянсом и слияниями и по-
глощениями, холдингом и межфирменными соглашениями. Выделены мотивы создания страте-
гических альянсов, их преимущества в условиях экономической нестабильности и ключевые
факторы успеха. Описаны причины неудач стратегических альянсов, а также основные моменты
для достижения положительного эффекта от вступления организации в стратегический альянс.
Показаны условия эффективного стратегического альянса.

В рамках проведенного исследования обосновывается объективная необходимость форми-
рования стратегических альянсов в агропромышленном комплексе России и Казахстана в совре-
менных рыночных условиях и представлен опыт их функционирования. На примере России проде-
монстрированы выгоды для участников стратегического альянса в сфере агропромышленного
комплекса, где создано объединение экофермеров, выявлены трудности участия аграриев в
стратегическом альянсе. На примере казахстанского РОО «Ассоциация органического
земледелия» выявлены тенденции к организации альянсов по производству и продвижению на
потребительский рынок экологически чистой продукции. Одновременно с выявленными возможнос-
тями продвижения и реализации органических продуктов на рынок северного региона Казахстана
проведен анализ эффективности организации работы магазина экологически чистой продукции в
г. Астана. Обоснованы состав и структура инвестиционных затрат на открытие магазина эко-
логически чистой продукции РОО «Ассоциация органического земледелия». Сделан вывод о том,
что формирование стратегических альянсов способствует развитию агропромышленного
комплекса как в России, так и в Казахстане.

Ключевые слова: альянс, стратегический альянс, агропромышленный комплекс, преиму-
щества альянса, недостатки альянса

РЕСЕЙ МЕН ҚАЗАҚСТАННЫҢ АГРОӨНЕРКЕСІП КЕШЕНІНІҢ СТРАТЕГИЯЛЫҚ АЛЬЯНСТАРЫ

Мишулина О.В. – э.ғ.д., басқару және іскерлік әкімшілік кафедрасының профессоры,
А.Байтұрсынов атындағы Қостанай мемлекеттік университеті

Баранова Н.А. – э.ғ.к., басқару және іскерлік әкімшілік кафедрасының доценті, А.Байтұрсынов
атындағы Қостанай мемлекеттік университеті

Сергеичева И.А. – э.ғ.к., «Экономика, қаржы және бухгалтерлік есеп» кафедрасының доценті,
«Оңтүстік-Орал басқару және экономика институты» Жоғары білім беру білім мекемесі

Зерттеудің мақсаты - агроөнеркәсіптік кешенде стратегиялық альянстың қалыптасу
ерекшеліктерін анықтау. Мақалада әр түрлі авторлармен берілген стратегиялық альянсты анық-
тау жүйеленген және қамтылған, альянсты стратегиялық деп есептеуге болатын шарттар
белгіленген. Стратегиялық альянс және қосылу мен жойылу, холдинг және фирмааралық келі-
сімдер арасындағы айырмашылықтар көрсетілген. Стратегиялық альянсты құрудың мотивтері,
олардың экономикалық тұрақсыздық жағдайындағы басымдықтары және жетістіктің маңызды

факторлары белгіленген. Стратегиялық альянс сәтсіздігінің себептері, сондай-ақ ұйымның стратегиялық альянсқа кіруінен болатын оң әсерге жету үшін негізгі жағдайлар сипатталған. Тиімді стратегиялық альянс шарттары көрсетілген.

Зерттеу жүргізу барысында қазіргі нарықтық жағдайларда Қазақстан және Ресей агроөнеркәсіптік кешендерінде стратегиялық альянсты құрудың объективті қажеттілігі негізделді және олардың қызмет етуінің тәжірибесі көрсетілген. Ресей мысалында агроөнеркәсіптік кешенде стратегиялық альянс қатысушылары үшін пайда көрсетілген, онда экофермерлер қауымдастығы құрылған, стратегиялық альянсқа аграрлық қызметкерлердің қатысуының қиындықтары анықталды. Қазақстандық «Органикалық егін шаруашылығы қауымдастығы мысалында тұтынушылық нарыққа экологиялық таза өнімді өткізу мен өндіру бойынша альянсты ұйымдастыру тенденциялары анықталды. Қазақстанның солтүстік өңірлері нарығына органикалық өнімдерді өткізу мен жылжыту мүмкіндіктерін анықтаумен бірге Астана қаласындағы экологиялық таза өнімдер дүкенінің жұмысын ұйымдастыру тиімділігін талдау жүргізілді. Органикалық егін шаруашылығы қауымдастығы экологиялық таза өнімдер дүкенінің ашу үшін инвестициялық шығындар құрылымы мен құрамы негізделген. Стратегиялық альянстарды құру Ресейде, Қазақстанда да агроөнеркәсіптік кешеннің дамуына әсер етеді деген қорытынды шықты.

Түйін сөздер: альянс, стратегиялық альянс, агроөнеркәсіптік кешен, альянс артықшылығы, альянс кемшілігі.

STRATEGIC ALLIANCES IN THE AGRO-INDUSTRIAL COMPLEX OF RUSSIA AND KAZAKHSTAN

Mishulina O.V. – Dr.Sc. (Economics), professor of Department of management and business administration, A.Baitursynov Kostanay State University

Baranova N.A. - Ph.D. (Economics), associate professor of Department of management and business administration, A.Baitursynov Kostanay State University

Sergeicheva I.A. - Ph.D. (Economics), associate professor of the Department «Economics, Finance and accounting», Educational institution of higher professional education «South Ural Institute of management and economy»

Research purpose – to reveal features of forming of strategic alliances in agro-industrial complex. In article are generalized and systematized the definitions of strategic alliance by various authors, highlighted the conditions under which can be considered a strategic alliance. Shows the difference between strategic alliance and mergers and acquisitions, holding company and intercompany agreements. Highlighted the reasons for creating strategic alliances, their advantages in terms of economic instability and key success factors. Describes the causes of failures of strategic alliances and highlights to achieve a positive effect from accession to the organization in a strategic alliance. Shows the conditions of effective strategic alliance.

In this research substantiates the objective necessity of formation of strategic alliances in the agro-industrial complex of Russia and Kazakhstan in the current market conditions and the experience of their functioning. For example of Russia demonstrated the benefits of participating in a strategic alliance in the field of agriculture, where he created the association of organic farmers revealed the difficulties of participation of farmers in the strategic alliance. For example of the kazakh RPA «Association of organic farming» to identify trends in the organization of alliances for the production and promotion of the consumer market of environmentally friendly products. Simultaneously with the identified capabilities of the promotion and implementation of organic products on the market is the Northern region of Kazakhstan is carried the analysis of the effectiveness of the organization of the work shop of environmentally friendly products in Astana. Justified content and structure of investment costs of opening shop of organic products the RPA «Association of organic farming». It is concluded that the formation of strategic alliances contributes to the development of agriculture both in Russia and in Kazakhstan.

Keywords: alliance, strategic alliance, agro-industrial complex, benefits of alliance, shortcomings of alliance

В сфере бизнеса существуют различные формы межфирменного взаимодействия: от жесткого соперничества до взаимовыгодного партнерства. Как и в любой другой области, предприниматели всегда ищут союзников по бизнесу. Объединяясь в альянсы, они получают дополнительные преимущества. Но альянсы могут быть разными в зависимости от их целей. Фирмы могут организовывать, например, тактические альянсы, носящие краткосрочный характер. Во многих случаях они образуются для организации совместных действий в краткосрочном периоде, например, для совместной разработки крупного проекта. Тактические альянсы имеют существенные отличия от стратегических.

Стратегические альянсы как форма сотрудничества между различными компаниями стали активно развиваться в 80-е годы XX века. На сегодняшний день в литературе существует множество

определений стратегических альянсов (таблица 1).

Таблица 1. Определения стратегического альянса, данные различными авторами

| Автор | Определение |
|------------------|-------------------------------------------------------------------------------------------------------------------------------------------------------------------------------------------------------------------------------------------------------------------------------------------|
| Jarillo J. | Стратегический альянс – это долгосрочное целевое соглашение между обособленными, но связанными целью получения прибыли организациями, которые способствуют достижению и удержанию конкурентных преимуществ этих организаций над конкурентами, не входящими в рамки данных соглашений [1]. |
| Almor-Ellemers T | Стратегический альянс – это долгосрочное контрактное соглашение между компаниями различных стран, которые связывают отдельные аспекты их бизнесов таким образом, что создается взаимозависимость для достижения стратегической цели [2]. |
| Gugler P. | Стратегический альянс – это тип межорганизационных отношений, при которых партнеры делают существенные вклады (человеческого, финансового и/или технологического капитала) в развитие долгосрочного сотрудничества и ориентацию на свои общие и индивидуальные цели [3]. |
| Королева Е.В. | Стратегический альянс представляет собой союз, объединение двух или более участников организации для достижения определенных долговременных целей и задач, которые являются взаимно выгодными [4]. |
| Бгашев М.В. | Стратегический альянс – это партнерство между фирмами, в котором ресурсы, способности и стержневые компетенции фирм объединяются для достижения наилучшего результата [5]. |

Таким образом, альянс можно считать стратегическим, если имеют место следующие условия:

- в основе его создания лежит совместимость долгосрочных интересов участников;
- внутри альянса происходит реальный обмен опытом и знаниями;
- возможность получения тех выгод, которые нельзя получить иным способом;
- наличие нескольких руководящих центров, которые сообща принимают решения. Это является результатом объединения в рамках альянса нескольких независимых фирм. Чтобы прийти к общему решению, необходимо получить согласие всех партнеров;
- отношения внутри альянса строятся на основе диалога между компаниями, что не исключает возможности возникновения конфликта интересов. Противоречия компаний – партнеров вызываются тем, что они сохраняют свою автономность друг от друга.

На сегодняшний день стратегические альянсы часто ошибочно ассоциируют со слияниями и поглощениями или, наоборот, рутинными контактами контрагентов. Альянсы следует отличать также от холдингов. Холдинг предполагает создание материнской и дочерних компаний, когда первая владеет контрольными пакетами акций вторых. Отличительными чертами холдинга являются хозяйственная несамостоятельность дочерних компаний, а также возможность получения доходов посредством участия в акционерном капитале других фирм. Альянсовое соглашение основано на самостоятельности партнеров. Оно может также предполагать обмен миноритарными пакетами акций партнеров, однако этот механизм служит для устранения риска появления оппортунистического поведения партнеров, нежели для получения доходов от владения долей капитала партнера. Не следует отождествлять стратегические альянсы с межфирменными соглашениями. Хотя альянс – это также межфирменное соглашение, но лишь одна из его форм. Помимо стратегических альянсов к межфирменным соглашениям относятся соглашения о поставках, рыночные контракты, лицензии и другие формы [4]. Чтобы избежать этого недопонимания, суть стратегических альянсов можно сформулировать таким образом: объединение независимых компаний, которые осуществляют определенную деятельность или реализуют определенный проект, используя интеллектуальные и материальные ресурсы друг друга, вместо того, чтобы действовать самостоятельно или идти по пути слияния или поглощения. Фундаментальной целью стратегического альянса является повышение конкурентоспособности партнеров. Альянс создается на основе признания факта, что каждый партнер обладает каким-либо уникальным ресурсом в качестве своего вклада в альянс: технологией, управленческим ноу-хау, доступом к рынку и др. Это требует, чтобы полномочия и контроль были распределены в интересах общей выгоды [6].

В современной динамичной экономике стратегические альянсы позволяют бизнесу создать конкурентное преимущество за счет доступа к ресурсам и способностям партнера, таким как рынки, технологии, капиталы и люди. Мотивами создания стратегических альянсов являются:

- достижение экономии на масштабах производства;
- совместное использование производственных мощностей;
- объединение усилий в производстве компонентов или сборке конечной продукции;

- снижение неопределенности и усиление стабильности развития, поскольку в долгосрочных отношениях с критическим партнером объединяются их опыт и ресурсы;
- снижение рисков в деятельности;
- получение доступа на рынок, где уже существуют сложившиеся рыночные структуры и определенный менталитет, продвижение на рынок продукции друг друга;
- передача технологий, знаний и ноу-хау, проведение совместных исследований, обучение персонала;
- совместная разработка и производство технически сложных изделий (средств коммуникаций, компьютеров, самолетов и т.п.).

Создание стратегических альянсов обладает рядом основных преимуществ. Так, Бгашев М.В. выделяет следующие преимущества создания стратегических альянсов [5]:

- доступ к каналам маркетинга и продаж партнера и его положению на рынке;
- доступ к продуктам, технологиям и интеллектуальной собственности партнера;
- доступ к финансовым ресурсам партнера;
- новые рынки для товаров и новые товары для покупателей;
- усиление бренда на рынке с помощью каналов партнера;
- ускоренная разработка новых продуктов и выход с ними на рынок;
- сокращение стоимости и риска научно-технических разработок и создания радикально инновационных технологий;
- быстрое достижение критической массы и нужных масштабов;
- установка технологических стандартов в отрасли и выпуск первых продуктов, отвечающих этим стандартам;
- утилизация побочных продуктов;
- доступ к менеджерскому мастерству.

Преимущества стратегических альянсов для обеих сторон особенно сильно проявляется в условиях экономической нестабильности.

Ноздрева Р.Б. выделяет следующие ключевые факторы успеха стратегических альянсов [7]:

- широкий охват логистического канала сбыта;
- взаимная совместимость партнеров;
- интенсивность информационного обмена;
- четкое распределение ролей участников;
- основополагающие правила функционирования союза;
- условия расторжения соглашения (или выхода из него).

Ряд исследователей, занимающихся проблемами создания стратегических альянсов, выделяют следующие их преимущества:

- совместимость целей партнеров: цели каждого партнера должны быть совместимы таким образом, чтобы достигались как цели альянса, так и индивидуальные цели партнеров;
- получение стратегического преимущества: должна присутствовать выгода от альянса;
- взаимозависимость партнеров: каждый партнер должен зависеть от другого и отношения между ними должны управляться таким образом, чтобы конфликт сводился к минимуму, а кооперация к максимуму;
- доверие партнеров друг к другу: доверие существенно для долгосрочных взаимоотношений партнеров;
- информационный обмен и устранение конфликтов: партнеры должны часто общаться и должен существовать механизм, формальный и неформальный, устранения конфликтов, которые возникнут неизбежно;
- координация работы: работа партнеров должна координироваться без бюрократии и без учёта размеров внесенных долей;
- планирование: первое, что необходимо спланировать – структура и процессы обмена ресурсами, затем – содержание обмена.

Стратегические альянсы могут позволить бизнесу достичь своих целей, сохраняя при этом гибкость и приспособляемость за счет быстрой смены партнеров, в случае необходимости. Однако, когда корпоративной стратегии нужна долгосрочная определенность, такие альянсы могут оказаться слишком неформальными. Существует несколько причин неудач стратегических альянсов [5]:

- отход от стратегических целей;
- нереалистичные ожидания;
- операционные и географические накладки;
- недостаточный настрой на успех;
- неспособность понять и адаптироваться к новому стилю менеджмента;
- недостаток доверия;
- неумение изучить и понять культурные различия между организациями и людьми.

Вместе с тем, альянсы имеют более низкие риски, чем полноценные слияния. Для того чтобы положительный эффект вступления компании в стратегический альянс преобладал над отрицательными, необходимо учитывать следующие моменты:

- партнер по стратегическому альянсу должен быть совместимым с данной компанией;
- наиболее успешные альянсы характеризуются тем, что товары и позиции на рынке партнера дополняют товары и позиции данной компании, а не конкурируют с ними;
- в рамках стратегического альянса опасно передавать партнеру информацию, которая может сказаться на конкурентной ситуации;
- не следует ждать от альянса немедленной отдачи, во многом результат зависит от доверия, существующего между компаниями;
- при заключении стратегического альянса рекомендуется быстро и детально ознакомиться с основными идеями и практикой партнера в области технологии и управления и внедрить в свою деятельность наиболее подходящее из этого;
- стратегический альянс необходимо рассматривать как временное соглашение между партнерами, если он становится невыгодным, его целесообразно сразу же расторгать.

Непременными условиями эффективного стратегического альянса являются долгосрочное планирование, координация политики, укрепляющие доверие партнеров, и стремление к сотрудничеству высшего и среднего менеджмента компаний – союзников.

Стратегические альянсы могут создаваться в любой сфере экономики, в том числе и в агропромышленном комплексе.

Агропромышленный стратегический альянс - это долгосрочное соглашение о сотрудничестве независимых субъектов хозяйствования в сфере агропромышленного производства, относящихся к общей цепочке добавленной стоимости и устанавливающих взаимоотношения с целью обеспечения синергии конкурентных преимуществ в виде дополнительной ценности для потребителя аграрной продукции [8].

Для российских компаний актуальность такого рода объединений в кризисный период очевидна. Если потребительский спрос на товар или услугу настолько велик, что в одиночку справиться с ним невозможно, то необходимо задуматься о совместной работе с другими компаниями похожего профиля. К примеру, в России в сфере агропромышленного комплекса создано объединение эконофермеров, в котором действуют общие для всех участников стандарты и этические нормы. До момента объединения фермеры сталкивались с проблемами сертификации и реализации своей продукции. Они не знали, как ее правильно позиционировать, как назначить выгодную и при этом, конкурентоспособную цену, как разработать дизайн упаковки и этикетки, как вовремя доставить скоропортящуюся продукцию покупателю. Объединившись в альянс, они создали общий узнаваемый бренд, общую систему логистики, информационный портал и интернет-магазин. Каждая единица продукции маркировалась, помимо прочего, защитой от подделки в виде специальной номерной голограммы. Выгоды, получаемые участниками данного стратегического альянса, отражены на рисунке 1.



Рисунок 1. Перечень выгод для участников альянса

Экономия на закупках можно получить при оформлении общих заказов на необходимые альянсу товары (банки, бутылки, коробки, пакеты, корма для животных, ветеринарные препараты). Это позволяет сэкономить до 85% от полной стоимости товара.

При возникновении спорных или конфликтных ситуаций, члены альянса способны совместными усилиями отстаивать свои интересы. Например, решение вопросов об отнесении затрат на сертификацию экопродуктов на статьи государственного бюджета, возможно при его совместном лоббировании всеми участниками объединения. Кроме этого, совместно возможно проводить пропаганду экопитания и бережного отношения к окружающей среде.

Обмен опытом, новостями, помощь в привлечении клиентов и сотрудников. В рамках объединения можно информировать друг друга о важных новостях и делиться опытом, скажем, устраивая совместные мастер-классы и онлайн-конференции. Например, одни партнеры альянса выращивают кроликов под ветеринарным контролем других партнеров, третьи - поставляют корма. Таким образом,

одни гарантируют производство продукции, а другие гарантируют сбыт.

Чтобы получить экономию на проведении PR-мероприятий, можно использовать самый «раскрученный» бренд любого члена альянса в рекламных акциях: печатаются рекламные материалы большими тиражами и раздаются партнерам – это снижает затраты членов альянса на проведение PR-компаний. Допустим, на ближайшей выставке, все члены альянса намерены арендовать один стенд и продвигать все товары и услуги сообща. А на сайте объединения и для партнеров, и для покупателей предусмотрена возможность выставлять оценки продуктам и качеству сервиса.

Увеличение объема поставок, расширение ассортимента, наращивание клиентской базы. Членство в альянсе позволяет существенно увеличить прибыль. Например, на сайт отдельного партнера можно выйти по гиперссылке со страницы другого партнера, или со страницы альянса. Альянс позволяет приобрести полезные деловые отношения с коллегами из других регионов, и получать информацию об их производстве. Говоря об экопроизводстве в России, можно привести такой пример: агроном из Алтайского края познакомил фермера с неизвестной ему до этого момента технологией уничтожения специфических паразитов, вредящих посевам картофеля. Переняв новый опыт, фермер внедряет ее у себя в хозяйстве. Другой фермер передал для разведения кроликов и гусей тех пород, которых раньше не было в данной области. Результатом такого взаимодействия стало открытие первого магазина «Экокластер», затем - создание франчайзинговой сети, охватывающей не только все крупные города России, но также и ближнее зарубежье.

Безусловно, с участием в объединениях сопряжен ряд трудностей. В основном, они касаются командного взаимодействия и внедрения единых стандартов для всех бизнес-процессов. Так, многие фермеры, вступающие в союз, имеют долгий опыт самостоятельной работы. За это время они привыкли выполнять те или иные операции по своим технологиям. И перейти на общие для альянса экологические стандарты для них затруднительно (речь идет, например, об использовании органических удобрений). Однако если компания заинтересована в членстве альянса, то соблюдение общих требований для них обязательно. Также не все партнеры могут применять «зеленые» технологии строительства и утилизации отходов. К числу других проблем можно отнести проблемы с кадрами, так как на одной ферме могут работать специалисты из разных областей России, ввиду отсутствия нужных специалистов в одной области. Наконец, многим фермерам не хватает средств, чтобы внедрить у себя на производстве инновационные технологии. Но, тем не менее, эти трудности возможно решить сообща.

В Республике Казахстан в настоящее время также наблюдается тенденция к организации альянсов по производству и продвижению на потребительский рынок экологически чистой продукции. В 2010 году создано общественное объединение РОО «Ассоциация органического земледелия», учредителями которой стали руководители научных институтов и крупных сельскохозяйственных предприятий Костанайской и Северо-Казахстанской области. Ассоциация является участником программ ПРООН (программа развития ООН), ГЭФ (глобальный экологический фонд), ЮНЕП (программа по окружающей среде), программы Всемирного банка, является членом Центрально - Азиатского органического движения. РОО «Ассоциация органического земледелия» входит в состав «Коалиции за Зеленую экономику», является участником рабочей группы «Кодекс Алиментариус – безопасность пищевых продуктов», «Снижение административных барьеров для МСБ», «Возродим село» под кураторством НДП «Нур Отан». Ассоциацией ведется проект ГЭФ ПРООН «Снижение уровня использования синтетических химических веществ в сельском хозяйстве через внедрение в производство сельхозпродуктов органических практик на территории Костанайской области». Она сотрудничает с международной федерацией органического движения IFOAM, с украинской «Федерацией органического движения», «Казахстанско – Германским аграрно-политическим диалогом» и другими организациями: органическими сельскохозяйственными предприятиями Киргизии, Таджикистана, Узбекистана и Афганистана [9].

РОО «Ассоциация органического земледелия» вносит определенный вклад в формирование рынка органической продукции в Казахстане. Этот рынок находится на раннем этапе зарождения: он еще не сформирован и стоит перед целым рядом серьезных вызовов. Но при этом данный рынок обладает большим потенциалом за счет огромных территорий, традиционной ориентации региона на развитие сельскохозяйственного производства, а также за счет быстро растущего населения. Наиболее сильными сторонами органических товаров являются: четкое определение сегмента рынка, на который ориентирована экологически чистая продукция (ЭЧП); высокое качество продукции, уникальность технологии производства, что делает продукцию конкурентоспособной по цене и качеству. К слабым сторонам ЭЧП относятся: отсутствие сбалансированного ассортимента продукции и опыта работы с покупателями данной продукции, недостаточность изученности запросов клиентов.

Проведенное в Казахстане исследование (2013 г.) IFOAM показало, что большинство респондентов (80%) готовы доплачивать от 10% до 30% за органическую продукцию, еще 20% отметили, что готовы платить все 50%. В тройку лидеров вошли овощи и фрукты (36%); мясные и рыбные изделия (25%) и молочные продукты (22%) [10]. В настоящее время среди наиболее востребованных органических продуктов в РК являются конфеты, сахар, мед, чай, кофе, напитки, средства гигиены, косметика, детское питание, корма для животных.

Рынок экологически чистых продуктов в РК стал более динамично реагировать на спрос потребителей. Как видно из рисунка 2, половина из всех предприятий органической продукции в Казахстане находятся на территории г. Алматы, что открывает возможность продвижения и реализации органических продуктов на рынок северного региона.

Планируя коммерческую деятельность в области производства и реализации экологически чистой продукции, РОО «Ассоциация органического земледелия» имеет потенциальную возможность выхода на городской рынок г. Астаны и близлежащих регионов (в радиусе до 100 км) посредством открытия фирменного магазина. Это связано в первую очередь со следующими обстоятельствами:

1) более высокий, по сравнению с другими регионами, уровень жизни в столице, что обеспечивает большую платежеспособность населения и, соответственно, лояльность покупателей к более дорогим продуктам;

2) высокая конкуренция на рынке г. Астаны, вследствие которой продавцам (производителям) приходится искать новые конкурентные преимущества;

3) использование многими продавцами (производителями) г. Астаны в качестве существующего рынка для вывода новых продуктов и технологий;

4) более высокая культура потребления и уровень экологического сознания населения;

5) популяризация здорового образа жизни среди населения;

6) сложная экологическая ситуация в городе, что увеличивает озабоченность граждан собственным здоровьем и экологическими проблемами.



Рисунок 2. Предприятия органической продукции в городах Казахстана

В ходе проведенного анализа розничных торговых точек г. Астаны было выявлено, что ЭЧП встречаются на полках столичных супермаркетов (в основном плодоовощная консервация, смеси, крупы, чай импортного производства), но представлены частично и не выделяются в отдельную экогруппу, поэтому потребителю очень сложно сориентироваться.

При планировании организации продажи ЭЧП через магазин РОО «Ассоциация органического земледелия» в розницу и 100 % заполнении его потребителями технико-экономические показатели будут следующими:

– объем товарооборота магазина в среднем за месяц составит 28,5 млн. тенге, а за год – 342 млн. тенге;

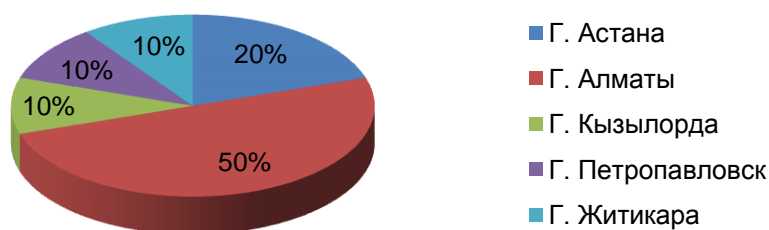
– на закуп био-продуктов и формирование первоначального ассортимента ЭЧП в месяц потребуются 19 млн. тенге, а в год – 228 млн. тенге;

– затраты на упаковку в виде бумажных пакетов в месяц – 1162 тенге, в год – 14000 тенге;

– потребность в основных фондах составляет приблизительно 5385 тыс. тенге.

Доставка органических продуктов планируется осуществляться оптовыми организациями по предварительным заключенным договорам с не менее 8-9 дистрибьюторами. Текущие затраты на функционирование магазина представлены в таблице 2.

Таблица 2. Текущие затраты на организацию работы магазина экологически чистой продукции РОО «Ассоциация органического земледелия», тыс. тенге

| Элементы затрат | За один месяц | За один год |
|-----------------------------------------------------------------|---------------|-------------|
| Закуп товаров | 19001 | 228014 |
| Зарплата с начислениями | 1791 | 21492 |
| Дорожно-транспортные расходы | 991 | 11887 |
| Амортизация, техническое обслуживание и ремонт основных средств | 104 | 1253 |
| Общие административные и коммерческие расходы | 518 | 6210 |
| Полные издержки обращения | 22940 | 275280 |

Данные о формировании прибыли от реализации органической продукции в магазине представлены в таблице 3.

Таблица 3. Предполагаемая прибыльность коммерческой деятельности магазина экологически чистой продукции РОО «Ассоциация органического земледелия», тыс. тенге.

| Показатели | 2016 г. | | | 2017 г. |
|----------------------------------------------------------------------|---------|--------|--------|---------|
| | 3 кв. | 4 кв. | за год | |
| Объем продаж | 64800 | 108000 | 172800 | 342000 |
| Себестоимость реализованной продукции, тыс. тенге | 67265 | 105303 | 172568 | 269070 |
| в т.ч. переменные | 57002 | 95040 | 152042 | 228018 |
| постоянные | 10263 | 10263 | 20526 | 41052 |
| Валовая прибыль | -2465 | 2697 | 232 | 72930 |
| Расходы периода | 1554 | 1554 | 3108 | 6210 |
| в т.ч. переменные | 310 | 310 | 620 | 1242 |
| постоянные | 1244 | 1244 | 2488 | 4968 |
| Прибыль по основной коммерческой деятельности (операционная прибыль) | -4019 | +1143 | -2876 | 66720 |
| Доля прибыли в объеме продаж | - | 1,06 % | - | 19,5 % |
| Рентабельность издержек обращения | -5,8% | +1,1% | -1,6% | +24,2% |
| Точка безубыточности | 98350 | 98350 | 196700 | 139878 |

На первом этапе реализации проекта магазин органической продукции не будет приносить прибыль, а убыток от коммерческой деятельности в 3 квартале 2016 г. планируется на уровне 4019 тыс. тенге. В связи с этим необходимо рассчитать безубыточный объем продаж и зону безопасности данного проекта, то есть его риск. Безубыточный объем продаж в денежном выражении за один квартал должен составлять (11507:0,117) 98350 тыс. тенге, а за год 139878 тыс. тенге (46020: 0,329). Степень операционного риска данного проекта на второй год его осуществления заметно снижается, поскольку зона безопасности в 4 кв. 2016 г. – 8,9%, а в 2017г. – 56,8%.

Анализ ежегодных финансовых результатов работы магазина экологически чистой продукции РОО «Ассоциация органического земледелия» свидетельствует об ее эффективности:

- рост объема реализации продукции в 4 квартале 2016 г. по сравнению с 3 кварталом в 1,7 раза за счет увеличения количества покупателей в магазине с 60 чел. в день до 100 чел. в день приведет к получению прибыли в размере 1143 тыс. тенге, а ее доля в объеме продаж составит 1,06%;
- последовательно снижается доля себестоимости реализованной продукции в общем объеме продаж с 97,5% (4 кв. 2016 г.) до 78,7% (2017 г.);
- рентабельность издержек обращения за год работы магазина составит – 27,1 %, а продаж – 19,5%.

Полная стоимость открытия магазина экологически чистой продукции РОО «Ассоциация органического земледелия» (инвестиционные вложения) составляет 233,4 млн. тенге, в том числе 97,7% – потребность в оборотных средствах, 2,3 % – основные средства (таблица 4).

Таблица 4. Полные инвестиционные затраты на открытие магазина экологически чистой продукции РОО «Ассоциация органического земледелия»

| Вид инвестиций | Тыс. тенге |
|-------------------|------------|
| Основной капитал | 5384,108 |
| Оборотный капитал | 228014 |
| Всего | 233398,1 |

Срок окупаемости затрат на открытие магазина экологически чистой продукции РОО «Ассоциация органического земледелия» составит 3,5 года.

Таким образом, эксперты прогнозируют увеличение количества альянсов в период кризиса, в действительности количество официальных альянсов пока невелико, а их польза для развития, в частности, агропромышленного комплекса как в России, так и в Казахстане, очевидна.

Литература:

1. **Jarillo, J.** On strategic networks [Text] / **J. Jarillo** // Strategic Management Journal. - 1988. - № 9. – P. 31-41.
2. **Almor-Ellemers, T.** International strategic alliances, a mean to cope with a changing environment [Text] / **T. Almor-Ellemers** // Paper presented at the Danish Summer Research Institute. - 1992. - P. 195-

208.

3. **Gugler, P.** Building transnational alliances to create competitive advantage [Text] / P. Gugler // Long Range Planning. - 1992. - № 25(1). – P. 90-99.
4. **Королева, Е.В.** Стратегические альянсы: зарубежный опыт и российские особенности [Текст] / Е.В. Королева // Российский внешнеэкономический вестник. – 2009. - №5. – С.3-13.
5. **Бгашев, М.В.** Стратегический менеджмент [Текст]: учеб. пособие / М.В. Бгашев. – Саратов: Изд-во Саратов. ун-та, 2012. – 181 с.
6. **Шлыков, О.В.** Стратегические альянсы как одна из новых форм мировой конкуренции [Текст] / О.В. Шлыков // Экономический вестник Ростовского государственного университета. – 2007. – Том №5. - №4 (Часть 2). – С. 299-303.
7. **Ноздрева, Р.Б.** Международный маркетинг [Текст]: учебник / Р.Б. Ноздрева. – М.: Экономистъ, 2005. – 991 с.
8. **Анохина, М.Е.** Конкурентоспособность регионального АПК на основе создания стратегических альянсов [Электронный ресурс] / М.Е. Анохина. – Режим доступа: <http://cyberleninka.ru>.
9. **Республиканское** Общественное Объединение «Ассоциация органического земледелия» [Электронный ресурс]. – Режим доступа: <http://www.agroprom.kz>.
10. **Официальный сайт** международной федерации органического сельского хозяйства (IFOAM) [Электронный ресурс]. – Режим доступа: www.ifoam.bio.

References:

1. **Jarillo, J.** On strategic networks [Text] / J. Jarillo // Strategic Management Journal. - 1988. - № 9. – P. 31-41.
2. **Almor-Ellemers, T.** International strategic alliances, a mean to cope with a changing environment [Text] / T. Almor-Ellemers // Paper presented at the Danish Summer Research Institute. - 1992. - P. 195-208.
3. **Gugler, P.** Building transnational alliances to create competitive advantage [Text] / P. Gugler // Long Range Planning. - 1992. - № 25(1). – P. 90-99.
4. **Koroleva, E.V.** Strategicheskie al'yansy: zarubezhnyj opyt i rossijskie osobennosti [Tekst] / E.V. Koroleva // Rossijskij vneshneehkonomicheskij vestnik. – 2009. - №5. – S.3-13.
5. **Bgashev, M.V.** Strategicheskij menedzhment [Tekst]: ucheb. posobie / M.V. Bgashev. – Saratov: Izd-vo Sarat. un-ta, 2012. – 181 s.
6. **SHlykov, O.V.** Strategicheskie al'yansy kak odna iz novyh form mirovoj konkurencii [Tekst] / O.V. SHlykov // EHkonomicheskij vestnik Rostovskogo gosudarstvennogo universiteta. – 2007. – Tom №5. - №4 (CHast' 2). – S. 299-303.
7. **Nozdreva, R.B.** Mezhdunarodnyj marketing [Tekst]: uchebnyk / R.B. Nozdreva. – М.: EHkonomist", 2005. – 991 s.
8. **Anohina, M.E.** Konkurentosposobnost' regional'nogo APK na osnove sozdaniya strategicheskikh al'yansov [EHlektronnyj resurs] / M.E. Anohina. – Rezhim dostupa: <http://cyberleninka.ru>.
9. **Respublikanskoe** Obshchestvennoe Ob"edinenie «Associaciya organicheskogo zemledeliya» [EHlektronnyj resurs]. – Rezhim dostupa: <http://www.agroprom.kz>.
10. **Oficial'nyj** sayt mezhdunarodnoj federacii organicheskogo sel'skogo hozyajstva (IFOAM) [EHlektronnyj resurs]. – Rezhim dostupa: www.ifoam.bio.

Сведения об авторе

Мишулина Ольга Владимировна – доктор экономических наук, профессор кафедры управления и делового администрирования Костанайского государственного университета имени А. Байтұрсынова, 110000, Республика Казахстан, г. Костанай, пр. Абая, 28, тел: 8-7142-558579, e-mail: olga_mishulina@mail.ru.

Баранова Наталья Аркадьевна - кандидат экономических наук, доцент кафедры управления и делового администрирования Костанайского государственного университета имени А. Байтұрсынова, 110000, Республика Казахстан, г. Костанай, пр. Абая, 28, тел: 8-7142-558579, e-mail: natalivalentina@mail.ru.

Сергеичева Ирина Анатольевна - кандидат экономических наук, доцент кафедры «Экономика, финансы и бухгалтерский учет», Образовательное учреждение высшего образования «Южно-Уральский институт управления и экономики», 454087, Российская Федерация, г. Челябинск, ул. Кожзаводская, 1, тел: 8-961-7936633, e-mail: Sergeichevaia@mail.ru

Мишулина Ольга Владимировна – экономика ғылымдарының докторы, А.Байтұрсынов атындағы Қостанай мемлекеттік университетінің басқару және іскерлік әкімшілік құжырасының профессоры, 110000, Қазақстан Республикасы, Костанай қ, Абая даңғылы, 28, тел: 8-7142-558579, e-mail: olga_mishulina@mail.ru.

Баранова Наталья Аркадьевна – экономика ғылымдарының кандидаты, А.Байтұрсынов атындағы Қостанай мемлекеттік университетінің басқару және іскерлік әкімшілік кафедрасының доценті, 110000, Қазақстан Республикасы, Костанай қ, Абая даңғылы, 28, тел: 8-7142-558579, e-

mail: natalivalentina@mail.ru.

Сергеичева Ирина Анатольевна – экономика ғылымдарының кандидаты, «Экономика, қаржы және бухгалтерлік есеп» кафедрасының доценті, «Оңтүстік-Орал басқару және экономика институты» Жоғары білім беру білім мекемесі, 454087, Ресей Федерациясы, Челябині қаласы, Кожзаводская көш. 1, тел.: 8-961-7936633, e-mail: sergeichevaia@mail.ru

Mishulina Olga Vladimirovna – Dr.Sc. (Economics), professor of Department of management and business administration, A.Baitursynov Kostanay State University, 110000, Republic of Kazakhstan, Kostanay, Abay st., 28, tel.: 8-7142-558579, e-mail: olga_mishulina@mail.ru

Baranova Natalya Arkadievna - Ph.D. (Economics), associate professor of Department of management and business administration, A.Baitursynov Kostanay State University, 110000, Republic of Kazakhstan, Kostanay, Abay st., 28, tel.: 8-7142-558579, e-mail: natalivalentina@mail.ru.

Sergeicheva Irina Anatolievna - Ph.D. (Economics), associate Professor of the Department «Economics, Finance and accounting», Educational institution of higher professional education «South Ural Institute of management and economy», 454087, Russian Federation, Chelyabinsk, Kozhzavodskaya st., 1, tel.: 8-961-7936633, e-mail: sergeichevaia@mail.ru

УДК 338.439:636.295(574)

АУЫЛ ШАРУАШЫЛЫҚ СЕКТОРЫНДАҒЫ ШАҒЫН КЛАСТЕРЛІК ӨНДІРІСТІҢ ҚАЛЫПТАСУЫ (ТҮЙЕ ӨСІРУ САЛАСЫ МЫСАЛ РЕТІНДЕ)

Турежанов С.У. - экономика ғылымдарының кандидаты, аға оқытушысы, А. Байтұрсынов атындағы Қостанай мемлекеттік университеті

Құрмантай І. - экономика факультеті, 2 курс студенті, А. Байтұрсынов атындағы Қостанай мемлекеттік университеті

Мақалада әлемдегі азық-түлік қауіпсіздігін қамтамасыз ету жайғдайы талқыланған. Азық-түлік өндіру, оны тарату, айырбастау және тұтыну әлемдік экономиканың белгілі бөлігі ретінде қарастырылады. Халық санының өсуі қайтымсыз тенденцияға айналды. Әлемдегі халық санының өсуі азық-түлік сұранысын артуына объективтік фактор ретінде әсер етеді. Азық-түліктің жетіспеушілігі және оның болмауы азық-түлік дағдарыстың әр түріне әкеп соғады: асқа жарымағандыққа, сапасы төмен асты қабылдауға немесе тікелей ашаршылыққа ұшырауға. Ашаршылық ұлттық қауіп ретінде дамуға кіріскен елдердегі көпшілік халықтардың өмірлерінің негізгі сипаттамасы болып табылды.

Ашаршылық түрлі формаларда болуы мүмкін: созылмалы және жасырын. Созылмалы ашаршылық тіршілікке арналған керекті азық-түліктің болмауы. Жасырын ашаршылық адам ағзасына өте маңызды микроэлементтердің тапшылығы. Қазіргі уақытта 1990-1992 жылдармен салыстырғанда дүние жүзінде ашаршылық деңгейі 21 % - ға төмендеді. Алайда, әлем халқының жартысы ақаулы және кедей тамақтанудың кейбір түрлерінен зардап шегуде.

Халықаралық қоғамдастық ашаршылықтың себептерін жою үшін елдерді ынтымақтастықты жалғастыруға шақырады. Сонымен қатар, елдерді халық үшін сапалы азық-түлікпен қамтамасыз ету мақсатында тұрақты аграрлық жүйесін құру керектігін ұсынады.

Қазақстанда экологиялық таза азық-түлік өндіру үшін барлық қажетті ресурстар бар. Авторлар мал өндірісіндегі түйе өсіру сияқты дәстүрлі кәсіптерді дамытудың қажеттілігіне назар аудартады. Түйе өндіру үдерісін жандандыру үшін шағын кластерлерді пайдаланған жөн.

Түйін сөздер: азық-түлік, ауыл шаруашылық, түйе өсіру, шағын кластерлер

ФОРМИРОВАНИЕ МИНИКЛАСТЕРНЫХ ПРОИЗВОДСТВ В СЕЛЬСКОХОЗЯЙСТВЕННОМ СЕКТОРЕ ЭКОНОМИКИ (НА ПРИМЕРЕ ВЕРБЛЮДОВОДСТВА)

Турежанов С.У. - кандидат экономических наук, старший преподаватель, Костанайский государственный университет им. А. Байтұрсынова

Курмантай И. - студентка 2 курса, экономический факультет, Костанайский государственный университет им. А. Байтұрсынова

В статье анализируется состояние продовольственного обеспечения в мире. Производство продовольствия, его распределение, обмен и потребление рассматривается как важнейшая часть мировой экономики. Тенденция увеличения прироста населения приняла необратимый характер. Рост численности населения на планете стал объективным фактором увеличения потребности

в продуктах питания. Недостаток и отсутствие продовольствия приводят к различным формам проявления продовольственного кризиса: недоеданию, неполноценному питанию или к настоящему голоду. Хронический голод стал неотъемлемой чертой образа жизни значительной части населения развивающихся стран.

Голод проявляется в различных формах: хронической и скрытой. Хронический голод выражается в отсутствии элементарных средств существования. Скрытый голод означает дефицит жизненно важных для организма человека микроэлементов. Уровень голода снизился на 21 % по сравнению с 1990 - 1992 гг. Тем не менее, половина населения в мире страдает от какой-либо формы неполноценного и некачественного питания.

Международное сообщество призывает страны к дальнейшему сотрудничеству для устранения причин голода. Также рекомендует странам приступить к формированию устойчивых продовольственных систем, обеспечивающее качественное питание для населения.

В Казахстане имеются все необходимые ресурсы для производства экологически чистых продуктов питания. Авторы обращают внимание на необходимость развития традиционных отраслей животноводства, таких как верблюдоводство. Для интенсификации процесса продукции верблюдоводства предлагают использовать миникластеры.

Ключевые слова: продукты питания, фермерство, верблюдоводство, миникластеры

FORMATION MINIKLASTER PRODUCTION IN THE AGRICULTURAL SECTOR (FOR EXAMPLE BREEDING OF CAMELS)

Turezhanov S.U. - PhD, Senior Lecturer, Kostanai State University A.Baitursynov

Kurmantay I. - 2nd year student, Faculty of Economics, Kostanai State University A.Baitursynov

The article examines the state of food security in the world. Manufacture of food, its distribution, exchange and consumption are an important part of the global economy. The trend of increasing population growth has become irreversible. Population growth in the world has become an objective factor in the increase in food needs. The food shortage and lack are a result in different forms of manifestation of the food crisis: malnutrition, malnutrition or starvation so far. Chronic hunger has become an integral feature of the image of a large part of the population in developing countries lives.

Hunger manifests itself in different forms: chronic and hidden. Chronic hunger is reflected in the absence of basic means of subsistence. Hidden hunger is a deficit of essential trace elements to the human body. Hunger rate fell by 21 % compared to 1990 - 1992. However, half of the world's population suffers from some form of defective and poor nutrition.

The international community calls on countries to continue to cooperate to address the causes of hunger. Also encourages countries to start building sustainable food systems, ensuring high-quality food for the population.

Kazakhstan has all the necessary resources for the production of organic food. The authors draw attention to the need for the development of traditional industries livestock such as camel. To intensify the process of production of camel suggest using mini- clusters.

Keywords: food, farming, camel, mini- clusters

Производство продовольствия, его распределение, обмен и потребление являются важнейшей частью мировой экономики. Жизнедеятельность людей в значительной мере зависит от количества и качества продовольственных товаров, производимых в аграрном секторе.

Объективным фактором увеличения потребности в продуктах питания является рост численности населения на планете. За последние 35 лет численность населения мира увеличилась на столько же, сколько составляло население Северной и Южной Америки, Африки и Европы вместе взятых. Причем тенденция увеличения прироста населения приняла необратимый характер. Если в античные времена темп годового прироста составлял 0,1 %, то в середине XX столетия (1965 - 1970 гг.) ежегодный прирост населения составил уже 2 %. В наши дни население мира ежедневно увеличивается на 180 - 182 тыс. человек и по прогнозам экспертов ООН к 2100 г численность населения Земли превысит 11 млрд. человек [1].

Производство продовольствия в мире растет более низкими темпами по сравнению с ростом численности населения на планете. Это соотношение носит неоднородный характер в разных частях света. Во второй половине XX столетия, в наименее развитых странах население увеличивалось в среднем на 2,5 % в год, а производство продовольствия - на 1,9 %. Особенно удручающе выглядит ситуация в странах Африки, в которых рост производства продовольствия не превышал 1,6 % в год, тогда как темпы прироста населения значительно были выше.

Практически проблема продовольствия для человека существовала всегда. Это одна из древнейших глобальных проблем. В мифологии индейцев Центральной Америки существовало божество голода, а благодаря текстам Кодексов мая и священным книгам, ритуалам, сакральной,

религиозной символике можно судить о той выдающейся роли, которая принадлежала главной продовольственной культуре - кукурузе. В греческой мифологии уже первая созданная богами женщина Пандора, открыв врученный ими сосуд, выпустила на волю заключённые в нём людские пороки и несчастья, среди которых был и голод, расплзшийся по всей Земле.

Вплоть до 15 - го века голод многократно косил миллионы людей, учитывая, что за ним следовали всякого рода эпидемии (голодный тиф) и иные заболевания, вызывавшие массовую гибель людей. Лишь в эпоху позднего средневековья нехватка продуктов питания в европейских странах начинает ослабевать: развитие торговли, налаживание хранения зерна, совершенствование транспорта - всё это облегчало участь населения в неурожайные годы и частично спасало от смерти.

Голод как крайнее его проявление и огромное социальное бедствие сопровождало людей и в древности, и в средние века, и в новые, и даже в новейшие времена. Дефицит продовольствия обычно воспринимается как бедствие, а его отсутствие - как катастрофа. Недостаток и отсутствие продовольствия приводят к различным формам проявления продовольственного кризиса: недоеданию, неполноценному питанию или к настоящему голоду.

Чтобы понять природу голода как общественного явления, важно иметь в виду, что он проявляется в различных формах: хронической и скрытой.

Первая форма - хронический голод - возникает на почве нищеты и соответственно чрезвычайно низкой покупательной способности населения и проявляется как своего рода «невидимый» кризис, вызывающий постоянные физические лишения сотен миллионов людей в ряде сменяющих друг друга поколений.

Хронический голод стал неотъемлемой чертой образа жизни значительной части населения развивающихся стран, лишенной элементарных средств существования. Парадоксальным кажется, что от голода и недоедания страдают сами производители продовольствия - малоземельные и безземельные крестьяне, арендаторы, сельскохозяйственные рабочие. Задавленные нуждой, они оказываются не в состоянии ни производить, ни покупать продукты питания в количестве, достаточном, чтобы прокормить себя и свои семьи. В целом в развивающихся странах около 80 % страдающих от хронического недоедания проживают в сельских районах.

Реализация программы борьбы с голодом во всем мире, начало которой было положено с Международной конференции по вопросам питания 1992 году, привело к существенному улучшению общего положения с питанием населения. Как отмечается в итоговых документах Второй Международной конференции по вопросам питания, состоявшейся в Риме в 2014 г., уровень голода снизился на 21 % по сравнению с 1990 - 1992 гг. Тем не менее более 800 миллионов человек в мире по-прежнему голодают. Задержка роста (низкий рост по отношению к данному возрасту) и истощение (низкий вес по отношению к данному росту) также снизилась, но, по оценкам, 161 миллион и 51 миллион детей в возрасте до пяти лет соответственно все еще страдали от этих недугов в 2013 году. Недостаток питания является причиной почти половины всех случаев смертельных исходов детей в возрасте до 5 лет, а это составляет 2,8 миллионов случаев ежегодно [2].

Вторая форма голода проявляется в виде дефицита жизненно важных для организма человека микроэлементов. В случае, если в рационе питания недостаток витаминов и микроэлементов приобретает хронический характер, то такая форма голода называется «скрытым голодом». Причинами скрытого голода могут быть неблагоприятная экология в городах и селах, нервные перегрузки, требующие повышенного расхода витаминов, а также современные технологии производства продуктов питания и переработки сельскохозяйственной продукции, не способствующие сохранению самого ценного в продуктах. Острота ситуации становится еще более ощутимой в условиях холодного климата, экономической бедности, нехватки тех или иных элементов в почве и воде. От дефицита микроэлементов особенно страдают беременные женщины, молодые матери, дети.

Недостаток микроэлементов является одной из причин стремительного роста уровня ожирения. Около половины миллиарда человек сейчас страдают ожирением, и втрое больше - имеют избыточный вес. Около 42 миллионов детей в возрасте до пяти лет уже имеют избыточный вес. Помимо этого, различные формы недоедания часто пересекаются. Нередко в одних и тех же общинах, а иногда даже домашних хозяйствах проживают люди, страдающие от голода, дефицита микроэлементов и ожирения. В целом, половина населения в мире страдает от какой-либо формы неполноценного и некачественного питания [2].

Продовольственная проблема относится к категории глобальных тем, что для ее решения недостаточно усилий отдельных государств, а нужно хорошо налаженное сотрудничество всех стран, независимо от их общественного строя. Наконец, на ней органично завязаны другие глобальные проблемы современности - демографическая, экологическая, энергетическая и др.

Большинство исследователей видят в продовольственной проблеме многоплановое явление, оказывающее влияние на все стороны общества. Поэтому она должна рассматриваться в взаимосвязи с экономической системой, политическим строем, национальными традициями хозяйствования и т.д.

Отмечая позитивные успехи реализации программных целей со времени принятия программы борьбы с голодом, участники Второй Международной конференции выразили единодушное желание

развить международное сотрудничество по вопросам питания. В частности, было рекомендовано странам приступить к формированию устойчивых продовольственных систем для обеспечения здорового рациона питания, в которую должны быть включены все элементы, начиная с производства и включая звенья производственно-сбытовой цепи: перевалку, переработку, хранение, транспортировку, сбыт, оптовую продажу и поведение потребителей.

Сельское хозяйство - важнейшая сфера мировой экономики, представляющая собой комплекс отраслей (земледелие, животноводство, рыболовство, лесное хозяйство, промыслы), связанных с разработкой (сбором, добычей) растительных и животных ресурсов. Сельское хозяйство направлено на обеспечение населения продовольствием (пищей, едой) и получение сырья для ряда отраслей промышленности. Человек может жить без всех достижений индустриальной эпохи, без интернета и компьютерных технологий, но без продуктов питания существовать не может.

Роль сельского хозяйства в экономике страны или региона показывает её структуру и уровень развития. В мировом сельском хозяйстве занято около 1,1 млрд. чел. экономически активного населения (41 % экономически активного населения мира), в том числе в развитых странах – всего 22 млн. чел., в странах с переходной экономикой – 32 млн. чел, в Китае – 450 млн. и в развивающихся странах – около 600 млн. чел.

По доле занятых в этой отрасли среди экономически активного населения или по доле сельскохозяйственной продукции в ВВП судят об общем уровне развития экономики страны. Когда-то доля сельского хозяйства в ВВП многих стран мира была не просто преобладающей, но достигающей таких величин, как 60 - 80 %. Сегодня в развитых странах доля сельскохозяйственной продукции в ВВП колеблется в пределах 2 - 10 %, а уровень занятых составляет 2 - 5 %.

Например, в США доля сельского хозяйства составляет 1 % ВВП, в отрасли задействовано 4 % экономически активного населения. При этом страна производит такой гигантский объем сельскохозяйственной продукции, который позволяет удовлетворять потребности не только почти 300 млн. американцев, но и еще 100 млн. чел. за рубежом, поскольку США являются крупным экспортером продукции.

В Казахстане доля сельского хозяйства в ВВП составляет 7 %, а доля занятых в отрасли – чуть более 18 %. Это является свидетельством того, что роль сельского хозяйства в нашей стране традиционно чрезвычайно весома. Несмотря на принятую программу форсированного индустриально-инновационного развития Казахстан позиционируется как аграрная страна с преобладающим сельским населением, доля которого составляет 43 % от общей численности населения страны [3].

Современный Казахстан занимает важнейшую роль как поставщик зерна на мировом рынке. В мировой экономике экспорт зерна рассматривается как показатель экономической мощи страны, возможности не только обеспечить достойный уровень питания собственного населения и национальную продовольственную безопасность, но и стабильно поставлять значительные объемы продовольствия на внешний рынок с целью укрепления и расширения своих национальных интересов.

Несмотря на сильную конкуренцию, существующую на мировом продовольственном рынке, у Казахстана как страны с сильно развитым производством продовольственных продуктов, есть определенные конкурентные преимущества:

- небольшая плотность населения на территории, превосходящей по площади Западную Европу, означает, что пахотная земля является мощным ресурсом;
- небольшая плотность сельскохозяйственного производства в Казахстане дарует сектору естественный органический характер;
- общая площадь сельских районов и сельскохозяйственных угодий в Казахстане составляет 223 миллиона гектаров – территория, эквивалентная 8.2 % страны;
- постоянно увеличивающийся спрос на продукты питания на основных рынках, географически близко расположенных к Казахстану (Китай, Средняя Азия, Россия), при одновременном фактическом уменьшении предложения;
- развивающаяся логистическая инфраструктура и уникальное расположение Казахстана между главными рынками продовольственного потребления - Китай, Россия, Средний и Ближний Восток и Европа [4].

Определение товарной ниши для производства конкурентоспособной продукции представляет собой актуальную задачу. Для Казахстана важно позиционировать свой аграрный сектор как отрасль, производящую экологически чистую сельскохозяйственную продукцию. С этих позиции следует обратить внимание на отрасли животноводства, которыми занималось население Казахстана с древнейших времен.

Одним из таких промыслов в Казахстане является верблюдоводство. Верблюдоводство является традиционной отраслью животноводства для Казахстана, на территории которого имеются пустынные и полупустынные земли, идеально подходящие для разведения верблюдов.

В настоящее время поголовье верблюдов в Республике Казахстан составляет 165 тысяч голов, которое получило распространение в юго-западном регионе, охватывающем 120 млн. га пустынных и полупустынных пастбищ. Продуктивное верблюдоводство является одним из инструментов

вовлечения пустынных и полупустынных земель в сферу хозяйственного освоения и вовлечения местного населения в материальное производство.

Одной из актуальных проблем продуктивного верблюдоводства является устойчивое развитие молочного верблюдоводства, обусловленная превышением спроса на верблюжье молоко над реальной возможностью его производства. Главными факторами сдерживания увеличения производства верблюжьего молока для полного удовлетворения потребностей внутреннего и внешнего рынков являются: во-первых низкая молочная продуктивность животных; во вторых малочисленность специализированного молочного типа чистопородных казахских бактрианов, дромедаров породы Арвана и межвидовых гибридов в отношении к общему поголовью.

Верблюжье молоко с жирностью 4,0 % и выше производится только в Республике Казахстан, в других верблюдоразводящих странах мира производят верблюжье молоко с натуральной жирностью 3,2-3,5 %. Связано это с тем, что разводимые породы верблюдов Казахстана - казахские бактрианы - продуцируют молоко с естественной жирностью 5,0-6,0 %, туркменские дромедары имеют естественную жирность молока 3,2-3,5 % и межвидовые гибриды 3,8-5,0 %.

Из верблюжьего молока с жирностью 4,0 % и выше можно производить уникальную национальную для казахов молочную продукцию шубат и кымыран не имеющую аналога в мировой индустрии молочной продуктивности. Однако ввиду отсутствия унифицированной технологии заготовки и первичной переработки верблюжьего молока, производства шубата и кымырана значительно затруднен выход отечественной отраслевой молочной продукции на мировой рынок.

Из всех домашних животных именно верблюдицы дают самое большое количество молока. Молоко верблюдицы обладает многими преимуществами – в нем на 40 процентов меньше жира и холестерина, чем в коровьем молоке, оно в три раза богаче витамином С, содержит минералы, железо и множество питательных веществ. Производство верблюжьего молока имеет неограниченные возможности увеличения надоев, использования новых способов внедрения механической дойки.

Мясо верблюда является ценнейшим продуктом. Оно гипоаллергенно, в нем содержится значительное количество витаминов - А, С, Е, РР и витаминов группы В, а также в нем присутствуют некоторые минералы - калий, железо и фосфор, незаменимые аминокислоты. В мясе верблюда полностью отсутствуют жировые прослойки, поэтому оно относится к диетическим продуктам. Исследователи полагают, что регулярное употребление в пищу мясо верблюда оказывает общеукрепляющее и оздоравливающее воздействие на весь человеческий организм в целом.

Шерсть верблюда пользуется большой популярностью на мировом рынке и в текстильной промышленности. Верблюжий пух не только на редкость теплый, но и является прекрасным изолятором, поддерживающим постоянную температуру тела верблюжий пух теплее, прочнее и при одинаковом объеме в 2 раза легче овечьей шерсти. К тому же не вызывает аллергии и снимает статическое напряжение со своих владельцев. Важную роль играет способ, которым получена шерсть. Если верблюдов стригут, то вместе с шерстью и пухом снимается жесткий волос верблюда и тогда качество ухудшается. Для того, чтобы получать качественную шерсть, верблюдов необходимо вычесывать [4].

Как известно, коренное население Казахстана с древнейших времен занимается верблюдоводством. Как утверждает народная мудрость: «Из всех видов скота верблюд является самым главным животным, ибо он по молочности не уступает корове, настригу шерсти – овце, работоспособности – лошади».

Казахстан имеет огромные площади естественных пастбищных угодий, пригодных для разведения верблюдов. Эти территории исторически сложились в пустынных и полупустынных зонах Алматинской, Актюбинской, Атырауской, Жамбылской, Западно-Казахстанской, Кызылординской, Мангыстауской, Южно-Казахстанской областях [5].

Из более 180 млн. га естественных пастбищ 80 млн. га находятся в пустынной и 36 млн. га – в полупустынной зоне. Из этих пастбищ используется всего лишь 43 %. Это показывает то, что имеются огромные неиспользованные возможности для развития животноводства. Многовековой опыт коренного населения подтверждает, что наиболее рациональное использование таких низкопродуктивных пастбищных угодий возможно лишь при умелом сочетании овцеводства, коневодства и верблюдоводства. Верблюды, будучи приспособленными к существованию в суровых климатических и кормовых условиях республики, способны использовать пастбища в течение круглого года без ущерба для других видов сельскохозяйственных животных. Это позволяет при минимальных затратах получать продукцию с низкой себестоимостью.

За последние годы наблюдается устойчивый рост поголовья верблюдов. Так, если в Республике в 2004 году имелось 125,7 тыс. голов верблюдов, то в 2010 году численность поголовья составила 158,6 тыс. голов, или за шесть лет увеличилось на 26,1 %. При этом более 80 % от общего поголовья верблюдов республики разводятся в Мангыстауской (46,5 тыс. голов), Атырауской (31,4), Кызылординской (28,1), Актюбинской областях (16,6).

Ситуация с затяжной засухой в иные времена, время от времени постигающее некоторые регионы страны еще раз показывает, что экономически целесообразно в таких зонах рискованного

земледелия уделять основное внимание развитию животноводства, в первую очередь верблюдоводства.

Огромные потенциальные возможности республики по дальнейшему развитию верблюдоводства далеко еще не исчерпаны, если исходить из того, что в 30-х годах прошлого века численность верблюдов в стране составляла 1 125 тыс. голов, что выше в более 7 раз нынешнего ее уровня. Тогда Казахстан занимал одно из первых мест в мире. Даже в 1986 году в Казахстане было сосредоточено более 50 % общей численности верблюдов в СССР и ежегодно производилось более 65 % верблюжьего мяса, столько же шерсти и почти все молоко (шубат). Несмотря на нынешнее состояние в отрасли верблюдоводства республика все еще считается одним из передовых верблюдоводческих стран мира [6].

Высокая востребованность продукции верблюдоводства, развитие отрасли осуществляется в условиях острой конкуренции. Особенно важно учитывать фактор конкуренции при выходе на международный рынок. Поэтому многие ученые, предприниматели и правительственные организации по всему миру фокусируют свое внимание на концепции конкурентоспособности. В широком понимании под конкурентоспособностью страны подразумевается способность ее фирм и промышленных отраслей позиционировать свою продукцию на внешних рынках.

Одним из путей формирования региональной верблюдоводческой отрасли, способной завоевывать и укреплять позиции на внутренних и зарубежных рынках является организация производства продукции верблюдоводства на основе использования кластерного подхода.

Кластеры в экономике - это локализованная часть отрасли, ограниченная территориально. Для кластера характерна концентрация (увеличение масштабов однородных производств в рамках производственно-хозяйственных комплексов) и кооперация (производственные связи предприятий по производству продукции) производств [7].

Для верблюдоводства как отрасли характерна отраслевая и географическая концентрация производственных единиц (субъектов), которые создают и продают ряд связанных либо взаимодополняемых продуктов совместными усилиями. Большая часть участников кластерного образования в отрасли, как правило, связана между собой родственными и семейными узами. Это стихийно формирует некоторый круг взаимосвязанных партнеров, работающих в местных цепочках.

Эффективным инструментом увеличения экономической активности населения в сельской местности может стать формирование микрочастиц по разведению верблюдов и получению продукции верблюдоводства, Приемлемость организации отрасли на основе микрочастицного подхода основано на следующих особенностях становления отрасли, а именно:

- при разведении верблюдов наиболее уместна коллективная форма хозяйствования, основанная на исторически сложившихся семейно-родственных отношениях;

- на первоначальном этапе микрочастица предполагает поэтапное формирование производственных единиц с дальнейшим увеличением производственных мощностей и постепенным завоеванием рынка;

- эволюционный подход к использованию инновационных технологии при производстве продукции верблюдоводства, обусловленный необходимостью формирования опыта и финансовых ресурсов.

На наш взгляд, верблюдоводство обладает значительным потенциалом кластеризации и устойчивого функционирования в системе связанных производств аграрного сектора. Отрасль представляет собой хороший пример взаимодополнения различных производственных единиц, в основу которой составляют коллективные фермерские хозяйства, специализирующиеся на разведении и увеличении поголовья верблюдов. Безусловно, невозможно организовать их деятельность без научно-исследовательских институтов, которые занимаются разработкой инновационных технологий производства продукции верблюдоводства, организации эффективной санитарно-ветеринарной службы, логистических центров по продвижению продукции за рубеж. Немаловажную роль играет человеческий фактор - кадры, консалтинговые, маркетинговые компании.

Список литературы:

1. **Международное** статистическое агенство KAZINFORM // www.inform.kz
2. **Лучшее питание** – лучшее качество жизни // Вторая Международная конференция по вопросам питания. – Рим, 2014 //
3. **Шинкеева, Г.** Анализ сельского хозяйства Республики Казахстан // www.rfcaratings.kz
4. **Экспортная продукция Казахстана** // www.export.gov.kz
5. **Верблюдоводство Казахстана XXI века: к 70-летию профессора Асылбека Баймуканова.** - Алматы «Бастау», 2009. - 208 с.
6. **Поддержим** верблюдоводство - запрос депутата Мажилиса Казахстана М.Абенова // www.centrasia.ru
7. **Ускова, Т.В.** Развитие региональных кластерных систем // Региональная экономика. - 1 (1) 2008. – С. 92 – 104

References:

1. **Mezhdunarodnoe** statisticheskoe agenstvo KAZINFORM // www.inform.kz
2. **Luchshee pitanie** – luchshee kachestvo zhizni // Vtoraja Mezhdunarodnaja konferencija po voprosam pitaniya. – Rim, 2014 //
3. **Shinkeeva, G.** Analiz sel'skogo hozjajstva Respubliki Kazahstan // www.rfcaratings.kz
4. **Jeksportnaja** produkcija Kazahstana // www.export.gov.kz
5. **Verbljudovodstvo** Kazahstana XXI veka: k 70-letiju professora Asylbeka Bajmukanova.- Almaty «Bastau», 2009. - 208 s.
6. **Podderzhim** verbljudovodstvo - zapros deputata Mazhilisa Kazahstana M.Abenova // www.centrasia.ru
7. **Uskova, T.V.** Razvitie regional'nyh klasternyh sistem // Regional'naja jekonomika. -1 (1) 2008. – S. 92 - 104

Сведения об авторах

Турежанов Сейткалий Уразович – кандидат экономических наук, старший преподаватель кафедры экономики, КГУ им. А. Байтұрсынова, телефон: 8-777-544-8708, e-mail: turseit51@mail.ru, адрес: 110000, г. Костанай, 5 мкр, дом 9, кв. 39

Курмантай Инкар – студентка 2 курса экономического факультета, специальность 5В050600-Экономика, КГУ им. А. Байтұрсынова, контактные телефоны:8-705-381-1798, e-mail: kurmantai@mail.ru, адрес: 110000, г. Костанай, проспект Абая,28, дом студентов №2

Турежанов Сейткалий Уразович – экономика ғылымдардың кандидаты, А. Байтұрсынов атындағы Қостанай мемлекеттік университетінің экономика кафедрасының аға оқытушысы, телефон: 8-777-544-8708, e-mail: turseit51@mail.ru, адрес: 110 000, г. Костанай, 5 мкр, 9 үй, 39 пәтер

Курмантай Инкар - А. Байтұрсынов атындағы Қостанай мемлекеттік университетінің экономика факультетінің 2 курс студенті, телефон: 8-705-381-1798, e-mail: kurmantai@mail.ru, адрес: 110 000, Қостанай қаласы, Абай даңғылы, 28, № 2 студенттер үйі

Turezhanov Seitkily Urazovich - PhD, Senior Lecturer, Kostanai State University A.Baitursynov, телефон: 8-777-544-8708, e-mail: turseit51@mail.ru, adress: 110 000, Kostanai city, 5 mkr, house 9, flat 39

Kurmantay Inkar. - 2 nd year student, Faculty of Economics, Kostanai State University A.Baitursynov, phone: 8-705-381-1798, e-mail: kurmantai@mail.ru, adress: 110 000, Kostanai city, Абай Street, 28, № 2 Student House

УДК 005:35.08

**МЕМЛЕКЕТТІК КӨРСЕТІЛЕТІН ҚЫЗМЕТТЕРДІҢ
МАҢЫЗЫ ЖӘНЕ ҚАҒИДАТТАРЫ**

Есімхан Г.Е. - МжБ магистрі, А.Байтұрсынов атындағы Қостанай мемлекеттік университеті

Қазақстан Республикасы дамуының соңғы онжылдығында мемлекеттік қызмет көрсету процестерін жетілдіру үшін бірқатар іс-шаралар бекітілді. Осы процестердің елеулі өзгерісі қоғамдық-саяси, экономикалық, құқық қорғау саласына, ауыл немесе қалаға қарамастан, халықтың барлығына айтарлықтай әсер етті.

Жүргізілген реформалар бағдарларының бастысы – бұл мемлекеттік қызмет көрсету процестерінің сапасын арттыру.

«Мемлекеттік қызмет көрсету процестерінің сапасы» критериінің статистикалық көрсеткіштері ретінде «жедел процестер үлесі», «құжатсыз процестер үлесі», «автоматтандырылған процестер үлесі» пайдаланылды. Мұндай жағдайда іс жүзінде әлеуметтік маңызды қызметтер көрсету бойынша барлық процестерді жатқызуға болады. Мұнда "жедел" процестер астарында, мемлекеттік қызметтер стандарттарына сәйкес 15 минут ішінде, сондай-ақ бір жұмыс күнінен өзге де мерзімде жүзеге асыру мүмкін процестерді айтамыз. Мерзімдерін қысқартуға мемлекеттік қызметтер көрсету процестерін жетілдіру бойынша әдістерді пайдалану арқылы қол жеткізіледі.

«Бір терезе» қағидаты – мемлекеттік қызметті орталықтандырып көрсетудің мемлекеттік қызметтер көрсету кезінде көрсетілетін қызметті алушының құжаттарды жинау мен дайындауға барынша аз қатысуын және оның көрсетілетін қызметті берушілермен тікелей байланысын шектеуді көздейтін нысаны.

Тиісінше осы көрсеткіш бойынша оң динамика мемлекеттік қызмет көрсету саласындағы реформалар табысына дәлел болып табылады.

Кілт сөздер: мемлекеттік қызметтер, стандарттар, регламент, реформа, халық

СУЩНОСТЬ И ПРИНЦИПЫ ОКАЗАНИЯ ГОСУДАРСТВЕННЫХ УСЛУГ

Есімхан Г.Е. – магистр ГМУ, Костанайский государственный университет имени А.Байтурсынова

В последнее десятилетие развития Республики Казахстан был обозначен ряд мер, направленных на совершенствование процессов оказания государственных услуг. Существенное изменение этих процессов значительно повлияло на общественно-политическую, экономическую, правоохранительную сферу, на все слои населения, независимо сельское или городское.

Один из главных ориентиров проведенных реформ - это повышение качества процессов оказания государственных услуг.

В качестве статистических показателей критерия «качество процессов оказания государственных услуг» использованы «доля моментальных процессов», «доля бездокументальных процессов», «доля автоматизированных процессов». К числу таковых можно отнести практически все процессы по оказанию социально значимых услуг. Здесь под «моментальными» подразумеваются процессы, осуществление которых согласно стандартам государственных услуг возможно в течение 15 минут, а также в иные сроки до одного рабочего дня. Сокращение сроков достигается посредством использования методов по совершенствованию процессов оказания государственных услуг.

Принцип «одного окна» – форма централизованного оказания государственной услуги, предусматривающая минимальное участие услугополучателя в сборе и подготовке документов при оказании государственной услуги и ограничение его непосредственного контакта с услугодателями.

Соответственно положительная динамика по данному показателю является свидетельством успеха реформ в сфере оказания государственных услуг.

Ключевые слова: государственные услуги, стандарты, регламент, реформа, население

ESSENCE AND PRINCIPLES OF PROVIDING OF STATE SERVICES

Esimxan G.E. – master's degree SLA, Kostanay state university named after A.Baitursynov

The row of the measures sent to perfection of processes of providing of state services marked in the last decade of development of Republic of Kazakhstan. The substantial change of these processes considerably influenced on a social and political, economic, law-enforcement sphere, on all layers of population, independently rural or municipal.

One of main reference-points of the conducted reforms is this upgrading of processes of providing of state services.

As statistical indexes of criterion "quality of processes of providing of state services" the "stake of instantaneous processes", "stake of бездокументальных processes", "stake of the automated processes", is used. To the number such can be taken practically all processes on providing socially of meaningful services. Here under "instantaneous" processes realization of that according to the standards of state services maybe during 15 minutes were implied, and also in another terms to one working day. Reduction of terms is arrived at by means of the use of methods on perfection of processes of providing of state services. Accordingly a positive dynamics on this index is the certificate of success of reforms in the field of providing of state services.

Keywords: state services, standards, regulation, reform, population

Мемлекеттік көрсетілетін қызмет – көрсетілетін қызметті алушылардың өтініші бойынша жеке тәртіппен жүзеге асырылатын және олардың құқықтарын, бостандықтары мен заңды мүдделерін іске асыруға, оларға тиісті материалдық немесе материалдық емес игіліктерді және қызметті беруге бағытталған жекелеген мемлекеттік функцияларды іске асыру нысандарының бірі болып табылады [1, 136.].

Қазақстан Республикасында мемлекеттік қызметтер Қазақстан Республикасының заңдарына сәйкес ақылы немесе тегін негізде көрсетіледі. Қазақстан Республикасының заңдарында тегін ұсынылуға кепілдік берілген мемлекеттік қызметтерді көрсеткені үшін көрсетілетін қызметті алушыға төлемақы белгілеуге жол берілмейді. Мемлекеттік көрсетілетін қызметтер ақпараттандыру саласындағы уәкілетті орган арқылы жүзеге асырылып отырады.

Ақпараттандыру саласындағы уәкілетті орган – ақпараттандыру және «электрондық үкімет» саласындағы басшылықты және салааралық үйлестіруді жүзеге асыратын орталық атқарушы орган.

Мемлекеттік көрсетілетін қызметтер мәселесіне арналған шығарылымдар көп болса да, әлі күнге дейін мемлекеттік қызметтердің толық анықтамасымен түрлері жоқ. Осылайша, А. Данилин келесі анықтаманы жұмысшы ретінде ұсынады: «Мемлекеттік көрсетілетін қызмет – бұл мемлекеттік органдармен халыққа, бизнеске және басқа да мемлекеттік органдарға көрсетілетін, нормативті бекітілген қызмет».

Көрсетілетін қызметтердің субъектілері болып *көрсетілетін қызметті алушы* – орталық мемлекеттік органдарды, Қазақстан Республикасының шетелдегі мекемелерін, облыстардың, республикалық маңызы бар қалалардың, астананың, аудандардың, облыстық маңызы бар қалалардың жергілікті атқарушы органдарын, қаладағы аудандардың, аудандық маңызы бар қалалардың сондай-ақ, кенттердің, ауылдардың, ауылдық округтердің әкімдерін қоспағанда, жеке және заңды тұлғалары және *көрсетілетін қызметті беруші* – Қазақстан Республикасының заңнамасына сәйкес мемлекеттік қызметтер көрсететін орталық мемлекеттік органдар, Қазақстан Республикасының шетелдегі мекемелері, облыстардың, республикалық маңызы бар қалалардың, астананың, аудандардың, облыстық маңызы бар қалалардың жергілікті атқарушы органдары, қаладағы аудандардың, аудандық маңызы бар қалалардың, кенттердің, ауылдардың, ауылдық округтердің әкімдері, сондай-ақ жеке және заңды тұлғалары болып табылады.

Мемлекеттік көрсетілетін қызмет регламенті – мемлекеттік көрсетілетін қызмет стандартын сақтау жөніндегі талаптарды белгілейтін және көрсетілетін қызметті берушілер қызметінің тәртібін, оның ішінде мемлекеттік қызметтер көрсету процесінде өзге де көрсетілетін қызметті берушілермен, «Азаматтарға арналған үкімет» мемлекеттік корпорациясымен өзара қызметтер көрсету, сондай-ақ ақпараттық жүйелерді пайдалану тәртібін айқындайтын нормативтік құқықтық акт.

Мемлекеттік көрсетілетін қызмет стандарты – мемлекеттік қызмет көрсетуге қойылатын талаптарды белгілейтін, сондай-ақ мемлекеттік қызмет көрсету процесінің, нысанының сипаттамаларын, мазмұндарын және нәтижесін қамтитын нормативтік құқықтық акт.

Мемлекеттік көрсетілетін қызметтер тізілімі – мемлекеттік көрсетілетін қызметтердің сыныпталған тізбесі.

Бірыңғай байланыс орталығы – Қазақстан Республикасының Үкіметі айқындаған, көрсетілетін қызметті алушыларға мемлекеттік және өзге де қызметтер көрсету мәселелері бойынша – ақпарат, сондай-ақ мемлекеттік органдарға ақпараттық-коммуникациялық қызметтер көрсету мәселелері бойынша ақпарат беру жөніндегі ақпараттық-анықтамалық қызметтерді, функцияларын орындайтын заңды тұлға.

Халыққа қызмет көрсету орталықтары және мамандандырылған халыққа қызмет көрсету орталықтары арқылы мемлекеттік қызмет көрсету кезінде көрсетілетін қызметті алушының жеке тұлғасын сәйкестендіруді халыққа қызмет көрсету орталықтарының және мамандандырылған халыққа қызмет көрсетудің орталықтарының қызметкерлері мен мамандары жүзеге асырады.

Мемлекеттік көрсетілетін қызметті алу схемасы көрсетілетін қызметті берушіге жүгіну кезінде Халыққа қызмет көрсету орталығы арқылы алу схемасы төмендегі суретте көрініс тапқан:

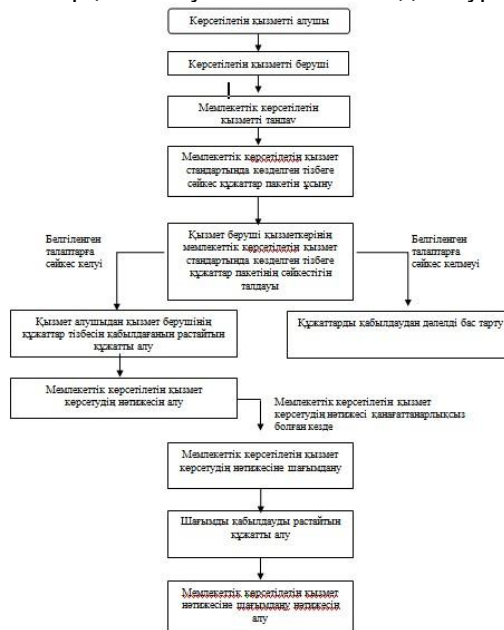

Сурет 1. Мемлекеттік көрсетілетін қызметті алу схемасы

Көрсетілетін қызметті алушының электрондық цифрлық қолтаңбасы болмаған жағдайда, халыққа қызмет көрсету орталығының қызметкері көрсетілетін қызметті алушылардың жазбаша келісімі негізінде көрсетілетін қызметті алушының сұрау салуын өзіне қызметтік мақсаттарда пайдалануға берілген электрондық цифрлық қолтаңбалармен растайды.

Қазақстан Республикасының заңнамасында көзделген жағдайларда халыққа қызмет көрсету орталықтары, халыққа қызмет көрсетудің мамандырылған орталықтары арқылы мемлекеттік қызметтер көрсету электрондық нысандарда да жүзеге асырылады.

Халыққа қызмет көрсету орталықтарының қызметін үйлестіру және ұйымдастыру тәртібі мен оларды әдіснамалық қамтамасыз етуді ақпараттандыру саласындағы уәкілетті орган жүзеге асырылады [2, 121 б.].

Мамандандырылған халыққа қызмет көрсету орталықтарының қызметін үйлестіруді және оларды әдіснамалық қамтамасыз етуді тиісті мемлекеттік қызметтерді көрсетушінің келісімдері бойынша ақпараттандыру саласындағы уәкілетті орган жүзеге асырады. Мамандандырылған халыққа қызмет көрсету орталықтарының қызметін ұйымдастыру тәртібін ақпараттандыру саласындағы уәкілетті органмен келісім бойынша тиісті мемлекеттік қызметтерді көрсетуші айқындайды.

Мемлекеттік қызметтер көрсету саласындағы уәкілетті орган – мемлекеттік қызметтер көрсету саласындағы басшылықты және салааралық үйлестіруді жүзеге асырып отыратын орталық мемлекеттік орган ал, «*Азаматтарға арналған үкімет*» мемлекеттік корпорациясы – Қазақстан Республикасының заңнамасына сәйкес мемлекеттік қызметтер көрсету, «бір терезе» қағидаты бойынша мемлекеттік қызметтер көрсетуге өтініштер қабылдау және көрсетілетін қызметті алушыға олардың нәтижелерін беру жөніндегі жұмыстарды ұйымдастыру үшін, сондай-ақ электрондық нысанда мемлекеттік қызметтер көрсетуді қамтамасыз ету үшін Қазақстан Республикасы Үкіметінің шешімі бойынша құрылған заңды тұлға болып табылады;

Мемлекеттік қызметтер көрсетудің түрлері

Мемлекеттік көрсетілетін қызметтер:

1) көрсетілетін қызметті берушілер арқылы;

2) халыққа қызмет көрсету орталығында

2) Мемлекеттік корпорация арқылы;

3) «электрондық үкіметтің» веб-порталы және жылжымалы желінің абоненттік құрылғысы арқылы көрсетіледі.

Көрсетілетін қызметті берушілердің мемлекеттік қызметтер көрсетуі

Көрсетілетін қызметті берушілердің мемлекеттік қызметтер көрсетуіне қойылатын талаптар және оларды көрсету тәртібі мемлекеттік көрсетілетін қызметтер стандарты мен регламенттерінде айқындалады.

Мемлекеттік корпорация арқылы мемлекеттік қызметтер көрсету

1. Көрсетілетін қызметті алушының өтініші мен құжаттарын көрсетілетін қызметті берушілерге қағаз жеткізгіште жөнелтуді көздейтін мемлекеттік қызметтерді Мемлекеттік корпорациялар арқылы көрсету кезінде өтініштер мен құжаттарды қабылданған күн мемлекеттік көрсетілетін қызмет стандартында белгіленген мемлекеттік қызмет көрсету мерзіміне кірмейді.

2. Мемлекеттік корпорацияның қызметкері мемлекеттік көрсетілетін қызмет стандартында көзделген тізбеге сәйкес құжаттардың толық топтамасы көрсетілетін қызметті алушыда болған кезде оның өтініштерін қабылдауға міндетті.

Көрсетілетін қызметті алушы мемлекеттік көрсетілетін қызмет стандартында көзделген тізбеге сәйкес құжаттардың толық топтамасын ұсынбаған жағдайда, Мемлекеттік корпорацияның қызметкері өтінішті қабылдаудан бас тартуы мүмкін.

3. Мемлекеттік корпорация арқылы мемлекеттік қызмет көрсету кезінде көрсетілетін қызметті алушының жеке басын сәйкестендіруді Мемлекеттік корпорацияның қызметкерлері жүзеге асырады.

4. Мемлекеттік корпорация арқылы мемлекеттік қызметтер көрсету кезінде көрсетілетін қызметті берушілермен өзара іс-қимыл жасау мемлекеттік қызметтер көрсету мониторингінің ақпараттық жүйесі пайдаланыла отырып жүзеге асырылып отырады.

5. Көрсетілетін қызметті алушының өтініші бойынша Мемлекеттік корпорацияның қызметкері көрсетілетін қызметті алушы ұсынған құжаттың түпнұсқасынан жасалған құжаттың электрондық көшірмесін куәландырады.

6. Мемлекеттік корпорацияның қызметкерлері мемлекеттік қызметтер көрсету кезінде, егер Қазақстан Республикасының заңдарында өзгеше көзделмесе, ақпараттық жүйелерде қамтылған, заңмен қорғалатын құпияны құрайтын мәліметтерді пайдалануға көрсетілетін қызметті алушының жазбаша келісімін алуға міндетті болып келеді.

Қазақстан Республикасының мемлекеттік қызметтер көрсету саласындағы заңнамасы Қазақстан Республикасының ата заңына негізделеді, ол Заңнан және Қазақстан Республикасының өзге де нормативтік құқықтық актілерінен тұрады.

Мемлекеттік қызметтер көрсетудің негізгі қағидаттары

Мемлекеттік қызметтер мынадай негізгі қағидаттар негізінде көрсетіледі:

1. Көрсетілетін қызметті алушылардың тегіне, әлеуметтік, лауазымдық және мүліктік жағдайына, жынысына, нәсіліне, ұлтына, тіліне, дінге көзқарасына, нанымына, тұрғылықты жеріне байланысты немесе кез келген өзге жағдайлар бойынша қандай да бір кемсітушіліксіз теңдей қол жеткізуі;

2. Мемлекеттік қызметтер көрсету кезінде төрешілдік пен сөзбұйдалық көріністеріне жол бермеу;

3. Мемлекеттік қызметтер көрсету саласындағы есеп берушілік және ашықтық;

4. Мемлекеттік көрсетілетін қызметтердің сапасы мен қолжетімділігі;

5. Мемлекеттік қызметтер көрсету процесін үнемі жетілдіру;

6. Мемлекеттік қызметтер көрсету кезіндегі үнемділік және тиімділік.

Өз біліктілігі мен функционалды міндеттері және қызметтің нақты түріне қойылған стандарттар шеңберінде мемлекеттік қызметтер мемлекеттік органдар, мекемелер, және басқа ұйымдар тарапынан Қазақстан Республикасының нормативтік құқықтық актілеріне сәйкес көрсетіледі.

Мемлекеттік қызметтерді стандарттаудың мақсаты Қазақстан Республикасында тұратын және жұмыс істейтін жеке және заңды тұлғалардың құқықтарын, бостандығын және заңды мүдделерін қорғауды қамтамасыз ететін мемлекеттік билік пен қоғам арасындағы өзара қатынасты ұтымды деңгейіне жеткізу болып табылады.

1) қызметті берушінің қызметкері құжаттар топтамасын қабылдауды, оларды тіркеуді және құжаттар топтамасын қабылдау туралы қолхатты беруді жүзеге асырады, 15 минут ішінде. Қызметті берушінің басшылығына 15 минут ішінде береді.

2) қызметті берушінің басшылығы 3 сағат ішінде қызметті берушінің жауапты орындаушысын анықтайды және құжаттарды орындау үшін жауапты орындаушысына береді;

3) қызметті берушінің жауапты орындаушысы құжаттар топтамасын зерттейді, мемлекеттік қызмет көрсету нәтижесінің жобасын дайындайды және шешім қабылдау үшін қызмет берушінің басшылығына береді, 8 жұмыс күні ішінде;

4) қызметті берушінің басшылығы 1 жұмыс күні ішінде шешімді қабылдайды және мемлекеттік қызметті көрсету нәтижесінің жобасына қол қояды туралы және мемлекеттік қызмет көрсету нәтижесін қызметті берушінің қызметкеріне береді [3, 78 б.].

Әдебиеттер:

1. **Майдырова, А.Б.** Определение сущности, понятий государственная услуга и государственные функции // Материалы Всероссийской научно-практической конференции Актуальные проблемы модернизации управления и экономики: российский и зарубежный опыт. – Томск, март 2012. С.41–48.

2. **Морозова, Е.В.** Государственные услуги в предпринимательской деятельности / Е. В. Морозова // Представительная власть – XXI век: законодательство, комментарии, проблемы. № 2–3., 2009. – С. 61–66.

3. **Яцкин, А.В.** Правовое регулирование (стандартизация) предоставления государственных услуг / А. В. Яцкин // Представительная власть. № 6, 2006. – С. 12–15.

References:

1. **Maydyrova, A.B.** Opredeleniye sushchnosti, ponyatiy gosudarstvennaya ushuga I gosudarstvennyye funktsii // Materialy Vserossiyskoy nauchno-prakticheskoy konferentsii Aktual'nyye problemy modernizatsii upravleniya I ekonomiki: rossiyskiy I zarubezhnyy opyt. – Tomsk, mart 2012. – С.41-48.

2. **Morozova, Ye.,V.** gosudarstvennyye ushugi v predprinimatel'skoy deyatel'nosti / Ye.V. Morozova // Predstavitel'naya vlast' – XXI vek: zakonodatel'stvo, kommentarii, problemy. № 2–3., 2009. – С. 61–66.

3. **Yatskin A.V.** Pravovoye regulirovaniye (standartizatsiya) predostavleniya gosudarstvennykh ushug / A.V. Yatskin // Predstavitel'naya vlast'. № 6, 2006. – С. 12–15.

Автор туралы мәлімет

Есімхан Гүлдана Еркінқызы – А.Байтұрсынов атындағы Қостанай университеті, басқару және іскерлік әкімшілік кафедрасының аға оқытушысы, МжБ магистрі, Қостанай қ., Маяковский көш.105, тел.8-702-854-78-34; e-mail: guldana_esimhan@mail.ru

Есімхан Гүлдана Еркінқызы –старший преподаватель кафедры управления и делового администрирования Костанайского государственного университета имени А.Байтұрсынова, магистр ГМУ, г.Костанай ул.Маяковского 105, тел.8-702-854-78-34; e-mail: guldana_esimhan@mail.ru

Esimhan Guldana Erkinkyzy – senior teacher of department of management and business administration of the Kostanay state university named after A.Baitursynov, master's degree SLA, c. Kostanay, street Mayakovsky 105, tel.8-702-854-78-34; e-mail: guldana_esimhan@mail.ru

ЭЛЕКТРОНДЫҚ НЫСАНДА МЕМЛЕКЕТТІК ҚЫЗМЕТТЕР КӨРСЕТУ ЖҮЙЕСІН ДАМУ

Есімхан Г.Е. – аға оқытушы, А.Байтұрсынов атындағы Қостанай мемлекеттік университеті

Халыққа қызмет көрсету сапасын жоғарылату мақсатында мемлекеттік билік органдары ақпараттық және телекоммуникациялық технологияларды кеңінен пайдаланады. Қазіргі электрондық технологияларсыз тұтынушылардың сұранысына сәйкес қызмет көрсету мүмкін емес.

Әлемдік деңгейдегі телекоммуникациялық технологиялардың қарқынды дамуына қарамастан, республика тұрғындары әлі күнге дейін мемлекеттік қызметтерді толық түрде электрондық нысанда алуларына қолдары жетпейді. Көбінесе олар осы қызметтер туралы электрондық түрде ақпараттар алумен ғана шектелуде. Анықтамаларды, көшірмелер мен басқа да құжаттарды интернет арқылы тапсырыспен алу, балабақшаға электрондық түрде кезекке тұру, электрондық медициналық карталар - осылардың барлығы біздің өмірімізге енді еніп келе жатыр.

Электрондық нысанда мемлекеттік қызмет көрсету Қазақстан Республикасының заңнамаларына сәйкес, «электрондық үкімет» веб-порталының қатысуымен жүзеге асырылады.

Электрондық нысанда мемлекеттік қызмет көрсетудің нәтижесі болып электрондық құжатты беру немесе «электрондық үкімет» ақпараттық жүйесінен алынған мәлімет не болмаса қағаз түріндегі құжат табылады.

Электрондық нысанда мемлекеттік қызметті көрсету үшін мемлекеттік органдар үнемі өздерінің ақпараттық жүйелеріндегі электрондық ақпараттық ресурстарын белсенді түрде қолдап, ердайым жаңартып отырулары қажет.

Кілттік сөздер: мемлекеттік орган, ақпараттық жүйелер, мемлекеттік қызметтер, веб-портал, ақпараттық ресурс

РАЗВИТИЕ СИСТЕМЫ ОКАЗАНИЯ ГОСУДАРСТВЕННЫХ УСЛУГ В ЭЛЕКТРОННОЙ ФОРМЕ

Есімхан Г.Е. – старший преподаватель, Костанайский государственный университет имени А.Байтұрсынова

Информационные и телекоммуникационные технологии широко используются органами государственной власти в целях повышения качества оказания услуг населению. Без современных электронных технологий невозможно соответствовать запросам и ожиданиям потребителей.

Несмотря на активное развитие телекоммуникационных технологий во всем мире, в республике население до сих пор не имеет полноценной возможности получать государственные услуги в электронной форме. В лучшем случае потребители могут рассчитывать на получение в электронном виде информации об услугах. Запросы по Интернету о предоставлении справок, выписок и прочих документов, электронная очередь в детские сады, электронные медицинские карты — все это только начинает воплощаться в жизнь.

Оказание государственных услуг в электронной форме осуществляется посредством веб-портала «электронного правительства» в соответствии с законодательством Республики Казахстан.

Результатом оказания государственной услуги в электронной форме является выдача электронного документа или документа на бумажном носителе либо сведения из информационной системы «электронного правительства».

Для оказания государственных услуг в электронной форме государственные органы обязаны на постоянной основе поддерживать в актуальном состоянии электронные информационные ресурсы, находящиеся в их информационных системах.

Ключевые слова: государственный орган, информационные системы, государственные услуги, веб-портал, информационный ресурс

DEVELOPMENT OF SYSTEM PROVIDING STATE SERVICES IN ELECTRONIC FORM

Esimkhan G.E. – senior teacher, Kostanay state university of the name senior teacher, Kostanay state university of the name

Information and telecommunication technologies are widely used by public authorities for upgrading of providing of services to the population. Without modern electronic technologies it is impossible to correspond to the queries and expectations of consumers.

In spite of active development of telecommunication technologies in the whole world, in a republic a population does not have the valuable opportunity to get state services in an electronic form until now. At the best consumers can count on a receipt in the electronic type of information about services. Queries on the Internet about the grant of certificates, extracts and other documents, electronic turn in kindergartens, electronic medical maps is all only begins to realize.

Providing of state services in an electronic form comes true by means of web-portal of "electronic government" in accordance with the legislation of Republic of Kazakhstan.

The result of providing of state service in an electronic form is delivery of electronic document or document on a paper carrier or taking from the informative system "Electronic government".

For providing of state services in an electronic form public organs are under an obligation on permanent basis to support in the actual state electronic informative resources being in their informative systems.

Keywords: public organ, informative systems, state services, web-portal, informative resource

Күн сайын адам баласы: түрлі анықтамаларды алу, айыппұлдарды, салықтарды, коммуналдық қызмет ақыларын төлеу, баланы балабақшаға кезекке қою және т.б. мақсаттары үшін, мемлекеттік органдарға жүгіну, алуан түрлі инстанциялардан өту, кезекте тұру, жұмыстан сұрану, толып жатқан құжаттарды алып жүру секілді көптеген жағдайлармен кездеседі.

Енді Қазақстанның әрбір тұрғыны еліміздің және дүние жүзінің кез келген нүктесінен осының барлығын үйден шықпай-ақ, тәуліктің кез келген уақытында «электрондық үкімет» порталы арқылы жүзеге асыра алады.

Мемлекеттік онлайн қызметтерді «электрондық үкімет» порталында онлайн режимде алудың басты артықшылықтары:

-уақыт үнемдігі;

-кезектердің жоқ болуы;

-қажетті құжаттардың ұзын тізімінің жоқ болуы. Бұл күнделікті міндеттерді жылдам шешуге мүмкіндік береді.

Көрсетілетін қызметті алушыларға ақпараттандыру саласындағы уәкілетті орган [айқындайтын](#) тәртіппен бір өтініш негізінде электрондық нысанда бірнеше мемлекеттік қызмет көрсетілуі мүмкін.

Электрондық нысанда мемлекеттік қызметтерді көрсету үшін мемлекеттік органдар тұрақты түрде өздерінің ақпараттық жүйелеріндегі электрондық ақпараттық ресурстарын жаңартылған күйде ұстап тұруға міндетті. Электрондық нысанда мемлекеттік қызметтер көрсету Қазақстан Республикасының заңнамасына сәйкес «электрондық үкіметтің» веб-порталы арқылы жүзеге асырылады [1, б.25].

Электрондық құжат немесе қағаз жеткізгіштегі құжат не «электрондық үкіметтің» ақпараттық жүйесінен мәлімет беру электрондық нысанда мемлекеттік қызмет көрсетудің нәтижесі болып табылады.

Электрондық нысанда мемлекеттік қызметтер көрсету Қазақстан Республикасының заңнамасына сәйкес «электрондық үкіметтің» веб-порталы арқылы жүзеге асырылады.

«*Электрондық үкіметтің*» веб-порталы – нормативтік құқықтық базаны қоса алғанда, бүкіл шоғырландырылған үкіметтік ақпаратқа және электрондық нысанда көрсетілетін мемлекеттік қызметтерге қол жеткізудің бірыңғай терезесі болатын ақпараттық жүйе.

Электрондық құжат немесе қағаз жеткізгіштегі құжат не «электрондық үкіметтің» ақпараттық жүйесінен мәлімет беру электрондық нысанда мемлекеттік қызмет көрсетудің нәтижесі болып табылады. Жылжымалы желінің абоненттік құрылғысы арқылы алынған, электрондық нысанда мемлекеттік қызметтер көрсету нәтижелері электрондық құжат нысанында «электрондық үкімет» веб-порталындағы пайдаланушының кабинетіне, сондай-ақ көрсетілетін қызметті алушының таңдауы бойынша қысқа мәтіндік хабар түрінде оның абоненттік нөміріне жіберіледі. Жылжымалы желінің абоненттік құрылғысы арқылы алынған, электрондық нысанда мемлекеттік қызметтер көрсету нәтижелерінің міндетті деректемелері, сондай-ақ олардың анықтығын тексеру тәртібі Қазақстан Республикасының ақпараттандыру туралы заңнамасымен реттеледі [2 б.108].

Жылжымалы желінің абоненттік құрылғысы арқылы алынған, электрондық нысанда мемлекеттік қызметтер көрсету нәтижелерін көрсетілетін қызметті алушы оларды қағаз жеткізгіште ұсыну қажеттілігінсіз, заңдық мәні бар фактілерді растау үшін пайдаланады.

Мемлекеттік корпорация арқылы электрондық нысанда мемлекеттік қызмет көрсету кезінде көрсетілетін қызметті алушының жазбаша келісімі негізінде электрондық құжат нысанындағы оның сұрау салуын Мемлекеттік корпорацияның қызметкері өзіне қызметтік мақсатта пайдалану үшін берілген электрондық цифрлық қолтаңбамен куәландырады.

«Электрондық үкімет» порталында қолжетімді барлық қызметтерді екі топқа бөлуге болады:

Электрондық цифрлық қолтаңбасыз қолжетімді қызметтер

Ақпарат алу қандайда бір қызметті алу, қай мемлекеттік органға жүгіну қажеттігі, қандай құжаттар жиынтығы қажет екендігі, мемлекеттік органдардың мекенжайы мен байланыс телефондары және т.б. туралы ақпарат табуға болады. Салықтарды, жол ережесін бұзғаны үшін айыппұлдарды, коммуналдық қызметтерді т.б. төлеу, баланы балабақшаға кезекке қою немесе кезек нөмірін қарау ХҚКО-ға бару уақытын брондау және т.б. көптеген пайдалы сервистер.

Электрондық цифрлық қолтаңбасыз (ЭЦҚ) қолжетімді қызметтер ретінде келесі қызметтер түрін қарастырамыз: балабақшаға кезек нөмірін қарау, көлік салығын төлеу.

Электрондық цифрлық қолтаңбаны қажет ететін қызметтер: түрлі анықтамалар алу, (мекенжай анықтамасы, сотталғандығы туралы анықтама, жылжымайтын мүлік туралы анықтамалар және т.б.), электрондық өтініштер беру (некені тіркеуге, жылжымайтын мүліктің техникалық паспортын алуға, баланың дүниеге келуін тіркеуге өтініш беру) т.б.

Сонымен, порталда жұмыс істеу үшін не істеу қажет?

Түрлі ақпаратты алу үшін (талап етілетін құжаттар жиынтығы, ұйымдардың телефондары мен мекенжайлары және т.б.):

1. Браузер тармағында www.egov.kz теріп, қажетті ақпаратты айдарлардан табу немесе іздеуді пайдалану қажет.

Түрлі анықтамаларды, хабарламаларды алу, арыздарды/өтініштерді жіберу үшін:

1. Порталда тіркелу

2. Электрондық цифрлық қолтаңбаның болуы қажет.

Алымдарды, баж салықтарын, ЖҚЕ бұзғаны үшін айыппұлдарды, коммуналдық қызметтерді төлеу үшін интернет-транзакцияларды жүргізу құқығы бар кез келген банктің төлем картасы болуы қажет.

2015 жылы қазақстандықтар электрондық цифрлық қолтаңбаны SIM-картаның көмегімен пайдаланатын болады. «Мобильді қолтаңба» электрондық қызметтер мен сервистерді ұялы телефонның кез-келген моделі арқылы алуға мүмкіндік береді.

Жоғарыда аталған жаңашылдық «Мобильді үкіметтің ақпараттық жүйесі.М-GOV құру» жобасы шеңберінде әзірленуде. Бүгінгі күні iOS және Android операциялық жүйесін пайдаланушылар үшін egov.kz мобильді қосымшасы арқылы 13 электрондық мемлекеттік қызметтер қолжетімді. Олардың қатарында баспана кезегіне бақылау, коммуналдық қызметтер үшін төлемақы төлеу, жеке тұлғалардың көлік салығын төлеу қызметі секілді бірқатар қызметтер бар. Аталған қызметтерді алу үшін мобильді қосымшаны пайдаланушылар файлдық ЭЦҚ қолданады.

«SIM-картаға жазылған ЭЦҚ ұялы телефонның кез келген түрі арқылы электрондық қызметтерді алуға мүмкіндік береді, тек SIM-картаны ғана өзгерту қажет болады. «Мобильді үкіметті» құру барысында электрондық цифрлық қолтаңбаны қолданбай-ақ алуға болатын электрондық қызметтерді SMS пен PUSH көмегі немесе бір реттік құпия сөзді қолдану арқылы хабарламалық және алдын ала ескерту сипатында алу мүмкіндігі қарастырылуда. «Бұл дегеніміз, біз болашақта мобильді үкіметтің мүмкіндіктері аясында қағаз анықтамалар мен құжаттардан бас тартатын боламыз.

- Қазіргі уақытта 2012 жылдан бері файл түрінде жеке куәлікке жазыла бастаған электрондық цифрлық қолтаңбаны egov.kz порталына кіру барысында компьютер, ноутбук, планшет және смартфон арқылы қолдануға болады.

- Айтып өту керек, 2008 жылдан бері қазақстандықтарға барлығы 4,7 млн. ЭЦҚ берілген. Қолданыстағы ЭЦҚ саны бүгінгі күні 2,35 млн. құрап отыр, оның 90% жеке тұлғаларға берілген.

- Бүгінгі күні азаматтар ЭЦҚ көмегімен мемлекеттік органдардың виртуалды қабылдауларына өз өтінімдерін жолдап, анықтамалар алуда. Түрлі қызметтер мен рұқсаттарды алуға өтініш беріп, тұрғылықты мекен жайы бойынша тіркеуге тұрып, тіркеуден шығуда. Ал, заңды тұлғалар болса ЭЦҚ көмегімен Интернет арқылы билік құрылымдарымен, түрлі мекемелермен Қазақстанның кез-келген аймағындағы серіктестерімен онлайн режимінде әріптестік орнатып, кәсіптерін кеңейте түсуде.

- ЭЦҚ 30-дан астам ақпараттық жүйелерде қолданылады, соның ішінде «электрондық үкімет», «электрондық мемлекеттік сатып алу» порталдарында, «Қазынашылық-клиент» АЖ мен «Бірыңғай нотариалдық ақпараттық жүйе» және т.б. жүйелерде қолданылады [3, б.83].

Некені электронды портал арқылы тіркеу

Жылдан-жылға «электрондық үкімет» порталы арқылы азаматтық хал актілерін тіркеу өтініштердің саны көбеюде. 2011 жылдан бастап интернет арқылы неке қию өтініш беру электрондық қызметі енген.

Неке қию электрондық өтінішін «электрондық үкімет» порталына рәсімдеу оңай: ол үшін келешек ерлі-зайыптыларға [Egov. Kz](http://egov.kz) порталында тіркеулері қажет және әр қайсында электрондық қолтанбалары болу керек.

Бұл қызмет түрін алу үшін Қазақстан Республикасының азаматтары болулары қажет, ешқашан некеде болмаулары керек және балалары болмауы керек.

Мемлекеттік бажды (1АЕК көлемінде) некені қию үшін электрондық өтінішті беріп жатқан кезде екі жақтың бірі портал арқылы төлем картасымен төлей алады. Барлық процедураны толтырған кейін жас жұбайларға электрондық өтініштің сәтті өткені туралы хабарлама келеді және хабарламада неке қию орны мен уақыты белгіленеді.

Бұл қызмет түрінің ең басты артықшылығы - Қазақстан Республикасының азаматтары қай жерде және қай қалада болмасын неке қию өтініштерін жібере алатындары. www.egov.kz электрондық үкімет порталының «Connection Point» секторларынан азаматтардың ең жиі пайдаланатын қызмет түрлері - қозғалмайтын мүліктерінің бар/жоқтығы туралы анықтамалар, мекен-жай жөніндегі анықтамалар, зейнетақылардың аударымы туралы анықтамалар және т.б. екендігін атаған жөн. Бұл секторда ХҚКО-ның қызметін пайдаланушылар өз бетімен нәрестені бала бақшасының кезегіне қойып, ата-тегі мен есімін өзгеруге өтініш беріп, жеке кәсіпкерлігін тіркей алады. Сонымен бірге кеңесшілер мемлекеттік баж, салық, жол қозғалысын бұзғандығы үшін айыппұлды, коммуналдық қызмет ақысын қалай төлеуге болатындығын түсіндіріп береді.

Келушілер өздері кезекті күтпей, өзіне-өзі қызмет көрсету аймағында қажетті қызметті ала алады. Әрине, қандай да бір сұрақтар туындаған жағдайда, клиентке «e-gov» бұрышының инспекторы көмекке келеді. Порталдың барлық қызметін толық құқылы қолдану үшін, ЭСҚ-қа тапсырыс беру қажет. «Connection Point» бұрышынан басқа тұрғындарға жайлы және ыңғайлы қызмет көрсету үшін реттеу залында «Wi-Fi» аймағы орнатылған. Ыңғайлы жерде отырып монитордың алдында ХҚКО клиенті өз ықтиярымен өтінім жасай алады, мысалы, өзінде екінші деңгейдегі банкке төлем жасау карточкасы болған кезде ЖШС рәсімдей алады. Келушілерге ақпарат беретін көмекшілер күту залындағы үстелдерде жатқан буклеттер болып табылады. «Connection Point» ХҚКО құрудың көмегімен азаматтар e-gov бұрышы маманының кәсіби кеңесін алғаннан кейін алдағы уақытта үйде отырып, дербес компьютерлері арқылы мемлекеттік қызметтерді алу үшін өтінімді рәсімдей алады.

Тіркеу куәліктерін беру және кері қайтарып алу

Қазақстан Республикасы Ұлттық куәландырушы орталығының тіркеу куәліктерін беру және кері қайтарып алу» мемлекеттік қызметі Қазақстан Республикасы Көлік және коммуникация министрлігінің «Мемлекеттік техникалық қызмет» шаруашылық жүргізу құқығындағы республикалық мемлекеттік кәсіпорны халыққа қызмет көрсету орталықтары арқылы, сондай-ақ «электрондық үкімет» веб-порталы www.egov.kz немесе www.pki.gov.kz интернет ресурсы арқылы көрсетіледі.

Қағаз жеткізушіде кез-келген анықтама аларда, біз қолымызды қоямыз. Электрондық құжатқа да оған заңды күшін беру үшін қол қойылады. Ол үшін біз электрондық цифрлық қолтаңбаны пайдаланамыз.

Электрондық цифрлық қолтаңба - қол қоюшы тұлғаның өзі қойған қолымен тең.

Электрондық цифрлық қолтаңбаны қалауыңызша екі жолмен алуға болады:

1. ЭЦҚ-ны жаңа үлгідегі жеке куәліктің чипіне жазу арқылы. Бұл үшін жақын маңда орналасқан ХҚКО барып, жеке куәлікті көрсету керек. Жеке куәлікке жазылған ЭЦҚ-мен тек арнаулы карт-ридер болған кезде ғана жұмыс жасауға болады.

2. ЭЦҚ алуға онлайн-өтінімді беріп, оны компьютерде сақтау арқылы. Бұл жағдайда да берілген өтінімді растау үшін ХҚКО бару қажет. Онлайн-өтінімді беру рәсімі төменде көрсетілген үш кезеңнен тұрады (1-қадам - Нұсқаулықты оқу және БҚ орнату, 2-қадам - онлайн-өтінімді беру, 3-қадам - онлайн-өтінімді растау және ЭЦҚ алу).

Бағдарламалық жасақтама орнату:

1. Java бағдарламалық жасақтама;
2. ҰКО негізгі сертификаттары.

Егер сіз автоматты орнатушының көмегімен негізгі сертификатты орнатуға қиналсаңыз, онда қол режиміндегі негізгі сертификатты жүктеңіз және іске қосыңыз.

Жеке тұлғалар үшін қажетті құжаттар тізімі:

Тапсырыстың нөмірімен және өтініш берушінің қолтаңбасымен өтініш (белгіленген үлгіде); мемлекеттік қызметті алушы жеке тұлғаның жеке басын куәландыратын құжат;

Үшінші тұлғамен алушының мүдделерін ұсыну кезінде - белгіленген үлгіде нотариалды куәландырылған алушының (жеке тұлғаның) өкіліне сенімхатты беруіңіз қажет.

Заңды тұлғалар үшін қажетті құжаттар тізімі:

Тапсырыстың нөмірімен және өтініш берушінің қолтаңбасымен өтініші (белгіленген үлгіде); мемлекеттік қызметті алушы заңды тұлға өкілінің жеке тұлғасын куәландыратын құжат; мемлекеттік қызметті алушының (заңды тұлғаның) өкіліне сенімхат (белгіленген үлгіде);

Заңды тұлғаның бірінші басшысы немесе оның міндетін атқарушы тұлға үшін, сенімхаттың орнына жұмыс орнынан анықтама немесе заңды тұлғаның мөрімен расталған қызметке бірінші басшыны немесе оның міндетін атқарушы тұлғаны тағайындау туралы бұйрықтың көшірмесі (шешім, хаттама).

Мемлекеттік қызметті алушы өтініште көрсетілген деректерді тексеру үшін заңды тұлғаны мемлекеттік тіркеу (қайта тіркеу) туралы анықтаманы не куәлікті ұсынады (салыстырып тексеру үшін түпнұсқалар ұсынылмаған жағдайда нотариалды куәландырылған көшірме - заңды тұлға үшін). Бір айдың ішінде құжаттарды бермеген жағдайда тапсырыс жойылатын болады.

ӘДЕБИЕТ

1. **Гусев, А. В.** Государственная гражданская служба: сочетание публично-правовых и частных-правовых начал. [Текст] / А. В. Гусев. – Рос. юрид. журн., – 2012.- 28–41 с.

2. Морозова Е. В. Государственные услуги в предпринимательской деятельности. [Текст] / Е. В. Морозова. - Представительная власть – XXI век: законодательство, комментарии, проблемы, -2009. – 61–66 с.

3. Дмитриева, Л. Г. Карьерные ориентации государственного служащего в системе власти и управления. [Текст] / Л. Г. Дмитриева. – Власть, – 2012. – 96–101 с.

4. Кирьянов, А. Ю. Государственная служба: цели, принципы, задачи. [Текст] / Кирьянов А. Ю. - Юрид. Мир, – 2013. – 12–18 с.

REFERENCES

1. Gusev, A. V. Gosudarstvennaya grazhdanskaya sluzhba: sochetaniye publichno-pravovykh i chastnopravovykh nachal. [Tekst] / A. V. Gusev. - Ros. jurid. zhurn., - 2012.- 28-41 s.

2. Morozova Ye. V. Gosudarstvennyye uslugi v predprinimatel'skoy deyatelnosti. [Tekst] / Ye. V. Morozova. - Predstavitel'naya vlast' - XXI vek: zakonodatel'stvo, kommentarii, problemy, -2009. - 61-66 s.

3. Dmitriyeva, L. G. Kar'yernyye oriyentatsii gosudarstvennogo sluzhashchego v sisteme vlasti i upravleniya. [Tekst] / L. G. Dmitriyeva. - Vlast', - 2012. - 96-101 s.

4. Kir'yanov, A. YU. Gosudarstvennaya sluzhba: tseli, printsipy, zadachi. [Tekst] / Kir'yanov A. YU. - Yurid. Mir, - 2013. - 12-18 s.

Автор туралы мәлімет

Есімхан Гүлдана Еркінқызы – А.Байтұрсынов атындағы Қостанай университеті, басқару және іскерлік әкімшілік кафедрасының аға оқытушысы, МжБ магистрі, Қостанай қ., Маяковский көш.105, тел.8-702-854-78-34; e-mail: guldana_esimhan@mail.ru

Есімхан Гүлдана Еркінқызы – старший преподаватель кафедры управления и делового администрирования Костанайского государственного университета имени А.Байтұрсынова, магистр ГМУ, г.Костанай ул.Маяковского 105, тел.8-702-854-78-34; e-mail: guldana_esimhan@mail.ru

Esimkhan Guldana Erkinzy – senior teacher of department of management and business administration of the Kostanay state university named after A.Baitursynov, master's degree SLA, c. Kostanay, street Mayakovsky 105, tel.8-702-854-78-34; e-mail: guldana_esimhan@mail.ru

УДК 347.126

ГОСУДАРСТВЕННАЯ ПОДДЕРЖКА МАЛОГО БИЗНЕСА В РЕСПУБЛИКЕ КАЗАХСТАН

*Жазықбаева Г.К – старший преподаватель кафедры экономики КГУ им. А. Байтұрсынова
Утемисов О. - магистрант специальности экономика КГУ им. А. Байтұрсынова*

В данной статье дается оценка действующей системы государственной поддержки малого бизнеса в Республике Казахстан. Установлено что малый и средний бизнес являются важнейшим сектором экономики Казахстана. Раскрыта важность роли малого предпринимательства для страны в целом. Определены основные цели государственной политики в области развития казахстанского малого бизнеса. Раскрыта основная задача и направления деятельности государства в разработке механизма и реализации мер поддержки бизнеса. Продемонстрированы основные принципы государственной поддержки малого предпринимательства в Республике Казахстан. Рассмотрены различные государственные программы, направленные на поддержку малого бизнеса. Описана система государственной поддержки малого предпринимательства. Выявлены основные проблемы и ограничения, являющиеся наиболее актуальными для малого и среднего бизнеса. Продемонстрированы основные меры системного характера, направляемые на создание условий для бизнеса. Проанализирован опыт государственного содействия малому бизнесу. Установлены основные причины, по которым деятельность государства не была достаточно эффективна в сфере поддержки малого бизнеса. Выявлена результативность государственной поддержки малого бизнеса. Сформулированы предложения по совершенствованию механизма государственной поддержки малого бизнеса на основе опыта зарубежных стран.

Ключевые слова: малый бизнес, экономика, государственная поддержка, проблемы малого бизнеса.

ҚАЗАҚСТАН РЕСПУБЛИКАСЫНДА ШАҒЫН БИЗНЕСТІ МЕМЛЕКЕТТІК ҚОЛДАУ

*Жазыкбаева Г.К – А.Байтұрсынов атындағы ҚМУ экономика кафедрасының аға оқытушысы,
Утемисов О. - А.Байтұрсынов атындағы ҚМУ экономика мамандығының магистранты*

Осы мақалада Қазақстан Республикасында шағын бизнесті мемлекеттік қолдау жүйесіне баға беріледі. Қазақстан экономикасының негізгі секторы шағын және орта кәсіпкерлік екендігі анықталды. Жалпы ел үшін шағын кәсіпкерліктің рөлінің маңыздылығы ашылады. Қазақстандық шағын бизнесті дамыту саласындағы мемлекеттік саясаттың негізгі мақсаттары анықталды. Бизнесті қолдау тетігін әзірлеу мен іске асыру шаралары мемлекеттің негізгі міндеттері мен қызмет бағыттары көрсетіледі. Қазақстан Республикасында шағын кәсіпкерлікті мемлекеттік қолдаудың негізгі принциптері көрсетіледі. Шағын кәсіпкерлікті қолдауға бағытталған әр түрлі мемлекеттік бағдарламалар қаралды. шағын кәсіпкерлікті мемлекеттік қолдау жүйесі сипатталған. Шағын және орта бизнес үшін неғұрлым өзекті болып табылатын негізгі проблемалар және шектеулер анықталды. Бизнеске жағдай жасау үшін бағытталған жүйелі сипаттағы негізгі шаралар көрсетілді. Шағын бизнеске мемлекеттік көмектің тәжірибесі талданды. Шағын бизнесті қолдау саласындағы мемлекеттің қызметі жеткілікті түрде тиімді болмағанның негізгі себептері орнатылған. Шағын бизнесті мемлекеттік қолдаудың нәтижелілігі анықталды. Шет елдердің тәжірибесі негізінде шағын бизнесті мемлекеттік қолдаудың механизмін жетілдіру жөніндегі ұсыныстар қалыптастырылды.

Түйін сөздер: шағын бизнес, экономика, мемлекеттік қолдау, шағын бизнес мәселелері.

STATE SUPPORT OF SMALL BUSINESS IN THE REPUBLIC OF KAZAKHSTAN

*Zhazykbaeva G.K. - Senior Lecturer, Department of Economics of A.Baitursynov KSU
Utemisov O. - Master degree in Economics of A.Baitursynov KSU*

In this article estimates functioning system of state support of small business in the Republic of Kazakhstan. It was found that small and medium-sized businesses are the most important sector of the economy of Kazakhstan. Revealed importance of the role of small business for the country in general. Determined the main aims of the state policy in the field of development of Kazakhstan's small business. Revealed main task and directions of state activity in the development of mechanism and implementation of business support measures. Demonstrated the basic principles of the state support of small business in the Republic of Kazakhstan. Considered various government programs aimed at supporting small business. Described the system of state support of small business. Revealed the main problems and limitations which are the most relevant for small and medium businesses. Demonstrated the basic measures with systemic nature, directed to creating the conditions for business. Analyzed the experience of state support of small business. Established the main reasons for not enough effective government activity in the sector of small business support. Revealed the effectiveness of state support of small business. Formed suggestions for improvement of the mechanism of state support of small business, based on the experience of foreign countries.

Key words: small business, economy, state support, problems of small business.

Развитие малого и среднего бизнеса - основа экономики любой страны. Без развитого малого и среднего предпринимательства сложно говорить о стабильности макроэкономической ситуации государств. Вследствие этого, еще на заре независимости малый и средний бизнес был определен в Казахстане как важнейший сектор экономики. Всесторонняя поддержка малого и среднего бизнеса всегда была приоритетом государственной политики. Именно благодаря этому, несмотря на сложную экономическую ситуацию в стране в 1990-е годы, число субъектов малого и среднего предпринимательства постоянно росло [1].

Малый бизнес в Казахстане развивается быстрыми темпами. Сегодня субъекты малого предпринимательства играют ключевую роль в развитии экономики любого государства. Несмотря на пристальное внимание, уделяемое в нашей стране развитию малого и среднего бизнеса, его влияние на социально-экономическое развитие все еще недостаточно ощутимо. Вместе с тем сегодня в нашем государстве постепенно начинают оправдывать себя все те усилия, которые направлены на планомерное и повсеместное развитие предпринимательства. Реализуется государственная программа развития и поддержки малого предпринимательства в Республике Казахстан, созданы социально-предпринимательские корпорации (СПК), основанные на тесном сотрудничестве государства и бизнеса.

Основными целями государственной политики в области развития казахстанского малого бизнеса являются:

- создание благоприятных условий для осуществления эффективной предпринимательской деятельности;
- устойчивое развитие малого бизнеса как фактора формирования конкурентной среды и среднего класса общества;
- расширение самозанятости населения;
- увеличение доли участия малого бизнеса в формировании валового внутреннего и валового национального продукта, в налоговых доходах республиканского и местного бюджета.

Основной задачей является финансовое обеспечение государственной политики в области поддержки малого предпринимательства в Республике Казахстан и создание эффективно действующего финансового механизма для реализации государственной поддержки малого предпринимательства, участие в финансировании региональных программ, а так же проектов и мероприятий, направленных на поддержку и развитие малого предпринимательства. Для исполнения этой задачи реализуются основные направления деятельности, к которым относятся следующие:

1. Выработка финансовой стратегии по привлечению банковского капитала, а так же других кредитно-финансовых организаций под государственные гарантии Правительства РК для обеспечения развития малого бизнеса.

2. Содействие формированию льготного налогового режима для работающих в сфере малого бизнеса.

3. Формирование системы лизинга как одной из наиболее перспективных возможностей создания и развития производственного базиса малого и среднего предпринимательства.

4. Содействие развитию внешнеэкономической активности субъектов малого предпринимательства.

5. Подготовка и переподготовка кадров для работы в структурах малого предпринимательства.

6. Создание условий для успешного развития предпринимательской деятельности путем формирования благоприятной инфраструктуры.

7. Информационное и нормативно-правовое обеспечение деятельности малых предпринимателей.

8. Развитие инновационной деятельности в предпринимательских структурах, содействие в освоении новых технологий и изобретений.

Основными принципами государственной поддержки малого предпринимательства являются:

- приоритет развития малого предпринимательства в Республике Казахстан;
- комплексность государственной поддержки малого предпринимательства;
- доступность инфраструктуры поддержки малого предпринимательства и осуществляемых мер для всех субъектов малого предпринимательства;
- международное сотрудничество в области поддержки и развития малого предпринимательства.

В своем послании народу Казахстана «Новое десятилетие – Новый экономический подъем – Новые возможности Казахстана» Президент, как основным направлением реализации программы по форсированному индустриально-инновационному развитию выделил сбалансированный рост регионального предпринимательства в несырьевых секторах экономики, на основе этого была разработана программа «Дорожная карта 2020». Данная программа реализуется по трем направлениям: поддержка экспортоориентированных производств; оздоровление предпринимательского сектора; поддержка новых бизнес-инициатив.

В последнее время были приняты ряд программ нацеленных на поддержку частного предпринимательства. Отметим лишь основные: программа «Развития женского предпринимательства»; программа «По финансированию субъектов частного предпринимательства, занятых в сфере предоставления услуг»; программа «Бизнес-советник», направленная на предоставление унифицированных знаний по ведению и созданию бизнеса; программа, нацеленная на поддержку предпринимателей – инвалидов «Даму - комек» и др.

Программа по созданию Центров обслуживания предпринимателей в областных центрах.

ЦОП - это полный пакет консалтинговых услуг в режиме «одного окна», обучение, мастер-классы и семинары по самым актуальным вопросам ведения бизнеса. Воспользоваться услугами предприниматели из областных центров могут бесплатно!

1. Консалтинг по видам и инструментам государственной поддержки:

- Консультации по инструментам и программам Фонда «Даму», а также по иным программам государственной поддержки предпринимательства;
- Пошаговая инструкция по процессу получения субсидий, гарантий и грантов с перечнем необходимых документов;
- Сопровождение консультантами ЦОП процесса получения государственной поддержки;
- Консультаций по юридическим вопросам;
- Консультаций по бухгалтерскому и налоговому учету;
- Консультаций по программам банков второго уровня;
- Разработка и составление бизнес-планов.

2. Предоставление сервисной поддержки ведения действующей предпринимательской деятельности:

- Услуги, связанные с ведением бухгалтерского и налогового учета, а также составлением статистической отчетности;
- Услуги по таможенным процедурам;
- Консультирование и полное сопровождение всего процесса по внедрению систем менеджмента;
- Оказание юридических услуг;
- Услуги по вопросам маркетинга;
- Консультации в сфере обслуживания информационных технологий;
- Услуги, связанные с государственными закупками, закупками национальных компаний и недропользователей;
- Услуги по вопросам менеджмента.

3. Обучение и повышение квалификации с обязательной сертификацией:

4. Консультации партнерских организаций:

Грантовое финансирование.

Государственные гранты предоставляются субъектам малого предпринимательства, в том числе начинающим молодым предпринимателям, начинающим предпринимателям, а также женщинам, инвалидам и лицам старше 50 лет, на безвозмездной и безвозвратной основе для реализации новых бизнес-идей в приоритетных секторах экономики и отраслях обрабатывающей промышленности в рамках Программы. Государственные гранты для субъектов малого предпринимательства, в том числе начинающим молодым предпринимателям, начинающим предпринимателям, а также женщинам, инвалидам и лицам старше 50 лет, моногородов, малых городов и сельских населенных пунктов предоставляются без отраслевых ограничений. Максимальная сумма гранта для одного предпринимателя не может превышать 3 000 000 (три миллиона) тенге. В случае, когда учредителями вновь созданного юридического лица является несколько физических лиц, включенных в приоритетную целевую группу, сумма Гранта указанному юридическому лицу не должна превышать суммы, равной произведению числа указанных учредителей на 3 000 000 (три миллиона) тенге. Финансирование мер поддержки в форме грантов осуществляется за счет средств республиканского бюджета путем перечисления целевых трансфертов региональным координаторам Программы.

Систему государственной поддержки малого предпринимательства в настоящее время составляют:

- государственные нормативно-правовые акты, направленные на поддержку и развитие малого предпринимательства;
- государственный аппарат, представляющий собой совокупность государственных институциональных структур, ответственных за развитие малого предпринимательства, обеспечивающих реализацию государственной политики в этой сфере и осуществляющих регулирование сферы малого предпринимательства и управление инфраструктурой его поддержки;
- государственная инфраструктура поддержки малого предпринимательства, включающая некоммерческие и коммерческие организации, созданные с участием или без участия государства, деятельность которых иницируется, поощряется и поддерживается государством, и предназначенная для реализации системы государственной поддержки, направленной на развитие малого предпринимательства.

Основные проблемы и ограничения, являющиеся наиболее актуальными для малого и среднего бизнеса:

- 1) Проверки контролируемыми и налоговыми органами;
- 2) Снижение покупательской способности и сложности в поиске рынков сбыта;
- 3) Высокий размер арендной платы;
- 4) Недостатки системы налогообложения субъектов малого и среднего бизнеса;
- 5) Высокая конкуренция;
- 6) Проблема финансирования бизнеса;
- 7) Проблема поиска и подбора кадров;
- 8) Отсутствие необходимой техники и оборудования.

Основные меры системного характера, направленные на создание условий для бизнеса:

- введение моратория на проверки малого и среднего бизнеса;
- выделение 4 млрд. долл. США на поддержку казахстанского бизнеса ввиду сокращения возможностей банков второго уровня по кредитованию экономики;
- разработка нового Налогового кодекса, предусматривающего кардинальное снижение налогового бремени на несырьевые сектора экономики и упрощение налогового администрирования;
- проведение административной реформы, основной целью которой является устранения возможностей для коррупции со стороны недобросовестных чиновников;
- снижение административных барьеров;

- привлечение ассоциаций предпринимателей к законотворческой деятельности, касающейся интересов бизнеса;
- реализация программы «30 корпоративных лидеров», в рамках которой оказывается государственная поддержка прорывным проектам, которые, в свою очередь, создадут вокруг себя сотни малых и средних предприятий;
- разработка закона «О конкуренции», создание профильного Агентства;
- совершенствование закона «О государственных закупках», использование ресурса госзакупок для развития отечественного машиностроения;
- создание и развитие центров поддержки предпринимательства и других объектов инфраструктуры;
- учебно-методологическое и информационное обеспечение деятельности субъектов предпринимательства;
- политическая воля – особое внимание проблемам предпринимательства со стороны Главы государства и Премьер-министра Республики Казахстан.

К сожалению, приходится признать тот факт, что доля малого и среднего бизнеса в экономике РК пока не достигла желаемых показателей, однако, процесс этот достаточно динамичен, руководство страны всемерно способствует интенсификации данных процессов, в том числе путем организации консалтинговых, консультационных услуг на безвозмездной основе, путем финансирования, софинансирования и субсидирования некоторых проектов по развитию малого и среднего бизнеса, в особенности связанных с развитием приоритетных направлений экономики страны и пр.

В последнее время предпринимательство Казахстана характеризовалось неустойчивой динамикой роста числа предприятий и занятых в них работников. Усиливается криминализация бизнеса. Попытки управления становлением предпринимательства часто носят эпизодический и ненаучный характер. Не отработана денежная система защиты предпринимателя и его собственности от посягательств. Ряд проблем, связанных с развитием предпринимательства в целом, в стране решен. Существует концепция по разрешительной системе. Созданы программа индустриально-инновационного развития, отраслевые программы. Ряд других программ, связанных с такими важными вопросами, как финансирование на льготных условиях реальных секторов экономики, оператором которых является фонд «Даму»: с оказанием бесплатных консультационных услуг, операторами которых являются общественные организации, консалтинговые компании. Найдено правильное решение – курс экономики страны на повышение производительности труда, то есть процесс в целом неплохой [2].

Однако, сегодня существует проблема, связанная с влиянием финансово-промышленных групп на законодательство. Закон играет в пользу крупных лобби, а представителей малого и среднего бизнеса – руководителей общественных объединений, которые более десяти лет профессионально этим занимаются, в Парламенте Республики Казахстан - нет. Мнение малого бизнеса в рабочих группах практически не учитывается. Причины этого не только в ограниченности финансовых средств, выделяемых на поддержку предпринимательской деятельности, слабом развитии рыночной инфраструктуры, но и в том, что вовремя не была выработана последовательная государственная стратегия поддержки предпринимательства. Не были выявлены отраслевые, региональные приоритеты. Предпринимательство не было определено как «полюс интенсивного роста», на который следовало бы воздействовать, чтобы вызвать бурный подъем экономики. Кроме того, отсутствовала обратная связь с предпринимательскими структурами. Не проводился мониторинг происходящих процессов, их идентификация и системный анализ. Не была налажена адекватная статистика. Налицо просчеты как стратегического, так и тактического характера. Также проблемой малого предпринимательства является неправильное управление бизнесом, принятия решений, кадровая политика.

Любой вид предпринимательства требует довольно гибкого управления и постоянного поиска новых решений, технологий и рынков сбыта. Одной из основных проблем, с которыми сталкивается владелец небольшого предприятия, является совершенствование малого бизнеса на всех этапах его развития. Одним из главных недостатков многих малых предприятий является отсутствие четкого планирования финансовых показателей. Совершенствование малого бизнеса также должно затрагивать кадровую политику. Если на первоначальном этапе развития предприятия можно нанять работников, рассказав о вашем бизнесе знакомым, то в процессе расширения малого бизнеса необходимо обратиться в кадровое агентство или разместить объявления в сети Интернет о поиске «рабочей силы». Одним из важнейших этапов совершенствования малого бизнеса является распределение полномочий. Владелец малого предприятия физически не может решать все проблемы, которые возникают при управлении предприятием [3]. Единственным правильным направлением развития предприятия является постоянное совершенствование малого бизнеса и применение новых технологий, как при производстве продукции, или предоставлении услуг, так и при управлении предприятием.

В целом, проводимая государственная политика в области поддержки малого и среднего предпринимательства реализуется по всем направлениям. Уже сегодня наблюдается прогресс в развитие бизнес-среды, последовательно улучшается бизнес-климат, опережая страны БИК и Восточной Европы, повышаются позиции страны в рейтингах Всемирного банка. Более того в 2010

году Республика возглавила список стран, которые добились наибольших успехов в создании условий для развития предпринимательской деятельности. В 2011 году Казахстан вошел в число первых 50 стран в рейтинге Doing Business по сферам открытия бизнеса. Таким образом, проводимая политика государства по поддержке МСП стала приоритетной сферой проводимых государством реформ и определенным фактором подъема производства и уровня жизни в стране. Благоприятный бизнес климат и экономическая стабильность стали визитной карточкой Казахстана.

Таким образом, можно сказать, что на современном этапе система государственной поддержки малого бизнеса в Республике Казахстан включает в себя ряд институтов, которые оказывают всестороннюю поддержку данного сектора экономики. Но при этом нельзя не отметить, что темпы увеличения использования рыночных механизмов в развитии малого предпринимательства возросли. Руководствуясь зарубежной практикой, возможно внедрение таких эффективных инструментов поддержки, как предоставление государственных гарантий при кредитовании и сохранение системы субсидирования части процентной ставки. Благодаря реализации данных мероприятий возможно создание эффективной системы государственной поддержки и в скором времени перевод механизмов поддержки в рыночный сегмент.

Литература:

1. **Жунисова, Л.Р.** Развитие и поддержка малого бизнеса в Республике Казахстан // Вестник КазНУ, Алматы, 2012.
2. **Лысаковская, Е.В.** Проблемы и перспективы государственной поддержки малого и среднего бизнеса // Право и образование, № 5, 2006, С. 261 – 266.
3. **Грядова, С.И.** Организация предпринимательской деятельности - М.: Колос С, 2003. – 326 с.

References:

1. **Junisova, L.R.** Razvitie i podderjka malogo biznesa v Respublike Kazahstan // Vestnik KazNU, Almaty, 2012.
2. **Lysakovskaia, E.V.** Problemy i perspektivy gosudarstvenno podderjki malogo i srednego biznesa // Pravo i obrazovanie, № 5, 2006, S. 261 – 266.
3. **Griadova, S.I.** Organizaciia predprinimatelsko deiatelnosti - M.: Kolos S, 2003. – 326 s.

Сведения об авторах

Жазыкбаева Г.К – старший преподаватель кафедры экономики КГУ им. А. Байтұрсынова, e-mail: zhazikbaeva@mail.ru

Утемисов О. - магистрант специальности экономика КГУ им. А. Байтұрсынова

Жазыкбаева Г.К – А.Байтұрсынов атындағы ҚМУ экономика кафедрасының аға оқытушысы, e-mail: zhazikbaeva@mail.ru

Утемисов О. - А.Байтұрсынов атындағы ҚМУ экономика мамандығының магистранты

Zhazykbaeva G.K. - Senior Lecturer, Department of Economics of A.Baitursynov KSU

Utemisov O. - Master degree in Economics of A.Baitursynov KSU

УДК 81'23

COMMUNICATIVE, LINGUISTIC NORMS AND ETHICAL ASPECTS OF THE CULTURE OF MODERN ADVERTISING SPEECH

Rumyantseva M.V. – Ph. D. of philology, Head of the Department of Foreign Languages Kostanay State university named after A. Baitursynov

Abayeva A.Zh. - master's student of foreign philology Kostanay State university named after A. Baitursynov

Language rules of speech offer basic rules and guidelines, options for their use and justify the choice of the most appropriate option in this case. It is known that speech culture is based on three grounds – ethical, linguistic norms and communicative. There are certain linguistic ethical problems of modern advertising speech. In the process of translation of such texts is necessary to solve the translator language, linguistic ethical problems caused by differences in the structure and semantic features of the use of two languages in the communication process, as well as problems of sociolinguistic adaptation text. Possession in the Literary Standards also requires the ability to distinguish when a violation of rules is unacceptable, and when it is possible as a stylistic device. Rich synonymy of language and its functional-stylistic differentiation create preconditions for successful implementation of regulatory guidance. Ethical standards of speech - is the norm of communication, dictate the participants of communication (interpersonal, mass) of speech behavior rules. Linguistic ethics (speech culture) - is the science about the correct handling of the language. The correctness of the concept includes a set of rules. One of the main task of linguistic ethics is to isolate the most significant situations, communicating with each other by representatives of the different communities.

Keywords: Linguistic ethics, culture of speech, rules, advertisement.

НОРМАТИВНО-ЯЗЫКОВОЙ, ЭТИЧЕСКИЙ И КОММУНИКАТИВНЫЙ АСПЕКТЫ КУЛЬТУРЫ РЕЧИ СОВРЕМЕННОЙ РЕКЛАМЫ

Румянцева М.В. - кандидат филологических наук, заведующая кафедрой иностранных языков Костанайского государственного университета имени А. Байтурсынова. rumjanzewa@ Rambler.ru

Абаева А.Ж. - магистрант иностранной филологии Костанайского государственного университета имени А. Байтурсынова. abayeva.altynai@mail.ru

Языковые нормы культуры речи предлагают базовые правила и рекомендации, возможные варианты их использования и обосновывают выбор наиболее приемлемого для данного случая варианта. Известно, что культура речи зиждется на трех основаниях – нормативно-языковом, этическом и коммуникативном. Существуют определенные лингвоэтические проблемы речи современной рекламы. В процессе перевода рекламных текстов переводчику приходится решать языковые, лингвоэтические проблемы, обусловленные различиями в семантической структуре и особенностями использования двух языков в процессе коммуникации, а также проблемы социолингвистической адаптации текста. Владение нормами литературного языка предполагает также умение отличить, когда нарушение нормы недопустимо, а когда оно возможно в качестве стилистического приема.

Богатая синонимика языка и его функционально-стилистическая дифференциация создают предпосылки для успешного воплощения нормативных указаний. Этические нормы культуры речи – это нормы общения, диктующие участникам коммуникации (межличностной, массовой) правила речевого поведения. Лингвоэтика (культура речи) – это наука о правильном обращении с языком. В понятие правильности входит целый комплекс норм. Лингвоэтика в качестве одной из своих основных задач призвана вычлнить наиболее существенные ситуации, в которых оказываются общающиеся друг с другом представители разных общностей.

Ключевые слова: лингвоэтика, культура речи, нормы, реклама.

ҚАЗІРГІ ЖАРНАМАНЫҢ СӨЗ МӘДЕНИЕТІНІҢ КОММУНИКАТИВТІК, ЭТИКАЛЫҚ ЖӘНЕ НОРМАТИВТІК-ТІЛДІК АСПЕКТІЛЕРІ

Румянцева М.В. – А. Байтұрсынов атындағы Қостанай мемлекеттік университетінің филология ғылымдарының кандидаты, шет тілдер кафедрасының меңгерушісі

Абаева А.Ж. - А. Байтұрсынов атындағы Қостанай мемлекеттік университетінің шет тілдер филологиясының магистранты

Сөйлеу тілі ережелері, негізгі ережелер мен нұсқауларды ұсынады және берілген жағдайда қайсысы жарамды екенін таңдайды. Тіл мәдениеті нормативті-тілдік, этикалық және коммуникативтік - үш негіз бойынша негізделгені белгілі. Қазіргі жарнаманың белгілі лингвостикалық проблемалары бар. Жарнама мәтіндерін аудару процесінде аудармашы, семантикалық айырмашылықтарды және семантикалық байланысты екі тілде пайдалану ерекшеліктерін, сондай-ақ мәтін әлеуметтік-лингвистикалық бейімдеу мәселелері туындаған лингвостикалық мәселелерді шешуі қажет. Әдеби тілдің нормаларын білу, оларды қашан бұзуға болатынын және оларды стилистикалық құрал ретінде қолдануға болатынын жорамалдайды. Тілдің бай синонимикасы және оның функционалды-стилистикалық дифференциациясы нормативті нұсқауларын сәтті жүзеге асырудың алғышарттарын жасайды. Мәдени тілдің этикалық нормалары – бұл коммуникация қатысушыларына (жекеаралық, массалық) сөз мінез-құлықтың ережелерін беретін, қарым-қатынас нормалары болып табылады. Лингвостика – бұл тілдің дұрыс пайдалануды зерттейтін ғылым. Дұрыс пайдалану ұғымына тұтас кешенді нормалар кіреді. Лингвостиканың негізгі тапсырмасы бір-бірімен қарым-қатынас жасайтын адамдардың арасындағы маңызды жағдайларды белгілеу болып табылады.

Түйінді сөздер: лингвостика, сөз мәдениеті, нормалар, жарнама.

Translation of advertising text, as opposed to the translation of literature in which the translator is obliged to transfer the artistic and aesthetic qualities of the original, slightly different in form, language tools, as well as a distinct communicative orientation. In the process of translation of such texts is necessary to solve the translator language, linguistic ethical problems caused by differences in the structure and semantic features of the use of two languages in the communication process, as well as problems of sociolinguistic adaptation text. There are certain problems of modern advertising linguistic ethics speech. "Linguistic ethics (speech culture) - is the science about the correct handling of the language. The correctness of the concept includes a set of rules "[1, 62-63]. It is known that speech culture is based on three grounds – ethical, linguistic norms and communicative aspects.

For the purposes of linguistic ethics it is not enough just to study the statistics of frequency of moral and meaningful words of different languages (or personalities). After all, in itself greater or lesser prevalence word yet says nothing about its cultural value. Even whether it carries a positive or negative sign of values in the semantic space of culture. Linguistic ethics leads its discourse to the justification of the eligibility of each subculture on unique features - provided of course that these features do not conflict with the vital interests of neighbors.

Ideally, we would like to strive to ensure that the vocabulary and the world of values of different nations help the mutual enrichment and cultural development of all. Here, for example, V. V. Nalimova, citing other sources, reported that "in Sanskrit, there are about 20 different concepts, which are translated into English words, just mind or consciousness». Immediately there is a desire to clarify, and perhaps find a parallel in the native language even if the main vectors of Indian thought. It is no accident synonyms portrayed in the national lexicon "think": believe, to think, to have an opinion, to comprehend, to understand, to ponder, to penetrate, to be considered. By the way, more and many are stylistically marked synonyms marakovat, savvy, screws, indulge in meditation, brains.

Linguistic ethics as one of its main tasks is designed to isolate the most significant situations that are communicating with each other by representatives of the different communities. For example, greeting-farewell-thanks to a request, approval, disapproval, question-answer-offer refused. And parse the corresponding matching speech, accompanied by very specific moral-psychological experiences. "It is widely known that the Americans, to be not offended, you should not talk," you're wrong ", and " You are not quite right. " Japanese children as witnesses reported, do not say: "you are bad." They say: "good kids do not do that." Linguistic ethics designed to pick up "recipes" for safe and for critical communication situations, designed to minimize possible confusion and resentment. is only thin feeling language person is able to clearly dissolve, for example, words such as villain (which sounds extreme disapproval) and rascal (refers to the one just want to scold, usually for children); impudence (provocatively rude behavior) and confidence (bold impulse to a new, higher); curiosity and inquisitiveness ".

Great value for the interpenetration of cultures has a cross-language translation operations. Translation helps to carry the process of acquaintance with the foreign culture, making it available to read and understand. It occupies an intermediate position between language and culture, acts as an intermediary between the two entities. Every culture has its own alien or incomprehensible the representatives of other cultures; they pose particular problems in the interaction of different cultures in the translation process. In order to achieve maximum transfer margin, it is necessary to determine the specificity of translation depending on the type of test text (in this case - the advertising text) and translation strategy form. V.N. Commissarov noted that "in the process of translation communicative equating texts occurs in different languages" [2, 221]. From this we can conclude that:

- 1) according to the author, maintaining communicative function - the main task of the translation;

2) the author considers both texts - IT and PT - equal footing the objective conditions of its procreation, which is a common point of view. Nevertheless, it is important to note that not all scientists are willing to accept it. [3]

Since translation is somehow the process of bilingual communication, it is really a priority to maintain in the translation of the communicative function of the source text. That largely determines the specificity of the content of components, the design of these components by means of a specific language and in translation, as noted by many researchers, determines the composition of the functional dominants. Adequate transmission is dominant functional basis for the preservation of the invariant content, i.e. the basis of the translation equivalence [4, 299-306]. In carrying out its communicative task, the text carries the information to the reader of certain types, and each type is made by a well-defined, well-established set of tools.

The information contained in the text can determine the nature of the communicative function of the text and, accordingly, its communicative task. However, the dominant type of information does not always determine the communicative task of the text. Since emotional information clearly dominates in advertising texts, but the core of the communicative task is to encourage, the appeal [4, 299-306].

Often, advertising texts translators face significant difficulties in the transmission of the original pragmatic potential. In particular, this is due to transfer in the advertising text of facts and events related to the culture of the people, various ethnic customs, names of dishes, items of clothing, etc. During the translation of advertising texts, the translator must solve as a purely linguistic, linguistic problems caused by differences in the structure and semantic features of the use of two languages in the communication process, and problems of sociolinguistic text adaptation. According to A. D. Schweitzer, the translator must convey the pragmatic aspect of the content of the translated text by forwarding it to the foreign language recipient "in view of the reaction, which causes the text accurately conveys denotative and connotative components of the original content of the statements to a foreign language reader. Thus there is a pragmatic adaptation of the original text, i.e. certain amendments to the socio-cultural, psychological, and other differences between the recipients of the original and translated text "[5, 242]. In practice, sociolinguistic factors become decisive in the translation of advertising texts in another language.

Appeal to the literary, cultural and historical tradition is a "powerful weapon" of the creators of advertising. At the same time, these phenomena poses certain difficulties in the perception and interpretation of the text. The use of quotations, allusions, distorted idioms, as well as adding foreign-language advertising requires general background knowledge of the creator of the text and its recipient. Such phenomena of particular significance acquire advertising products on the international market, as in this case required the adaptation of advertising messages, taking into account peculiarities of a language picture of the world of the audience, which this text is addressed [6; 55-59].

Language rules of speech offer basic rules and guidelines, options for their use and justify the choice of the most appropriate option in this case (vocabulary, word formation, morphological, syntactic, and others.). Rich synonymy of language and its functional-stylistic differentiation create preconditions for successful implementation of regulatory guidance. Possession in the Literary Standards also requires the ability to distinguish when a violation of rules is unacceptable, and when it is possible as a stylistic device. For example, the label "Золотая семечка" (dialect south Russian influence) on the bottled sunflower oil is a direct violation of the normative grammar of the Russian language as nouns on *-мя* and educated them with the suffix *-ечк(о)* in the Russian literary language are neuter (the magazine "New time", the TV program "Времечко"). On the contrary, in a replica "*Тебя посадят, а ты не воруй!*" (You will be arrested and you do not steal!) from the film "Beware of the Car" incorrect verb form (correctly - will be *посадят*) successfully entered into the speech portrait of one of the characters in the film.

Ethical standards of speech - is the norm of communication, dictate the participants of communication (interpersonal, mass) of speech behavior rules. Beyond extreme circumstances (riots, natural disasters, football matches, shocks ...), often requiring non-standard forms of behavior and communication, ethical rules of speech, first of all, swearing, turning into obscene abuse, name-calling (the more coarse), increased tone, sometimes faltering to scream. However, the ethics of communication does not reject emotions. The scientist-specialist in Russian

E.N. Shiryayev, who investigated the additional side of communication - its tone, he is considered acceptable strong emotional expressions, such as "*Это черт знает что такое!*" (It's the devil knows what!) [4].

Under the ethical component of speech is traditionally understood speech etiquette. «Typical formula of speech etiquette" are revealed - words, phrases, figures of speech and their synonymous with the series, taking into account sociolinguistic, psycholinguistic, and other factors extra linguistic communication.

However, the current press, radio, television, public meetings, advertising, revealing not only a violation of linguistic norms of speech. It is much more serious and dangerous than observed in recent decades in a number of mass media departure from the ethical and communication rules, the requirements laid down cultural traditions, education, religion; the use of public speech "weapons forbidden by social contract." Such weapons known authors of the book "Do not say rough tongue" include criminal and criminal slang, foul language, "faecal-genital lexicon", which "should be attributed to the immoral acts" [7, 55-63].

Consequently, the question of the ethical component of speech should be considered more widely. The ethical component, the ethical norms of speech are not limited to the rules, the regulations only speech etiquette, their observance. Voice and written forms of advertising communication with their fellow citizens – it is a huge array of diverse information (in the broadest sense of the word) that is presented as expressed in language and through language. But what language? On the literary language sounds televised message about «предоставлении гаражных участков только небольшим группам автовладельцев»; the same thing in the newspaper, only now in the colloquial language: "ракушечников склоняют к групповухе". The criminal reports is acceptable or inevitable corresponding vocabulary - "assaults", "kickbacks", "cuts" (budget). The possibility of such vocabulary in policy theme materials, the economy, as it allows to draw a parallel with what is happening in the criminal environment. Addressee as a consumer of information has the right to establish a violation of the ethics of communication on the part of the sender - the media. Intentional, unnecessarily, the intentional use of criminal jargon in modern mass-media is also the subject of linguistic ethics study that conventionally termed linguistic ethics.

Violations of the ethics of speech are not limited to the individual, random failure usage. Basically they become systemic, consistent, and this complements linguistic ethical observation (linguistic ethics) issues of social, psychological, why so tenacious violations of ethical qualities of speech that feeds them, what is the role of social, cultural and educational policy in these matters?

N.D. Bessarabova in her articles cites numerous examples of violations of ethical qualities of speech. Thus, the value of criminal verb "divide" used as a "shaped" means the title MK in 1999, emerges as the "dismemberment" in 2010. : "Who wants to" dismemberment" Moscow?" - the proposal of deputies of the LDPR faction split Moscow on the part (AiF, number 48, 2010).

Not only the vocabulary, but also the tone of publications, some way of communicating with your target media can damage the ethical qualities of speech. Readers, listeners and viewers (especially the older generations) hurt swagger, impudence, tactlessness of certain materials.

Linguistic ethics criticism of the text obliges to reflect on the style of some of the media and advertising, earned fame "idiotic-prankster" style (Alexander Gradsky expression).

Reason for linguistic ethics criticism of the text given as campy, corny, artificial phrases come from the world of glamor, gloss and advertising: academy tiles, football philosophy, luxury satin, brilliant beer, parsley affair with dill, world premiere (of new products of fish cooking). In such combinations words do not get semantic mutual support, not "joined" to each other. The semantic incongruity leads to the fact that the words begin to teeter on the brink of meaning, and sometimes completely lose it "pretentious restaurant, sensuality shine crushing freshness, extreme taste, color space sexy '... In this artificial world the word can be a conventional sign, a symbolic designation of anything, of any quality, without an exact address, for example, the general popularity of any fame, all glory.

In the field of linguistic ethics are ways of language expressing the moral and ethical deviations in society, where, according to F. Abramov, "complete separation of people. The spiritual impoverishment. Insanity on a dime. And if the lack of spirituality - sex ... human transformation into its opposite ... All commerce. All business. No literature. Art ... "(Lit. Gas., March 3-9, 2010. : op. In short.). The consequences of deviations, failures marked word, given to them: the erosion of the word notions of good and evil (violence against the weak and defenseless, glorification of crime); Simplified approach to life, not burdened by reflections on its meaning (funny, pull, live football, live brilliantly, take everything out of life); business, property assessment of spirituality and beauty ("Pushkin knew how the words of a poem folded We know how to make a great car." - advertising automotive group) [8, 22-38].

In the current situation of advertising texts creators in their verbal behavior do not have the right to act like "People who gobble all" move on his tongue. To draw attention to the topic can be ordinary, simple words in the form found, for example, by Anton Chekhov in his essay "From Siberia": "Listening to their selective abuse, you might think that not only my charioteer, horses and themselves rowers, but also near the water, the ferry and oar has a mother.

From all the above are indicated serious deficiencies in communication ethics by some media and advertising with their audience. Speech evidence, depicting the spiritual and cultural portrait of the society, the media and advertising are repeated, duplicated, that allows you to find in language typical characteristic of the nomination for the linguistic expression and moral categories together with their ethical characteristics to describe these categories.

Unlike speech etiquette, linguistic ethical material is not assembled, not processed, not systematic. Exploring the concept of morality through the language by means of language, linguistic ethics allows more volume to present linguistic space of modern media and interpersonal communication, to think about the reasons, the sources of contamination.

One of the main features of the translation of advertising texts expressed in a meaningful relationship between the original and the translation, as well as in the transfer of sociolinguistic aspects of the translated text. To achieve adequacy is often necessary to adapt a substantial part of the text, and its shape, which is often a compromise. Many features of the translation related to the specific language (English or Russian), i.e. language which (with which) transfer is performed.

Литература:

1. Даниленко В.П. Общее языкознание и история языкознания: курс лекций. – М.: Флинта: Наука, 2009. – 272 с.
2. Комиссаров В.Н. Общая теория перевода. Учебное пособие. – М.: МГУ, 2002.
3. Тюленев С.В. Теория перевода: Учеб. пособие. – М.: Гардарики, 2004.
4. Граудина Л.К., Ширяев Е.Н. Культура русской речи. Учебник для вузов. – Режим доступа: http://www.gumer.info/bibliotek_Buks/Linguist/Gray/index.php
5. Швейцер А.Д. Буквальный перевод и интерференция // Перевод и коммуникация / Отв. ред. А.Д. Швейцер и др. – М.: Ияз РАН, 1997. – С. 22-34.
6. Рождественский Ю.В. Теория риторики. - М.: 1997.
7. Горбаневский М.В., Караулов Ю.Н., Шаклеин В.М. Не говори шершавым языком: О нарушениях норм литературной речи в электронных и печатных СМИ. М.: Изд-во "Галерея", 1999. – 125 с.
8. Бессарабова Н.Д. Лингвэтика, или Еще раз об этическом аспекте культуры речи современных СМИ и рекламы // Журналистика и культура русской речи. – № 2. – 2011. – С. 55-63.

References:

1. Danilenko V. P. General Linguistics and History of Linguistics: lectures. - M .: Flinta: Nauka, 2009. - 272 p.
2. Komissarov V. N. General theory of translation. Tutorial. - M .: Moscow State University, 2002.
3. Tyulenev S. V. Theory of translation: Proc. allowance. - M .: Gardariki 2004.
4. Graudina L. K., Shiryaev E. N. Culture of Russian speech. Textbook for high schools. - Access: http://www.gumer.info/bibliotek_Buks/Linguist/Gray/index.php
5. Schweitzer A. D. The literal translation and interference // Translation and Communication / Editor. Ed. HELL. Schweitzer and others -. M .: Iyaz RAS 1997. - S. 22-34.
6. Rozhdestvenskiy Y. The theory of rhetoric. - M .: 1997.
7. Gorbanevsky M. V., Karaulov J.N., Shaklein V.M. Do not say rough tongue: Violations of norms of literary speech in the electronic and print media. - M .: Publishing House of the "Gallery", 1999. - 125 p.
8. Bessarabova N. D. Linguistic ethics, or again on the ethical aspect of speech culture of modern media and advertising // Journalism and Culture of Russian speech. - № 2. - 2011. - S. 55-63.

Сведения об авторах

Румянцева Марина Васильевна - кандидат филологических наук, заведующая кафедрой иностранных языков Костанайского государственного университета имени А. Байтұрсынова. rumjanzewa@rambler.ru

Абаева Алтынай Жанатовна - магистрант иностранной филологии Костанайского государственного университета имени А. Байтұрсынова. abaeva.altynai@mail.ru

Rumyantseva Marina Vasilyevna – Ph. D. of philology, Head of the Department of Foreign Languages Kostanay State university named after A. Baitursynov rumjanzewa@rambler.ru

Abayeva Altynai Zhanatovna master's student of foreign philology Kostanay State university named after A. Baitursynov abaeva.altynai@mail.ru

Румянцева Марина Васильевна – А. Байтұрсынов атындағы Қостанай мемлекеттік университетінің филология ғылымдарының кандидаты, шет тілдер кафедрасының меңгерушісі, rumjanzewa@rambler.ru

Абаева Алтынай Жанатовна - А. Байтұрсынов атындағы Қостанай мемлекеттік университетінің шет тілдер филологиясының магистранты abaeva.altynai@mail.ru

ӘОЖ 811.512.122

ҰЛТЫМЫЗДЫҢ ҰЛЫ ҰСТАЗЫ

*Берденова С.Ж. - педагогика ғылымдарының кандидаты, доцент, ГӘФ деканы
Қыпшақбай А.А. - қазақ филологиясы мамандығының магистранты*

Мақалада Ыбырай Алтынсариннің қазақ педагогикасының шоқтығы биік тұлғасы екені айтылады. Дархан даламыздың дана ұстазының бала кезден білімге құмар болып өскені, тіпті албырт жастық шақ та оның білім кезін іздеумен талмағаны жайлы сөз қозғалады. Білім – кез-келген ұлттың басты байлығы, Ал білімді адам – ең бай адам. Осының барлығын ерте ұғына білген Ыбырай атамыздың өз ұлтын білімді ету арманының асқақ болғаны, сол арманға жету жолында

еткен еңбегінің өлшеусіз екені ол туралы айтылған пікірлер аясында қарастырылады. Мақалада Ыбырай Алтынсариннің педагогикалық ойларының бүгінгі күнгі маңыздылығы көрсетіледі.

Қазақ педагогикасына ғана емес, қазақ әдебиетіне де өшпес із салып кеткен ұлы ұстаз, ағартушы жайлы айтылған орыс зиялы қауым өкілдерінің ой-пікірлеріне шолу жасалады. Ыбырай Алтынсарин мұраларының мазмұны мен құндылығы айқындалады. Қараңғы қазақ көгіне білімнің шуағын шашқан Ыбырай Алтынсариннің ашқан мектептерінің сол уақыттағы қаншама ғұлама-ғалымдардың, ақық ақындардың, жалынды жазушы-журналисттердің шығуына септігін тигізгені атап көрсетіледі. Бар қазақтың мәңгілік мақтанышы, қазақ педагогикасының мәңгі өшпес жарығы Ыбырай Алтынсарин бабамыздың еңбегінің өлшеусіз екені айтылады.

Кілтті сөздер: Ы. Алтынсарин, қазақ халық педагогикасы, орыс хзиялы қауым өкілдері, Қазақстан педагогикасы, әдебиет.

ВЕЛИКИЙ ПЕДАГОГ

Берденова С.Ж. – кандидат педагогических наук, доцент, декан ГСФ

Қыпшақбай А.А. – магистрантка специальности «Филология» Костанайского государственного университета имени А. Байтурсынова

Ибрай Алтынсарин – основоположник казахской народной педагогики, принадлежал к числу замечательных людей, вышедших из среды казахского народа. Он провозгласил демократические идеи народного образования в Казахстане и на практике использовал возможности внедрения разработанной им системы организации школьного дела в Казахской степи. Жизнь выдающегося казахского просветителя не устаёт поражать благородством и бескорыстным служением своему народу.

В педагогической деятельности Алтынсарина большое место занимают вопросы воспитания и обучения детей. Он придавал огромное значение роли учителя как главного двигателя всего учебного и воспитательного процесса в школах. Он считал, что учителя должны любить своих учеников и быть любимы своими учениками и их родителями. И тогда можно будет достигнуть целей, стоящих перед воспитанием и образованием.

Многосторонняя деятельность И.Алтынсарина способствовала экономическому, культурному и духовному развитию казахского народа.

Ключевые слова: И. Алтынсарин, казахская народная педагогика, русская интеллигенция, Казакстанская педагогика, литература.

THE GREATEST TEACHER OF THE NATION

Berdenova S.Zh. – the candidate of pedagogical studies, assistant professor, dean of GSF

Kypshakbai A.A. - Master's degree student of Philology of Kostanay State University named after A. Baitursynov

In the article it is said that Ibrai Altynsarin is a founder of Kazakh pedagogics. Being very young he was keen on knowledge. Knowledge is the wealth of every nation. An educated person is the reachest person. I. Altynsarin dreamed about his nation to be educated and literate. The author of the article writes about the imbortance of Altynsarin is pedagogical ideas nowadays. The gualations of Russian intelleyuals are given. The author opens the value of heritage of I. Altynsarin and pays the aftention to the role of the first schools which were opend by I. Altynsarin, where the famous Kazakh educators, poets, writers, journalists were graduated. The heritage of I. Altynsarin is our pride. It is a light which never ends. The auftor considers Altynsarin 3s works and analysis their training importance.

Despite of the hard times he went on to search a way to the knowledge. In the article it is also considered research work about Ibrai Altynsarin including his 175 anniversary.

The authorpays a great affention to the contribution of Altynsarin to the literature and pedagogics of Kazakhstan.

Key words: I. Altynsarin, Kazakh pedagogics, Russian intelleyuals, pedagogics of Kazakhstan, literate.

Қанатын кеңге жайған Қазақстан – болашағы жарқын, жасампаз мемлекет. Мағыналы, бай тарихы, ертеңге деген сенімі, білім мен ғылым жолында жалындап жүрген жастары бар егемен елдің халқының бүгінгі озық идеясы – ата-бабамыз аңсаған Мәңгілік ел атану. «Мәңгілік» сөзінің астарында терең мағына жатыр. Себебі мәңгі болу үшін батыр, қайратты, абыройлы, дәстүрі мен салтына берік, отанға деген махаббаты шексіз, көзі ашық, көкірегі аяу, білімі қарыштап, дамыған, даңқты болу керек. Осы асыл қасиеттерді келешек ұрпақ бойына дарыту бүгінгі күннің басты мақсаты. Болашақ – саналы ұрпақпен жалғасады. Мәңгі болу үшін, асқақ та айбынды болу үшін, қаншама ер бабаларымыз аянбай

тер төгіп, еңбек еткен. Қазақтың бүгінгі байлығы – аты аңызға айналған ерлері, ағартушылық жолда аянбай еңбек еткен даналары. Қаймағы бұзылмаған қайсар халық өз басынан небір алапат кезеңдерді өткізгенін тарих толқыны тебіреніп толғайтыны белгілі. Тарих беттерінде ұлттың болашағын ойлаған дара тұлғалар да аз болмады. Солардың бірегейі – ұлы ұстаз, ағартушы, этнограф, жазушы Ыбырай Алтынсарин. Биылғы жыл дархан даламыздың дара ұстазының туғанына 175 жыл толып отыр. Бұл – барша Қазақстан жұртшылығы үшін айтулы жыл.

Ұлт болып қалыптасқан әрбір қоғамның басты байлығы – саналы ұрпақ. Ұлттың ұрпағының қамын ойлау, оның болашағын ойлау болып табылады. Осы жолда бар саналы ғұмырын мектеп ашып, ұрпақты оқыту мен тәрбиелеуге арнаған ұлы ұстаз – Ы.Алтынсариннің есімі қазақ педагогикасының қақ төрінде тұраы сөзсіз.

Сол уақыттағы заманның таршылығына, адамның кереғар түсінігіне қарамастан, қазақ ішіндегі барлық мәселенің сауатсыздықтан болып жатқанын байқап, зерделей білген дана атамның сол күнгі еткен еңбегі бүгінгі Қазақстанның жемісіне айналып отыр. «Тәрбие тал бесіктен» деген сөзді дана халқымыз бекер айтпаған. Ы.Алтынсариннің кішкене кезінен атасынан естіп өскен өнегелі сөздері, көрген үлгісі – бүгінгі күні бүкіл ұрпақты тәрбиелеуге қажетті асыл қазына. Білімге деген талпынысы күшті бала Ыбырайдың дана Ыбырайға айналуы тынымсыз еңбектің арқасы. Бүгінгі күні Қазақ педагогикасының негізі болып табылатын Ы.Алтынсарин негізін қалаған Қазақстан педагогикасы «оқу мен тәрбие егіз» деген ұлағатты сөзді ұран етіп ұстауда. Қазақтың барлық сана-сезімін, тарихын, дәстүр-салтын өз бойына сыйдыра білген Ыбырай атамның сүбелі үлес қосқан педагогика ғылымы бүгінгі күні қарыштап дамуда. Алайда, өзге мемлекеттердің сапалы оқу әдістерін таңдап алып, өз тәжірибемізге енгізіп жатсақ та, біздің педагогиканың түп қазығы баланы оқыта отырып тәрбиелеу. Ал, бұл мәселе Ы.Алтынсариннің әрбір ғылыми еңбегінде, әдеби шығармаларында айқын көрініс тапқан[1].

Ы.Алтынсариннің дүниеге көзқарасының қалыптасуына сол кезде өмір сүрген атақты орыс педагогы К.Д.Ушинскийдің біршама әсері болғанға ұқсайды. Өзінің оқып, біліп, түйгенін еліне таратып, қазақ балаларын тәрбиелеуге арнаған Ы.Алтынсариннің оқу құралдары мен оқулықтары, газет бетінде жарық көрген мақалалары біздің құнды мұрамыз. Осы жолда орыс ғалымы Н.И.Ильминский өзінің «Алтынсарин туралы естеліктер» атты кітабында «Мен Ы.Алтынсаринмен отыз жылға жуық, яғни 1859 жылдың қараша айының басынан таныс едім. Мен оған шын ықыласыммен берілдім, әсіресе, оның орыс біліміне ерекше құмарлықпен ұмтылып, ол білімін қазақтар үшін де керек екенін ешқашан есінен шығармайтындығын айрықша бағалайтын едім» - деп жазды[2].

Ы.Алтынсарин өзінің Н.И. Ильминскийге жазған хатында: «Мен күшімнің жеткенінше туған еліме пайдалы адам болайын деген негізгі ойымнан, талабымнан еш уақытта қайтпаймын. Құдайым тек адам баласының жауыздық қулықтарына қарсы тұруға, нақақ жала-жапсардың күйігінен арманда кетпеуге дем берсін» деген болатын[2]. Ұлы ұстаздың ұлы істерінің жеңісі болып саналатын бүгінгі білім беру ісінің басты мақсаты – елдің ертеңі болып табылатын білімді де шығармашыл, адамгершілік қасиеттермен толыққан, өмірден өз орнын таба алатын тұлғаны, болашақ элитаны тәрбиелеу. Осы жолда дана бабамыз салып кеткен сара жол біздерді биікке шығарар қазынамыз болып табылады. Биылғы жыл Қазақстан педагогикасы үшін ерекше жыл. Себебі дәл осы жылы дана бабамыз Ыбырай Алтынсариннің туғанына 175 жыл толып отыр. Бұл мерейтойдың Қостанай өңірінде алатын орны ерекше. Себебі, Қостанай өңірінің тумасы, ең алғашқы қазақ мектебінің қоңырауы сыңғырлаған аймақ – біздің қасиетті өлкеміз. Өз халқының болашағы мен дамуы оның келешек ұрпағының түгелдей білім алуына байланысты екенін айқын түйген Ыбырай бабамыз қазақ балалары мен жастары оқитын жаңа типтегі мектеп ашуды қолдап, сол үшін өзінің қысқа өмірінің жарымынан артығын жұмсады. Ыбырай Алтынсариннің мұрасы оқушылардың ой-өрісін, шығармашылықтарын, ғылымға деген құштарлықтарын арттырады. «Ыбырай жаққан шамшырақ» мәңгі сөнбейтінін, бабамыздың арманы орындалғанын, ұрпақтарға білімсіз күннің жоқ екенін ұғындырады. «Болашақта еңбек етіп, өмір сүретіндер – бүгінгі мектеп оқушыларын мұғалімдер қалай тәрбиелесе, Қазақстан сол деңгейде болады» деп, Елбасымыз Н.Ә.Назарбаев бүгінгі таңда педагогтердің алдына үлкен зор үміт қойып отыр[3].

Өзінің қысқа өмір кезеңінде ол өзінің жарқын ізін Қазақстанда да, Ресейде де қалдырды. Орыс тілін білу ол үшін мәдениет пен ғылымның басты кілті болды, сондықтан ол Орынборда Шекаралық комиссия алдында қазақ балаларын оқытатын арнайы мектепте білім алып, жазушы, аудармашы болып жұмыс істеп, өз халқының сауатын ашуды, қазақ балаларына мектеп ашуды, қазақ қыздарын оқытуды армандады. Өзінің білімін, күш-жігерін және де аға тәлімгерлерінің – Орынбор Шекаралық комиссия әкімшілік өкілдері В.В. Григорьев, Н.И. Ильминский, В.В. Катаринский және т.б. арқасында, сонымен қатар өзінің мақсатқа жетуге талпынуы арқылы жарқын армандарын Қазақ даласында өзі жандандырды.

Ыбырай бабамыздың мерейтойы жылында біраз ғасырлардан кейін Ыбырай Алтынсаринмен ашылған мектептер – Қостанай қаласындағы дарынды балаларға арналған мектеп-интернатына 132 жыл, Торғай мектебіне 152-жыл, ұлы мұғалімнің құрмет атына ие болған оқу орындары, Ы.Алтынсарин атындағы Рудный әлеуметтік-гуманитарлық колледжіне 77 жыл. Бұл оқу орындарының қазақ тарихынан алар орны ерекше. Себебі бұлардың барлығы Ыбырай Алтынсарин салған мектептің

жалғасы. Ыбырай Алтынсариннің есімімен аталатын Қостанай қаласының төрінде орналасқан қара шаңырақ Ыбырай Алтынсарин атындағы мектеп болып бой түзеген. Бір ғана сол білім ордасынан қазақтың мандайында жұлдыздай жарқырап тұрған қаншама ұлт зиялылары шықты. Олардың әрқайсысы қазақтың педагогика, экономика, білім мен ғылым, тіл мен әдебиет салаларына айтарлықтай үлес қосқан дарындар. Олардың ішінде атақты жерлестеріміз – Мұхамеджан Сералин, жазушы Бейімбет Майлин, Спандияр Көбеев, қоғам және мемлекет қайраткерлері Әліби Жангелдин, Ілияс Омаров, ғалым-академик Темірбай Дарқанбаев, атақты өнер қайраткерлері – Сералы Қожамқұлов, Елубай Өмірзақов, Қапан Бадыров сынды аталарымыз бар. Қостанай өңірінен бастау алатын Ыбырай Алтынсариннің атындағы білім ордалары қай уақытта өз атына сай бола білген. Бүгінгі күні осындай ұлы тұлғаларды ұясынан ұшырған мектеп Ы. Алтынсарин атындағы дарынды балаларға арналған мектеп-интернат болып, 2000 жылдан бері жұмыс істеп келеді.

Ыбырай Алтынсарин жайлы айтылған ойлар мен пікірлер, тек қазақ зиялыларының ғана емес, орыс зиялы қауым өкілдерінен де көп кездеседі. Қазақ баласының талантына тамсанған орыс жазушы-ғалымдары қазақ деген ұлтты Ыбырай Алтынсарин арқылы таниды десе артық айтқандық болмас. Ол жайында Ф.Д. Соколов та «Оның есігі жұрттың бәріне әрдайым ашық тұратын, ол жоқшылыққа ұшыраған қазақтарға қарызға ақша беретін, ол үшін кейіннен өсім талап етпейтін, көп жағдайда қарызын қайтарып та алмайтын» деп айтқаны, оның тек ұлы ұстаздық қана емес, жоғары адамгершілікке ие тұлға екенін көрсетеді. Ыбырай Алтынсариннің өмір жолы мен қызметі қазақ әдебиетіндегі толық зерттелмеген мәселелердің бірі деген ой айтылып келеді. 1884 жылы Қазан университетінің типографиясында араб әрпімен жарық көрген, 1894 жылы Орынбор қаласында орыс таңбасымен қайта басылған «Шариат ул ислам» («Мұсылманшылықтың тұтқасы») атты құнды еңбегі кеңес дәуірінде солақай саясаттың кесірінен аты да аталмай келді. Тек қасаң қағидалардан арыла бастаған кейінгі жылдары ғана «Қазақ әдебиеті» газетінің беттерінде үзінділер жарияланып жүрді. Ал бұл еңбектің назардан тыс қалып келе жатқанын, оны терең зерттеу қажеттігін, құндылығын жаңа көзқарас тұрғысынан бағалаған әдебиет зерттеушісі Ш. Сотбаева еді. Ғалым өзінің «Эгзегетикалық дәстүрге үлес» атты мақаласында аталмыш еңбектің құрылымы мен мазмұнына талдау жасай отырып, тәрбиелік мәні мен тағылымына тереңірек үңілді. Ертедсі зерттеулер ішінде ағартушы туралы замандастарының жазған естеліктерінің мәні зор. Н.И. Ильминскийдің, Ф.Д. Соколовтың, А.Мазокиннің, ізбасары Балғымбаевтың естеліктері Ыбырай Алтынсарин туралы маңызды мәліметтер беріп, оның кісілік келбетін, ұстаздық тұлғасын әр қырынан танытады. Жалпы бүгінгі таңға дейін Ыбырай Алтынсарин шығармашылығы тарих, филология, педагогика, психология, этика тәсілімен ерекшелінетін қазақ зиялыларының ішіндегі бірегей тарихи тұлға екендігі, зор қайраткерлігі С. Спандияров, М. Әуезов, Б. Кенжебаев, Б. Сүлейменов, М. Ақынжанов, Б. Ысқақов сияқты ғалымдар мен жазушылардың зерттеулерінде жан-жақты зерделеніп сомдалды. Ыбырай Алтынсаринды сыншыл реализм рухында жазылған көркем шығармалары арқылы жаңа туындап келе жатқан көркем қазақ әдебиетінің бесігін тербетіп, оң сапарға жол көрсеткен біртуар ретінде бағалап, шығармаларының тілдік ерекшелігін зерттеген ғалымдардың қатарын С. Сейфуллин, Қ. Жұмалиев, С. Талжанов, Қ. Жармағамбетов, С.Ш. Хасанова құрайды. Белгілі түрколог А. Самойлович «Түркі халықтарының әдебиеті» атты зерттеуінде Ыбырай Алтынсаринді жас қазақ әдебиетінің негізін салушы деп таниды. Әдебиет зерттеушісі, филолог ғалым С. Әсіпов «Ұлы ұстаз» мақаласында оның ағартушылық, педагогикалық еңбегіне тоқталып кітапхана ісінің негізін қалаушы екендігін ерекше атап көрсетті. Педагог ғалым Ә. Ламашев «Ыбырай Алтынсарин және оның орыс достары мен ізбасарлары» атты еңбегінде оның өмірі мен қызметіне талдау жасай отырып, қазақ даласында ашылған уезд орталықтарындағы мектептерді уездік не қалалық деп атап, оларға Россия мектептерінің праволарындай құқық беруді Ыбырай Алтынсарин Орынбор округі алдына әлденеше рет қойғанымен, бірақ оның сұрау тілектері аяқсыз қалды деп ағартушы арманының асқақтығын көрсетеді. Сондай-ақ ол Ыбырай Алтынсаринді қыздарға білім беру мен жалпы кәсіптік білім берудің іргетасын қалауды және салауатты өмір салтын қалыптастырудың тұңғыш ұйымдастырушысы ретінде көрсетеді. С. Ешімхановтың «Ұстаздан ұлағат, ұлыдан өнеге» атты мақаласы Ыбырай Алтынсариннің мектептер жанынан физика, химия кабинеттерін ашып, дала балаларын алғаш рет барометр, микроскоп, электромагнит, телеграфтың жұмыс істейтін модельдерімен, ғажайып шам, әр түрлі коллекцияларымен таныстырған ағартушы ғалым ретінде танытуымен ерекшелінеді. Бүгінгі күні ұлы ағартушы Ыбырай Алтынсарин мұралары әр қырынан қарастыруды қажет ететін ғылыми зерттеу нысанына айналып отыр. Өткен XIX ғасырдың жетпісінші жылдарынан бастап-ақ Бүкілроссиялық география қоғамының Орынбор қаласындағы бөлімінің мәжілістерінде Ыбырай Алтынсарин мақалалары талқыланып, басылымдар беттерінде басуға рұқсат етіліп, «Оренбургский листок» «Айқап журналы», «Дала уәлияты» газеті беттерінде, кейінірек «Социалистік Қазақстан», «Лениншіл жас», «Қазақстан мұғалімі», «Қазақ әдебиеті» және т.б. газеттерде, «Халық мұғалімі», «Большевик Казахстана», «Блокнот агитатора», «Вопросы Истории» журналдарында бірталай мақалалар мен жекелеген зерттеулердің жарық көргені де белгілі. «Айқап» журналының бірінші нөмірін Ыбырай Алтынсарин өлеңімен ашқан болатын. Ыбырай Алтынсариннің еңбектері Қазан төңкерісіне дейін үш рет жеке кітап болып басылса, кеңестік дәуірде ондаған жеке кітаптар, жинақтар болып, антологиялар мен хрестоматияларға, оқулықтарға енді. Қазақ КСР Ғылым академиясының Ш. Уәлиханов атындағы тарих, археология және этнография институты ғалымда-

рының жан-жақты жиыстырып, кең көлемде шығарған Ыбырай Алтынсарин еңбектерінің үш томдығын айрықша атап өту керек. Ұлы ұстаздың орыс тілінде басылған бұл еңбектері өткен ғасырдың 70-жылдары «Ғылым» баспасында жарық көрді[4].

Әңгіме шебері Ыбырай Алтынсарин өз шығармалары арқылы жаңа дәуірдегі қазақ әдебиетінің қалыптасуына қомақты үлес қосқан. Ол қазақ жастарын, ең алдымен, оқу, өнер-білім, техниканы игеруге шақырады. Автор оқу-білімнің тек ізденіс, еңбекпен табылатынына мән берді. Бұған инемен құдық қазғандай ыждаһаттылық, талап пен сабырлылық қажет екенін ескертеді. Ал оқымаған надандарды ақын аз ғана сөзбен сынап, олардың ақ, қараны айырмайтын көрсоқыр екенін айтады. Оқу, білімнің пайдасы қандай, ол неге керек деген мәселеге келгенде, оның өмір үшін, болашақ үшін қажет екенін талдап көрсетеді. Жастарды өнер-білім, тех-ны игеруге үндеу ақынның “Өнер-білім бар жұрттар” деген өлеңінде өз жалғасын тапқан. Ол өнер-білімі жетілген елдердің артықшылығы қандай, олар сол өнерімен нені игеріп отыр, ертеңгі өмірдің талап-тілектері не секілді күрделі мәселелерді жастар алдына көлденең тарту арқылы оларға ой тастап, өнер-білімді батыл игеруге шақырады [2]. Мұның барлығы өткен ғасырдағы ғана емес, бүгінгі күнгі қазақ педагогикасының да асыл қазынасы. Оқушыны ынталандыру мен жігерлендіру арқылы ғана біз оның білімге деген құштарлығын арттыра аламыз. Осы тұрғыдан алғанда, жазушы шығармалары ұстаздар үшін үлкен мұра. Ұстаздың қастер тұтқан Ыбырай атамның әрбір шығармасының тереңінде ұстаздық ой жатары сөзсіз. Бала жүрегінің түбіне бойлай білген ұлы ұстаздың қай шығармасын алсақ та тұтас ұлтты тәрбиелеуге арналған құнды дерек.

Алтынсарин өзінің ардақты борышы – балаларды оқыту деп түсінді. «Мен қазақ жастарының классикалық гимназияларда, ауыл шаруашылық академияларында оқып білім алуын, өз халқына қызмет етуін, жаңалықты іс жүзінде көрсете білуін жоғары мұрат деп білемін», - деп жазды ол. Баланы оқыту, тәрбиелеу жұмысына Алтынсарин дүние жүзі педагогика классиктерінің Я. А. Каменскийдің, К.Д.Ушинскийдің, Л.Н.Толстойдың тағы басуалардың гуманистік идеяларын басшылыққа алады. Ыбырай жақсы тәрбиеші ғана емес, ол сонымен бірге тәжірибелі, ой – пікірі озық мұғалім еді. Ы.Алтынсариннің тәрбиеші- ұстаз, мұғалімдік өнер жөніндегі айтқандарында психологиялық түйіндер аз емес[4]. Ол оқу- тәрбие үрдісіндегі мұғалім рөліне айрықша маңыз береді, мектеп ісінің сан-саласындағы жетістіктері мұғалімнің білімі мен іскерлігіне, беделі мен өз жұмысын жан-тәнімен сүйе білуіне байланысты деп түсінген. Ы.Алтынсарин халықтың мұң- мұқтажын білдіруші ағартушы- педагог ретінде өз халқының білімі мен мәдениетін, тұрмыс- жағдайын жақсартуды игі мақсат етті, оны жүзеге асыру қазақтың озық ойлы және білімді азаматтарына байланысты деген ой түйді. Ы. Алтынсарин-өзінің бүкіл жарқын талантын, күш жігерін, халқына еліне, әсіресе, жас ұрпақтың тәрбиесіне жұмсаған қаламгер. Оның әдеби шығармалары қазақ әдебиетінің қалыптасып дамуына, ал-оқу саласындағы көзқарастары - республикамыздағы педагогикалық - психологиялық ой-пікірдің өсіп-жетілуіне, оқулықтарымен оқу құралдары-төлтума мектеп оқулықтарын жасау өндірісіне орасан зор ықпал етті. Міне, соның нәтижесінде ұлы суреткер есімі өз кезінде барша көпұлтты кеңес мәдениетінің оқу-ағарту ісінің тарихынан да ерекше орын алды.

Бүгінгі білім беру ісінің алдында тұрған басты міндет тек білімді ғана емес, жан-жақты дамыған, зияткер тұлғаны тәрбиелеу. Олай болса, атамның педагогикаға қалдырған ізін жалғау ұлағатты ұстаздардың қолында.

Әдебиеттер:

1. «Қазақстан тарихы» әдістемелік журналы, №7, 2016 жыл.
2. Ыбырай Алтынсарин. Өмірі мен қызметі туралы, Дербісалин Ә.Ы., 1965 жыл.
3. «Мәдени мұра» журналы, №4, тамыз, 2014 жыл.
4. Тажибаев Т.А., Развитие просвещения и педагогической мысли в Казахстане во второй половине XIX века, А. Алматы, 1958.

References:

1. «Kazakhstan tarihy» adistemelik zhurnaly, №7, 2016.
2. Ibray Altynsarin omiri men kyzmeti turaly, Derbisalin A.Y., 1965.
3. «Madeni mura» zhurnaly, №4, tamyz, 2014.
4. Tajiev T.A., Razvitie prosvesheniya I pedagogicheskoi mysli v Kazakhstane vo vtoroi polovine 19 veka, Almaty, 1958.

Сведения об авторах

Берденова С. Ж. - педагогика ғылымдарының кандидаты, доцент, ГӘФ деканы, тел. 87773791580, e-mail: berdenova_saule@mail.ru

Қыпшақбай А.А. - қазақ филологиясы мамандығының магистранты, тел. 87023067292, e-mail: arailym-0193@mail.ru

Берденова С.Ж. – кандидат педагогических наук, доцент, декан ГСФ, тел. 87773791580, e-mail: berdenova_saule@mail.ru

Қыпшақбай А.А. – магистрантка специальности Филология Костанайского государственного университета имени А. Байтурсынова, тел. 87023067292, e-mail:arailym-0193@mail.ru

Berdenova S.Zh. – the candidate of pedagogical studies, assistant professor, dean of GSF, tel. 87773791580, e-mail: berdenova_saule@mail.ru

Қыпшақбай А.А. - Master's degree student of Philology of Kostanay State University named after A. Baitursynov, tel. 87023067292, e-mail:arailym-0193@mail.ru

ӨОЖ 811.512.122

КӨПТІЛДІ ТҰЛҒА ТӘРБИЕЛЕУ – ЗАМАН ТАЛАБЫ

Берденова С. Ж. – педагогика ғылымдарының кандидаты, доцент, ГӨФ деканы
Қыпшақбай А.А. - қазақ филологиясы мамандығының магистранты

Берілген мақалада көптілді білім берудің негізгі ерекшеліктері жайлы сөз қозғалады. Соның ішінде, мектептегі білім беру ісіне биылғы жылдан бастап біртіндеп еніп жатқан өзгеріс – үштілді оқытудың оқушыға тиізер пайдасы жайлы пікірлер қарастырылады. Қоғаммен бірге адамның да дамуы қалыпты құбылыс. Осы орайда, әлемдік жаһандану үрдісінде ағылшын тілінің алар орны ерекше. Ал орыс тілі ТМД мемлекеттері үшін қарым-қатынас тіліне айналып отыр. Осы айтылған тілдерді ұрпақ бойына қай жастан бастап сіңіру керек деген мәселе аясында сөз қозғалады. Қазақстан мектептері бұл жүйеге көшуді қандай жұмыстардан бастап жатқанына шолу жүргізіледі. Барлық мектептерді жаппай үш тілді оқыту жүйесіне көшіру жүргізілмейді. Мұның барлығы кезең-кезеңімен өткізілетін жұмыстар. Соның ішінде Қостанай қаласындағы орта білім беру ұйымдарында бұл істің қалай жүргізіліп жатқанына талдау жасалады. Осы жаңа бағдарламаға көшуге оқушылардың көзқарасы қандай екендігі туралы сөз қозғалады.

Қостанай мектептері ішіндегі Ыбырай Алтынсарин атындағы дарынды балаларға арналған мектеп-интернатының осы бағытта жүргізіліп жатқан жұмыстарының негізгілері көрсетіледі. Осы үштілділік аясындағы бүгінгі және болашақтағы оқу жоспарына енетін өзгерістер жайлы айтылады. Мектептердегі оқыту үрдісінің үш тілді білім беру жағдайына көшуінің оқушыларға пайдамен қоса, қиындықтарды да туғызатыны анықталады.

Кілтті сөздер: үштілді, Қазақстан мектептері, оқушылар, қазақ тілі, орыс тілі, ағылшын тілі.

ПОЛИЯЗЫЧИЕ – ПУТЬ В БУДУЩЕЕ

Берденова С.Ж. – кандидат педагогических наук, доцент, декан ГСФ

Қыпшақбай А.А. – магистрантка специальности «Филология» Костанайского государственного университета имени А. Байтурсынова

В данной статье рассматриваются проблемы, перспективы и особенности развития трехязычного образования. Глава государства Н. Назарбаев в «Стратегии Казахстан – 2050» особое внимание уделяет развитию государственного языка, а также созданию условий для активного изучения, наряду с казахским и русским, английского языка. В г. Костанай проводятся конкретные и эффективные меры по развитию полиязычного образования. Так, например, в КГУ имени А. Байтурсынова, Назарбаев интеллектуальной школе, школе-интернате для одаренных детей имени Ибрая Алтынсарина ряд дисциплин проводится на английском языке. И первый опыт внедрения триединства языков свидетельствует о правильности исходных позиций казахстанского образования. Вместе с тем нужно понимать, что полиязычие – явление сложное, требующее колоссальной и последовательной работы на протяжении ряда лет.

Ключевые слова: трехязычие, Казахстанские школы, Казахстанские ученики, казахский язык, русский язык, английский язык.

POLILINGUALISM – IS THE WAY TO THE FUTURE

Berdenova S.Zh. – the candidate of pedagogical studies, assistant professor, dean of GSF

Қыпшақбай А.А. - Master's degree student of Philology of Kostanay State University named after A. Baitursynov

In this article we examined problems and peculiarities of tri-lingual education. It is said about the necessity of studying the English language. It is necessary to enter the international scene. Russian is the language of transnational communication.

Kazakhstani schools more to the trilingual education. According to this point Kostanai schools more to the trilingual studying too. One of them is Kostanai Boarding School for talented children by Ibrai Altynsarin. It is said about advantages and disadvantages of this educated.

It is also said about the importance and difficulties of trilingualism for Kazakhstani children. There are also examples of famous people who knew several languages.

The author also underlines the significance of Kazakh language among the other languages and notices of low use of mother language working in this direction.

The attention is also given to the topic that the nation grows with it is language. According to this topic, to develop the country we must use trilingualism for our profit.

Key words: tri-lingual education, English language, Kazakhstani children, Kazakh language, Kostanai schools.

Бүгінгі технологияның дамуы және жаһандану ғасырында жастарды тәрбиелеудің жаңа, тиімді жолдарын іздеу үрдісінің белсенділігі байқалады. Тарих көрсеткендей, қоғамның дамуы тек экономика мен техника, ғылым мен өнерге, яғни жалпы мәдениетке ғана емес, тіл мәдениетімен тығыз байланысты. Бүгінгі күнгі басты мәселелердің бірі – бәсекеге қабілетті, жан-жақты заман талаптарына сай дамыған тұлғаны тәрбиелеу. Ол үшін арнайы жоспарлар құрылып, әдістемелік бағдарламалар әзірленуі тиіс. Елбасымыз Н.Ә.Назарбаев айтқандай, «Қазақстан өзінің көпұлттылығымен ерекшеленеді. Оның жерінде көп мәдениетті кеңістік орнаған. Қазақстанның көп мәдениеттілігі – бұл қоғам дамуының ілгері факторы». Қазақстан халқының Еуразиялық түп-тамырлары шығыс, азиаттық, батыстық, еуропалық топтарды қосып, көп мәдениеттіліктің дамуының Қазақстандық қайталанбас нұсқасын жасайды. Көп мәдениетті білім беру Республикамыздағы бүгінгі күні басты бағыттарының бірі болып табылады.

Білім беру ісі – мемлекеттің дамуының негізгі көзі. Бүгінгі білім беру ісі – үнемі ұлтаралық қатынастардан тұратын күрделі үрдіс. Соның ішінде студент жастар үшін көптілділік жан-жақты ортаны қалыптастырып, жеке тұлғаның гуманистік жалпы адамзаттық қасиеттерін дамытуға мүмкіндік береді. Адам өмірінің заманауи жағдайында ұлттық ерекшелік жойылып, өз түп-тамырымен байланыс үзіліп, ата-бабаларымыздың адамгершілік тәжірибесі бағасын жоғалта бастау ісі қарқын алуда. Сондықтан бүгінгі қоғам алдында тұрған басты міндет – әлеуметтік белсенді тұлғаның қалыптасуына мүмкіндік беретін өз тарихын жетік меңгерген, салт-дәстүрін ұғынып, құрметтейтін, өзге ұлттардың мәдениетіне сыйластықпен қарап, қарым-қатынас жасай алатын тұлғаны қалыптастыру[1].

Бұл міндетті шешу үшін, белсенді азаматтық көзқарас, рухани-адамгершілік дәстүрлердің сақталуы, отансүйгіштік сезім, өз Отанына деген мақтаныш сезімі, әлемдік өркениет жайлы сауаты бар, бірақ өз елінің мәдениетін жоғары сезіммен бағалау сияқты қасиеттер жастар бойынан табылуы тиіс[2].

Көптілді меңгерген тұлға атану үшін, әр адам ең алдымен өз ана тілін жетік білуі тиіс. Ал, көптілділік, жас ұрпақты өзара тығыз байланысқан әлемнің өмір сүру жағдайларына дайындау болып есептеледі. Осы орайда, біздің алдымызда көптілді үйрету және тіл дайындығының деңгейін көтеру міндеті тұрады. Көптілділікті қалыптастыру жүйесі «қазақ тілі – орыс тілі – ағылшын тілі» түріне ие. Елбасымыз Н.Ә.Назарбаев отандық білім беру ісі алдына жоғары міндеттерді қойып отыр. Қазақстандық білім бәсекеге қабілетті, сапалы болу керек. Отандық білім алған жас маманның әрқайсысы өз қалауы бойынша білімін шет елдік оқу орындарында еш қиындықсыз жалғастыра алу мүмкіндігіне ие болуы керек[3].

Қазақстан Республикасының президенті Н.Ә.Назарбаевтың Қазақстан Халықтары Ассамблеясының он екінші сессиясында айтқан: «Қазақстандықтардың жаңа буыны мүмкіндігінше үш тілді, қазақ, орыс және ағылшын тілдерін еркін меңгерген болуы керек» деген сөзі бүгінгі білім беру ісіне қойылатын басты талап. Еуропа елдерінде мектеп түлектері мен студенттер арасында бірнеше тілде сөйлеу бұрыннан қалыпты жағдайға айналған. Көптілділік және көптілді білім беру – уақыт талабы, себебі қазір бүкіл әлем көп тілді.

Осы айтылғандардың негізінде, Қазақстандық білім беру ісіндегі ірі өзгеріс – үштілділікке көшу республиканың барлық аймақтарында біртіндеп жүзеге асуда. Оның ішінде Қостанай облысы орыс тілінің қолданылу аясы кең аймаққа жатады. Ал, ағылшын тілі барлық мектептерде арнайы пән ретінде оқытылады. Сонымен қатар, мектептерде біртіндеп жаратылыстану-математика бағытындағы пәндерді ағылшын тілінде оқыту үрдісі басталып жатыр. Оқушылардың пікірінше, көп тіл білу – заман талабы. Бұл бастаманы олар болашаққа апаратын жақсы мүмкіндік деп есептейді. Егер, талап болса, ағылшын тілін де еркін меңгеруге болатындығын айтады[4].

Жүйе оқу үрдісіне толығымен енбесе де, үш тілде білім берудің кейбір элементтері сабақ барысында көрініс табу қажеттілігі туындап отыр. Осы аталғандардың негізінде қала төрінде орналасқан Ы. Алтынсарин атындағы дарынды балаларға арналған мектеп-интернатының үш тілді білім беру ортасына сараптама жүргізген болатынбыз. Мектептің ағымдағы жылға арналған оқу

жоспарында «Жаратылыстану-математика бағытындағы пәндерді ағылшын тілінде оқыту» қарастырылған. Осы мәселеге байланысты биология пәнінен 6-сынып оқушыларына арналған «Spesical English» арнайы факультатив (қосымша сабақ) курсы оқу бағдарламасына енгізілген. Бұл сабақ барысында оқушылар биология пәнін ағылшын тілінде оқиды. Бұл сабақтар арқылы оқушылар биологиялық терминдердің ағылшынша атауларын үйреніп, ағылшын тілдегі ойларын ауызекі тілде ғана емес, ғылыми тілде жеткізуге дағдыланады. Сонымен қатар, бұл мектепте физика пәні де ағылшын тілімен кіріктіріліп өткізіледі. Яғни физика пәні және ағылшын тілі пәні мұғалімдері сабақ жоспарларын біріге отырып даярлап, өткізеді. Мұның барлығы оқушылардың мектеп қабырғасынан шыққан соң өз білімдерін шет елде жалғастыруына, тәжірибе алмасуына мүмкіндік береді. Ағылшын тілін оқытудағы оқушының өз сөзін жоспарлай білу икемдігін, мәтін мазмұны мен ағылшын тілін үйрету құралдарын ұштастыра отырып, сөйлеу этикасын пайдалана алуын талап етеді. Мектептің ағымдағы жылдағы және жалпы даму жоспарында үш тілді білім беру, соның ішінде оқушылардың ағылшын тілін жетік меңгеруін қамтамасыз ету басты міндеттердің бірі ретінде қарастырылған.

«Тегінде адам бір-бірінен ақыл, білім, ар, мінез қасиеттерімен озады» деген ұлы Абай атамыздың сөзі қай заманда да өз мәнін жоғалтпақ емес. Сондықтан болар, білім беру жүйесін дамыту басты бағыт болып саналады. Еліміздің «Білім туралы» заңының 5-бабында «Барлық оқу орындары мемлекеттік жалпы міндетті стандартқа сай мемлекеттік тіл ретінде қазақ тілін білу мен дамытуды, орыс тілі және шетел тілін оқып үйренуді қамтамасыз етуге тиіс» деп көрсетілген. Көптілділік – полимәдениетті қалыптастырудың негізі.

Көптілді білу – мемлекетіміздің халықаралық байланыстарын дамытуға мүмкіндік беретін тұлғаралық және мәдени қарым-қатынастардың аса маңызды құралы. Еліміздің өзге мемлекеттермен қарым-қатынасы дамып отырған уақытта көптілді еркін меңгерген, келешекте білімін түрлі саладағы қарым-қатынас жағдайында пайдалана алатын адамды мектеп қабырғасынан оқытып шығару – мұғалімдердің қазіргі кездегі басты міндеті. Көптілді орта қалыптастыру үшін үш тілде оқытатын мамандандырылған мектептер ашылып, бүгінгі таңда олардың саны көбеюде. Көптілділік – заманның басты талабы. Бұл заман өз халқының мәдениетін басқалармен салыстыру арқылы әлем суретін әр алуан әрі тұтас көруге, ұлттық мәдениеттің барлық ерекшеліктерін және құндылықтарын сезінетін, патриоттық сезімінің оянуына мүмкіндік тудырады. Көптілді үйренудің қай қырын алып қарасақ та жүргізілетін жұмыстардың басты мақсаты – білім берудің сапасы мен нәтижелілігін арттыра отырып полимәдениетті тұлғаны қалыптастыру болып табылады. Осы орайда оқушыларымыз үш тілде еркін сөйлеуге, әртүрлі сайыстарды үш тілде өткізе алатын деңгейге жеткізуге талпыныс жасауда.

Алайда, қостілділік, көптілділік деп жүргенде ана тіліміздің маңыздылығын жоғалтып алмауымыз керек. Жас ұрпақтың келешектегі тұлға болып қалыптасуына бірден-бір әсер беретін – оның ұлттық қалпы. Ол өз ұлтының тілін, салт-дәстүрін, тарихын, мәдениеті мен ұлттық болмысын өз өне бойына сіңіргенде ғана өзге ұлттың мәдениетін түсініп қабылдайды. Себебі, өз ұлтының болмысын ұғына алмаған адам, өзге ұлттың мәдениетін құрметтей алады деу қиын. Бүгінгі оқушы немесе студенттің бойына ұлттық тілі арқылы, оның маңыздылығын ұғындыру арқылы, ата-бабамыздан келе жатқан, тереңде жатқан қабілеттерінің ашылуына жағдай жасау тіл мамандарының басты мақсаты. Өз тілін жетік меңгеріп, өз тілімен мақтана алатын тұлға ғана өзге ұлттарды өзінің ой-өрісін кеңейту үшін, рухани кемелдену үшін, салыстыру үшін білуі қажет екенін түсіне алады. Осы мақсаттың орындалуы үшін оқыту мазмұнының жаңартылуы, әдіс-тәсілдің озығының өмірге келуі, ол тәсілдер әрбір оқушының қасиеттерін, қабілеттерін дамытып, шығармашылығын, талантын ұштайтындай етіп ұйымдастырылуы қажет. Әрбір оқушы өз шығармашылық қасиеттерін ана тілінде жеткізе алуы тиіс. Осының негізінде біз болашақ ұлт жанашырларын тәрбиелеп шығара аламыз. Ал заманның ағымынан қалмау да өзекті мәселе. Үш тілді оқыту үрдісінде мемлекеттік тілдің мәртебесі қашанда биік тұруы керек.

Осы орайда «Үштілділік тиімді жұмыс атқарсын, үштілділік біздің мемлекетіміздің болашағына жұмыс істесін десек, онда үштілділікте басымдылық мемлекеттік тілге берілуі керек. Қалған екі тіл сол мемлекеттік тілден аспай, керісінше, сол мемлекеттік тілдің әрі қарай дамуына қызмет ететін құрал ретінде пайдаланылуы керек» деген сындарлы ой өте орынды айтылған. Бұл сөздерде қаншама қазақ азаматтарының айтары жатыр. Кез-келген жаңалықты өз пайдамызға пайдалана білуіміз қажет.

Қазақстан – жалпы алғанда тарихи тағдыры ұштасқан, көп ұлттар топтасқан, дүние жүзі мемлекеттері арасында алдыңғы қатарлы елдердің бірі. Бүгінде 25 жылдық тарихы бар жас мемлекетіміз – өзіндік құндылықтары қалыптасқан ел. Бүгінгі біз сөз етіп отырған көптілділік мәселесіндегі, көптілділік ұғымы нені білдіреді? «Көптілділік» термині (ағылшын тілінде – multilingualism) орыс тілінен шыққан, мағынасы қоғамда әртүрлі тілдердің таралуы, жеке тұлғалардың бірнеше тілдік құралдар арқылы сөйлесу мүмкіндігі ретінде түсіндіріледі. Энциклопедиялық сөздіктерде көптілділік белгілі бір көпұлтты аумақта бірнеше тілдердің әрекет етуі ретінде немесе сөйлесу қажеттілігіне қарай адамның бірнеше тілді білуі мен қолдануы ретінде түсіндіріледі. Шын мәнінде, бүгінгі күн – білімдінің күні. Өйткені, уақыт сынына төтеп бере алатын қасиеттің бірі де осы «білімділікте» болып отыр. Ал білімділік деңгейін анықтайтын басты фактордың бірі – тіл білу. Әр тілдің өз құдыреті бар. Жаһандану жағдайында ел мен елді, халық пен халықты жақындастыратын – тіл. Осы мақсат пен міндеттерді шешуде аз педагогтардың алдында инновациялық технологияларды тиімді қолдану арқылы білім сапсын көтеру мәселесі тұр.

Бүгінгі күн талабына сай сапалы білім мен саналы тәрбие беруде филолог-ұстаздар қауымының инновациялық технологиялардың ғылыми-педагогикалық негіздерін жете меңгеруі – маңызды мәселелердің бірі. Жалпы инновация дегеніміз – жаңа мазмұнды ұйымдастыру, жаңалық енгізу, педагог жұмысындағы жаңа нәтижені қамтамасыз ететін педагогикалық әрекет. Жалпы бүгінгі күнде педагогика саласында мұғалімнің, оқушының құзыреттілігіне баса көңіл бөлініп отыр. Құзыреттілікті заман талабына сай педагог қауымының өзін-өзі өзгерте алу қабілеттілігі деп түсінеміз. Оқушылар ұстаз қауымынан тек білім ғана емес, өмірге де үйренетін қабілеттілікті қажет етеді. Демек, болашақ педагогтарымыз осы ақпараттық қоғамнан қалыспай жедел ойлаушы, жедел шешім қабылдаушы, ерекше ұйымдастырушылық қабілетті нақты бағдар беруші болып шығуы керек. Қазір қоғам кез-келген ұстаздан өз ісінің терең білгірі ғана емес, функционалдық тұрғыдан сауатты, мемлекетіміздің нормативтік-құқықтық базасын, ғылыми-әдістемелік материалдарды терең игерген, педагогика мен психология ғылымдарының негізін жете түсінуді талап етеді. Сонда ғана өмірге икемді, жоғары азаматтылық пен сауаттылық қабілеттерге ие шәкірт тәрбиеленіп шығары анық.

Сондықтан Қазақстан Республикасындағы Тілдерді қолдану мен дамытудың 2011-2020 жылдарға арналған мемлекеттік бағдарламасының 4-мақсаты ретінде айқындалған Қазақстан Халқының лингвистикалық капиталын дамыту мәселесі аса өзекті мәселелердің қатарынан орын алатыны дәлелдеуді қажет етпейді. Ал көптілді оқыту – жас ұрпақтың білім кеңістігінде еркін самғауына жол ашады. Оларға әлемнің құпияларына үңіліп, өз қабілетін танытуына мүмкіндік беретін бүгінгі күннің ең басты қажеттілігі. Әр адам рухани келбетін Қазақстанның келешегіне арнап, осы орайда өзіне де, өзгелерге де сыни тұрғыдан қарай отырып, бүгінгі тез өзгеріп жатқан қоғамда өмір сүріп, еңбек ету үшін жан-жақты болуы қажет. Осыған орай, бүгінгі таңда Қазақстанға әлемдегі озық ғылыми, медициналық, техникалық жаңалықтарды өзінің ана тілінде халқының игілігіне пайдалану үшін халықаралық байланыстарды нығайтып, әлем аренасына шығу үшін көп тілді меңгерген мамандар қажет. Көп тіл білетін мамандарды дайындау мектеп табалдырығынан басталатыны белгілі. Осы жерде елбасымыздың «Қазақ елін әлемдегі үш тілді қатар тұтынатын білімді де білікті ел ретінде танытуымыз қажет және мемлекеттік тіл – қазақ тілі, ұлтаралық қарым-қатынас тілі – орыс тілі, жаһандық экономикаға табысты кіру тілі – ағылшын тілі болуы тиіс» деген тұжырымдамасы жоғарыда айтылған ойдың нақты дәлелі.

Жас ұрпақтың өз болмысын тануға ұмтылуына көмектесіп, тереңде жатқан талап-тілегін, қабілеттерді дамыту, сол арқылы оған толыққанды өмір сүру үшін рухани күш беру – бүгінгі мұғалімнің басты мақсаты. Бұл мақсаттың орындалуы үшін оқыту мазмұнының жаңартылуы, әдіс-тәсілдің озығы өмірге келуі, ол тәсілдер әрбір оқушының қасиеттерін, қабілеттерін дамытып, шығармашылығын, талантын ұштайтын болып ұйымдастырылуы қажет. Көптілділік заман талабына айналып отырған кезеңде ана тілімізді ардақтай отырып, өзге тілдерді білгеніміз әлемдік мәдениетке, өркениетке, білім кеңістігіне еркін игеріп, болашақта алдыңғы қатардағы бәсекелестікке қабілетті дамыған елдердің қатарына енуімізге, жаһандану үрдісінде өмірдің барлық жағынан бәсекелестікке төтеп беру мүмкіншілігімізді арттырады.

Әлемге аты әйгілі, даналығымен танылған, тарихи дара тұлғалар көп тіл білу қабілеттеріне ие болған. Мысалы, атақты ғалым Әбу Насыр Әл-Фараби атамыздың өнегеге толы өмірі бүкіл ұрпаққа үлгі. Қазақ тілі мен әдебиет сабақтарында ұлы тұлғалардың өмірінен қызықты мәліметтер бере отырып-ақ оқушыларды көп тіл білуге ынталандыра аламыз.

«Сөзі жоғалған жұрттың өзі де жоғалады» - деп Ахмет Байтұрсынов айтқандай, тіл – елдік пен тәуелсіздіктің басты тірегі, халықтың жүрегі. Ғасырлар бойы аңсап келген тәуелсіздігіміз баянды болсын десек, ана тіліміздің мәртебесін жоғары көтеріп, ұлтымыздың есімін асқақтату – басты парыз. Біздің алдымыздағы міндет – халқымыздың ұлттық дербестігін сақтай отырып, елімізді өркениетті елдер қатарына қосу. Ал бұл жолда үлкен әсер тигізіп, ықпал жасайтын ел болашағы – жастар. Сондықтан жастарды оқыту үрдісіне осы мәселелердің айқын көрініс табуы керек.

Қазақстан Республикасының білім және ғылым вице-министрі Тақияр Балықбаев «Бастапқыда үш тілде оқыту жобасы 33 мектепке енгізілген болатын. Бүгінде 117 мектепте оқушыларды үш тілде оқыту жүйесі бар. Бұл шашамен 63 мың оқушы. Бұл мектептерде қазақ, орыс, ағылшын тілдері терең оқытылады. Сонымен қатар жаратылыстану ғылымдарының бірқатар пәндері ағылшын тілінде беріледі» деген мәлімдеме жасаған болатын. Оның айтуынша, бүгінде 42 жоғары оқу орнында тек ағылшын тілінде оқытатын бөлімдер бар.

Қазіргі уақытта 7900-ден астам адам үш тілді білім алып шықса, қазақ, орыс, ағылшын тілдерін жетік меңгерген профессорлық-оқытушылық құрам жасақталған. Қазақстан Республикасының Білім және ғылым министрі Ерлан Сағадтевтің мәлімдемесі бойынша, «Жоғары сыныптарда төрт пәнді ағылшын тілінде оқыту үшін бізге 32000 мұғалім керек. Бізде барлығы 365000 оқытушы бар. Егер әр жиырмасыншы мұғалім төрт жыл ішінде ағылшын тілін меңгеріп алса, біз қажетті норманың жартысын орындаған боламыз. Ал, мен ондай мұғалімдердің көп болатынына сенімдімін. Бұған қоса біз жыл сайын 12-13 мың мұғалімді жаңадан жұмысқа аламыз. Егер олардың үштен бірі ағылшын тілін білетін болса, бұл қажет норманың қалған жартысын толықтыруға мүмкіндік береді. Шынымен де біз бұндай мұғалімдер көп болады деп отырмыз. Әлі үш жылдан астам уақыт бар. Біз ағылшын тілінде

даярланатын PhD-ді, магистратураны бірнеше есе арттыруды жоспарлап отырмыз. Тілдерді оқытудың жаңа технологиялары туралы да ұмытпауымыз керек».

Үштілдік туралы Қазақстан Республикасының Президенті Н.Ә.Назарбаев білім және ғылым саласы қызметкерлерінің III съезінде сөйлеген сөзінде: «Ағылшын тілінің қажеттілігі әлемге тән қажеттілік, бүгінгі күн талабы. Ал орыс тілін жақсы білу – біздің байлығымыз» десе, 2007 жылғы «Жаңа әлемдегі жаңа Қазақстан» атты Жолдауында: «Қазақстан бүкіл әлемде халқы үш тілді пайдаланатын жоғары білімді ел ретінде танылуға тиіс. Бұлар: қазақ тілі-мемлекеттік тіл, орыс тілі-ұлттаралық қатынас тілі және ағылшын тілі-жаһандық экономикаға ойдағыдай кірігу тілі» деген болатын[4].

Қазақ, орыс, ағылшын тілдерін меңгеру адамның жеке және кәсіби қызметінің қазіргі қоғамның ажырамас компоненті болып отыр. Осының өзі үлкен көлемде адамдардың практикалық және кәсіби тұрғыда көп тілді меңгеру қажеттілігін тудыруда. Ағылшын тіліне ерте жастан оқыту жақсы әрі еркін меңгеруге ғана емес, сонымен бірге адамның интеллектуалдық, тәрбиелілік және рухани потенциалын жақсартатынын бүгінгі таңда түсіндіріп жатудың қажеті жоқ. Көпжылдық зерттеу көрсеткендей, ағылшын тіліне ерте жастан оқыту балалардың жалпы және тілдік дамуын реттейді, бастауыш мектепте тәрбиенің жалпыбілімдік құндылығын көтереді, балаларды өзге ұлт мәдениетін білуге үйретеді.

Тіл мен әдебиет сабақтарында көптілді полимәдениетті тұлға қалыптастыруда филологтардың алдында шәкірттердің инновациялық іскерліктері мен дағдыларын, ізденімпаздық пен шығармашылық қабілеттерін, қорытынды мен тұжырым жасау қабілеттіліктерін, өз бетінше шешім қабылдай алу дағдыларын қалыптастыру және жетілдіру болып табылады. Үштілділік – қорқу тудыратын іс емес. Қазіргі уақытта мектеп оқушыларының тілдерге деген қызығушылығы өте жоғары. Оларды меңгеру қарқыны да жаман емес. Әрине, бұл қала мектептерінің негізінде айтылған сөз. Сол себепті қалалық оқушыларды ана тілінің қасиетімен қандырып, сол мақсаттағы оқу-тәрбие үрдісі жүзеге асырылса, ал ауыл балаларын үштілділікке бейімдейтін мамандар жұмылдырылса, бұл істе жақсы нәтиже көруге болады деген ой келеді. Сол уақытта әр елдің мәдениеті мен тарихынан хабардар, өз елінің тілі мен тарихын құрмет тұтатын тұлға қалыптасады деп ойлаймыз[5].

Білім – кез-келген биікке шығарар басты баспалдақ. Тарихта аты алтын әріптермен жазылған тұлғалардың көпшілігі көп тілді меңгеріп, өзге ұлттардың мәдениетіне қаныққан, ақыл-ой, сана-сезімдері ерекше дамыған, көреген жандар. Бұл даналар біздің бүгінгіміз бен болашағымыз үшін мәңгілік өшпес шырақ іспетті. Сол шырақты сөндірмеу – болашақтың қолында. Олай болса, өз тіліне деген құрметі шексіз, оны еркін меңгерген, өзге тілде қарым-қатынас жасай алатын жан-жақты дамыған тұлға тәрбиелеу – бүгінгі күннің басты ісі.

Әдебиеттер:

1. Мәдени мұра. № 4, тамыз, 2014 ж.
2. Білім берудегі менеджмент. №5, 2015 ж.
3. Оқу-инновациялық технологиялар. №1, 2016 ж.
4. Педагогика. №6, 2016 ж.
5. Қазақстан мектебі. №9, 2014ж.

References:

1. Madeni mura. №4, tamyz, 2014.
2. Bilim berudegi menedgmenntm №5, 2015.
3. Oku-innovaciaylc tehnologialar. №1, 2016.
4. Pedagogica. №6, 2016.
5. Kazakhstan mektebi.№9, 2014.

Сведения об авторах

Берденова Сәуле Жалғасқызы - педагогика ғылымдарының кандидаты, доцент, ГӘФ деканы, тел. 87773791580, e-mail:berdenova_saule@mail.ru.

Қыпшақбай Арайлым Айбекқызы - қазақ филологиясы мамандығының магистранты, тел. 87023067292, e-mail:arailym-0193@mail.ru.

Берденова С.Ж. – кандидат педагогических наук, доцент, декан ГСФ, тел. 87773791580, e-mail: berdenova_saule@mail.ru.

Қыпшақбай А.А. – магистрантка специальности Филология Костанайского государственного университета имени А. Байтұрсынова, тел. 87023067292, e-mail:arailym-0193@mail.ru.

Berdenova S.Zh. – the candidate of pedagogical studies, assistant professor, dean of GSF, tel. 87773791580, e-mail: berdenova_saule@mail.ru.

Kypshakbai A.A. - Master's degree student of Philology of Kostanay State University named after A. Baitursynov, tel. 87023067292, e-mail:arailym-0193@mail.ru.

УДК 069.8:94(47).084.8(574.21)

РАЗВИТИЕ КУЛЬТУРЫ В КУСТАНАЙСКОЙ ОБЛАСТИ: ХУДОЖЕСТВЕННАЯ САМОДЕЯТЕЛЬНОСТЬ, МУЗЫКАЛЬНАЯ КУЛЬТУРА В 1941 – 1945 ГОДА

Шаукенов Ж.А. – кандидат исторических наук, доцент, Костанайский государственный университет имени А. Байтурсынова, г. Костанай

Беркимбаева А.М. – магистр гуманитарных наук, Костанайский государственный университет имени А. Байтурсынова, г. Костанай

Данная статья рассматривает развитие художественной самодеятельности, музыкальной культуры в Кустанайской области в 1941 – 1945 года.

В статье сделана попытка показать сложный процесс развития культуры в Кустанайской области в годы Великой Отечественной войны. На основе обработки большого круга архивного материала, периодической печати военных лет показана роль деятелей работников культуры в Кустанайской области. Исследованы вопросы художественной самодеятельности, музыкальной культуры и их влияние на массовое сознание советского народа.

Анализируется истинная роль деятелей культуры в процессе формирования общественного сознания и морально-психологического настроения советских людей в Кустанайской области. Отражена деятельность культурно – просветительских учреждений Кустанайского района в 1941 – 1945 года. Показана роль песенных и музыкальных коллективов, освящена роль педагога и агитатора Василия Константиновича Сережникова, а также народного артиста Казахской ССР Елеубая Умурзакова привнесший неоценимый вклад в область эстрадного искусства. Рассматривается открытие филиала филармонии с честью выдержавшая испытание временем, воспевая музыкально-поэтическими образами знаменательные вехи в жизни родного края, стала значительным культурным событием в жизни Кустанайской области в годы Великой Отечественной войны.

Данная статья предназначена широкому кругу читателей.

Ключевые слова: художественная самодеятельность, музыкальная культура, культурно-просветительские учреждения.

THE DEVELOPMENT OF CULTURE IN KUSTANAI REGION: AMATEUR, MUSICAL CULTURE IN 1941 – 1945

Shaukenov Zh.A. – candidate of Historical Sciences, docent, Kostanai State University named after A. Baitursynov, Kostanai city

Berkimbaeva A.M. – master's humanitarian science, Kostanai State University named after A. Baitursynov, Kostanai city

The article looks at the development of amateur performances, musical culture in Kustanai region in 1941 - 1945.

The paper attempts to show the difficult process of cultural development in Kustanai region during the Great Patriotic War. Based on a large range of archival material processing the role of culture workers in Kustanai region is shown. The paper also examines the issues of amateur performances, musical culture and their influence on the mass consciousness of the Soviet people.

We analyze the true role of culture in shaping social consciousness and moral and psychological mood of the Soviet people in the Kustanai region. It covers the activities of cultural - educational institutions of Kustanai region in 1941 – 1945, the role of song and musical groups, the role of the teacher and agitator Vasily Konstantinovich Serezhnikov and People's Artist of the Kazakh SSR Yeleubai Umurzakov's invaluable contribution to variety art. We consider the opening of a branch of the Philharmonic, which became a significant cultural event in the life of the Kustanai region during the Great Patriotic War.

This article is intended to a wide range of readers.

Key words: amateur, music culture, cultural and educational institutions.

ҚОСТАНАЙ ОБЛЫСЫНДА МӘДЕНИЕТТІҢ ДАМУЫ: 1941-1945 ЖЫЛДАРЫНДАҒЫ КӨРКЕМ ӨНЕРПАЗДЫҚ, МУЗЫКАЛЫҚ МӘДЕНИЕТ.

Шаукенов Ж.А. – т.ғ.к А. Байтұрсынов атындағы Қостанай мемлекеттік университеті гуманитарлық кафедрасының доценті, Қостанай қ.

Беркимбаева Ә.М. – А. Байтұрсынов атындағы Қостанай мемлекеттік университеті гуманитарлық магистрі, Қостанай қ.

Бұл мақала 1941-1945 жылдарындағы Қостанай облысында көркем өнерпаздық, музыкалық мәдениеттің дамуын қарастырады.

Мақалада Ұлы Отан соғысы жылдарындағы Қостанай облысында мәдениеттің күрделі үрдісі, мерзімді басылым соғыс жылдары дамуының жасауы көрсетуге тырысқан. Мұрағат материалдарының көп бөлігінің өңдеуінің негізінде Қостанай облысының мәдениет қайраткерлердің қызметтерінің рөлі көрсетілген. көркем өнерпаздық, музыкалық мәдениеттің және олардың кеңес халқының бұқаралық санасына ықпал тигізген мәселелері зерттелген.

Қостанай облысында кеңес адамдардың қоғамдық санасын және моральдық-психологиялық рухын қалыптастыру үрдісінде мәдениет қайраткерлердің ақиқаттық рөлін талданады. 1941-1945 жылдарындағы Қостанай ауданының мәдени-ағартушылық мекемелердің қызметтері көрсетілген. Әншілер және музыкалық ұжымдардың, педагог және насихаттаушы Василий Константинович Сережниковтың рөлі жүзеге асырған, сонымен бірге Қазақ КСР халық әртісі Елеубай Умурзаковтың эстрадалық өнерге баға жетпес үлес қосуының рөлі көрсетілген. Тарихтың сынағына абыроймен төтеп берген, өзінің музыкалық-поэтикалық бейнелерімен ғасырлар бойы атақты болған, Ұлы Отан соғысы жылдарында ашылған бұл филармонияның Қостанай облысының өмірінде алатын орны ерекше. Ол қостанайдықтардың Отан сүйгештілігінің және шығармашылық өнеріне деген талпынысының дәлелі.

Бұл мақала көпшілік ортақ оқырмандарға арналған.

Негізгі сөздер: көркем өнерпаздық, музыкалық мәдениет, мәдени-ағартушылық мекемелер.

Точная дата образования Кустанайского городского отдела культуры не установлена. Культурно – просветительская секция проводила ликвидацию малограмотности и неграмотности населения. Занималась вопросами отопления школ, красных уголков, изб-читален. Художественная самодеятельность к началу 1940 года обрела черты основного института эстетического воспитания и просвещения, став самой массовой отраслью художественной культуры. На начальном этапе Великой Отечественной войны ситуация естественным образом изменилась. Значительно сократилось количество участников, распались многие кружки и коллективы. Наиболее массовыми и стабильными коллективы самодеятельности были при промышленных предприятиях. Согласно документу: «В декабре 1942 года по инициативе комсомольцев на заводе, где директором был Пышкин, создали драмкружок, в который наряду с молодежью вошли кадровые рабочие. Руководила этим кружком пенсионерка Ольга Дмитриевна Леднева. Молодой драмколлектив за короткое время подготовил и поставил пьесу К. Симонова «Русские люди». Главные роли – Сафанова и Вали исполняли, контролер ОТК Евгений Иллюминарский и секретарь ОТК Мария Канаева. Роль Ильина играл токарь Анатолий Назаренко. В роли Глобы был занят старый кадровик рабочий. Назаренко играла роль Марии Петровны. Участники драмкружка сами подготовили декорации». Премьера пользовалась у рабочих завода большим успехом [1, с.2].

Цех культуры открыли в ноябре 1944 года в Кустанае. В трудных условиях эвакуации, когда приходилось дорожить каждым метром жилищной площади, коллектив завода нашел возможность выделить для своего клуба лучшее помещение. Его отремонтировали, построили сцену, оборудовали зрительный зал, фойе, комнаты для кружковой работы, установили предусмотренные с собой киноаппараты. Это было радостным праздником для рабочих, для заводской интеллигенции открытие клуба, который они с гордостью называли «Цех культуры». Завод рос быстро. В цех приходили новые люди, в основном колхозная молодежь. Их воспитывали, дисциплинировали, давали технические знания, прививали традиции одного из передовых предприятий наркомата. Эту задачу выполнял клуб, используя весь арсенал политико-массовой работы: радио, кино, фото печать, доклады, лекции, спектакли, концерты, все формы наглядной агитации.

За 1944 год самодеятельные кружки клуба дали 50 спектаклей и концертов. С успехом прошли поставленные драмколлективом клуба комедии «Проделки Скапена» Мольера и «Женитьба» Гоголя, пьеса «Русские люди» Симонова и другие также выступление вокального и хореографического кружков. Многие члены самодеятельных кружков одаренные люди, проявляющие не только любовь к сценическому искусству, но и талант. К числу их относятся стахановцы – станочники Гражданкин, Боярская, Шанденская, Сахненко, инвалид Отечественной войны Слюсарь, медсестра Хачатурова, сотрудница отдела кадров Пылаева, домохозяйка Чалых. Среди активистов клуба много и учащихся школ. Также в клубе была комната игр, где рабочая молодежь играла в шахматы, шашки, домино. К услугам служащих завода была и библиотека-читальня, непрерывно пополняющаяся новой литературой. Большую помощь заводу оказывала организованная клубом радиогазета. Она была создана в дни, когда на производстве была напряженная обстановка. Радиогазета выходила каждый вечер, популяризировала опыт передовиков, подтягивала отстающих, вскрывала причины, тормозившие освоение заводом новой продукции, критиковала конкретных виновников плохой

работы. В дни уборочной кампании клуб организовывал выездные кинопередвижки в ближайшие поселки, помогали изготавливать лозунги, снабжали их пьесами [2, с.2].

Большой резонанс вызвал межрайонный айтыс. Процитируем документ от 21 октября 1943г: «В целях активизации деятельности народных акынов, обмена опытом и дальнейшего развития творческой инициативы, путем организации их публичных выступлений, направленных на усиление агитационно-массовой работы среди колхозников и рабочих промышленных предприятий области, провести следующие мероприятия:

1. В период с 1 по 5 ноября 1943 года в Кустанае провести межрайонный айтыс-соревнование народных акынов области, включив в тему айтысов выполнение взятых обязательств товарищу Сталину трудящимися района, показ достижений промышленности, с/х, культурного строительства, критика недостатков в этом деле, а также широкого показа героев фронта и тыла.

2. Для руководства и проведения айтыса создать областную комиссию в составе следующих товарищей: Керимбаева – пред. исполкома облсовета (председатель комиссии), Землянского – секретаря ОК по пропаганде, Клевцур – зав.облоно, Саксонского – обл. комитета искусств, Ициксона – отв. редактора газеты «Сталинский путь», Бекхожина – редактора газеты «Большевиктік жол».

3. Для подготовки к айтыс-соревнованию вызвать 25 октября в областной центр акынов – Омара Шипина (Убаганский район), Нуркана Ахметбекова, Саида Есимбаева (Амангельдинский район), Медибека Жургунбекова (Мендыгаринский район).

4. Не позднее 10 ноября командировать бригаду акынов в составе следующих товарищей: Шипина, Ахметбекова с ответственным руководителем тов. Есимовым (зам. Редактора газеты «Большевиктік жол») в Северо-Казахстанскую область, соревнующуюся с нашей, для предварительного взаимного ознакомления с состоянием работы промышленности, сельского хозяйства и культурного строительства.

5. Обязать горкомы, райкомы КП (б) К и исполкомы городских и районных Советов депутатов трудящихся широко распространить опыт карагандинских организаций по привлечению народных акынов к агитационно-массовой работе путем организации выступлений акынов в колхозах, совхозах и промышленных предприятиях.

6. Потребовать от редакторов областных и районных газет, облрадиокомитета широко освещать на страницах печати и по радио ход подготовки и проведения айтыса народных акынов.

7. В целях выявления акынов и работе с ними на местах командировать в районы (выборочно) не позднее 1 ноября работников редакции областных газет, комитета искусств.

Зам. зав. отдела пропаганды и агитации ОК КП (б) К Касымов» [3, с.178].

Основной темой айтыса было показ достижений народного хозяйства, а также широкий показ героев фронта и тыла. Как сообщал «Сталинский путь», облисполком решил для руководства и проведения айтыса создать областную комиссию в составе: Керимбаева – председателя исполкома облсовета (председатель комиссии), Землянского – секретаря ОК по пропаганде, Клевцур – зав. Облоно, Саксонского – обл. комитет искусства, Ициксона – отв. редактора газеты «Сталинский путь», Бекхожина – редактора газеты «Большевиктік жол». Среди участников айтыса были известные, талантливые люди: «Шипин Омар – народный поэт, к/з «Красный восток» Убаганского района, Кубеев Спандияр – писатель, к/з «Аксуат» Мендыгаринского района, Нурмухамедов Масалим – народный поэт, Карабалыкский д/дом, Есенбаев Сат – народный поэт, к/з им. Молотова Амангельдинского района, Исетов Ихсан – поэт – журналист, редакция газеты «Большевиктік жол», Касымов Макаш – поэт – журналист, редакция газеты «Большевиктік жол», Жансарин Б. – поэт – импровизатор, к/з им. Куйбышева Орджоникидзевогo района, Ахметбеков Нурхан – поэт, Тургайский РИК, Адамбаева Гаухар – поэт [4, с.148].

Отдел пропаганды и агитации Амангельдинского райкома КП(б)К в 1944 году провел айтыс двух колхозных акынов Кутжана Канжигалина из колхоза имени Кирова и Ахметхана Абибаева из колхоза имени Калинина. Акыны рассказывали в песнях о достижениях своих колхозов в дни Отечественной войны [5, с.2]. Отдел агитации и пропаганды Семиозерного райкома КП(б)К организовывал культбригаду. В её составе было 12 человек, среди них: певцы, домбристы, гармонист, декламатор. Репертуар состоял из 30 номеров – стихотворений, частушек, народных песен на русском, казахском, украинском и татарском языках. Первое выступление бригада провела в полевогo стане инициаторов соревнований – у трактористов колхоза «Пролетарий» [6, с.3].

По инициативе лекторского бюро облоно в ряде районов области проводились лекции Ю. Н. Емельянова, по вопросам литературы и искусства. Лекции вызывали большой интерес у рабочих, местной интеллигенции и школьников. В Денисовке, Житикаре и Федоровке на лекции о художественной литературе, кино собирались сотни слушателей [7, с.4]. Культурно – просветительские учреждения района оказывали помощь колхозам и совхозам в проведении сева. Во всех колхозах и совхозах района выделяли агитаторов и беседчиков из числа колхозников, и сельской интеллигенции. Агитаторы были закреплены за бригадами и обеспечивались газетами и журналами. Ежедневно агитаторы в бригадах проводили беседы, рассказывали о новых успехах Красной Армии, передавали опыт работы лучших стахановцев, выпускали стенные газеты и «боевые листки». По инициативе райкома комсомола создавались культбригады. Снабжались звуковой кинопередвижкой и перед-

вижкой библиотек. Члены культбригад читали доклады, организовывали вечера самодеятельности, витрины о героях отечественной войны, демонстрировали звуковые кинофильмы [8, с.2].

За время Отечественной войны методы политической агитации и пропаганды стали более разнообразными. Все было направлено к тому, чтобы повысить производительность труда, увеличивать выпуск продукции для нужд фронта. Пропагандисты и агитаторы воспитывали у трудящихся чувство патриотизма, используя для этой цели многочисленные примеры героизма Красной Армии на фронте и в тылу. Особенно богатый опыт массово-политической уборки был накоплен в период уборки урожая. Обком и райкомы партии посылали на эту работу в колхозы, МТС и совхозы большую группу партийного и комсомольского актива [9, с.170].

Согласно документу: «На семинарах было подготовлено 1780 агитаторов, 900 политруков, 280 женорганизаторов. В Убаганском районе, например, в период уборки через каждые 2-3 дня в колхозах выпускали боевые листки. Агитаторы и политруки провели за это время более 2000 различных бесед, было прочитано 70 докладов и лекций. В Карасуском районе в полеводческих бригадах доски показателей соревнования были оформлены под лозунгом «Чем я помог сегодня фронту». В колхозе им. Кирова Тарановского района, политрук Данилейко организовала витрину «Новости дня», где популяризировались лучшие образцы работы. За время уборки в области выпустили более 2000 стенных газет и свыше 4500 боевых листовок, прочитано более 1000 докладов и лекций». Помощь в работе пропагандистов и агитаторов оказывала группа внештатных лекторов обкома партии, которая была создана летом 1942 года. В эту группу вошли 22 человека. Конспекты и тезисы всех докладов, с которыми лекторы выступали в районах, предварительно просматривались в обкоме партии и отдельно из них обсуждались на семинарах [10, с.2].

Для кустанайцев особый интерес представлял педагог и агитатор Василий Константинович Сержников. Пропагандисты, лекторы, педагоги, артисты, учащиеся, рабочие и колхозники – такова была его широкая аудитория. В дни Отечественной войны профессор Сержников отдал свои знания и силы борьбе за победу. За период с 1942 по 1945гг. профессор Сержников провел в городе и в районах области, на призывных пунктах и в воинских частях свыше 300 вечеров художественного слова, которые посетили более 35 тысяч человек. Эти вечера, в программу которых входили лучшие произведения Ильи Эренбурга, Елены Кононенко, Бориса Горбатова, Ваиды Василевской, Джека Алтаузена, Александра Жарова и других советских писателей, публицистов и поэтов созданные в дни Великой Отечественной войны, пользовались успехом. В.К. Сержников захватывал слушателей, укреплял в сердцах советских людей их беспредельную преданность Родине и глубокую ненависть к фашистским бандитам, призывал к новым подвигам на фронте и в тылу. Эти вечера, как и отдельные выступления в концертах, заслужили многочисленные положительные отзывы самых широких слоев трудящихся Кустанайской области, наглядно свидетельствуя о том, какой могучей формой агитации являлось искусство мастера чтения. Свыше 100 лекций о технике речи и музыке слова, об искусстве оратора и мастерстве чтеца, о работе артиста над ролью и др. прочитал Сержников В.К. за период своего пребывания в Кустанайской области. Его лекции прослушали агитаторы и пропагандисты Кустанайского обкома и горкома КП (б) К, артисты областного драмтеатра, студенты Азово-Черноморского института механизации сельского хозяйства в Кустанае и др. Одновременно профессор Сержников продолжал начатую еще до войны научно-исследовательскую работу на тему «Метр и ритм стиха Маяковского». До войны им было установлено лишь 8 ритмических фигур стиха величайшего поэта. В дни Отечественной войны эта работа значительно продвинулась вперед и профессором были установлены 50 ритмических ходов в чисто ударном стихе Владимира Маяковского [11, с.4].

В военные годы наиболее распространенными видами самодеятельности были песенные и музыкальные коллективы прежде всего в силу их мобильности, высокой степени эмоциональности, зрительского понимания и восприятия. Репертуар песенных коллективов и солистов, особенно на первом этапе военного времени, состоял преимущественно из произведений патриотического содержания, народных песен и частушек, а основным жанром самодеятельного художественного творчества стали эстрадно-музыкальные представления в исполнении агиткультбригад [12, с.302].

25 июля 1942 года Кустанайский облисполком принимает (за подписью заместителя председателя облисполкома А. Г. Михеевой) уникальный для первых лет войны документ «Об организации в городе Кустанае музыкальной школы». Совет депутатов трудящихся решил:

•«В целях подготовки музыкально – профессиональных кадров создать в городе Кустанае при областном отделе искусств государственную музыкальную школу с семилетним курсом обучения на базе существующей при обкоме союза работников НСШ музыкальной студии.

•Предложить отделу искусств (товарищу Метелеву) обеспечить открытие школы к началу 1942-1943 учебного года, обеспечив ее соответствующим музыкально – преподавательским кадрами.

•Предоставленную отделом по делам искусств приходорасходную смету музыкальной школы на 1942 год с доходом в 13,1 тысячи рублей и покрыть разрыв в сумме 15,6 тысячи рублей в виде дотаций из областного бюджета 1942 года за счет неиспользованных средств на дотацию драмтеатра.

•Закрепить за музыкальной школой переданное помещение по улице Советской 31, занимаемое в данное время конторой авторемонтной мастерской облавтоуправления. Обязать начальника ремстройконторы произвести необходимый ремонт помещения школы согласно сметным расчетам проектно-сметного бюро облкомхоза.

•Передать музыкальной школе во временное пользование пианино Дома пионеров, обкома союза работников НСШ и учительского института
Председатель облисполкома А.Михеева

Секретарь облисполкома С. Ковалёв» [13, с. 310].

Приказом № 1 от 1942 года, как свидетельствует запись из журнала отдела кадров, В. И. Хинчук, эвакуированный профессор Харьковской консерватории, теоретик и пианист, был назначен директором и единственным педагогом первой в Кустанае музыкальной школы. В его классе было всего три ученика: два пианиста и один скрипач. Нетрудно себе представить, что было на душе у педагога, когда его юные ученики играли этюды и гаммы, мелодии песен военных лет. Удивительно и прекрасно, что даже в грозном 1942 году нашлись в городе помещение и деньги для открытия музыкальной школы. Одна из самых первых учениц класса профессора Хинчука – Людмила Борисовна Буянова – Маркова вспомнила о том, как в 1943 году приехали преподавать музыку в школе репрессированные Е. М. Соболева, В. П. Бобковская, Л. А. Шульц, в 1944-м было открыто отделение народных инструментов педагогами Н. В. Малышевым, И. Я. Бочкаревым, О. Б. Будяковым и Ю.И. Марковым. Первыми учениками в те годы стали Н.Носков, А. Жидяев, Г. Саркисян, В. Буланов, Н. Давыдова, В. Долбиллов и многие другие, которые позднее сами стали педагогами музыки в Костанае. В конечном итоге 28 декабря 1943 года было принято решение об организации филиала Казгосфилармонии, и 19 марта следующего года она дала первый концерт с участием столичных артистов. На сцене выступил политэмигрант, видный китайский композитор Си Синхай, оставшийся затем более чем на год на жительство здесь же, в областном центре. Кустанайцы аплодировали гастрольным концертам бригадам Москвы, Ленинграда, оперной труппе Свердловска, заслуженному артисту Л. Мухитову с коллегами Казгосфилармонии [14, с.166].

В июле 1943 года в Кустанайском областном драматическом театре выступал коллектив колхозной художественной самодеятельности. «Начал концерт 14-летний скрипач-пастушонок Рудик из колхоза «Совет Коммунистов» Убаганского района, исполнял менуэт Бетховена. Затем его сменил оркестр из 7 баянов, возглавляемый инвалидом Отечественной войны Федором Бобриком. Ансамбль баянов был организован в том же колхозе «Совет Коммунистов». Рудик и Федор Бобрик единственные мужчины в коллективе колхозной художественной самодеятельности. Репертуар коллектива и жанры были весьма разнообразны. Присутствовал отрывок из оперы «Наталка Полтавка», исполняемый Т. Махинеи и Э. Брок, хор и сольные вокальные выступления, художественное чтение Любы Бойко, разнообразные танцы. Исполняли шуточные рязанские, украинские и другие народные песни, в постановке которых было проявлено много веселой выдумки и художественного такта».

Колхозная деревня особенно богата культурными силами. Среди эвакуированных из западных районов страны, среди жен командиров, приехавших в Кустанай, немало людей, соприкасавшихся с клубной работой, с художественной самодеятельностью, и с профессиональной сценой в больших городах. «Сестры Дзюба – Ольга и Надежда, еще в дни боев с белофиннами в 1939-40 гг. они, ленинградские школьницы, выступали в концертах перед бойцами и ранеными в госпиталях, воодушевляя их на новые боевые подвиги. Свою любовь к клубной сцене сестры привезли с собой и в Ново-Алексеевку, будучи эвакуированы сюда в тяжелые для города дни блокады. И весной 1943 года они с не меньшим успехом выступали перед колхозниками на полевых станах». Пребывание таких людей в деревне использовали для того, чтобы создать здесь коллективы художественной самодеятельности [15, с.2].

Стимулирующим фактором работы клубных творческих коллективов являлись смотры художественной самодеятельности. Подготовка к ним оживляла клубную деятельность, способствовала увеличению количества кружков и их участников. В процессе предконкурсной работы для них читались специальные лекции, организовывались семинары, совершенствовался репертуар [16, с.95-99].

Так, в июле 1945 года в областном драматическом театре был проведен отчетный вечер учащихся Кустанайской музыкальной школы. В большой музыкальной программе, состоявшей из сорока номеров, перед слушателями прошли младшие и старшие классы. Была показана картина роста и формирования музыканта в педагогической работе школы. «От маленькой Риты Шалагиной ученицы подготовительного класса, учащейся только два месяца и игравшей миниатюрными пальчиками примитивную «Китайскую мелодию» Гедике, до технически – сложной «Юморески» Рахманинова, исполненной семиклассницей Н. Альтман – таков был размах показа. В зрительном зале прозвучали лучшие номера русской и западно-европейской музыки. Большая добросовестность работы была проделана преподавателями А. Е. Дымарской и Е. М. Соболевой. Среди первоклассников уверенно сыграл Павел Коньков (класс Дамарской). Выразительно и певуче – нежно прозвучала «Сладкая гроза» Чайковского в исполнении третьеклассницы Семениды. Из старшей группы (класс Соболевой) выступали Т. Ляхова и С. Соколова (5-6 классы). На высоком уровне исполнила «Гондольеру Мендельсона – Бартольди» и «Каприччио» Давида шестиклассница Мая Летунавская.

Она и отмеченная выше Альтман лучшие исполнительницы старших классов. Помимо фортепьянных номеров выступал хор учащихся под управлением И. Г. Павлова. Звучно, стройно, с прекрасной отделкой был исполнен ряд песен советских композиторов. Среди них: «Гори наша радость» Шехтера, «Шестнадцать республик» Красева».

Новинкой было выступление балетной группы учащихся, с успехом исполнявших в костюмах стильные массовые танцы «Русскую», «Менуэт», «Польку». Большой успех имела в сольном балетном выступлении первоклассница Неля Гальперина. С грациозной пластичностью она исполнила соло из балета «Коппелия». Танцы были поставлены танцовщицей балета С.С. Саломо [17, с.3].

Также, в июле 1945 года прошла областная олимпиада детской художественной самодеятельности. В ней приняли участие коллективы школ Мендыгаринского, Житикаринского, Алтынсаринского, Тарановского районов и города Кустаная. На олимпиаде были продемонстрированы большие успехи детской художественной самодеятельности. Первое место заняли школьники Мендыгаринского района, второе Кустанай, третье Житикаринский район. Победителей премировали ценными подарками и наградили почетными грамотами. В заключительном концерте выступали коллективы Мендыгаринского, Карабалыкского, Боровского, Кустанайского детских домов и школы имени Джамбула (г. Кустанай). Большим успехом пользовались у зрителей выступления учащихся Гвоздева (Мендыгара), Зулхайровой, Замотаевой, Чистяковой (Житикара), Ануфриевой и Кленцова (Алтынсаринский), Галимжанов, Нобиевой, Макошиной, Едильбаевой, Авдониной (г. Кустанай) [18, с. 4].

В декабре 1943 года выходит постановление Кустанайского облисполкома и бюро обкома КП(б)К «Об организации филиала Казгосфилармонии». «...В зале звучат звуки домбры. На сцене танцуют девушки в ярких национальных костюмах, несется мелодия народной песни – кюя». Так начиналось открытие филиала Казгосфилармонии им. Джамбула в Кустанае в областном драматическом театре 19 марта 1944 года. Это было время активного приобщения широкой слушательской аудитории к музыкальным сокровищам народного наследия. С докладом о развитии искусства казахского народа и об открытии филиала филармонии в Кустанае выступал заместитель зав. отделом агитации и пропаганды обкома КП(б)К Касымов. Касымов рассказывал о древней любви казахского народа к песням и музыке, останавливался на задачах открывшегося в Кустанае филармонии имени Джамбыла. Эстетически воспитывая трудящихся области, призывал к патристическому труду. Затем артисты филармонии дали большой концерт, тепло принятый зрителями. «Певица Сейдахметова спела широко популярную в народе арию Кыз-Жибек – «Гак-ку», певица Ташенова – песни «Майра», «Бипа-бипа», «Домбрист - фронтовик Крыкпаев сыграл на домбре кюй «Адай» и «Сары-Арка». Выступили также домбрист и певец Батырханов и квартет домбристов – зачатки будущего домбрового оркестра, танцовщицы Давлеткильдеева и Сейдалина, скрипач Куаншин».

Большим успехом пользовалось выступление народного артиста Казахской ССР, орденоносца Елеубая Умурзакова, принявшего участие в концерте филиала. Елеубай Умурзаков свободно работал в различных областях искусства. Он был актером театра драмы, потом театра оперы и балета, сделал очень многое в области эстрадного искусства, выступал на концертах с сольными номерами в сопровождении фортепиано и домбры, руководил художественной самодеятельностью. Он одним из первых овладел нотной грамотой, ходил к композиторам на занятия по сольфеджио и разучивал новые песни. Ему аккомпанировали на фортепиано, а это было большой редкостью на концертах казахских артистов [19, с.24].

В газете «Большевиктік жол» отмечается, что кустанайцы знали Елеубая Умурзакова по десяткам самых разнообразных образов, созданных им на сцене. Он играл героя восстания казахов в 1916 году Жантаса в пьесе «Мощные раскаты». Он снимался в фильмах «Амангельды», «Райхан», впервые создал в казахском сценическом искусстве образ Ленина в пьесе «Человек с ружьем», шекспировские образы Отелло и Греммо (в «Укрощении строптивой»), Кости Капитана и «Аристократах» и Осипа в бессмертном «Ревизоре». Елеубай – наш земляк, родители его работали в колхозе «Жалши», Тарановского района. Он помогал созданию филиала филармонии, побывал в родном колхозе, выступал перед колхозниками. В концерте 19 марта 1944 года Елеубай Умурзаков под аккомпанимент домбры мастерски пел народные песни «Нак-Нак», «Жаяу-Муса», «Кер-бесты», «Агаш - Аяк». Заслуженный артист В.К.Сережников читал отрывки из Некрасовской поэмы «Кому на Руси жить хорошо» и «Идушка Головлева» - Салтыкова-Щедрина. С исполнением украинских песен и арий выступала певица Бравинская, балерина Таубе танцевала классический вальс.

Открытие филиала филармонии - значительное культурное событие в жизни Кустанайской области. В его составе было 15 актеров. Художественным руководителем был Койшубаев, балетмейстером Давлеткильдеева [20, с.4]. Филиал Казахской филармонии имени Джамбыла давал возможность талантливой молодежи показать свое творчество народу. Творчество актера требовало большого поиска и умения. Молодые музыканты филиала - Кырыкбаев, Касымов, Жакупов изучали творчество прославленных композиторов Курмангазы, Даулеткерей, певца Сейдахметова, Ташенова, Игмекова, Батырханов –почитаемого Биржансал Акансері, читали книги об их жизнедеятельности. Актеры вне сцены постоянно развивали свое творчество [21, с.2].

Год от года шлифовалось творческое и профессиональное, актерское мастерство исполнителей, солистов и коллективов филармонии, сохраняющих верность литературным и музыкальным

традициям наших великих земляков: Ч. Валиханов, И. Алтынсарина, Б. Майлина, О.Шипина, С.Кубеева, С. Кожамкулова, Н. Наушабаева, Е. Умурзакова, М. Хакимжановой [22, с.3]. Открытие филармонии было обусловлено острой потребностью в создании своих национально – художественных коллективов по обслуживанию коренного населения, пропаганде концертной деятельности, превращению города Кустаная в центр музыкальной культуры области. Созданная в годы Великой Отечественной войны, филармония с честью выдержала испытание временем, воспевая музыкально-поэтическими образами знаменательные вехи в жизни родного края, страны. В эти годы гневно звучали голоса уроженцев Кустанайской земли Сабита Муканова, Габита Мусрепова, Марьям Хакимжановой, Михаила Люгарина, чьи имена стали гордостью казахской литературы. Здесь, на Кустанайской земле, возмужал характер и окреп творческий потенциал Сырбая Мауленова, Ильяса Омарова и других талантливых наших земляков, внесших неоценимый вклад в духовную сокровищницу народа [4, с.155].

Решением исполнительного комитета Кустанайского областного Совета депутатов трудящихся от 16 октября 1945 года утвердила положение о городском отделе по культурно – просветительской работе. Основной задачей культпросветотдела была организация и руководство культурно-просветительской работой среди населения города [23, л.85].

Таким образом, чем дальше, тем заметнее стала проявлять себя тенденция замены малых форм самодеятельного искусства массовыми хорами, духовыми, инструментальными и струнными оркестрами, ансамблями песни и пляски. В них все больше проявлялось стремление приблизить репертуар самодеятельных коллективов и исполнителей к репертуару профессионалов. В условиях военного времени смотры художественной самодеятельности давали людям возможность хотя бы на время отвлечься от тяжелых будней, будоражащих душу мыслей, думах о хлебе насущном. Они создавали атмосферу полузабытых праздников, а к концу войны демонстрацией мощи и единства, - и уверенность в скорой победе.

Литература:

1. Пьеса «Русские люди» на заводской сцене // Сталинский путь. – 1942. №288. – С. 2
2. Цех культуры // Сталинский путь. – 1944. №236. – С. 2
3. Азово-Черноморский институт механизации сельского хозяйства объявляет прием студентов на 1-й и старшие курсы // Сталинский путь. - 1943. №135. – С. 2
4. Харченко, С., Черныш, П. И каждый день, и целый век...: социально – политическая летопись одной газеты - Костанай, 2010. – 308 с.
5. Идрисов, Т. Айттыс колхозных акынов // Сталинский путь. – 1944. - №82. – С. 2
6. Оспанов, Р. В бригаду пришли певцы, домбристы, гармонист // Сталинский путь. – 1944. №83. – С. 3
7. Лекции по вопросам литературы и искусства // Сталинский путь. – 1945. №131. – С. 4
8. Архипов А. Агитмассовая работа на весеннем севе // Путь Ильича. – 1944. №14. – С. 2
9. Черныш П.М. Очерки истории Кустанайской области. Кустанай, 1995г. – 276 с.
10. За боевую наступательную агитацию // Сталинский путь. – 1942. №293. – С. 2
11. Артист, педагог, агитатор. К 40-летию деятельности профессора В.К. Сержникова // Сталинский путь. – 1945. №76. – С. 4
12. Терновой И. К. Костанайская область: прошлое и настоящее. Костанай, 2007. Ч.2 – 508 с.
13. Медведев С.А. из истории города Костаная. Сборник документов и материалов. Костанай. ТОО «Костанайполиграфия», 2009. – 720 с.
14. Легкий, Д.М., Каратаев, А.В. На фронте и в тылу. Кустанай в военные 1941-1945 годы // Кустанай - Костанай: очерки истории (с1936по 2013годы)./ Под редакцией И.К. Тернового. Т.И. - Костанай: ТОО
15. Большое культурное событие // Сталинский путь. – 1943. №135. – С. 2
16. Зяблицева, С.В. Клубная художественная самодеятельность в годы Великой Отечественной войны // Вестник Челябинского государственного университета. – 2009. №10. – С. 95-99.
17. Юные музыканты // Сталинский путь. – 1945. №131. – С. 3
18. Кауменов К. Областная олимпиада детской художественной самодеятельности // Сталинский путь. – 1945. №148. – С. 4
19. Артист божьей милостью: о жизни прославленного земляка Е. Умурзакова // Костанай. - 2009. - 29 января. - С. 24
20. Мәуленов С. Қазақтың Жамбыл атындағы филармониясының Қостанайда филиалы ашылды // Большевиктік жол. – 1944. - № 57. – Б.4
21. Кайжибаев М. Жас таланттар есіреміз // Большевиктік жол. – 1944. №60. – С. 2
22. 60 лет Кустанайской филармонии. – Костанай – 2005. С. 3
23. ГАКО. Р-268. Оп.1. Д.657. Л.85.

References:

1. P'esa "Russkie ludi" na zavodskoi scene // Stalinskii put'. 1942. №288. – S. 2
2. Ceh kul'tury // Stalinskii put'. - 1944. №236. – S. 2

3. **Azovo-Chernomorskii** institut mehanizacii sel'skogo hozyaistva obyavlyayet priem studentov na I I starshii kursy // Stalinskii put'. - 1943. №165. – S. 2
4. **Harchenko S., Chernysh P.** I kajdy den', I celyi vek...: social'no-politicheskaya letopis' odnoi gazety – Kostanai, 2010. 308 s.
5. **Idrisov T.** Aitys kolhoznyh akynov // Stalinskii put'. - 1944- №82. – S. 2
6. **Ospanov R.** V brigade prishli pevcy, dombristy, garmonist // Stalinskii put'. 1944. №83. – S. 3
7. **Lekcii po voprosam literatury I iskusstva** // Stalinskii put'. - 1945. №131. – S. 4
8. **Arhipov A.** Agitmassovaya rabota na vesennem seve // Put' Il'icha. - 1944. №14. – S. 2
9. **Chernysh P. M.** Ocherki istorii Kustanaiskoi oblasti. Kustanai, 1995. – 276 s.
10. **Za boevuu nastupatel'nuu agitaciu** // Stalinskii put'. - 1942. №293. – S. 2
11. **Artist, pedagog, agitator.** K 40-letiu deyatel'nosti professor V. K. Serezhnikova // Stalinskii put'. -1945. №76. – S. 4
12. **Ternovoi I. K.** Kostanaiskaya oblast': proshloe i nastoyashee. Kostanai, 2007. Ch.2 – 508 s.
13. **Medvedev S.A.** iz istorii goroda Kastanaya. Sbornik dokumentov I materialov. Kostanai TOO “Kostanaipoligraphiya”, 2009. – 720 s.
14. **Legkii D. M., Karataev A. V.** Na fronte i v tylu. Kustanai v voennye 1941-1945 gody // Kustanai – Kostanai: ocherki istorii (s 1936 po 2013). / Pod redakciei I. K. Ternovogo. T. II. – Kostanai: TOO
15. **Bol'shoe kul'turnoe sobytie** // Stalinskii put'. - 1943. №135. – S. 2
16. **Zyabliceva S.V.** Klubnaya hudojestvennaya samodeyatel'nost; v gody Velikoi Otechestvennoi voiny // Vestnik Chelyabinskogogosudarstvennogo universiteta. 2009. №10. – S. 95-99
17. **Unye muzykanty** // Stalinskii put'. - 1945. №131. – S. 3
18. **Kaumenov K.** Oblastnaya olimpiada detskoj hudojestvennoi samodeyatel'nosti // Stalinskii put'. - 1945. №148. – S. 4
19. **Artist boj'ei milost'u: o jizni proslavlennogo zemlyaka E.** Umurzakova // Kostanai. – 2009. 29 yanvarya. – S.24
20. **Maulenov S.** Kazaktyн Janbyl atyndagy philarmoniyasynyn Kostanaida philialy ashyldy // Bol'shevektik zhol. – 1944. - №57. – B.4
21. **Kajibaev M.** Zhas talanttar eciremiz // Bol'shevektik zhol. – 1944. №60. S.2
22. **60 let Kostanaiskoi philarmonii. Kostanai** – 2005. S. 3
23. **GAKO. P** – 268. Op. 1. D. 657. L. 85

Сведения об авторах

Шаукенов Жангельды Арсенович – кандидат исторических наук, доцент, Костанайский государственный университет имени А. Байтұрсынова, г. Костанай, тел.: 8 707 320 67 74, e-mail: shaukenov-zhange@mail.ru

Беркимбаева Асель Муратовна – магистр гуманитарных наук, Костанайский государственный университет имени А. Байтұрсынова, г. Костанай, 9-1-75, тел.: 8 702 708 78 75, e-mail: Asel2691@mail.ru

Шаукенов Жангелды Арсенұлы – т.ғ.к А. Байтұрсынов атындағы Қостанай мемлекеттік университеті гуманитарлық кафедрасының доценті, Қостанай қ, тел.: 8 707 320 67 74, e-mail: shaukenov-zhange@mail.ru

Беркимбаева Әсель Мұратқызы – А. Байтұрсынов атындағы Қостанай мемлекеттік университеті гуманитарлық магистрі, Қостанай қ., 9-1-75, тел.: 87027087875, e-mail: Asel2691@mail.ru

Shaukenov Zhangel'dy Arsenovich – candidate of Historical Sciences, docent, Kostanai State University named after A. Baitursynov, Kostanai city, ph.: 8 7073206774, e-mail: shaukenov-zhange@mail.ru

Berkimbaeva Assel Muratovna - master's humanitarian science, Kostanai State University named after A. Baitursynov, Kostanai city, 9-1-75, ph.: 8 702 708 78 75, e-mail: Asel2691@mail.ru

ӘОЖ 94(574)

ҚАЗАҚ ФОЛЬКЛОРЫНДАҒЫ КЕНЕСАРЫ БЕЙНЕСІ

Ерменбаева Г.К. – тарих ғылымдарының кандидаты, А.Байтұрыснoв атындағы Қостанай мемлекеттік университеті Қазақстан тарихы кафедрасының доценті.

Әлімов Қ.А. – А. Байтұрыснoв атындағы Қостанай мемлекеттік университеті, Қазақстан тарихы кафедрасының 2 курс магистранты.

Қазақстан тарихын зерттеу кезінде аса маңызды дерек ретінде фольклордың маңызы айрықша зор. Мұның бұлай болатын себебі, ХІХ ғасырдың екінші жартысына дейін қазақ халқының

жазба әдебиеті болмады. Сондықтан тарихи ірі оқиғалар ұрпақтан ұрпаққа жеткізіліп отырған халықтың ауызша шығармашылығы: дастан, өлең, қисса, батырлар жыры, ертегі, аңыз және т.б. арқылы қазақ халқының есінде сақталған.

Осы фольклорлық материалдарда қазақтардың қоғамдық және әлеуметтік құрылысы, тұрмысы мен әдет-ғұрпы, халықтың өміріндегі аса маңызды тарихи оқиғалар айқын бейнесін тапқан. Фольклорлық материалдың маңызы сонда, ол тарихи оқиғалар мен жеке адамдарға дәл және көбінесе дұрыс бағасын береді, себебі тарихты жасаушы және суреттеліп отырған оқиғалардың тікелей қатысушылары халықтың өзі болып табылады.

Аталған мақалада Кенесары Қасымовтың бейнесі фольклор материалдары арқылы, яғни халық аузынан тараған өлең жолдары, аңыздар, дастандар арқылы ашылып, тарқалады. Нысанбайдың «Кенесары туралы жыры», Досқожаның «Қоштасу жыры», «Наурызбай – Ханшайым» поэмасының негізінде, сонымен қатар Ж. Көпеев, О. Шипин және басқа да ғалымдардың жинаған материалдары арқылы XIX ғасырдың бірінші жартысындағы қазақ халқының ұлт-азаттық қозғалысының себептері, Кенесары Қасымовтың серіктері кеңінен ашылады.

Кілттік сөздер: Кенесары Қасымов, тарих, фольклор, жыр-дастандар.

ОБРАЗ КЕНЕСАРЫ В КАЗАХСКОМ ФОЛЬКЛОРЕ

Ерменбаева Г.К. – кандидат исторических наук, доцент кафедры истории Казахстана Костанайского государственного университета имени А. Байтурсынова.

Алимов К.А. – магистрант 2 курса кафедры истории Казахстана, Костанайского государственного университета имени А. Байтурсынова.

Значение фольклора, как важнейшего источника при изучении национально-освободительного движения велико. Крупные исторические события в памяти казахского народа сохранялись через устное народное творчество: поэмы, песни, былины, сказки, легенды и др., передававшиеся из поколения в поколение.

В этих фольклорных материалах яркое отражение нашли общественный и социальный строй казахов, быт и нравы и, наконец, важнейшие исторические события, связанные с национально-освободительным движением. Эти материалы содержат меткую и, зачастую, верную оценку историческим событиям и личностям, поскольку сам народ являлся творцом истории и непосредственным участником описываемых событий.

В данной статье раскрывается противоречивый образ Кенесары Касымова через материалы фольклора – песни, былины, легенды. На основе «Песни о Кенесары» Нысанбая, «Прощальной песни» Досхожи, поэмы «Наурызбай – Ханшаим», материалов, собранных Ж.Копеевым, О.Шипиним и другими, раскрываются причины массового освободительного движения казахов в первой половине XIX века, соратники Кенесары Касымова.

Ключевые слова: Кенесары Касымов, история, фольклор, поэмы.

IMAGE OF KENESARY IN THE KAZAKH FOLKLORE

Yermenbayeva G.K. – candidate of historical sciences, associate professor of the department of history of Kazakhstan Kostanai State University named after A. Baitursynov.

Alimov K.A. – 2nd year undergraduate of the department of Kazakhstan history, Kostanay State University named after A. Baitursynov.

The value of folklore, as the most important source in the study of the national liberation movement is great. Major historical events in memory of the Kazakh people saved through folklore: poems, songs, epics, tales, legends, etc., passed on from generation to generation.

In these folklore materials found vivid reflection of the public and social order of the Kazakhs, life and customs, and, finally, the most important historical events associated with the national liberation movement. These materials contain a label and, often, the correct assessment of the historical events and personalities, because he was the creator of the history of the people and a direct participant in the events described.

This article reveals the contradictory image Kenesary Kasymov through folklore material - songs, epics, legends. Based on the "Song of Kenesary" Nysanbaya, "Farewell Song" Doskhodzhi, the poem "Nauryzbai and Hanshaim" materials collected Zh.Kopeevym, O.Shipinyim and others, the reasons of the mass liberation movement of Kazakhs in the first half of the XIX century, associates Kenesary Kasymov.

Key words: Kenesary Kasymov, history, folklore, poems.

Қазақстан тарихын зерттеу кезінде аса маңызды дерек ретінде фольклордың маңызы айрықша зор. Мұның бұлай болатын себебі, XIX ғасырдың екінші жартысына дейін қазақ халқының жазба әдебиеті болмады. Сондықтан тарихи ірі оқиғалар ұрпақтан ұрпаққа жеткізіліп отырған халықтың

ауызша шығармашылығы: дастан, өлең, қисса, батырлар жыры, ертегі, аңыз және т.б. арқылы қазақ халқының есінде сақталған. Осы фольклорлық материалдарда қазақтардың қоғамдық және әлеуметтік құрылысы, тұрмысы мен әдет-ғұрпы, халықтың өміріндегі аса маңызды тарихи оқиғалар айқын бейнесін тапқан. Фольклорлық материалдың маңызы сонда, ол тарихи оқиғалар мен жеке адамдарға дәл және көбінесе дұрыс бағасын береді, себебі тарихты жасаушы және суреттеліп отырған оқиғалардың тікелей қатысушылары халықтың өзі болып табылады.

Қазақ фольклорын егжей-тегжейлі сипаттап жатпай-ақ айта кететін бір жайт: сан алуан оқиғалардың бірін қалдырмай баяндайтындықтан, талайлардың атын атап, түсін түстеп беретіндіктен, іші не қилы деректерге толы болатындықтан бұл фольклор дегеніңіз тарихшы үшін, әсіресе қоғамдық қатынастар саласын зерттейтіндер үшін шын мәнінде баға жетпес қазына. Фольклордың өзіне тән негізгі ерекшелігі – оның сапа және таптық жағынан біркелкі болып келмейтінін, онда тарихи шындық пен поэтикалық қиял және аудармашының жорамалы болатынын, әсіресе бірнеше ғасыр бұрын айтылып, талай рет ауыздан-ауызға көшкен болса әр түрлі жыраулар мен жыршылар өз жандарынан қосатын қосымшалардың да мұндай фольклордан орын алатынын бір сәтке де естен шығармау керек.

Қазақтарихындағы, халық тағдырындағы орны мен рөлі ерекше тұлға – Кенесары Қасымұлы. XIX ғасырдың 30-40 жылдары Еуропаны коммунизмнің елесі шарлап жүрсе, Ресейде дворяндық қозғалыс бітіп, әр шенділермен революцияшыл демократтар аренаға шығып самодержавиеден қалай құтылудың амалын іздеп жүрген шақта, сайын қазақ даласында отаршылдыққа қарсы көтеріліс бірінен соң бірі лапылдап жанып жатты. Батысымызда Исатай-Махамбет, оңтүстігімізде Жанқожа мен Досан, Сарыарқада Кенесары бастаған ұлы шайқастар жүріп жатты. Азаттық үшін болған осы күрестер жайлы алуан түрлі өлең-жырлар, аңыз-әңгімелер, дастандар туып, асыл ерлердің ерен ерлігін дәріптеп, ел санасына, қоғамдық пікірге ерекше ықпал жасалды.

Он жылға созылған Кенесары қозғалысы халық жадында ұмытпастай із қалдырды. Кенесарының өзі, оның сарбаздары мен батырлары жөнінде көптеген фольклорлық және әдеби туындылар сол заманның өзінде-ақ пайда болды. Көтерілістің ішінде болған Нысанбай жырау мен хан ордасында жүрген Досқожа ақындардың өлеңдері мен толғаулары – тарихи оқиғалардың шежіресі іспетті. Көтерілістің тұсында, одан кейін де әр түрлі әңгімелер, аңыздар, дастандар туды. Олардың біразы – авторлық шығармалар болса, енді біреуі – фольклорлық, авторсыз дүниелер. Бұл екі топтағы туындылардың ұқсастығы мен қатар айырмашылықтары да бар. Авторлық шығармалар – әдебиетке жатады, оларда автордың даралық ерекшеліктері бой көрсетеді де, бейнеленіп отырған оқиғамен кейіпкердің іс-әрекеті автордың ой елегінен өтеді. Яғни автор объектісін өзінің мақсатына, талап-талғамына сәйкес суреттейді. Сол себепті көтеріліс туралы ертедегі, сондай-ақ кейінгі замандағы әдеби шығармаларда Кенесарымен оның серіктестері туралы, олардың атқарған қызметтері жайлы жеке автордың ой-өрісі, түсінік-пайымы көрініс табады.

Кенесары туралы фольклорлық шығарма аз емес. Шынын айтқанда, хатқа түскенінен гөрі ел аузында айтылып, әлі жиналмағаны көп. Дегенмен, қолда бар мәтіндердің өзі – біршама және олар жанрлық жағынан да, мазмұны жағынан да алуан түрлі. Әзірше мәлім болып отырған шығармалардың дені – шағын өлеңдер, аңыздар мен әңгімелер. Арасында эпикалық туындылар да бар. Мысалы, «Абылай, Кенесары» сияқты қомақты жыр. Ал, «Наурызбай-Ханшайым» атты шығарма дастаннан гөрі халық балладасына жақын.

Бір ғажабы, Кенесары образы біздің түсінігіміздегі эпикалық жоспарда көрінбейді. Ол ежелгі батырларша қалың жауға жалғыз өзі шаппайды, мындаған қолды жайратпайды, қамалды бұзып ойран салмайды. Рас, кейбір шығармаларда фольклордың шежірелік тұтастану заңдылығы байқалады. Әдетте, ескі батырлар жырында қаһарманның ерекше болып туатындығы туралы пролог болады. Онда болашақ батырдың ата-анасы, бабасы жайында әңгімеленеді. Осы дәстүр Кенесарыға байланысты да аңғарылады. Мысалы «Наурызбай-Ханшайым» атты эпикалық туындыда Кенесарының ерекше екенін айту үшін оның бабалары туралы баяндалады. Онда былай делінеді: «Абылай бүкіл мұсылманға хан болған, қалмақ Қалданның қызын алған. Одан Қасым туған. Қарныңда анасының қан шеңгелдеп, қызартып екі көзін ашып туған», - деп Кенесарының әкесі Қасым ерекше адам болғанын айтады. Ал, одан туған Кенесары да – тегін емес деген ұғым жатыр мұнда. «Қасымның төрт ұлының ішінде бөлек туған Кенесары, сол себепті хан болды», - дейді халық жыршысы.

Қазақтардың XIX ғасырдың 20 – 40 жылдардағы көтерілісінің себебін анықтау үшін ақындар Досқожа мен Күдерінің сол көтерілістер кезінде қиыстырған жырларының маңызы зор. Оның қазақтардың өздері бауыр басқан мекені Сарыарқадан кетуі кезінде қиыстырған «Қоштасу жыры» әр түрлі нұсқада осы күнге жетті. Бұл жыр Кенесары ұлт-азаттық қозғалысының орталығын елдің түкпіріне, Орта жүз аймағына көшіруге мәжбүр болған кезеңде туған. «Қоштасу жырының» нұсқасын Қазалы уезінің Райым болысының адамы Есберген Өтепбергеновтың аузынан 1895 жылы А. Нестеров жазып алған. Досқожаның қоштасу жырының тарихи құндылығы сонда: XIX ғасырдың 20 – 30 жылдардағы жаппай көтерілген азаттық қозғалысының себептері айқын ашып көрсетіледі, сонымен бірге туған жерімен қоштасқан қазақтардың қайғысы мейлінше, шебер берілген.

«Жасауыл қырған» дастанында Наурызбайдың 90 жасауылының 1844 жылы жаппастықтардан зекет жинау кезінде қырылып қалғанын жырлауға арналған. Өлтірілген жасауылдар жерленген орын «Жасауыл қырған» деп аталып кеткен. Жаппас руының ру басы зауряд-хорунжий Төлегеновтың зекет

жинаушыларды бір түнде қалай қырып салғаны суреттеледі. Бұдан басқа, Омар Шипиннің «Жеті батырдың қысқаша тарихында» да бұл оқиғаны көзі көргендердің сұраққа жауаптары келтірілген.

«Саржан батыр» дастаны Кенесарының ағасына – XIX ғасырдың 20 – 30 жылдардағы қазақтардың көтерілісіне басшылақ жасаған Саржанға арналған. Дастанда Саржанмен бірге Кенесары мен Наурызбайдың да ерліктері жырланады.

Жүсіп Көпеевтің сипаттап жазуынан біз Кенесарының соғыс тактикасы жөнінде тұңғыш рет білеміз. Мысалы, сол оқиғаны көзімен көрген Жәдігер Смайыловтың аузынан жазып алып, Ақтау қамалына 1838 жылы жасалған батыл шабуылды суреттейді және Кенесарының осы батыл шабуылға қатысқан жекелеген батырларын, атап айтқанда, көрсеткен ерен ерлігі үшін Кенесарыға «Жеке батыр» деп ат қойған Төлебай батырды сипаттап жазады. Ж. Көпеев Кенесарының Ұлы жүз аймағына ауысқанын және оның жасауыл Нюхалов отряды соңына түсіп өкшелеп отырғанын егжей-тегжейлі баяндайды. Ол жасауыл Нюхаловтың қырғыз манаптарына – Бөгу руынан Бұрымбай Баймұратовқа, Сарыбағыз руынан Ормон Ниязбековке, Солты руынан Жаңғараш Есынкеевке және басқаларға жазған хаттарының қысқаша мазмұнын береді, ақырында, патша отрядтарына қосылған әрі Кенесарының соңына түсуге қатысқан сұлтандардың фамилиялары аталған.

Көпеев шайқасқан болған орындарды өзгелерге қарағанда егжей-тегжейлі суреттейді және жекелеген мекендердің атауларын атап көрсетіп отырады, ал мұны басқа шығармалардан кездестіру қиын. Жау жағынан шығып кеткен сұлтандар Сыпатай мен Рүстемнің сатқындық рөлі көрсетілген.

Кенесары Қасымов пен оның жауынгер серіктері туралы едәуірі фольклорлық материал жинаған адам – Қазақстанның халық ақыны, Қостанай облысының Обаған ауданында өмір сүрген Омар Шипин. Осы материалдың негізінде О. Шипин «Жеті батырдың қысқаша тарихын» жазды. Омар Шипин жазып алған әңгімелер мен жырлардың авторларының көбі оқиғаға тікелей қатысқандар. Мәселен, Шұбар Наурызбаев пен Жамантайдан Шипин Құсмұрын приказының құрылу тарихын, Кенесарының Орталық Қазақстан даласынан кету жағдайын және Кенесарының 1847 жылы қырғыз манаптарымен соңғы шайқасын жазып алған. Өзге материалдарды О. Шипин әкелері не туыстары оқиғаларға қатысқан немесе соны көздері көрген адамдардың айтуымен жазып алады; көп оқиғалар қариялардың аузынан жазып алынған. Шипин шығармасының өте маңызды болатын бір себебі, ол Кенесары кезінен бері сақталған материалдық ескерткіштердің тізімін береді және Кенесары есімімен байланысты орындардың тарихи тұрақтарын суреттеп жазады. О. Шипиннің жазбасы бірқатар бөлімнен тұрады: бірінші бөлімінде Кенесары отрядтарының 1838 жылы Ақмолаға шабуыл жасағаны баяндалады; бұл бөлімде Кенесарының өз батырларына берген мінездемесі келтіріледі, сонымен қатар Кенесары батыр шайқасқан жер және оның қаза табуы баяндалады. Келесі бөлімінде Наурызбайдың 90 жасауылының қаза табуы айтылады; Соңғы бөлім Кенесарының Торғай мен Ырғыз аймағынан (Кіші жүз) кетуіне және қырғыз манаптарымен келіссөз жүргізу үшін өкілдер жіберуіне арналған. Бұл бөлімде Нысанбайдың бізге жетпеген хаттарынан үзінділер келтіріледі, атап айтқанда, Нысанбайдың туысқан қырғыз халқының жеріне көшіп баруды өтініп Кенесарыға айтқан үндеуі (1847 ж.) өлең түрінде берілген.

Түлік Титақовтың 1900 жылы Кенесарының батырлары Мыңбай Шынбаев пен Бектемірдің өз ауыздарынан жазып алған естеліктері айрықша құнды. Титақов бұл естеліктерді өзі олардың ауылы Сарыбұлақта болған кезінде жазып алған. Титақов өз жазбасының алғашқы жартысын Абылаев Қасымға арнайды, оның өз балалары Есенкелді мен Саржанды өлтіргендері үшін ташкенттіктерден қалай кек алғанын баяндайды [1, 41-56 бб.].

Ендігі кезекте, Кенесары бейнесін жүйелеп көрсетсек;

«Абылай, Кенесары» атты жырда мынадай пролог бар. Мұнда Абылайдың қалмақ ханы Қалданның қызын алуы, одан қан шеңгелдеп, екі көзін қызартып Қасымның тууы, оның 14 жаста хан болуы, Қасымнан төрт ұл туғаны айтылады да:

Кенесары – хан болады,
Үлкен ұлы Қасымның,
Шұғаның қиқымы,
Сынығындай асылдың.
Ғылымның білді жасынан

Неше түрлі пасылдың! – деп суреттеледі Кенесары аталмыш жырда [2, 171-175 бб.].

Жалпы, қолда бар мәтіндерде Кенесары бейнесі айтарлықтай эпикалық әсірелеуге ұшырамаған. Оның іс-әрекетінде ешбір гиперболалық белгі жоқ. Демек Кенесары туралы аңыз-әңгімелер классикалық фольклордың поэтикасын бойына түгел дарытпаған. Мұның өзі Кенесары бейнесін фольклорлық кейіпкерге толық айналдырмаған. Ол халық түсінігіндегі шындыққа жақын бейнеленген, бірақ соған қарамастан Кенесары – идеалды кейіпкер, мінсіз адам, әділ хан ретінде суреттеледі. Ол бірнеше сипатта көрінеді. Егер жүйелеп айтатын болсақ:

1. Кенесары – идеалды қаһарман, билік тізгінін мықтап ұстаған әмірші, күллі қазақты өзіне қаратқан хан. Оның қоластына атақты батырлар жиналған. Олар ханның ордасын – мемлекет орталығына айналдырған. Жыршыны тыңдасақ:

Хан болды Кенесары Орта жүзге,
Жайылды әруағы өзге жүзге.

Хакім боп, жеті жұрт танығыасты,
Жарамас шөп салуға басқан ізге [2, 106 б.].

2. Кенесары – жай ғана хан емес. Ол – ел қамын жеген хан. Қазақ елінің еркіндігін, елдігін сақтауға күш салған әмірші. Жұртқа өз ойын ашық айтып, бостандыққа шақыратын көшбасшы. Міне, Кенесарының халыққа айтқан сөзі: "Біздің бұл Сарыарқадағы қазаққа: "Бізге бағын, қара", - деп, Ресей патшалығынан келді... Екінші жағынан Қытайдан да елші келіпті". Сонда Кенесары: "Қарама, өзіміз ел болып тұралық. Қазақ хандығын құралық", - депті [2, 215 б.].

Сол замандағы қазақ батырлары жасақтарымен Кенесарының қасында болып, оның бұйрықтарын екі етпей орындап, жеңіске жетіп жүреді. Бір аңызда былай делінеді: "Кене ханның қоластына қазақтың батырлары бастаған 14 мың қол жиналды, ат жақсысын мінді, сауыт жақсысын киді. Бұлар өздерінің ордасын Алтай-Қарпықтың ортасы – Құланөтпеске тікті. Кіші жүз, ұлы жүзден де қайраты бойына сыймай келген атақты батырлар да Кененің қоластына қосылып жатты" [3, 151 б.].

Тағы бір мәтінде:

"Қайраты қара бастан қайтпаған алып ер Тамадан Жолдаяқ батыр, Өмірзая Тоғалақ батыр, Құшақ Бәйтәлі батыр, Тарақты Құлжан батыр бастаған батырлар 10 мың әскермен Кененің Көкшетаудағы бекініс қамалына қосылды. Әскері көбейіп, күші артып, енді Николайға ойран салуға ойланды" [3, 159 б.].

Келтірілген мысалдардан Кенесары – ұлы күрестің ұйымдастырушысы, басшысы екенін көреміз. Біраз әңгімелерде Кенесары жауынгерлерінің Ресей әскерімен ұрысы баяндалып, ханның ақылды да айлалы қолбасшы болғаны көрсетіледі. Осы ұрыстарда да, басқа да қиын жағдайларда Кенесары алды-артын терең ойлап, кең пішетін басшы ретінде көрінеді.

3. Кенесары – ақылшы, батагөй абыз, тапқыр шешен, бекзат болып бейнеленеді. Әрбір жауапты, қиын іс Кенесары бата бермей істелмейді. Жорыққа шығарда, шайқасқа енерде ол бата беріп, ақжол айтып кіріседі. Оның батасы фольклор дәстүрінде болып келеді. Мысалы, қайын жұртына кетіп бара жатқан Наурызбайға берген батасы мынадай:

Оң сегіз мың әлемге,
Патша болған Құдайым,
Көз жасымды қабылет,

Мінажат етіп жылайын, - деп бастап, 124 мың пайғамбарға, 33 мың сахабаға, 4 шарияға т.б. әулиелерге жалынады. Абылайхан аруағынан көмек сұрайды. Көріп отырмыз, бұл бата халық ұғымына сәйкес. Жыршы Кенесарының аузына әдеттегі батаны салып отыр. Оның ойынша Кенесары халықтан алшақ емес.

Кенесары әділ би, шешен ретінде әр түрлі ережелер мен шарттарды да заңдастырып, жүзеге асырып отырады. Сөзіміз дәлелді болу үшін мына бір аңызға көңіл бөлу қажет.

Кенесары, Наурызбай, Балаби, Басығара жиналып отырғанда Ағыбай ханнан сұрайды:

- Егер бір қарақшы екіншіні қарақшаны өлтірсе не болады? – дегенде хан:

- Ердің құны 30 түйе болсын! - депті.

- Төренің құны не болады? – депті Ағыбай.

- Төренің құны – 100 түйе һәм таңдамалы қыз, қара кілем, қара нар болсын! – депті Кенесары.

- Ұрғашының құны қандай? – депті Ағыбай.

- Қалың малы қандай болса, құны сондай және 20-30, 5-10 түйе үстіне артық төлейді, - депті хан [3, 147 б.].

Міне, бұл мәтін – кәдімгі шешендік сөздің үлгісі. Фольклорда жиі кездесетін "сұрақ-жауап" түрінде құрылған тапқырлық сөздерді айтқызу арқылы Кенесарыны ақылгөй, білгір шешен етіп көрсетеді аңыз. Бұлда Кенесарыны дәріптеу.

Кенесары бекзаттықты, хандық жолды бәрінен жоғары қояды және өзі кісілікті, жомарттықты қатты ұстанады. Бір ғана мысал келтірейік. Наурызбай мен Ағыбай Тілеуқабқтың жылқысын барымталайды. Оларды Ханшайым қуып жетіп, өзінің тапқырлығымен, ержүректігімен Науанды тәнті етеді. Науан айдап келе жатқан жылқыны Ханшайымға сауғаға тастап кетеді. Ордаға келіп, Кене ханға болған жағдайды айтады. Риза болған Кенесары:

«Етіпті, -деп, - қарағым, хандық жолында

Жылқы алғаннан бұл ісі он есе артық!» - дейді де, елді шақырып, ұлан-асыр той жасайды.

Кенесары ханның байлығы, сән-салтанаты кәдімгі Шығыс елдерінің падишаларынан кем емес. Оның жомарттығы, кеңпейілдігі хандық затына сай. Жыршылар Кененің мырзалығын көтермелей айтып, оның пайым-түсінігінің, ақсүйекке лайық заттылығын барынша дәріптейді. Мысалы, қалыңдығына кетіп бара жатқан Наурызбайға берген сыйы мынадай:

Қазына-жабдық артты тоғыз нарға,
Барсын деп салтанатпен мәхбур жарға.
Қос берді падишалық алтын шатыр,
Дүние мұқтаж емес еш оларға...
Не асыл інжу-маржан алды тастан,
Жабдығын тамамды аянбастан.

Кене хан аттандырып, амандасып,

Айтады ақыл-хайла бір-бір бастан [2, 126 б.].

Бұдан да артық сый-сияпатты Кенесары хан Наурызбайдың қайын ағасы Мұсаға, онымен бірге келген жолдастарына жасап, қазақтың "тоғызсыйлау" салтын толық орындайды.

Келтірілген аңыздардан көретініміз - халықтың "хан қандай болуы керек" – деген түсінігі. Өмірде Кенесары осындай кең, осындай жомарт болды ма - белгісіз. Бірақ фольклор оны осындай етіп бейнелеп отыр.

4. Фольклордағы Кенесары – көріпкел, сәуегей, келешекті болжаушы. Үйде, Орда да отырып, түзде болып жатқан оқиғаны сезіп, біліп отырады. Наурызбайды, Ағыбайды, басқа батырларды сынап, олардың қасиеттерін, ерекшеліктерімен кемшіліктерін жіті аңғара біледі.

Кенесарының тағы бір қасиеті – түс жорып, алдағыны болжауы. Бірде ол Ағыбайға өз атасы Абылайдың түсін еске алып: "Менің Сыздығымнан кейін солай боламыз ғой!" - дейді.

Кенесары өзінің көрген түсін Ағыбайға жорып, былай депті: "Біздің бағымыз алдымызда, артымызда қалатын бақ жоқ, өзімізбен бірге кетеді, ал сенің бағың артында қалады" [3, 165 б.].

Халық аңызының айтпағы – Кенесары өз тағдырын, әулетінің болашағын алдын-ала болжап, біліп кетті. Өзінен кейінгі ұрпағы көптің арасына сіңіп кететініне, бүкіл ата-бабасынан келе жатқан бақ пен даңқтың өзімен бірге өшетініне көзі жетіп кетті.

5. Кенесары – идеалды кейіпкер болғандықтан оның бойында тағы бір ерекше қасиет бар. Ол – оның кереметтігі, көзінің магиясы. Ол сұқтанып, қатты мән бере қараса, көзі тиеді, сөйтіп оның назарына ұшыраған адам жарық дүниемен қоштасады. Осындай халге Ханшайым сұлу ұшырайды.

Наурызбай қалыңдығы Ханшайымды Ордаға әкеліп той өткізеді. Елдің бәрі келіннің сұлулығына қайран қалады. Жұрт мақтаған соң көрейін деп Кенесары Ордаға келеді. Ағыбайға жабықты ашқызып қараса, Наурызбаймен Ханшайым әзілдесіп отыр екен. Кенесары қыздың сұлулығына таң қалып, оның нұрлы жүзіне назарын салады. "Әйел затының сұлуы екен", - деп, іштей риза болып, үйге қайтады, бірақ өзінің сұқтанғанынан секем алып қалады. Көп ұзамай Ханшайым да ауырып, қайтыс болады. Ештеңеге түсінбей, аңтаң болып, шулап жатқан жұртқа Кенесары келіп: "Жарандар, шешіндіріп қараңдаршы, ғаріпті өз назарым ұрды", - дейді. Айтқанындай, шешіндіріп қараса, екі өкпесі қарайып кетіпті.

Халық түсінігіндегі Кенесары – тек ақылды хан емес. Сонымен бірге ол ерекше адамға даритын керемет қасиеттердің иесі. Ол іспен, сөзбен ғана емес, көзбен де, ниетпен де нәтижеге жете алады. Ендеше Кенесары жай адам емес, Құдайдың таңдап алған құдыретті адамы, сол себепті оның өзі де, ісі де айрықша. Фольклордағы Кенесары - халықтың "әділ де, міңсіз патша" туралы идеалды образы. Оның бойында ханда болуға тиісті ізгіліктің бәрі жинақталған, халық қиялындағы, ел арманындағы ханның бейнесі көрініс тапқан.

Әдебиеттер:

1. **Бекмаханов, Е.** Қазақстан XIX ғасырдың 20-40 жылдарында. [Текст] – Алматы, 1994.-416 б.
2. **«Тарихи жырлар»**, 3-том. [Текст] - Алматы, 1996.
3. **Ақжолтай Ағыбайбатыр.** [Текст] - Алматы, 2002.

References:

1. **Bekmahanov, E.** Kazakhstan in the 20-40 years of the 19th century. [Text] – Almaty.1994.-416 p.
2. **«Historical epic»**.3-how. [Text] A., 1996.
3. **Akzholtai Agybai heros.** [Text] A., 2002.

Авторлар жайлы мәлімет:

Ерменбаева Гүлжан Кәкімбекқызы – тарих ғылымдарының кандидаты, А.Байтұрсынов атындағы Қостанай мемлекеттік университеті Қазақстан тарихы кафедрасының доценті, Наурыз шағын ауданы 7-үй, 117-пәтер, 8(777) 278-74-25, e-mail: gulshan23@bk.ru.

Әлімов Қайрат Аманұлы – А.Байтұрсынов атындағы Қостанай мемлекеттік университеті, Қазақстан тарихы кафедрасының 2 курс магистранты, Пушкин көшесі 138-107, 8 (702) 717-40-93, e-mail: alimovkera@mail.ru.

Ерменбаева Гульжан Какимбековна – кандидат исторических наук, доцент кафедры истории Казахстана Костанайского государственного университета имени А. Байтұрсынова, микрорайон Наурыз, 7-дом, кв. 117, 8(777) 278-74-25, e-mail: gulshan23@bk.ru.

Алимов Кайрат Аманулы – магистрант 2 курса кафедры историй Казахстана, Костанайского государственного университета имени А. Байтұрсынова, улица Пушкина 138-107, 8 (702) 717-40-93, e-mail: alimovkera@mail.ru.

Yermenbayeva Gulzhan Kakimbekovna – candidate of historical sciences, associate professor of the department of history of Kazakhstan Kostanai State University named after A. Baitursynov, Nauryz districts, 7th house, sq. 117, 8 (777) 278-74-25, e-mail: gulshan23@bk.ru.

Alimov K.A. –2nd year undergraduate of the department of Kazakhstan history, Kostanay State University named after A. Baitursynov, Pushkin Street, 138-107,8 (702) 717-40-93, e-mail: alimovkera@mail.ru.

УДК:94:908 (574.21)

THE MASS RESETTLEMENT OF PEASANTS IN THE TERRITORY OF TURGAI REGION AND THEIR RELATIONSHIPS WITH KAZAKHS IN THE SECOND HALF OF XIX – THE BEGINNING OF THE XX CENTURIES

Nurusheva G. K. – master of the humanities, senior teacher of the Kostanay state university named after A. Baytursynov, Kostanay

The features of the mass resettlement of peasants in the territory of Turgai region and their relationships with Kazakhs in the second half of XIX – the beginning of the XX centuries are revealed in this article. Also the main motives of resettlement in the central and southern regions of Russia, increase of number of country settlements are shown. Not only peasants, but also the ruined handicraftsmen, the petty and average bourgeoisie, workers were moved. They settled in the cities that led to the growth of urban population and to development of the cities, economies in general. The reason of increase of urban population and the expense of the native persons who passed to the settled life is opened. The question of new legalizations in the second half of the 19th century is opened. The government enacted "Provisional rules on resettlement in the Kazakh steppes of rural inhabitants" in 1881. Planning creation of resettlement sites, at first the government believed to prepare them enough, to suit those who already moved to the country, but did not receive plots in the old 12 lease settlements, and only then to open the Turgai region for resettlements in accordance with general practice for all comers.

The main tendencies of the drawn-up and implemented plans of streamlining of resettlement business are defined. Immigrants without waiting permission to the settlement from the authorities stayed and began to occupy self-willed ally again organized sites, to plow up the earth and to equip estates. Reckoning with a real situation, the Ministry of Internal Affairs published on October 5, 1902 the order about the device on sites of all peasants who lodged on them, "conducting economy of a usual country type". Instruction in the Turgai region after which the institute of country chiefs was entered is demonstrated. Conclusions confirm that in general resettlement of considerable mass of Russians and Ukrainians to Kazakhstan was that base on which all colonial policy of Russia in this region was based. Their presence had to immortalize colonial domination, making so-called "accession" of Kazakhstan to Russia.

Keywords: agrarian movement, national liberation revolt, resettlement policy, tax, province, country, imperial government, collision, land conflicts.

МАССОВОЕ ПЕРЕСЕЛЕНИЕ КРЕСТЬЯН НА ТЕРРИТОРИИ ТУРГАЙСКОЙ ОБЛАСТИ И ИХ ВЗАИМООТНОШЕНИЯ С КАЗАХАМИ ВО ВТОРОЙ ПОЛОВИНЕ XIX – НАЧАЛА XX ВВ.

Нурушева Г.К. – старший преподаватель кафедры истории Казахстана Костанайского государственного университета имени А.Байтурсынова, магистр гуманитарных наук

В статье раскрыты особенности массового переселения крестьян на территории Тургайской области и их взаимоотношений с казахами во второй половине XIX – начала XX вв. Показаны основные мотивы переселения в центральных и южных регионах России, возрастания количества крестьянских поселений. Переселялись не только крестьяне, но и разорившиеся ремесленники, кустари, мелкая и средняя буржуазия, рабочие. Они оседали в городах, что вело к росту городского населения, а значит и к развитию городов, экономики в целом. Раскрыта причина увеличения численности городского населения и за счет коренных жителей, переходивших к оседлости. Раскрыт вопрос о новых узаконениях второй половины XIX века, когда правительство в 1881 году ввело в действие «Временные правила по переселению в казахские степи сельских обывателей». Планируя создание переселенческих участков, правительство полагало сначала заготовить их в достаточном количестве, устроить на них тех, кто уже переселился в уезд, но не получил наделов в старых 12-ти арендаторских поселках, а затем только открыть Тургайскую область для переселений на общих основаниях для всех желающих. Определены основные тенденции намеченных и выполненных планов упорядочения переселенческого дела. Переселенцы не дожидаясь от властей разрешения на поселение пребывали массами и стали самовольно захватывать вновь организуемые участки, распахивать землю и обустривать усадьбы. Считаясь с реальной ситуацией, министерство внутренних дел 5 октября 1902 года издало распоряжение об устройстве на участках всех поселившихся на них крестьян, «ведущих хозяйство обычного крестьянского типа». Продемонстрированы распоряжения в Тургайской области, после которых в Тургайской области вводился институт крестьянских начальников. Сделаны выводы о том, что в целом переселение значительной массы русских и украинцев в Казахстан являлось тем

фундаментом, на котором базировалась вся колониальная политика России в этом регионе. Их присутствие должно было увековечить колониальное господство, сделать необратимым так называемое «присоединении» Казахстана к России.

Ключевые слова: аграрное движение, национально-освободительное восстание, переселенческая политика, налог, губерния, уезд, царское правительство, столкновение, земельные конфликты.

ХІХ ҒАСЫРДЫҢ ЕКІНШІ ҒАСЫРДЫҢ -ХХ ҒАСЫРДЫҢ БАСЫНДАҒЫ ТОРҒАЙ ОБЛЫСЫНДАҒЫ ШАРУАЛАРДЫҢ ЖАППАЙ КӨШІ-ҚОН ЕРЕКШЕЛІКТЕРІ МЕН ОЛАРДЫҢ ҚАЗАҚТАР МЕН ӨЗАРА ҚАРЫМ-ҚАТЫНАСТАРЫ

Нурушева Г.К. – А.Байтұрсынов атындағы Қостанай мемлекеттік университеті Қазақстан тарихы кафедрасының аға оқытушысы, гуманитарлық ғылымдарының магистрі

Мақалада ХІХ ғасырдың екінші ғасырдың -ХХ ғасырдың басындағы Торғай облысындағы шаруалардың жаппай көші-қон ерекшеліктері мен олардың қазақтар мен өзара қарым-қатынастары мәселелері қарастырылған. Шаруалардың орталық және өңтүстік Ресейдің аймақтарына қоныс аудару негізгі себептері көрсетілген. Қоныс аударған тек ғана шаруалар болған жоқ, соңымен қатар қолөнершілер, кіші және орта буржуазия болды. Олар қалаларда қоңыстанды, сол себептен қала халқының саңы көбейді, экономикасы өсті. 1881 жылы патша үкіметінің «Қазақ даласында дала тұрғындары туралы уақытша ережелерінің» негізгі мәселелері ашылды.

Қоныстандыру учаскілерін құруды жоспарлағанда, үкімет алдымен оларды көптеп дайындап алуды, оларға уезге қоныс аударғандарды бірақ ешқандай ескі 12-жалға алынған поселкелерден жер үлесін алмағандарды орналастыруды ойластырған еді, кейін тек қана Торғай облысын басқа да талап білдіргендерге жалпы негізде ашуды ұйғарды. Қоныс аудару ісін реттеу үшін белгіленген және орындалған жоспарларының негізгі үрдістері белгіленді. Қоныс аударушылар билік басындағылардан рұқсат күппей көптеп келе бастады да өздігінен жаңа құрылған қонастану учаскілерін ала бастады да жерді игеріп, усадьбаларды сала бастады. Нақты жағдайды есепке алып ішкі істер министрлігі 5 қазан 1902 жылы ерекше нұсқау шығарды, онда барлық келген келімсектерді «қарапайым шаруашылық түрдегі шаруашылық жүргізетін» шаруалар ретінде орналастыру қажет деген. Торғай облысында ерекше нұсқаулар көрсетіліп, дан кейін Торғай облысында шаруалар бастықтарының мекемесі құрылды. Қазақстанға көптеп қоныс аударған орыстар мен украиндар осы аймақта Ресейдің өткізген отарлау саясатының негізі болды деп тұжырым жасалған. Олардың осы жерде орналасуы отарлау басқыншылығын толыққынды бекітуі қажет еді де Қазақстанның Ресейге «қосылуын» кері қайталанбайтын үрдіс ретінде көрсетуі тиіс еді.

Түінді сөздер: аграрлық қозғалыс, ұлт-азаттық қөтерілісі, қоңыс-аудару саясаты, салық, губерния, уезд, патша үкіметі, қақтығыс, жер қақтығыстар.

The question of relationship of the Kazakh population and the resettlement peasantry in the Russian pre-revolutionary historiography was almost not developed. It was explained by the fact that representatives of an official historiography considered Kazakhs as a subject of colonization and a sharp line between "foreigners" and the Russian immigrants was drawn. Therefore, despite existence of extensive literature on "the Kazakh edge", and in particular on resettlement, the problem of relationship between the Kazakhs and resettlement population was studied a little. Separately resettlement villages and Kazakh auls were exposed to studying, economic interrelations between them spoke only from a kulturtregerstvo position [1, page 41]. The office literature of imperial time is presented mainly by editions of Resettlement Management proved that all advanced phenomena in the region occurred only thanks to the Russian colonization that agriculture at Kazakhs appeared only thanks to peasants immigrants and that, in general, nomads are not capable to independent development therefore dissemination of culture from outside is required. In this case the works of A. A. Kauffman who unlike the officials of Resettlement Management did not consider resettlement as a panacea from all signs of agricultural crisis in Russia, and on the contrary, proved that the Russian colonization of the steppe can be considered complete should be mentioned. He did not connect the growth of agriculture at Kazakhs with impact of resettlement, moreover reasoned that arable farming of the nomadic population is most insignificantly developed in areas of limit contact with immigrants. But it should be noted that he explained this fact not with withdrawal of the best land use of Kazakhs, and connected with distribution of rent which gave the chance to nomads without making physical efforts to use work of tenants [2, page 15].

As confirmation to that there is an excerpt from the letter of the military governor of the Turgai region of the Lieutenant general, the senior adviser of A. A. Kauffman from 30.09.1897 No. 7427 to Mr. Minister of Agriculture and State Property:

"At my review in the expiring month in the area, by the way, it is noticed that disorder in the land relation of the Russian settlements installed to the Turgai region on the earth rented at Kazakhs in the

Kustanay County, mainly causes a constant controversies and collisions between Russians and Kazakhs. The last refuse in renewal of lease agreements on the earth, thoroughly, strongly on them the based Russians cannot without final ruin. Constant mutual damage of bread, are especially sharp for offense and a self-justice. Kazakhs, considering the land as their own property, make damage of the bread seeded by peasants and drive away at the last the cattle which is grazed on meadows and pastures, and peasants in their turn detain the cattle of Kazakhs caught on the arable lands. The relations between Russians and Kazakhs, under such abnormal conditions, became aggravated so they go armed to the field. In this situation both national groups can be involved to an armed conflict between them with all sad consequences. The settlement of an order and tranquility between the conflicting national groups extremely difficult because in the counties of the Turgai region all the police and administrative authority is concentrated in hands of one district chief who does not have an opportunity always to be in country settlements and the Kazakh auls and because the lasting question of settlement of the mutual relations between Kazakhs and Russians not getting permissions for many years reached the extreme tension now [2, page 16].

In the arranging of life of inhabitants of lease settlements in the Kustanay County I went with submission to the Ministry of Internal Affairs of 15.07.1892 for No. 8754 and of October 8, 1894. For No. 11320 and to your High-government on February 4, 1896 for No. 2. From your offer of June 17, 1896 for No. 205 it is visible that your High-government on receive a necessary data on conditions of use of the land by Russians, assumed to ask the Highest pleasure for the statement for peasants about a leasehold interest on the land, out of any dependence on a consent or disagreement of Kazakhs. In the same 1896 lease settlements were surveyed by me the Collegiate Asser Kauffman sent on the Highest command to the Turgai region. Then I submitted the detailed report" [2, page 17].

In the considered time the main activity of the population of the county was the cattle breeding or agriculture. The attention was paid to truck farming and melon growing. Reviews of the Turgai region for 1911 demonstrate that the settled population of the Turgai County collected 252 poods of potatoes, peas and other types of vegetables. It should be noted that generally in truck farming and melon growing Russian population of the city and county was involved. Because of economic disagreements there were collisions between Kazakhs and Russians [3, page 10]. For example, on May 27, 1908 there was a collision between the Russian settlers and Kazakh sharua. On the coast of the river Turgai, which was closer to the fairground there was a garden on which the horse of one of visitors of a fair got. The horse belonged to Esim Auyelbayev who was beaten by the owner of the garden, the soldier from local Cossack team. Not only Kazakhs, but also Russians interceded for Esim. Collision accepted a serious character. To the soldiers of garrison of Turgai it was necessary to interfere, Cossacks began to shoot, killed two people. The outraged Kazakhs surrounded the room of local military team, smashed shops and beat colonial officials. The village constable informed: "On May 27, 1908 in Turgai Kazakhs invaded without permission on the garden of local military team, beat guards, made defeat of the guard house" [3, page 13]. 40 people were arrested as initiators and provokers of an event. Among them there were future heads and participants of the national liberation movement of 1916 as Amangeldy Imanov, Hakimbek Tokin, Omar Tinimov. Omar's son Ahmet subsequently remembered that "this skirmish in Turgai was the first serious political struggle of the people" [3, page 16].

In the city of Turgai imperial officials in every possible way tried to hide the true reasons of an event and to estimate it as anti-colonial that found reflection in the indictment on involvement of active participants of an event to a criminal responsibility. By recognition of the authorities "special hostility to local military team with which Kazakhs quite often were in trouble because of a community of pastures for horses and a cattle" was the closest cause of the Turgai event [4, page 59]. Here is clear that the local team of Cossacks not only for this purpose served to keep a tight rein Kazakh poor people, but also not to give the chance to development of class fight in the area. The Orenburg district court, having pointed out to the anti-Russian, anti-colonial character of this revolt, found 29 people guilty in different crimes [4, page 60].

It should be noted that public and political life of the cities and counties of the Turgai region was under even more cruel and direct control in comparison with other parts of Kazakhstan. The Orenburg colonial administration together with district chiefs including the Turgai district chief, established police control of the population of the county and in every possible way rigidly stopped different discontent of the population in the region. Mass withdrawal of the Kazakh lands, could not be affected negatively on relationships between the indigenous and alien people, and the extreme number of oppressions and abuses was observed from the last. The similar facts are mentioned in some pre-revolutionary works, generally in "Materials on the Kazakh land use" [4, page 61]. Special researches on a problem of the land relations between various ethnic groups in the Russian historiography are not available. Unlike the southern areas of Kazakhstan, in the north the relations between national groups did not reach such scope. Undoubtedly, the relations were aggravated, but did not turn into active military operations. Possibly, the reason for it was smaller land narrowness, lack of weapon in hands of immigrants. The mood of the Russian peasantry was uneasy, cases of steal became frequent, as well as attacks on peasants for the purpose of a robbery, even cases of murders are noted. Often Kazakhs did not return to peasants the cattle transferred to pro-feeding to the steppe detained at themselves in auls of clerks, being afraid that they will transfer to officials their family lists [4, page 62].

Peasants - immigrants were under the power of constant rumors about possible attacks of Kazakhs on their settlements and villages. Nevertheless these rumors were not groundless at all, really, the nomadic population, having decided that they have nothing to lose, threatened immigrants, however further various threats business did not come. So, Kazakhs of the Turgai region drove about steppe, armed with bludgeons, and directed fear at the resettlement population, threatening them with arsons and murders. But generally threats of Kazakhs in relation to the Russian population were based on desire of the first to influence the authorities, fondly believing that similar actions will force to stop withdrawal of lands, expulsion of Kazakhs from familiar spots [4, page 63].

Adhering the historical truth, it should be noted that mass resettlement of the Russian peasants bore heavy disasters to the Kazakh population. The "surplus" of the Kazakh lands determined by F.A.Shcherbina's expedition was insufficient. Repeated inspection of an expedition of Kuznetsov gave considerable reduction of norms of the Kazakh land use. In this regard not always settling of edge by immigrants was painless. The reason of collision between the local and resettlement population was the fact that in resettlement fund the sites were selected which were suitable in every respect. An arbitrariness of officials of imperial administration was expressed not only in the known cases of demolition of winterings of indigenous people, but also in withdrawal of the lands which were under crops of bread [4, page 64].

Using Kazakhstan as the source of raw materials and sales market of goods for the mother country, the tsarism constantly slowed down economic development of the national suburb. Mutual attacks of immigrants and Kazakhs on villages and auls, stealing of the cattle, armed conflicts became the everyday occurrences defining the general situation in the region. Interethnic tension was especially fueled in process of influx of peasants from the Russian provinces and growth of their claims on summer and winter pastures of Kazakhs. Mass expropriation of the Kazakh lands in the county for settling by their immigrants was based on that pretext that they were "excessive" for economic needs of local population. Ideologists of colonialism brought not less absurd version about a voluntary concession out of this extremely far-fetched message Kazakhs of the land plots to immigrants. Even during an initial stage of colonization of the steppe when the local population lived in conditions of a land scope and there were cases of delivery of certain sites for rent to immigrants, it extremely was negative to alienation at them considerable land massifs. It was specified in "The review of the Turgai region for 1885" about the collisions of immigrants with local population taking place [5, page 9].

The colonial administration entirely stood on protection of interests of immigrants in which it saw the social support. Also the fact that Kazakhs appeared in official documents as "bandits" and "predators" demonstrates to it. So, the protocol of regional board made on October 7, 1883 on one episode of eight-year prescription says so: "The chief of the 5th party Ural settlers of October 21, 1875 for No. 19 informed the commandant of the Aktyubinsk strengthening that in the evening on that number, during the party parking at the Caravan lake two Kazakhs approached and, having cut off 5 camels, drove them to the horses standing in verst from that place at whom there were also unknown Kazakhs. Two Cossacks who were at camels rushed behind predators... predators disappeared in the dark. These predators are not found so far". Kazakhs individually or in groups, each of which at times united from 100 to 400 people in the ranks, attacked military teams, post offices, resettlement villages and the Cossack villages. In July, 1880 in the Iletsy county an assault on the chief of military and topographical department of the colonel Banendorf was committed by group of Kazakhs [6, page 3].

In their turn immigrants under the pretext of loss made damage of crops belonged to Kazakhs, made the armed attacks on the Kazakh auls. So, on May 29, 1913 about 100 armed peasants of the settlement Bestyubinsky of the Ashchelisayskaya volost attacked the aul number 6, demanding delivery to the horse who was gone. Having crushed the aul, they took away as the hostage of one Kazakh, and then beat him within an inch of the life. Subsequently immigrants found the horse, absolutely in other place, nearby Orsk [6, page 4].

The district administration and police officers were always of the opinion of immigrants by consideration of similar affairs. Impunity made active them on new robberies. Almost at the same time 150 armed peasants of the same volost attacked the aul number 1 of the Araltyubinskaya volost and took away, killed two Kazakhs, including the volost foreman Zh. Karabalin. 8 Kazakhs got bullet wounds. Mad peasants were caused allegedly by attempt of Kazakhs of the aul number 1 to make theft of horses from them in the settlement of Dzhusalinsky. Besides, without having on that any evidence, peasants of the Kempirsaysky settlement accused Kazakhs of theft from them of two bulls and two horses [7, page 27].

On April 30, 1913 two urgent telegrams with messages came to Orenburg addressed to the military governor of area in which it was said that "Russians of the settlement of Kuraylinsky smash Kazakhs of the fourth aul, steal the cattle, one Kazakh is killed". The district chief who was engaged in investigation of this case was limited only "to the appropriate instruction to the aul foreman about consequences of attack on settlers" [7, page 28].

Hundreds of locals were condemned for these and other actions on a hard labor, sent out of borders of Kazakhstan, were under the supervision of police. From 70th years of the 19th century under termless supervision of police there were all heads of an anti-colonial performance, including on the Aktyubinsk County - sultans Hangirey, Hanggali, Sagadatgirey Arslanovy. March 12, 1892. The Orenburg district court

on a hard labor for a period of 20 years sentenced residents of the Alimbetovskiy volost Kantarbay and Ayazbay Shektibayev. For the same term on the island of Sakhalin the resident of the Karakhobdinsky volost Kazyken Kanalin, for 11 years - the resident of the Burlinsky volost Aytkulov Rumabai was banished [8, page 48]. Cases when Kazakhs were banished to Siberia and other remote places for "bad" or "vicious" behavior became frequent. In 1879 under this article the resident of the 1st Tereklinsky volost Zhaman Zhamantusov was sentenced to exile to the Irkutsk province. The colonial administration did not like also behavior of the sultan Nurman Zhaksylykov, Ermambeta and Dzhunus Sarkulovykh who were decided to be kept under termless supervision of police. "For vicious behavior" served sentence: Zhangabyly Karmankulov - in the Yakut area, Davletyar Zhumabayev - in the Kansk County of the Yenisei province, Saleem Usenov (the resident No. 6 of the aul of the Aktyubinsk volost), Oryngul Izbasarov (Tereklinsky volost) - in the Irkutsk province, Seitgali Sulyukov (Tereklinsky volost) - on Sakhalin. These and other persons which passed hard school of life after the term of the reference came back to native places, bringing antigovernmental moods to the mass of the Kazakh population. Therefore they were also taken under supervision of police, and again sent some of them to Siberia. So, for example, S. Sulyukov mentioned above in July, 1901 was sentenced to a hard labor again "for a prazdnoshatatelstvo and not zeal to the domoobzavodstvo device" [9, page 17].

Political exiled who began to arrive to the Turgai region since the beginning of the 1870th years brought the contribution in fermentation of minds, both the Russian, and Kazakh population of the county. In 1873-1874 in counties of area under the supervision of police there were several dozens of exiled. On a residence under supervision of police to the Turgai region on a charge of "high treason" in 1886 the student Ivan Bondarev and the petty bourgeois Aron-Shmul Furer were sent [10, page 15]. In 1887 the last ran from the Aktyubinsk management to the aul of sultans Arungazyev [14]. Under secret supervision of police in the Turgai region there was Pyotr Vasilyevich Dobrovolsky [10, page 16]. In 1901 it worked in the Aktyubinsk County where was engaged in medical and educational activity. The doctor of the Orenburg cadet corps A. K. Karpinsky who had close ties with political exiled of the Turgai region took part in fight against cholera in the 1890th years [10, page 17].

The political exiled living in the Turgai region were connected with social democrats of Orenburg. The last in the 1890th years skillfully used local newspapers for promotion of the Marxist ideas in Kazakhstan, first of all the "Turgai newspaper" which was considered as an informal part of the "Turgai regional sheets" appearing since 1890 once a week. Therefore since March, 1897 the acceptable watch of "The Turgai newspaper" [10, page 18] the printing correspondence about the provision and operating conditions, agrarian policy of a tsarism, on its attitude towards Kazakhs is doubled. Several articles about an economic situation of local population were published in "The Turgai newspaper" by Baykadam Karaldin [10, page 19]. In the Turgai region there are first representatives of the national intellectuals trying to inform in language, available to the people, of advanced views of the time for development of society, to propagandize knowledge, advantages of transition to settled life. M. Karabayev, Abugali Balgynbayev, Ahmed Balgimbayev, A. Aldiyarov, U. Kulymbetov, I. Mendykhanov and other representatives of the Kazakh democratic intellectuals were engaged in medical and educational activity. Ahmed Balgimbayev conducted explanatory work among the population about malignancy of imperialistic Russian-Japanese war, urged "foreigners to be ready to a revolt" [10, page 20].

In the days of the first Russian revolution in the Turgai region the agrarian and national liberation movement was developed. Kazakh sharua actively opposed resettlement policy of the imperial government. In 1905-1907 resistance against allocation of land in favor of resettlement fund captured many volosts of the Aktyubinsk County. On June 25, 1905, as the country chief of the 1st site of the Aktyubinsk County told the military governor of the Turgai region, the Kazakh population of the Karatugaysky volost among 30 tilt carts led by Ilyas Turumov, Bekkuf Shokin and Baypakov showed it resistance, having refused to free the land plot which is taken away from them in fund of Resettlement management [10, page 22]. Kazakhs of the Tleksky volost of the Aktyubinsk County in the telegram addressed to the imperial authorities wrote: "Now Kazakhs understood that these originators of works all predators also are uncontrolled; and that want, do. Principals authorized us to ask your excellency to save them from these predators if the order from your excellency does not follow, then we will be forced to be protected from these predators by the means" [11, page 23]. In July, 1906 withdrawal of resettlement sites was opposed by Kazakhs of the Burtinsky volost. A certain I. Chibelov told the vice governor of the Turgai region that the decision on rendering resistance to works of land survey parties, "I think.... it was developed in the city of Aktyubinsk during elections of the member of the State Duma from Kazakhs". "According to private data I can only assume, - he further, - wrote that in the 2nd Burtinsky volost actions of Kazakhs in this direction directs Kazakhs the sultan Maksum Karatayev of the third aul of the same volost who got, apparently, secondary education and serving earlier in state chamber... Then all Kazakhs declared that... they will not allow to continue works on withdrawal of resettlement sites until the State Duma does not pass an opinion on the complaints and applications declared to them through the representative" [11, page 24].

The most serious collisions of Kazakhs with official resettlements happened on May 13, 1906 in Hobdinsky and Karatugaysky volosts. In the official report of the manager of resettlement matter in the Turgai and Ural district it is noted: "Society of Kazakhs No. 1 of the aul declared to the topographer that for work it will not be allowed, tilt carts, a supply, aksakals will not deliver" [11, page 25]. The Minister of Internal

Affairs Stolypin sent the telegram to the military governor of the Turgai region concerning a performance of Kazakhs of the Hobdinsky volost of the Aktyubinsk County against withdrawal of lands at them. In the telegram it was told: "Representatives from Kazakhs No. 1, 3, 4 and 7 of auls of the Hobdinsky volost of the Aktyubinsk County the impudent telegram threaten with force to prevent land survey works of resettlement parties. You have a kind feeling to declare to Kazakhs of the specified auls that any their resistance to the work of resettlement parties will be suppressed by force, and responsible for actions will be punished on all severity of laws" [11, page 26]. In turn, the general manager wrote with land management in the telegram of March 2, 1907 addressed to the governor of the Turgai region: "In view of the attempts found by Kazakhs to oppose to lawful government directives about resettlement, I ask your excellency about persistent, firm support in protection of the rights of the Russian immigrants" [11, page 27].

Resistance of Kazakh sharuas in some volosts carried not only anti-colonial, but also anti-feudal character. One of the heads of the Kazakh sharuas, Mirzagul Chimanov from the Chingilsky volost, travelling around auls of Irgizsky and Aktyubinsk Counties, called Kazakhs for change of all volost managers, up to the chief of area, not to submit to orders of the authorities, not to pay taxes. In the summer of 1907 inhabitants of one of aul of this volost, broke from a horse of the tax collector the aul foreman Taygarin, threatening to kill, destroyed the tax papers which were in his bag. Stolypin demanded to take "immediate measures for establishment of the persons prompting the relatives to resistance to lawful orders of the authorities" [11, page 28]. Heads of resistance of Kazakh sharuas are taken under supervision, some of them are made responsible, banished on penal servitude [11, page 29].

Thus, the national liberation and agrarian movement in the area developed during 1905-1917 had spontaneous and unorganized character. The separate performances of the Kazakh poor reaching sometimes armed conflicts with local authorities did not develop into an organized national liberation revolt on the county. Peasants-immigrants of area, having received allotments from hands of the imperial government, were not inclined to rapprochement and the close union with the Kazakh population.

Literature:

1. **Sapargaliyev, G.S.** Statehood in Kazakhstan: history and modern period//Lessons of national history and revival of the Kazakhstan society. Materials of a scientific session of scientists of the Ministry of science - Academy of Sciences of RK. - And.-1999. – 170 pages.

2. **Kauffman, A.A.** Kauffman Immigrants tenants of the Turgai region: The 2nd part of the report of the senior producer of work Kauffman on a business trip to the Turgai region / Kauffman - M.: Book on demand, 2012. - 351 pages.

3. **TSGA RK.** F.25. Op.1.D.2822.LL.10,13,16.

4. **TSGA RK.** F.25.Op.1.D.82. L.59- 83.

5. **Obzor** Turgay region for the year 1885. -Orenburg. -1886. -FROM. 9.

6. **TSGA RK.**F.25. Op.1. D.2894. LL.3,4.

7. **TSGA RK.** F.25. Op.1. D.3316. LL.27,28.

8. **TSGA RK.** F.25. Op.1. D.356. L.48.

9. **TSGA RK.**F.25.OP.1.D.1862.L.17.

10. **TSGA RK.**F.25.OP.1. D.1857.L. 15-22.

11. **TSGA RK.**F.25.OP.1. D.1864.L.22-29.

Information about authors

Nurusheva Gulmira Keldybaevna - senior lecturer in the history of Kazakhstan of Kostanay State University named after A.Baitursynov, MA, Kostanai Street. Baitursynov 47, tel. 87773799827, e-mail: ng-8080@mail.ru

Нурушева Гульмира Келдыбаевна – старший преподаватель кафедры истории Казахстана Костанайского государственного университета имени А.Байтұрсынова, магистр гуманитарных наук, г.Костанай, ул. Байтұрсынова 47, тел. 87773799827, e-mail: ng-8080@mail.ru

Нурушева Гульмира Келдыбаевна – А.Байтұрсынов атындағы Қостанай мемлекеттік университеті Қазақстан тарихы кафедрасының аға оқытушысы, гуманитарлық ғылымдарының магистрі, Қостанай қаласы, Байтұрсынов көшесі 47, телефон 8-7773799827, e-mail: ng-8080@mail.ru

УДК 81'1:82.111

НЕКОТОРЫЕ ПОДХОДЫ К ИЗУЧЕНИЮ ВЕРБАЛИЗАЦИИ ЭМОТИВНОГО КОНЦЕПТА «СЧАСТЬЯ» В РОМАНЕ С. КИНГА И П. СТРАУБА

Смагулова А.С. - старший преподаватель кафедры иностранной филологии Костанайского государственного университета им. А. Байтұрсынова

В статье рассматривается эмотивность как феномен когнитивной лингвистики. Само понятие эмотивности рассматривается в разных аспектах. Представлены различные точки зрения на данный феномен: эмотивность соотносится только с экспрессивной эмотивной лексикой, средства отображение эмоции-названия эмоций и группы слов, в значениях которых эмоциональность присутствует, как коннотация либо эмоциональность приобретает в контексте. Сюда следует относить слова, являющиеся носителями информации об эмоциональном отношении говорящего к действительности или «содержащие в своих значениях эмоциональную оценку обозначаемых предметов и явлений».

Авторами приводятся сравнения эмоциональных концептов «счастье» «радость», примеры вербализации концептов «счастье-радость» в границах эмотивно-семантических полей, из которых можно заметить частичное пересечение синонимических рядов. В творчестве Стивена Кинга, фактор эмотивности выражен наиболее ярко и концепты «счастье-радость», пути вербализации, которые рассматриваются в увязке с фактором эмотивности в границах лексико-семантических полей. Даются описания подходов к определению категории эмотивности. Автор дает обоснование выбора коннотации как более приемлемому подходу, как способствующий наиболее полному эффекту вербализации того или иного концепта в рамках авторского стиля.

Исходя из приведенных примеров из творчества писательницы о факторе эмотивности можно говорить как определяющем в вербализации концептов «счастье-радость».

Ключевые слова: концепт, эмотивность, вербализация, семантическое поле, синонимический ряд.

С.КИНГ ПЕН П.СТРАУБТЫҢ «ТҰМАР» РОМАНЫНДА «БАҚЫТ» ЭМОТИВТІ КОНЦЕПТІСІН ВЕРБАЛИЗАЦИЯЛАУДЫ ЗЕРТТЕУІНЕ КЕЙБІР ТӘСІЛДЕР

Смагулова А.С. - А. Байтұрсынов атындағы Қостанай мемлекеттік университетінің шет тілдер филология кафедрасының аға оқытушысы

Мақалада когнитивті лингвистикадағы феномен ретіндегі эмотивтілік қарастырылады. Эмотивтілік ұғымының өзі әр түрлі аспектілерде қарастырылады. Берілген феноменге әр түрлі көзқарастар ұсынылған: эмотивтілік тек экспрессивті эмотивті лексикамен сәйкес болады, эмоция-атауы және сөздер эмоциясы мен топтарының бейнелеу құралының мәніндегі эмоционалдылық коннотация ретінде не болмаса, эмоционалдылық контексте пайда болады. Бұған шындылыққа айтатын немесе «заттар мен құбылыстардың белгіленетін эмоционалды бағаларын өз мәнінде мазмұндайтын» эмоционалды қатынасы туралы ақпараттар ұстаушысы болып табылатын сөздерді жатқызу қажет.

Қалам иелерімен «бақыт» «қуаныш» эмоционалды концептілеріне салыстырма, синонимді қатарлардың азғана қосылуын байқауға болатын эмотивті-семантикалық шеңберінің шекеарасында «бақыт-қуаныш» концептілерінің вербализация мыслалары келтірілген. Стивен Кинг шығармашылығында эмотивтілік факторы және «бақыт-қуаныш» концептілері, лексико-семантикалық шеңбері шекеарасындағы эмотивтілік факторымен байланыста қарастырылатын вербализация жолдары өне ғұрлым ашық келтірілген. Қалам иелері коннотация таңдауына ең қолайлы тәсіл ретінде концептілеріне негіздеме береді.

Жазушы шығармашылығындағы көрсетілген мысалдырдан шыға отырып, эмотивтілік факторы туралы «бақыт-қуаныш» концептілер вербализациялануда анықтаушысы деп айтуға болады.

Негізгі ұғымдар: тұжырым, сезімталдық, вербалдану (етістікке айналу), семантикалық әріс, синонимдік қатар.

SOME APPROACHES TO THE STUDY OF VERBALIZATION OF THE EMOTIVE CONCEPT "HAPPINESS" IN THE NOVEL "THE TALISMAN" BY S. KING AND P. STRAUB

Smagulova A.S. - Kostanay State University after A. Baitursynov, Senior Lecture of the Department of Foreign Languages

The object of the article is emotivity as a phenomenon of the cognitive linguistics. The idea of emotivity is determined in different aspects. Different points of view on the phenomenon are introduced: emotivity is related only to the expressional vocabulary, reflective means of emotions, names of emotions, and word groups, the meanings of which has emotionally as connotation or emotionality developed in the context. The words reflecting information about speaker's emotional attitude to the reality or the words "containing emotional regard of denoted objects and events" should be included here.

The authors compare emotional concepts "happiness", "joy", examples of verbalization of "happiness-joy" concepts in the frames of emotive-semantic fields, where we can see partly crossing of semantic chains. In S. King's works the emotive element and concepts "happiness-joy", the means of verbalization determined in connection with the emotive element in the frames of emotive-semantic fields, are strongly completes. The approaches to determining the category of emotivity are described in the article. The authors give the reason for choosing of connotation as more appropriate approach, promoting the entire effect of verbalization of one or another concept in the frames of author's style.

Concluding the given examples from the works by A. Munro the factor of emotivity can be considered significant in verbalization of the "happiness-joy" concepts.

Keywords: concept, emotive, verbalization, semantic field, synonymic line.

Emotiveness as a phenomenon of cognitive linguistics is discussed in this article. The concept of emotiveness itself is viewed in different aspects. Different points of view are presented.

The name of Stephen King creates associations with the world of horror, fantasy, and mysticism. Being the most successful writer in the entire history of literature, whose work has reached the broadest fame mainly through a variety of film adaptations (there were more than a hundred), the winner of the National Book Award for his contribution to literature in 2003, he is seen as a sci-fi author whose works have become classics of the thriller genre.

Stephen King's creativity is largely due to emotionology; according to his theory, set forth in a literary work "Dance Macabre", "horror melody is simple and is often repeated, this melody of disconnection [human from human] and disintegration..., but another paradox lies in the fact that the ritualistic expression of these emotions as though helps us return to a more stable and constructive state", helps cause the catharsis and/or, for a time being, quench "internal crocodiles" [1].

With S. King's characteristic irony, he explains his commitment to the horror genre: "I think horror is the most subtle emotion so I try to awaken it in readers. But if it turns out that I cannot horrify the reader then I will try to scare him; and if I understand that this doesn't work, I can make it unpleasant for him. I am not a proud person" [].

However, I would like to draw some attention to the works of King, which do not belong to the genre of thriller, but contain elements of fantasy. For example, "The Green Mile" - an impressive piece of psychological drama, where the presence of fantastic motifs is perceived organically and only heightens the emotional effect.

The phantasy novel "The Talisman" is a fairly controversial work from a point of view of literary criticism and the general reader [2, 3]. His interest to social issues is pronounced here, multiplied by a constant mystical factor. The novel raises issues of human evolution in childhood and adolescence. The origins of these problems are in a personal experience of the writer, who grew up in a single-parent family - his mother raised her son alone, after his father left the family [4].

The image of mother which becomes central in "The Talisman", embodies the child's fear of loneliness, fear of being left defenseless and useless in this immense world. Another socially significant motif is the responsibility of the individual to those whom he loves and appreciates.

The presence of the emotive component in the novel is manifested not only by the emotion of fear, but also by a total emotional richness, presence of passions, that overwhelm the protagonist.

Wherein the emotive concept appears as a key component, which gets the language representation through a number of synonymous means. The role of the dominant of the synonyms, and consequently, the nucleus of a corresponding concept is performed through a lexeme which mostly satisfies the basic characteristics of a dominant sequence.

Considering the linguistic aspects of verbalization of emotive concepts in the S. King's novel through the example of the concept of "happiness", it is, thus, necessary to rely on theoretical grounds emotionology: the division of emotions into basic and non-basic (A. Wierzbicka) or on the primary and secondary (V. Y. Apresyan) [5, p.67].

Basic classifications of emotional states on various grounds are presented in the following diagram (see Figure 1.)

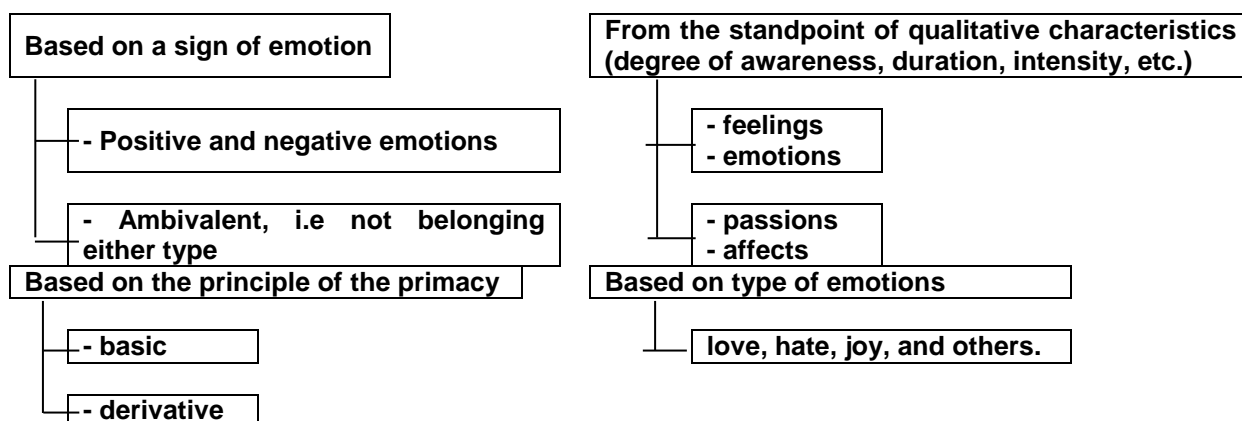

Figure 1. Classification of emotional states

In a number of linguistic researches, the metaphorical method of defining “true emotions” in text is mostly used.

J. Lakoff and M. Johnson noted that the language means of expression directly, but always used to something [6, p. 34]. In other words, in a metaphorical approach, an emotion is often described in terms of the action that it produces on a person.

The essence of the linguistic understanding of emotive category is that emotion is inherent in the word itself, its semantics, forms part of the lexical meaning of the word that is recognized directly in the text emotivity.

Modern text linguistics allows to learn a complex language phenomena, coupled with various aspects. In this study, following O. E. Filimonova, emotiveness of a literary text is considered by us relying on emotive characteristics such as the emotive background, emotive tone, emotive coloring, emotive focus, emotive modality.

The emotive background of artistic style texts is created by a complex interaction of different types of emothemes. Emotive background can be represented by polymathism, interaction of several emothemes which can be the same or of different types. Emothemes in literary texts can perform a replacement function duplicating the content of rational emotive themes [7, p. 112].

Emotive direction is realized by language means, that either express an emotional experience of the subject (it is good / bad for me), or his emotional attitude (it's good / bad). In other words, there is a manifestation of modality.

Modality - a multifaceted phenomenon. Traditionally it is seen as an integral component of the sentence, and separately existed the objective modality. The attitude statements to extra-linguistic reality are understood under objective modality. The expression of the relationship of the speaker / writer to what he says is seen under subjective modality.

For example, the mother of the protagonist of "The Talisman" determines the emotional background of the subsequent narrative with the words: «I spent the happiest three weeks of my life in this funny little place», Lily told him (Moving the car to the entrance of the hotel. [2, 3].

In this context, we should pay attention to the concept of the frame, popular in semantic studies of recent decades. The frame is a set of propositions that characterize our conventional understanding of some, more or less, autonomous situation (activity, sequence of events, the state). In other words, it is a "sub-system of knowledge about some phenomenon in the world", which contains information about its constituent states, actions or events on the necessary or possible conditions and consequences [7, p. 135].

In the example: «His mother smiled. It was a lovely, fulfilled, somewhat surprised smile - Hello, world, here I am again» it becomes clear for the reader what the frame-value concept of happiness is: pleasure, satisfaction, surprise, from the context - miraculously returned to life mother saved by her son.

Despite the diversity of concepts and some differences related, in particular, to their application for the analysis of multi-level phenomena of the language, they share a common aspiration for formalization of traditional ideas of an "average native speaker" about this or that situation.

For example, the text of the novel fragment, the core of which is the emotive «happy»: Most of the characters who perform in this book still live, and are prosperous and happy [2, 3]. Here the nuclear concept *happy* is enhanced by intensives: still live, are prosperous.

The synonymic number of lexemes can be viewed in the following table; the total number of the analyzed elements is 260

Frequency of lexemes used in the conceptual field of emotion “happiness” in works of C. King

| Elements of the conceptual field of emotion “happiness” | % of frequency | Examples |
|---------------------------------------------------------------------------|----------------|---------------------------------------------------------------------------------------------------------------------------------------------------------------------------------------------------------------------------------------------------------------------------------------------------------------------------------------------------------------------------------------------------------------------------------------------------------------------------------------|
| <i>Happiness</i> | 10 | • Brian Engle felt a kind of <i>ecstasy</i> rise within him, suffusing him in a glow of wonder and <i>happiness</i> [104]. |
| | 15 | •It was also the incident which eventually got him out of the laundry and into the library, where he filled out his work-time until he left our <i>happy</i> little family earlier this year [104]. •No, Hadley wasn't a millionaire—that might have made even him <i>happy</i> , at least for a while—but the brother had left a pretty damned decent bequest of thirty-five thousand dollars to each surviving member of his family back in Maine, if they could be found [104]. |
| <i>Luck</i> | 50 | • Who's the <i>lucky guy?</i> ' [106]. • I've known men who've lost eyes, men who've lost toes and fingers; I knew one man who lost the tip of his penis and counted himself <i>lucky</i> that was all he lost. [104]. |
| <i>Joy</i> | 5 | That part of me will <i>rejoice</i> no matter how old and broken and scared the rest of me is. (ibid) |
| <i>Pleasure</i> | | |
| <i>Pleasure. Concept “pleasure” – a dominant of this synonymic number</i> | 10 | Three months after that memorable day, Warden Norton resigned. He was a broken man, it gives me <i>great pleasure</i> to report The spring was gone from his step. [104]. |
| <i>Glad</i> | 5 | • On the surface, all the girls in the shower room were shocked, thrilled, ashamed, or <i>simply glad</i> that the White bitch had taken it in the mouth again. [106]. •He testified that Linda professed to be <i>glad</i> he knew; the sneaking around, she said, was distressing. [104]. |
| <i>Joy</i> <i>Happy</i> <i>Gay</i> | 5 | •That small, mean part of him <i>rejoiced</i> . Most of him did not; most of him was disgusted to find even a small part of him <i>happy</i> about any of this. That had no effect on the interior celebrant, however. [108]. |

A variety of structural, semantic and syntactic features of intonation of language units (phrases and sentences) can be used to express the emotive text, as well as features of a composite construction of the text, its division into paragraphs, punctuation design.

A good example is the phrase: «For that was why they had bundled everything they could not live without into suitcases and satchels and plastic shopping bags, turned the key in the lock on the apartment door (ignoring the shrill ringing of the telephone, which seemed to penetrate that same keyhole and pursue them down the hall); that was why they had filled the trunk and back seat of the rented car with all their overflowing boxes and bags and spent hours crawling north along the Henry Hudson Parkway, then many more hours pounding up 1-95 --- because Lily Cavanaugh Sawyer had once **been happy here** ». [2;3].

Here an unusual sentence length for an English text serves as an expression of emotive category with the nuclear concept happy.

Thus, the main approaches to the study of emotive concepts, such as the concept of "happiness", in a literary text should be: context, frame research, emotive text background.

References:

1. Chemodanov Study of creativity of Stephen King [electronic source]. - URL: <https://chemodanov.narod.ru/>

2. S. King, P. Straub The Talisman [electronic source]. - URL: www.ballantinebooks.com
3. O. A. Makarova Social problems in Stephen King's works // Almanac of modern science and education. - 2011. - № 2 [Electronic source]. - URL: https://cyberleninka.ru/article
4. Y. D. Apresyan Selected Works, Vol 1. Lexical Semantics: 4th ed.. and ext. - M.: Eastern Literature Academy of Sciences, 2010.- p. 472.
5. G. Lakoff, Metaphors We Live By:.. Translated from English. [Text]// Ed. and Predis. A.N. Baranova. -M .: Editorial URSS, 2004. - p. 256.
6. O.E. Filimonova Text Emotionology. Analysis of representation of emotions in the English text: Text book.- SPb .: Book House, 2007. - p. 448.

Author credentials

Смагулова Анара Смагуловна - магистр гуманитарных наук, старший преподаватель кафедры иностранной филологии, тел.:87712804231, anara_smagulova@mail.ru, 110000 г. Костанай, ул. В. Интернационалистов 1/1 кв. 36

Smagulova Anara Smagulovna - master of humanitarian sciences, Senior lecture of the Department of Foreign Languages, tel.:87712804231, anara_smagulova@mail.ru, 110000, Kostanay, 1/1/36 V. Internatsionalistov st.

*Смагулова Анара Смагуловна - * шет тілдер филология кафедрасының аға оқытушысы, 110000 Қостанай қ., Жаунгерлер - Интернационалистер көшесі 1/1, 36 п., тел.: 87712804231, anara_smagulova@mail.ru*

УДК 37:94 (574)

ҚАЗАҚ ДАЛАСЫНДАҒЫ БІЛІМ ҰРЫҒЫ

Шаяхмет А.Қ. – ф.ғ.к., доцент, Ахмет Байтұрсынов атындағы Қостанай мемлекеттік университеті

Біздер жалпыазаматтық құндылықтарға сүйене отырып қоғамның рухани дамуына іргетас қалаған ата-бабаларымызды орынды мақтан етеміз. Біздің парызымыз ғасырлар бойы қалыптасқан дәстүрлерді сақтау және дамыту. Әрбір есім терең зерттеуді қажет етеді. Біздің бабаларымыздың көзқарастары бүгінгі күннің мәнін түсінуге көмектеседі. Осы орайда Ыбырай Алтынсаринның «Таза бұлақ» атты әңгімесінің мазмұнына назар аударайық.

Таза бұлақтың жанында кездескен үш жолаушы оның жанындағы тастан: «Ей, жолаушы, осы бұлақ суындай таза бол!» – деген сөздерді оқиды. Бірақ, олардың үшеуінің әрқайсысы бұл сөздерді әртүрлі түсінеді. Алғаш оқығаны күні-түні аққан бұлақ суы түбінде үлкен өзенге айналады, сондықтан осы бұлақ секілді тоқтамай ақсаң, мақсатыңа жетесің деп түсінсе керек.

Екіншісі ол шөлдегенге нәр, шаршағанға әл береді, жасаған қайыры үшін ешкімнен жақсылық дәмепейді, сондықтан жақсылыққа тек қана жақсылықпен жауап беру керек деген ойға тіреледі.

Үшіншісі болса оған қараған сайын айнадан көргендей жүзінді көресің, тазалығыңа сенесің, сондықтан да жүрегіңді жалпақ жұртқа жайып сал дейді.

Ыбырай Алтынсарин «Горе киргиз» деп аталған қолжазбасын орыс тілге аударып вице-губернатор Ильинге жолдайды. Ол бұл қолжазбасында Түркістан ақындарының зар заман кезеңінде жазылған шығармаларына талдау жасайды. Зар заман – орыс мемлекетінің билік кезеңі. Олар патшалық үкіметтің саясатын сынайды, қазақ даласына байланысты кедейшілік пен аштыққа кәінәлі Ресейдің отарлау саясаты екенін ашып айтады, ақындардың жырларынан үзінділер келтіреді.

Кілт сөздер: Алтынсарин, Ильминский, зар заман поэзиясы

ЗЕРНО УЧЕНИЯ В КАЗАХСКОЙ СТЕПИ

Шаяхмет А.К. – к.ф.н., доцент, Костанайский государственный университет им. А.Байтұрсынова

Отрадно, что мы гордимся нашими предками, которые подготовили почву для духовно-нравственного возрождения общества, опираясь на общечеловеческие ценности. Наш долг – содействовать сохранению и развитию вековых традиций. Каждое имя заслуживает глубокого изучения. Взгляды наших предков помогают осознать смысл сегодняшней жизни.

Было бы уместным вспомнить содержание рассказа И.Алтынсарина «Чистый родник». Ұстаз – просветитель этот рассказ написал специально для потомков, чтобы во всех своих делах и поступках, даже в мыслях были они всегда и всюду чистыми, прозрачными.

Три путника встретились у одного родника. В том месте, где стекала вода, была высечена надпись: «Эй, путник, будь чистым, как этот родник».

Каждый из них, размышляя над надписью, приходит к разным мыслям. Первый сказал: «Если человек работает, как и этот родник, не останавливается, в конце концов, достигает намеченной цели». Второй считал: «Чистый родник людям, изнывающим от жары, дает прохладу, душе – усладу, кто хочет пить – утоляет жажду, и за все это не ждет награды. Поэтому на добро надо ответить только добрыми делами». Третий на родник смотрел как на зеркало, и считал, что душу, мысли и тело надо хранить в чистоте, как этот родник, где отражаются блеск солнца и отсветы травы.

Ибрай Алтынсарин свою рукопись, который называется «Горе киргиз», отправил вместе с переводом вице-губернатору Ильину. Он в этой рукописи делает анализ произведениям акынов Туркестана, которые сочиняли стихи о горькой эпохе. Горькая эпоха – это времена правления русского государства. Они критикует политику царского правительства, говорят о том, что голоду и бедноте, всему, что касается казахской степи, виновата колонизаторская политика России. Приводят примеры из произведения акынов.

Кілт сөздер: Алтынсарин, Ильминский, горькая эпоха

GRAIN TEACHING IN THE KAZAKH STEPPE

Shayakhmet A. K. – candidate of philological sciences, associate professor, A.Baitursynov Kosmanay State University

It is gratifying that we are proud of our ancestors who paved the way for the spiritual and moral regeneration of society, based on human values. It is our duty - to promote the preservation and development of age-old traditions. Each name deserves deeper study. The views of our ancestors to help understand the meaning of life today.

It would be appropriate to recall the content of the story Altynsarin "Pure Spring". Ұстаз - educator of the story written specially for the children to all their deeds and actions, even though they were always and everywhere clean and transparent.

Three travelers met one spring. In the place where the water flowed, it was carved inscription: "Hey, stranger, whether pure as this spring."

Each of them, reflecting on the words, come to different thoughts. The first said: "If a person works as well as this spring, does not stop, eventually reaches the intended target." Second thought: "Clean spring people languishing in the heat, gives a cool, soul - delight, who wants to drink - quenches thirst, and in all that is waiting for reward. Therefore, only the good works necessary to respond to the good." The third in the spring looked like a mirror, and thought that the soul, mind and body should be stored in clean, like this spring, where the reflected brilliance of the sun and the glow of grass.

Ibrahim Altynsarin his manuscript called "Woe Kirghiz" sent together with the translation of vice-governor Ilyin. It is in this manuscript makes the analysis of the works of akyns Turkestan, who wrote poems about the bitter era. Bitter era - it is the reign of the Russian state. They criticized the policy of the tsarist government, saying that hunger and poor, everything that concerns the Kazakh steppe, blame the colonialist policy of Russia. Bring examples of works akyns.

Keywords: Altynsarin, Ilminsky, hard times.

Ұлы ағартушы Ыбырай Алтынсарин туралы зерттеулер де, ғылыми еңбектер де аз емес. Алайда, ағартушының шығармашылығы мен өмірін түгел зерттеп болдық деп айтуға ерте. Кезінде Мұхамеджан Серәлин Ыбырай Алтынсаринның қазақ даласына сепкен білім ұрығы ол қайтыс болғаннан кейін лайықты жалғасын тауып, өңбей жатыр деп қынжылды. «1914 жылдың 17 шілдесінде алтын басты Ы. Алтынсаринның қайтыс болғанына 25 жыл толды. Оның қазақ халқына жасаған қызметі орасан зор. Ал оны еске алған қазақтар болды ма екен? Жоқ! Шамасы, мәдениетті халықтар қатарына қосылу бізге әлі алыс болуы керек» [1], – деп жазды.

Мұхтар Әуезов Ыбырай Алтынсарин туралы сөз қозғаған мақаласында қазақтың Абай, Шоқан, Ыбырайдай үш алыбына да қазақ даласынан алғашқы шыққан елшілер деген баға беріп, халыққа сіңірген қызметі жағынан Ыбырайдың қайраткерлігі аса бағалы екенін тап басып, атап көрсетеді. «Ыбырай жанағы екеуінің де ісін өз өміріне түйістіріп, қоса білді. Сүйтіп, ол екеуі де істемеген тың тарихтық ұзақ өрісі бар, зор келешегі бар істердің үлгісін өз қолынан орнатты» [2], – деп, ағартушы мұрасын толық тануға, одан үлгі алуға шақырады.

«Сол халық Абайды, Шоқанды, Ыбырайды берді. Тәтімбет, Құрманғазы, Дәулеткерей, Қазанғаптар қаншама? Қазақта жүзге салым хан болды. Солардың ешқайсысы да осы қазақ

оқысыншы, өссінші, іргелі ел болсыншы дегенді өте аз ойлапты. Солардың қай-қайсысынан да Ыбырай Алтынсарин ілгері тұр ғой. Жалпы, Ыбырай істің адамы. Сол өлкеде Шоқан туды. Сол өлкеде Мұхамеджан Серәлин, Бейімбет туды. Спандияр мен Бекет те іргелі азаматтар еді» [3], – деген Ілияс Омаровтың сөзі де оның Мұхтар Әуезов ойымен сабақтастығын көрсетеді.

Ыбырай Алтынсарин да, оның мектебінен оқып шығып, ісін жалғастырған Алаш ардақтылары Ахмет Байтұрсынов, Міржақып Дулатов, Елдес Омарұлы сынды ұлы ұстаздар да «заманың түлкі болса, тазы боп шал» дегендей, заман таукіметіне қарсы күресте ағартушылық жолды қалағаны рас. Өйткені, қазақ халқының болашағы үшін күрестің сара жолы осы болатын.

Ыбырай Алтынсарин өзінің Николай Ильминскийге жазған хаттарының бірінде: «Мұнда халық ағарту ісі жаңа ғана басталып келеді. Жаңа салынған үйдің жақсы болуы, оның ірге тасының беріктігіне және мықтылығына байланысты ғой. Ал біздің ісімізде де қазақ мектептерінің бүкіл болашағы, көбінесе, қазіргі басталған іске байланысты, сондықтан мен ең жақсы мұғалімді дүниедегінің бәрінен де қымбат бағалаймын. Ізгілердің ізгісі, бізді тастамаңыз, мүмкіндігі болғанша, бізді қабілетті және асыл адамдармен қамтамасыз етіп тұрыңыз... Халық мектептері үшін ең керектісі мұғалім. Оларға ең жақсы педагогикалық оқу құралдары да, ең мейірбанды үкімет жарлықтары да, өте мұқият инспекторлық бақылау да тең келе алмайды» [5], – деп жазуы тегін емес.

Ыбырайды орысшыл еді деген пікірге келетін болсақ, ол туралы Торғай облысы мектептерінің инспекторы болған А Балғынбаев: «Өзіне келген орыс қонақтарды-мұғалімдерді және басқаларды ол өзінің кабинетінде және еуропаша жабдықталған асханасында қабылдайтын еді. Өздері болса үй ішінде, қазақтың әдеті бойынша кілем төсеп, жерде отырып тамақ ішетін. Үйде жүргенде ол қазақ киімін-бешпент, шапан, тақия немесе жиегіне құндыз ұсталған бөрік киетін» [6], – деп сипаттаған.

Совет дәуірі идеологтары ұлы ағартушының «Мұсылманшылдық тұтқасын» жазып, шәкірттерге Ислам қағидаларын ұғындырғысы келгені туралы жұмған ауыздарын ашпаған, кейінірек қана кейбіреулері оны кертартпа пікірі болған деп бағалаған.

Бауыржан Омарұлы «Зар заман поэзиясы» атты монографиясында 1959 ж. қазақ әдебиетінің негізгі проблемаларына арналған ғылыми-теориялық конференцияда ғалым Бек Сүлейменовтың ел құлағын елең еткізген тың дерек айтқанын жазады. Ол: «Ыбырай Алтынсариннің әдеби ағымға көзқарасын «Горе киргиз» деген қолжазбасы толық танытады. Бұл оның Түркістан қазақтарының, Түркістан өлкесі ақындарының «зар заман» туралы шығармаларына жасаған қорытындысы еді. Ы. Алтынсаринның бұл берген бағасын өте орынды деп білемін. Мұнда ол «зар заман» әдеби ағымын патша үкіметінің отаршылдық саясаты, жұт қоян жылдары деп аталатын ашаршылық пен жалаңаштық кезең туғызды дейді. Бұл жерде Ы. Алтынсаринның «зар заман» ағымының тууына патша үкіметінің отаршылдық саясаты себеп болды дегені дұрыс. Ы. Алтынсарин зар заман туралы жазбаған адам жоқ деп, оларды өз тектінде келтіреді» [4], – дейді.

«Горе киргиз» яғни «Қазақтар қасіреті» орталық мұрағаттың құжаттар қорынан табылып отыр. Ұлы ағартушы сол тұста вице-губернатор В. Ильинге оның аудармасын қоса жолдайды және сол жырлардың тууына себеп болған тарихи-әлеуметтік оқиғаларға талдау жасайды. Бұл талдауларда баса көрсетілген, беті ашылған кемшіліктер – отаршылардың үстемдігі, олардың қазақ жерін тартып алуы, осыдан кейін қазақ даласында қоян жұтының болуы, сайлау жүйесіндегі жөнсіздіктер, қазақ даласына дендеп кіре бастаған алаяқтық пен парақорлық, 1882 ж. уақытша ереженің қарама-қайшылығы, қазақ тұрмысымен үйлеспейді. Ұлы ағартушы парамен сайланған болыс әуелі мал-мүлкін шығын қылады да, кейін болыс болып алғаннан кейін соның орнын толтыруға барлық күшін салады деп түсіндіреді.

Осы орайда Қазақстанның халық ағарту комиссары болған Смағұл Сәдуақасовтың 1926 жылы Ташкент қаласында педагогикалық жоғарғы оқу орны ашылғанда жасаған баяндамасына назар аудармаса болмайды. Бұл баяндамасында С.Сәдуақасов қазақ-орыс мектептерінде негізінен православие дінін қабылдаған қазақ жастарын дайындау белең алғанын, қазақ балалары оған өз еріктерімен бармағанын, сондықтан да қазақтар өз арасында жеребе тастағанын, немесе кедейлердің балаларын осындай оқуға жіберу үшін сатып алып отырғанын айтқан. «Орыс империализмі капитализмнің нығайған топырағында ғана туған жоқ, жалпы алғанда, ол отар халықтардың қан-сөлін сығып алу есебінен өсті және дамыды. Сондықтан да орыс отаршылдығы Батыс өз отарларына берген көзге қораш экономикалық «пайданың» өзін бізге бере алмады. Ол тұста патшалық Ресейдің үкіметі нені армандап еді? Оның арманы, өкінішке орай, қазақ халқын орыстандыру, олардың арасында православие дінін тарату болатын. Жоғары маманданған орыс миссионерлерінің ірі ұйымдарының осы бағыттағы атқарған жұмысын кім білмейді? Миссионерлердің мұндай жұмысы ең алдымен ақ патшаның жомарт қолымен марапатталып, ұлт есебінде қазақ халқын біржолата жоюға бағытталды. Мұндай зұлымдық мақсатты көз алдымызға келтірудің өзі қиын» деген сөздерге айырықша назар аудару керек.

Смағұл Сәдуақасовтың орыс тілінде жасаған баяндамасындағы: «Русский империализм возник не только на почве усиления капитализма, между прочим он рос и развивался за счет выжимание соков колониальных народов. Поэтому русская колонизация не дала нам и тех жалких экономических «выгод», которыми Запад наделял свои колонии.

Вспомните первое завоевание казахских степей. О чем мечтало тогда правительство царской России? Оно мечтало, увы, обрусить казахский народ, насадить среди него православие. Кто не помнит работу, произведенную в этом направлении крупной организацией высоко квалифицированных русских миссионеров? Такая работа миссионеров, главным образом субсидированная щедрой рукой белого царя, была направлена целиком на уничтожение казахского народа, как нации. Можно ли себе представить более низкую, чем описанная, затею!» [9] – деген сөздерді қазақ қайраткерінің жүрек жарды шындығы есебінде қабылдайтынымыз анық.

Осындай жағдайды Ыбырай Алтынсарин да білмеді емес, анық білді, алайда, тығырықтан шығатын жол сол орыс-қазақ мектептері арқылы көздері ашық, көкірегі ояу азаматтарды тәрбиелеп, сол «үміт еткен достары» арқылы қазақ халқының санасын оята болды. Ендеше «Оян, қазақты» алғаш айтқан Міржақып Дулатов емес, Ыбырай Алтынсарин деуге толық негіз бар. Алтынсариннің шәкірттері бұл ұранды айқайлап айтса, ұлы ағартушы оны сыбырлап айтты. Барлық айырмашылығы осы ғана. Тағы да Смағұл Сәдуақасовқа жүгінсек, ол былай дейді.

«Товарищ Жургенов в своем вступительном слове указывал, что дело народного образования в идее своей интернациональна, но по форме оно должно быть национальным. Я вполне согласен с ним, и считаю что общечеловеческая культура тем скорее будет усваиваться отдельными национальностями, чем это культура будет прививаться среди каждой народности на своем родном языке. Нам нужны и агрономы, и врачи, и инженеры, и т.д. Но в первую очередь в настоящее время казахские трудящиеся массы нуждаются в педагогах. Не бесполезно, товарищи, и здесь вспомнить о прошлом, примеры которого должны служить нам уроком в нашей предстоящей работе. Бывали разного рода «культурные» связи представителей казахского народа с цивилизованной Европой. Во второй половине прошлого столетия жил казах, некто Алтынсарин, он первый из казахов приобщился к русской культуре и не за страх, а за совесть служил помощником православных миссионеров. Он первый был организатором, так называемых, русско-киргизских школ, подборником русского шрифта для казахской письменности. Он был другом и правой рукой знаменитого ученого миссионера Ильминского. И вот этот Алтынсарин перед смертью распорядился не пропускать к себе даже близких своих друзей. Этот атеист в жизни оставил завещание, чтобы на его похороны были приглашены 99 мулл. Да, эта была трагедия просвещенного казаха, может быть теперь для нас совсем непонятая трагедия, заключавшаяся в том, что в результате многолетней совместной работы с русскими, он все таки, в конце концов, пришел к заключению, что миссионеры ничего хорошего не желают для казахского народа. Может быть, его угнетенное казахское сердце, в последнюю минуту не выдержало собственного преступления, и он отказался от товарищей, с которыми много лет работал вместе.» [9]

Орыс миссионерлері орыс тілін қазақ баласының көзін ашу үшін емес, ол өзінің ана тілін мүлдем ұмытуы, мұсылман дінінен бас тартуы үшін үйреткенін аңғару қиын емес. Ыбырай Алтынсарин «Горе киргиз», яғни «Қазақ қасіретінде» осы жайды тап басқан, зар заман ақындары шығармашылығын талдай отырып, өз тілі мен дәстүрінен айырудың зардаптары туралы ой қорытқан. Сондықтан да ол өзі туралы айтылған пікірлерге тосқауыл қойғысы келіп:

«Аласы ағайынның алаңдатты,
Көре алмай көп ішінен жамандатты.
Шоқынды, крест тақты, кәпір болды деп,
Келгенін ауызына айтып бақты», – деп қамығады.

Алтынсарин заман ау-жайын дәл таныған, тамыршыдай дертін де білген, сол қапаста ауа жетпей тұншыққан жандай өмір сүрген, халық тағдырына алаңдаған, келешекті болжай білген қайраткер. Орыс тілінде сөйлесе де қазақ үйінде отырғанын ешқашан естен шығармаған ұлы тұлғаны кезінде өз замандастары да ұға алмаған. Оны дұрыс түсіну және жете түсіндіру бүгінгі ұрпақтың парызы.

Ұлы ағартушының ата-тегіне келсек, белгілі ғалым Әнуар Дербісәлин «Ыбырай Алтынсарин» деп аталған еңбегінде: «Ыбырайдың арғы аталары қазақ шежіресі бойынша Қыпшақтың Алтыбас деген арысынан тарайды. Балқожаға байланысты сақталған орыс тіліндегі деректерде Ұзын қыпшақ руы деген атаулар да кездеседі. Бірақ мұның қайсысында да қате жоқ. Ұзын – Алтыбастан арғы буын. Мұның жалпы кестесі мынадай: Қыпшақтан Бұлтың, Ұзын, Торы, Көлдеңен, Қарабалық. Ұзыннан Алтыбас, Алтыс. Алтыбастан Қараман, Қармас. Қараманнан Тіней. Тінейден Жанболды, Құндыз. Құндыздан Көбек. Көбектен Әжіғұл. Әжіғұлдан Жанақ, Шабынтай. Жанақтан Тәстемір. Тәстемірден Жаңбыршы. Жаңбыршыдан Қанқожа, Балқожа. Балқожадан Алтынсары, Қошан. Алтынсарыдан Ыбырай, Қошаннан Оспан, Омар туады т.б.» (Алматы: «Арда» баспасы, 2005 ж.10 бет), [10] – деп жазады. Ғалым Балқожа шамамен ХІІІ ғасырдың 80 жылдарында туған, 1859 жылдың көктемінде, жасы жетпістен асқанда қайтыс болған дейді. Балқожа өлерінде Тобылдың оң жақ бетіндегі қыстауының қасына, сол арадағы шағын төбешікке жерлеуді өсиет етеді.

Ә.Дербісәлиннің жазғанына қарағанда, Ыбырай шілде (1859) айының алғашқы күндеріне дейін атасының бейітін салып бітірген. Автор «Ыбырайды Ақтам аталатын Балқожа әулетінің зиратына қазақтың ескі дәстүрі бойынша құрметтеп жерлейді. Бұл жер кейін Ыбырайдың атымен Инспектор көлі

аталады» – (214 бет) деп атап көрсетеді. Сондықтан да қазіргі ұрпақтың ең басты парызының бірі осы зиратқа жерленген Ыбырайдың атасы Балқожа бидің және әкесі Алтынсарының басын қарайту, құлпытас орнату. Абайдың «Моласындай бақсының, жалғыз қалдым, тап шыным!» деген өлеңінде айтылғандай, жапандағы жалғыз мола не жол тосқан қарақшыныкі, не зікір салған бақсыныкі ғана болады. Бұл жер қыпшақтар бейіті. Өкінішке орай, кешегі тың игеру жылдарында осы бейіттің үстімен шынжыр табанды тракторлар жүрген, оларға тіркелген соқалар зират орнын жым-жылас қылып, тегістеп жіберген.

Әдебиеттер:

1. **Серәлин, М.** Мақалалары, публицистикалық шығармалары, поэмалары және аудармалары. Астана: «Аударма», 2002 ж.
2. **Әуезов, М.** Әр жылдар ойлары. Алматы: ҚМКӨБ, 1959 ж.
3. **Омаров, І.** Шабыт шалқары. Алматы: «Жалын», 1973 ж.
4. **Омарұлы, Б.** Зар заман поэзиясы. Алматы: «Білім», 2000 ж.
5. **Алтынсарин, И.** Собрание сочинений в трех томах. Алматы: «Наука», 1976 г.
6. **Алтынсарин, Ы.** Қырғыз хрестоматиясы Орынбор, 1879 ж.
7. **Алтынсарин, Ы.** Кел, балалар, оқылық. Алматы: «Атамұра», 2006 ж.
8. **Шаяхмет, А.** Қазақтар қасіреті. «Арқа ажары». 2004 ж. 15 қараша.
9. **Сәдуақасов, С.** Қазақ әдебиеті. «Халық кеңесі». 1992 ж. 11 желтоқсан.
10. **Дербісәлин, Ә.** Ыбырай Алтынсарин. Алматы: «Арда», 2005 ж.
11. **Жәрімбетова, Н.** Тағдыры кермек тұлға. «Егемен Қазақстан» №90-93 2010 ж, наурыз.

References:

1. **Seralin, M.** Makalalary, publicistikalyk shygarmalary, poemalary zhane audarmalary. Astana: «Audarma», 2002zh.
2. **Auezov, M.** Ar zhyldar oilary. Almaty: KMKAB, 1959zh.
3. **Omarov, I.** SHabyt shalqary. Almaty: «ZHalyn», 1973 zh.
4. **Omaruly, B.** Zar zaman poehziyasy. Almaty: «Bilim», 2000 zh.
5. **Altynsarin, I.** Sobrańie sochinenij v trekh tomah. Almaty: «Nauka», 1976 g.
6. **Altynsarin, Y.** Kyrgyz hrestomatiyasy Orynbor, 1879 zh.
7. **Altynsarin, Y.** Kel, balalar, okylyk. Almaty: «Atamura», 2006 zh.
8. **SHayahmet, A.** Kazaktar kasireti. «Arka azhary». 2004 zh. 15 karasha.
9. **Saduakasov, S.** Kazak adebieti. «Halyk kenesi». 1992 zh. 11 zheltoksan.
10. **Derbisalin, A.** Ybyraj Altynsarin. Almaty: «Arda», 2005 zh.
11. **ZHarimbetova, N.** Tagdyry kermeq tulfa. «Egemen Kazakhstan» №90-93 2010 zh, 12 nauryz.

Автор туралы мәлімет

Шаяхмет Ақылбек Қожаұлы – филология ғылымдарының кандидаты, доцент, А.Байтұрсынов атындағы Қостанай мемлекеттік университеті, Қостанай қ, Байтұрсынов көшесі, 47, тел. 87056506551, e-mail: c.shayahmet@gmail.com

Шаяхмет Ақылбек Қожаұлы – кандидат филологических наук, доцент, Костанайский государственный университет им. А.Байтұрсынова, г. Костанай, ул. Байтұрсынова, 47, тел. 87056506551, e-mail: c.shayahmet@gmail.com

Shayakhmet Akylbek Kozhauily – candidate of philological sciences, associate professor, A. Baitursynov Kosmanay State University, Baitursynov Street, 47, tel. 87056506551, e-mail: c.shayahmet@gmail.com.

PROBLEMS OF PRACTICAL APPLICATION OF THE REPUBLIC OF KAZAKHSTAN LEGISLATION IN THE SPHERE OF SUBSOIL USE

Aldabergenova A.I. - master of the Law, senior lecturer of the Department of civil law and process, A.Baitursynov Kostanai State University

This article discusses the problems of legal regulation of the sphere of subsoil use and investment.

Subsoil Use in Kazakhstan remains one of the priority areas where the success of the whole country's economy depends on the development of the industry. In the early 90-ies of the last century, the first time Kazakhstan has attracted considerable foreign investment in the sphere of subsoil use, while still the practice of regulation of relations in the oil and gas industry was not at the proper level, and did not have sufficient resources to address the most important social issues and industry. And now, when the Republic of Kazakhstan has reliably enforced its political and economic status in the whole Eurasian space and successfully develops market institutions, this sphere of economy continues to be the basis for the country's economic security.

Outlined in the general principles of law in the implementation of economic and other activities, as well as they contain mandatory rules in order to protect the interests of the state and society, as well as ensuring the rights of data subjects relations, they should not interfere with the legitimate activities of companies. Only in this way we can talk about the rule of law.

Key words: bosom; subsoil; licensing; subsoil use contracts; investment climate; civil liability; Subsoil legislation.

ПРОБЛЕМЫ ПРАКТИКИ ПРИМЕНЕНИЯ ЗАКОНОДАТЕЛЬСТВА РЕСПУБЛИКИ КАЗАХСТАН В СФЕРЕ НЕДРОПОЛЬЗОВАНИЯ

Алдабергенова А.И. – магистр юридических наук, старший преподаватель кафедры гражданского права и процесса, Костанайский государственный университет имени А.Байтурсынова

В данной статье рассматривается ряд вопросов правового регулирования сферы недропользования и инвестиционной деятельности.

Недропользование в Казахстане остается одним из приоритетных направлений, где успех всей экономики страны зависит от развития данной отрасли. В начале 90-х годов прошлого столетия, Казахстан впервые привлек значительные иностранные инвестиции в сферу недропользования, в то время еще практика регулирования отношений в нефтегазовой отрасли была не на должном уровне, также не было достаточных средств для решения наиболее важных социальных вопросов и промышленности. И теперь, когда Республика Казахстан прочно усилила свое политическое и экономическое положение на всем Евразийском пространстве и успешно развивает рыночные институты, эта сфера экономики продолжает оставаться основой для экономической безопасности страны.

Изложенные в законах общие принципы при осуществлении хозяйственной и иной деятельности, а также содержащиеся в них императивные нормы, в целях защиты интересов государства и общества, а также обеспечения прав субъектов данных отношений, они не должны препятствовать законной деятельности компаний. Только таким образом можно говорить о порядке.

Ключевые слова: недра; недропользование; лицензирование; контракты на недропользование; инвестиционный климат; гражданско-правовые обязательства; законодательство о недрах.

ҚАЗАҚСТАН РЕСПУБЛИКАСЫНЫҢ ЖЕР ҚОЙНАУЫ БАЙЛЫҚТАРЫН ПАЙДАЛАНУ САЛАСЫНДА ЗАҢДАРДЫ ҚОЛДАНУ ТӘЖІРИБЕСІНДЕГІ МӘСЕЛЕЛЕР

Алдабергенова А.И. – з.ғ.м., азаматтық құқық және іс жүргізу кафедрасының аға оқытушысы, А.Байтурсынов атындағы Қостанай мемлекеттік университеті

Аталған мақалада жер қойнауын пайдалану саласында және инвестициялық қызмет саласындағы құқық қолданым тәжірибесінде болатын бірқатар мәселелер қарастырылады.

Қазақстандағы жер қойнауы байлықтарын пайдалану саласы басымдылықтардың бірі болып қалады, еліміздегі барлық экономиканың жетістігі, көтеріп айтпай-ақ соның дамуына байланысты болады. Өткен ғасырдың 90- жылдарының басында Қазақстан жер қойнауын пайдалану саласына

бірінші едәуір шетелдік инвестицияларды тартты, онда әлі мұнай газ секторында қатынастарды реттеу тәжірибесі тиісті деңгейде емес еді, нарықтық экономикаға бағытталған жеткілікті заңдылық база жоқ еді, өнеркәсіпке де және ең маңызды әлеуметтік мәселелерді шешуге де жеткілікті қаражат болмады. Енді міне, Қазақстан Республикасы бүкіл Евразиялық кеңістікте өзінің саяси және экономикалық мәртебесін мықтап нығайтып, нарықтық институттарын ойдағыдай дамытқан жағдайда, экономиканың осы саласы елдің экономикалық қауіпсіздігінің негізі болып жалғасын табуда.

Заңдар шаруашылық және өзге қызметті жүзеге асыруда жалпы принциптерді белгілеуі тиіс, мемлекет пен қоғамның мүдделерін қорғау үшін оларда кішігірім императивтік нормалар саны, осы қатынастар субъектілерінің құқықтары болуы тиіс, кәсіпорынның қалыпты заңды қызметіне олар кедергі болмауы тиіс. Тек осындай жолмен ғана тиісті құқықтық тәртіп туралы айтуға болады.

Кілт сөздер: жер қойнауы, жер қойнауын пайдалану, лицензиялау, жер қойнауын пайдалану шарттары, инвестициялық климат, азаматтық-құқықтық міндеттеме, жер қойнауы туралы заңнамалар.

Declaration of Kazakhstan as a democratic secular legal and social state by the Constitution of the Republic of Kazakhstan adopted on 30 August 1995 at a Republican referendum predetermines the necessity of further strengthening of the evolved market relations and democratic institutions in the society, development and expansion of international economic cooperation. Microeconomic stability that is the basis for successful development of the state also includes, alongside with political measures, openness in the external trade, encouragement of export, minimum of restrictions in import, optimal rate of exchange and favorable conditions for external investments.

It is no secret that up to now the «locomotive» of the country's economy is the state's raw materials branch against a background of high world prices of hydrocarbons that is successfully developing as a result of an attractive investment climate and positive legislative base available. The sphere of subsoil use in Kazakhstan remains one of priorities on whose development, and it may be said without exaggerations, the success of the whole economy of our country depends. It was the attraction of foreign investments into the sphere of subsoil use early last decade that allowed resolution of the most difficult tasks on implementing social and economic transformations. And now, when the Republic of Kazakhstan has reliably enforced its political and economic status in the whole Eurasian space and successfully develops market institutions, this sphere of economy continues to be the basis for the country's economic security. Speaking about legal regulation of the subsoil use sphere, one should note that in our country a good legislative base is created that is the basis of its successful development [1].

Let us recall 1995, a period of parliamentary and governmental crisis, where not only the economy but also the country's political destiny found itself under a threat. Exactly then, knowing the importance of the subsoil use sphere development for the country and people, the Republic of Kazakhstan's President N.A.Nazarbayev, proceeding from the extraordinary powers granted to him, issued a number of Decrees having the force of law that became the foundation for the legal base regulating relations in the subsoil use area. These Decrees are as follows: «On Licensing», «On Subsoil and Subsoil Use», «On Oil», «On Taxes and Other Obligatory Payments» etc. Further on, these Decrees were amended and received the status of the country's laws; and a number of other statutory, governmental and departmental legal acts regulating complex relations in the subsoil use sphere were passed [2].

It should be noted that adoption of the two first legal acts in the form of Presidential Decrees of the Republic of Kazakhstan together with other acts in the period of the parliamentary crisis of 1995-1996 served as a good foundation for development of the oil and gas industry in Kazakhstan with involvement of foreign investments. For the first time in the independent Kazakhstan, relations associated with subsoil use, especially with oil and gas exploration and production were regulated by legal acts having the force of law. It stabilized the situation in the oil and gas industry, and the interests of the state and investors who are subjects of these legal relations were protected at the legislative level. These acts also served as a legal basis for conclusion of the well-known subsoil use contracts with foreign investors – leading transnational oil companies. The availability of a systematized oil legislation opened a way for new investments, and not only into the oil and gas sector. All this can be assessed as a positive factor.

Such understanding of provisions of the said laws and their correct interpretation to a maximum degree protects the right of subsoil user and in no way encroach on the state interests. As for a different interpretation of this provision of the law, it leads to a significant violation and restriction of subsoil user's basic rights. Because, for instance, a full ban on the process of injection of formation water and drilling sludge into the subsurface without an additional contract jeopardizes realization of subsoil user's basic right, e.g. to oil production, as it cannot realize this type of activities without compliance with all technological process stipulated by subsoil user's design documents. And if such contractor proves to be a foreign investor, such approach of state controlling bodies will also entail violation of investor's rights, which will already negatively affect the investment image of the country.

It should be noted that a subsoil use contract is not a simple civil law agreement, but a special contract, which by its structure and contents is a very complicated document subject to mandatory expert

examination in several central governmental departments. In particular, the following types of expert examination are conducted: legal, environmental, economic, tax, health and sanitation, subsoil protection, mining supervision and Kazakh contents. Preparation and finalization of such contract takes considerable time amounting to many months, it is a labor-intensive process, and that is why subsoil users quite painfully treat such unfounded demands from state controlling bodies.

The lawmaking practice of recent years shows that the laws regulating the sphere of subsoil use are often changed and supplemented. We assess this circumstance as a negative fact. The lawmaker should not follow the tastes of departmental agencies and national companies; it should try through legislative provisions to regulate big and small issues pertaining to the oil and gas industry. The more and more often the laws are changed, the more there will be muddle and confusion in the relations regulated, and the original sense of these laws will be lost. Lawmaking likes a conservative approach. Laws should regulate important and basic relations arising in the regulated sphere of production social relations; these acts should not be lowered to the level of departmental by-laws. In any sphere of economy «the music should be ordered» not by legislative provisions but by market institutions. Laws should only establish general principles of exercising economic or other activities, they should have a small number of imperative rules for protection of the interests of the state and society, the rights of subjects of these relations, and they should not impede normal legal activities of companies. Under exactly such approach can we speak about proper law and order? [3].

So, at the moment, Kazakhstan is considering the possibility to adopt the Subsoil and Subsoil Use Code (hereinafter, the Code). The Draft Code Concept has been prepared involving experts from the KazEnergy Association, Kazakhstan Petroleum Lawyers' Association (KPLA), Association of Mining and Mining-and-Metallurgical Enterprises (AMME) and employees of the profile ministries. As of today, the Concept of June 2015 presented by the RK Ministry of Investment and Development is available in the Paragraph Information System [4].

Based on the Concept analysis, one can expect that the Code, if adopted, will significantly change the legal regime of subsoil use in the country, such changes even likely to come up to investors' expectations. Hopefully, the process of this legislative act development and adoption will maximally take account of all the amassed experience and embody the idea of establishing a subsoil use legal regime to ensure the balance of investors' and state's interests.

To substantiate the need to adopt the Code, the Concept developers put forward a number of strong arguments, including the fact that the current Kazakhstan's subsoil legislation is segmental, contains lots of indistinct provisions covering key issues, while being at the same time extremely overregulated, leaving the subsoil user no opportunity to make prompt and effective decisions regarding its production activities, difficult for investor's apprehension and subject to frequent changes. But most importantly, it does not conform to the phase of economic development the subsoil use is at, because it has been intended to regulate the relations in the process of development of earlier discovered fields/deposits, while now the key objective is to prospect and explore for the new ones.

We would add from ourselves that the subsoil legislation and environmental legislation are so repressive nowadays, that they pose incessant threat of bankruptcy or loss of business to the subsoil user, which, naturally, scares investors off.

The Concept, as of today, contains a whole number of provisions, which could be evaluated as definitely desirable for investors. But some proposals – for instance, those to replace the exploration contract by license – are quite disputable.

However, in general, one can assert that, if the adopted Code assumes the key Concept's provisions, it would be a qualitatively new legislative act, as compared to the current Subsoil Law. Ideally, the Code, if adopted, will change the methods of, and approaches to, the state administration of the industry, reducing the instances of applying the administrative-and-command method in its regulation; it will guarantee the stabilization regime for contracts and legislation applicable thereto, including tax stability; ensure open access to geological information for all potential investors; make the conditions of granting the right to exploration and its implementation more attractive; also changing the conditions of granting the right to production and its implementation to become less onerous and risky for investors, etc.

The Concept is also proposed to revise legal regulation over a number of matters and establish new subsoil users' rights not envisaged by the current legislation. For example, it is proposed to completely change the approaches used in the course of preparation and approval of project documents; change the methodology and system of reserves calculation; change the legal status of national companies, stripping them of their privileges; provide for the possibility to conduct artisanal mining; provide for subsoil user's right to suspend exploration and production operations, for example, in connection with a significant drop in raw material prices to a limit that leads to production unprofitability, etc. If everything happens as planned, it will bring about almost an «investment heaven» [5].

When evaluating the content of the Concept, one should not forget that the document has to go through the legislative procedure, from the Concept development to the Code adoption. The experience shows that adopted regulations may often significantly differ in their content and purport from what was planned. This is understandable, because a considerable portion of Kazakhstan's budget is formed by

subsoil user taxes, including signature bonus, which the Concept developers propose not to collect at all; many state's social objectives are attained at the expense of payments under different subsoil user's financial obligations, for instance, social sphere development charges. Therefore, it is very likely that on its way to adoption the Code will face strong opposition on the part of governmental agencies, fiscal in the first instance.

A Law or a Code? The issue of whether to adopt specifically a Code, not a new Subsoil Law, has been discussed for quite a time, both from the perspective of legal theory, and from the practical standpoint. We do not claim that it will be specifically the Code, not the Law, which, if adopted, will magically resolve all the existing problems – this will depend on its content and application practice. Given the system of normative legal acts (NLAs) formed in Kazakhstan, adoption of the legislative act in the form of a Code will facilitate resolution of a number of issues, and here is why.

1) Codification of the subsoil legislation, if done with appropriate quality, will probably resolve the issue of contradictions between the legal acts of different level, provided that the adopted Code will contain clear-cut provisions regarding the area of its application and delimitation of coverage among the Codes in other branches of law. Occupying a higher than laws position in the hierarchy of NLAs, the Code will legally prevail over the laws and any normative legal acts hierarchically lower than the laws.

2) Practically all other branches of legislation governing the use of natural resources are codified (Kazakhstan has the Land, Forest and Water Codes). The recent years' codification rush yielded other Codes as well (for example, Environmental Code and Code on Public Health and Healthcare System). Relations arising in the subsoil use area are no less important and complicated, so, from this perspective, it would be logical to have them governed by a Code as well.

3) Codification would allow overcoming to some extent the fragmentary nature of normative legal acts regulating relations in the subsoil use area, bringing the most crucial provisions of different legislative and subordinate acts together in one document. In our view, it will be impossible to get rid of all the «bylaws»; however, this is not necessary, because it is reasonable to have many procedural and methodological matters regulated by subordinate legislation, as this is the case with other areas of legislation where Codes are adopted.

4) According to the Concept developers, adoption of the Code will add leverage to ensuring the subsoil legislation stability, because Codes are amended under a more complex procedure via at least two readings and consecutive consideration in different sessions of the RK Parliament. In our view, this effect will be strengthened, if the rule to amend the Code not more than once a year (by analogy to the Tax Code amendment) is established legislatively.

Principles of subsoil use – an effective instrument or declaration? The Concept developers believe that the principles of subsoil legislation secured in the Subsoil Law need to be adjusted by filling them with the new content and adding new principles, previously unknown to the subsoil legislation.

For instance, it is proposed to introduce the principle of presumption of bona fide use of subsoil and its resources, which should be understood as a presumption that the subsoil user is using subsoil in good faith, until and unless otherwise proven by governmental agencies.

It looks that this principle, though not expressly provided for by the current legislation, is in fact effective. Probably, given the level of industry overregulation and the great number of obligations and requirements imposed on subsoil users, the effect of this principle is not always traceable in practice, or it is being violated.

It is proposed to replace the existing principle of «transparency of subsoil use operations» by the principle of «transparency of governmental agencies activities and accessibility of information». This principle implies the obligation of governmental agencies to ensure for persons concerned unimpeded access, including via relevant Internet resources, to information about subsoil use right granting conditions; information about fulfillment of the subsoil use right granting conditions under concluded contracts and issued licenses; decisions of governmental agencies regarding granting, changing and termination of subsoil use right; document based on which the subsoil use rights are arising; geological information that is not confidential and does not refer to state secrets; and reports on subsoil users' fulfillment of contract and license conditions [5].

It is supposed that introduction of this principle with the above responsibilities of governmental agencies will ensure a much greater degree of subsoil use transparency as compared with the currently effective principle of transparency, which is narrower in its content.

Besides, granting access to geological information will permit investors, including junior companies, which are so welcome on the market today, to make a preliminary investment decision regarding the prospects of investing in Kazakhstan's subsoil use industry based on the analysis of such available information.

It should be mentioned that simply securing in the Code the transparency principle would not resolve the issue of geological information accessibility, and it will be required to accordingly amend other norms regulating this matter, which is also mentioned by the Concept developers.

Changing the methods and approaches in the state administration of subsoil use. The Concept developers propose to exhaustively set out the powers and duties of governmental agencies performing

regulation in the subsoil use area, which would maximally eliminate the possibility of the law being applied at the discretion of a governmental official. The proposal is alluring, but it is not quite clear what mechanisms can help achieve this goal.

Obviously, subsoil use is a capital-intensive industry, requiring significant (often huge) and most often long-term investments. In view of that, it is extremely important for the investor to understand what conditions his activities will be conducted in and whether these conditions will remain stable.

In our opinion, stability in subsoil use can be viewed from the two aspects: a) as minimization of the number of amendments introduced into the basic legislative acts governing relations in the subsoil use area, and b) in the establishment of a guarantee not to apply legislation aggravating subsoil user's position to contracts entered into prior to such legislation enactment.

The Concept suggests that both these aspects should be taken into account when drafting the Code.

We have mentioned above the need to minimize as much as practicable amendments to subsoil legislation by way of adopting specifically the Code, not another subsoil law.

As to the guarantees of stabilization of subsoil legal regime, including tax regime, in respect of particular contracts, this is a very complicated issue causing the fiercest debate over the past ten or more years, therefore, we will dwell on this in more detail.

Originally, Kazakhstan was providing investors with broad guarantees of contract regime stability, including tax regime stabilization guarantee. The Law on Subsoil and Subsoil Use of 27 January 1996 (its first version) set forth that «Subsoil user shall be guaranteed protection or its rights according to legislation. Amendments to legislation aggravating Subsoil User's position shall not apply to Licenses and Contracts issued and entered into prior to such amendments» (Article 71).

Currently, the 2010 Subsoil Law sets forth that «amendments to legislation which deteriorate the results of subsoil user's entrepreneurial activities under contracts shall not apply to contracts entered into prior to the introduction of such amendments. The guarantees established by this Article shall not apply to changes in the Republic of Kazakhstan's legislation in the area of ensuring national security and defense capacity, and in the areas of environmental safety, healthcare, taxation and customs regulation» (Article 30) [6].

That is, the currently established guarantee applies not in case of any aggravation of subsoil user's position, but only in cases of deterioration of the results of subsoil user's entrepreneurial activities. But even such curtailed guarantee contains exemptions relating to legislative amendments in the field of national security and a number of other areas.

It should be mentioned that the "elastic language" – such as «ensuring national security» or «environmental safety area» – allows covering thereby practically everything and extending over the previously concluded contracts any new regulations jeopardizing the interests of investors, especially, however paradoxical this may be, large investors.

In our view, the most illustrative example are the norms of the current Subsoil Law regarding changes to be made in the terms and conditions of contracts (including those previously concluded) for subsoil use at fields/deposits and subsoil sections of strategic importance upon the competent authority's, i.e., actually the state's, unilateral demand. In order to substantiate such actions, the legislator is widely using such language as the «RK economic interests» and «threat to national security» [6].

Verbatim, it says as follows: «If subsoil user's actions in the course of subsoil use operations in respect of subsoil sections or deposits of strategic importance lead to a change in the economic interests of the Republic of Kazakhstan that poses threat to the national security, the competent authority may demand to amend and/or add the contract conditions, including previously concluded contract, in order to restore the economic interests of the Republic of Kazakhstan» [7].

But how can one, without violating the contract terms, work program, project documents, etc., carry out subsoil use in such a way as to pose threat to the national security? And what should specifically be understood as the «RK economic interests» in this context?

If the subsoil user refuses to make the suggested amendments, or the parties cannot come to agreement, the competent authority has the right to terminate the contract. By the way, in case of the above mysterious situation with a violation of the Republic's economic interests posing threat to its national security, and provided a relevant Government resolution is in place, the competent authority may terminate the contract even without suggesting its amendment, merely by a 2 month prior notice to the subsoil user.

The result is: legislator's almost complete refusal to guarantee the stability of previously issued licenses and concluded contracts, inclusion into the legislation of provisions fraught with risks to lose all investments and making such provisions cover the previously concluded contracts have undermined investors' trust in Kazakhstan. Restoration of the trust will largely depend on the state's readiness to once again provide to investors the guarantees of stability (including tax regime stabilization guarantees, especially in respect of production contracts) and ensure this regime preservation. This will require not only legislative declarations of the contract legal stabilization regime, but also their correct and expanded reflection in the Code.

In substantiating the appropriateness of introducing the licensing procedure, the Concept authors argument it by a significant reduction of the subsoil use right obtainment period. Quickly obtaining the

desired right is, of course, very good, but it is also possible to lose it quick in this case as well. Because the license, at least as it is understood by the Kazakh legislation, is a public permitting document, which is issued and revoked by the state on a unilateral basis.

Under the licensing procedure, if the license is understood as an administrative act, not a document of contractual nature, investor's protection is insignificant, primarily because he has no possibility to discuss the license conditions and cannot provide for dispute arbitration, which, given the highly corrupt Kazakh courts, poses additional risks to lose the license (according to the Transparency International expert data, as of 2014, Kazakhstan ranked 126th by the global Corruption Perception Index). Moreover, unlike the contract, the license, being an administrative act (at least in the Kazakh legal environment), cannot be stabilized.

As to the foreign experience referenced by the Concept developers, in some countries work, even if based on a license, does not imply administrative relations between the state and the subsoil user. For example, Norway has a concession-based system of subsoil use, albeit formally called licensing. Essentially, the state enters with the subsoil user into a civil law contract, elaborating in detail its terms and conditions and tightly controlling their implementation [8].

If the Concept implies the above type of legal relationships, it is unclear why complicate the situation, create artificial contrived structures and introduce the license as a document of contractual nature where the country is currently regulating the license as a permitting document of public nature, especially given that the general legal apprehension of this matter coincides with that defined by legislation.

Kazakhstan had already attempted introduction of the licensing procedure for granting the subsoil use right (from 1994 to 1999), but licenses were in effect in conjunction with contracts, and it appears that was exactly because license has always been perceived as a permit (in the case under consideration – permit to enter into the contract on the basic terms and conditions defined by the license). The contract was to conform to the license conditions, revocation of the license entailing termination of the contract. This yielded nothing positive, as contract amendments most often required amendment of the license, the licensing and competent authority were not always the same agency, there was a period when licenses were amended only upon a special RK Government Decree, as a result, in practice, subsoil use was constantly conducted in breach of the license conditions, impending its revocation. Eventually, licenses were abolished and everybody breathed a sigh of relief [1].

In view of all the above, a transfer from contract to license is likely to become another, most probably unsuccessful, attempt to utilize in Kazakhstan a legal instrument, which is used by other countries in their legal systems and which, in its content, nature and legal regulation, does not conform to the license legal regime under Kazakh law. The question is: why try to establish a special license regulation in subsoil use, referring to Australia, Norway, Canada, etc., and every time prove that it bears a contractual nature, if the Kazakh legislation has a contract for these purposes?

That is, it is proposed to maximally liberalize the subsoil use operation conditions, entitling the subsoil user to independently decide which operations and within what scope to perform, how much to spend on them, what and how much to extract, etc. In order to ensure such possibility, it is proposed to proceed from the fact that the indices of project documents and work program are just the planned and forecast indices, allowing for significant deviations.

It is hard to say whether such high degree of liberty, again, given Kazakhstan's specific background, will be used for the good or for the bad. Probably, all this is appropriate for «law-obeying» countries with long years of private business experience and traditions. It is probably worth recalling that at the first stage of the Kazakh legislation development, there existed a fairly liberal regime of exploration and production, without today's overregulation, where subject to approval were specifically the minimum work programs based on which the annual work programs were approved, deviating, as a rule, from the contract and license provisions; the project document issues were almost unregulated; control over subsoil use was exercised by local authorized agencies, etc. As a result, work at fields/deposits had not been conducted for years or was conducted within a minimum scope, and subsoil use rights had been repeatedly resold. Hence, the industry did not show the expected development rates and the state started to «tighten the screws» and never managed to stop in proper time. Since no one ever cancelled the «negation of negation» law, before going from one extreme to another and granting subsoil users an almost unlimited freedom, it is necessary to account for the past years' experience [8].

As a conclusion, we would like to specifically dwell on the issue of transfer to, or to be more precise, reinstatement of, the possibility to conduct combined exploration and production.

Before 2010 (adoption of the latest Subsoil Law), Kazakhstan had had such practice and it showed that the economic model of a contract could not be prepared for the period of production until the exploration had been fully completed and the mineral reserves approved, therefore, in any case, by the time of exploration completion and before transferring to the production stage the parties had to have the contract terms and conditions re-approved for the period of production. Meantime, in case of combined exploration and production, the production contract already legally exists, which protects the investor conducting exploration and creates a guarantee of transition to production.

Under the currently effective regulation, a subsoil user who has discovered and assessed a field based on an exploration contract possesses an exclusive right to production, without tender, on the basis of

direct negotiations. However, the risk that the subsoil user and the competent authority will not reach agreement on the production contract terms and conditions and the contract will not be concluded stays. Hence, the possibility to obtain the rights to combined exploration and production is much more desirable for the investor.

As to the impossibility to define the economic conditions of production before completion of exploration, these conditions may be determined optionally, by setting provisional indices in case of these of those results of exploration, which is used in the international practice.

ЛИТЕРАТУРА:

1. **Елюбаев, Ж. С.** Problems of legal regulation on subsoil use: domestic experience and international practice. - Monograph, Almaty. - 2010. – 210 pp.
2. **Кокин, В. Н.** Правила игры в недропользовании. История и тенденции развития национального отраслевого законодательства РК // Нефтегазовая вертикаль. – 2015. - № 20 (221). - С. 43-48.
3. **Басин Ю.,** Ченцова, О., Hines Jonathan H. Правовой режим Казахстана по освоению природных ресурсов: критический анализ динамики ключевых изменений // Колумбийский университет, Журнал Восточно-европейского права школы Паркер. - 1998. - № 4. - Vol. 5.
4. **Кожаметов, А. М.** Какой Кодекс о недрах нужен Казахстану?, 12 декабря 2015 года // <http://zakon.kz>.
5. **Концепция** на проект Кодекса Республики Казахстан «О недрах и недропользовании» от 10 июля 2015 года № 8339 // <http://online.zakon.kz>.
6. **Закон** Республики Казахстан от 24 июня 2010 года № 291-IV «О недрах и недропользовании» (с изменениями и дополнениями по состоянию на 08.04.2016 г.) // <http://online.zakon.kz>.
7. **Ким, В. М.** Новый закон Республики Казахстан «О недрах»: новые регуляции и новые вопросы // Панорама. - № 2(1432). - 2015. - С. 5.
8. **Ченцова, О. И.,** Брайнина, Н. В. Законодательство о недрах и недропользовании: история вопроса и новая концепция // Petroleum. - 2015. - № 5. - С. 74-81.

References:

1. **Elyubayev, Zh. S.** Problems of legal regulation on subsoil use: domestic experience and international practice. - Monograph, Almaty. - 2010. – 210 pp.
2. **Kokin, V. N.** Rules of the game in the subsoil. The history and development trends of the national sectoral legislation of Kazakhstan // Oil and gas vertical. - 2015. - № 20 (221). - P. 43-48.
3. **Bassin Yu.,** Chentsova O., Hines Jonathan H. Kazakhstan's Amended Legal Regime for Natural Resource Development: A Critical Analysis of the Key Changes // Columbia University, The Parker School Journal of East European Law. – 1998. - № 4. - Vol. 5.
4. **Kozhahmetov, A. M.** What is the Natural Resources Code needs to Kazakhstan?, December 12, 2015 // <http://zakon.kz>.
5. **The concept** of the draft Code of the Republic of Kazakhstan «On Subsoil and Subsoil Use» dated July 10, 2015 № 8339 // <http://online.zakon.kz>.
6. **Law** of the Republic of Kazakhstan dated June 24, 2010 № 291-IV «On Subsoil and Subsoil Use» (with alterations and amendments as of 04.08.2016 was) // <http://online.zakon.kz>.
7. **Kim, V. M.** The new law of the Republic of Kazakhstan «On Subsoil», new regulation and new questions // Panorama. - № 2 (1432). - 2015. - P. 5.
8. **Chentsova, O. I., Brainin, N. V.** Legislation on Subsoil and Subsoil Use: Background and new concept // Petroleum. - 2015. - № 5. - P. 74-81.

Сведения об авторе

Алдабергенова Айгуль Ибрахимовна – старший преподаватель кафедры гражданского права и процесса, магистр юридических наук, Костанайский государственный университет имени А.Байтурсынова, г. Костанай, ул. Байтурсынова 47, тел. 87142390612, факс: 87142511153; e-mail: aldabergenova.ai@mail.ru.

Aldabergenova Aigul Ibrahimovna - senior lecturer of the Department of civil law and process, master of Law, Baytursinov Kostanay State University, Kostanay, Baytursynov street 47, phone: 87142390612, fax: 87142511153; e-mail: aldabergenova.ai@mail.ru.

Алдабергенова Айгүл Ибрахимқызы – азаматтық құқық және іс жүргізу кафедрасының аға оқытушысы., заң ғылымдарының магистрі, А. Байтұрсынов атындағы Қостанай мемлекеттік университеті, Қостанай қ., Байтұрсынов 47, тел. 87142390612, факс: 87142511153; e-mail: aldabergenova.ai@mail.ru.

ӘОЖ 343.359.3(574)

ҰЛТТЫҚ ҚАУІПСІЗДІККЕ ҚАУІП ТӨНДІРЕТІН ЗАЛАЛДЫҢ БІР НЫСАНЫ-ЭКОНОМИКАЛЫҚ КОНТРАБАНДАҒА ҚАРСЫ КҮРЕСТІ ЖЕТІЛДІРУ МӘСЕЛЕЛЕРІ

Майсатаева А.Ш.-Ахмет Байтұрсынов атындағы Қостанай мемлекеттік университеті, қылмыстық құқық және процесс кафедрасының аға оқытушысы, заң ғылымының магистрі

Мақалада ұлттық қауіпсіздікке қауіп төндіретін себеп-салдардың бірі ретінде экономикалық контрабанданың құқықтық табиғатын зерттей келе, экономикалық контрабандамен қарсы күресті жетілдіру мәселелерін қарастырған. Экономикалық контрабанда (ҚР ҚК 234 б.), айналымнан алынған немесе айналысы шектеулі заттардың контрабандасы (ҚР ҚК 286 б.) мәселесінің өзектілігін бүгінгі таңда Қазақстанда оның артуы арқылы кері жақтарының және оның ұйымдасқан формаларының пайда болуынан байқауға болады.

Бүгінгі таңда контрабанда ұлттық қауіпсіздік саласына да зиян келтіреді. Ұлттық қауіпсіздік- ішкі және сыртқы себептер әсерінен қоғамның өмір сүру аумақтары мен әр түрлі салаларында пайда болатын оның түпкілікті ұлттық-мемлекеттік мүдделері мен өзінің тіршілік етуіне қауіпті жою немесе болдырмауды қамтамасыз ететін жағдай. Экономикалық контрабанда қылмыстары қазіргі кезеңде көп орын алған, олардың түрлері де қылмыс саласында алып отырған орны ауқымды десек қателеспейміз, себебі бұл қылмыстар басқа қалмыстарға қарағанда яғни адам мен азаматтарға қарсы қылмыстардан кейін келтірер зардабы жоғары және түрлері де көп.

Зерттеудің теориялық және әдіснамалық негізіне экономикалық контрабанданың негізгі мәселелері бойынша отандық және шетелдік ғалымдардың еңбектеріндегі іргелі және қолданбалы тұжырымдамалары, нормативті құқықтық актілер, салалық ғылыми түсіндірме сөздіктері алынған.

Түйінді сөздер: Экономикалық контрабанда, ұлттық қауіпсіздік, жаза.

ҰЛТТЫҚ ҚАУІПСІЗДІККЕ ҚАУІП ТӨНДІРЕТІН ЗАЛАЛДЫҢ БІР НЫСАНЫ- ЭКОНОМИКАЛЫҚ КОНТРАБАНДАҒА ҚАРСЫ КҮРЕСТІ ЖЕТІЛДІРУ МӘСЕЛЕЛЕРІ

Майсатаева А.Ш. – магистр юридических наук, старший преподаватель кафедры уголовного права и процесса Костанайского государственного университета имени Ахмета Байтурсынова

В статье рассматриваются правовая природа экономической контрабанды как одну из предпосылок к угрозе национальной безопасности и рассматриваются вопросы совершенствования борьбы с экономической контрабандой. На сегодняшний день, уголовное правонарушение в сфере экономической деятельности как, экономическая контрабанда наносит вред национальной безопасности Республики Казахстан.

Актуальность проблемы экономической контрабанды обусловлена тем, что данный вид преступления приобретает в настоящее время в Казахстане размеры массового негативного явления, представляющего реальную угрозу важным экономическим интересам государства, и принимает все более организованные формы. К настоящему времени экономическая контрабанда затрагивает сферу национальной безопасности. Национальная безопасность – раздел безопасности, изучающий межнациональные отношения, складывающиеся в государстве, с точки зрения возникновения различного рода конфликтов с целью их разрешения для сохранения целостности государства и совершенствования его законодательных и исполнительных структур.

В современном уголовном праве экономическая контрабанда относится к разделу преступлений в сфере экономической деятельности и ее общественная опасность определяется тем, что данным деянием причиняется значительный ущерб внешнеэкономической деятельности, имеющей важное значение для развития экономики Республики Казахстан.

В ходе подготовки к написанию данной работы были исследованы нормативно-правовые акты Республики Казахстан, научные труды современных казахстанских авторов, учебно-справочная литература, материалы периодической печати и т.д.

Ключевые слова: Экономическая контрабанда, национальная безопасность, наказание.

ҰЛТТЫҚ ҚАУІПСІЗДІККЕ ҚАУІП ТӨНДІРЕТІН ЗАЛАЛДЫҢ БІР НЫСАНЫ- ЭКОНОМИКАЛЫҚ КОНТРАБАНДАҒА ҚАРСЫ КҮРЕСТІ ЖЕТІЛДІРУ МӘСЕЛЕЛЕРІ

Maysataeva A.Ş. - Master of Laws, Senior Lecturer, Department of Criminal Law and Procedure Kostanay State University named after A. Baitursynov.

The article discusses the legal nature of economic smuggling as one of the preconditions for the threat to national security and considers the issues of improvement of fight against economic smuggling. Today, a criminal offence in the sphere of economic activity, economic smuggling harms national security of the Republic of Kazakhstan.

The urgency of the problem of economic smuggling, due to the fact that this type of crime is becoming at the present time in Kazakhstan the size of the mass of the negative phenomena that pose a real threat to important economic interests of state and takes more organized forms. To date, the economic smuggling affects the sphere of national security. National security section the security that studies of interethnic relations in the state, from the point of view of the emergence of various conflicts and their resolution to preserve the integrity of the state and improvement of its legislative and Executive structures.

In modern criminal law, economic smuggling refers to the section of crimes in the sphere of economic activities and its social danger is determined by that by that act caused significant damage to foreign economic activities of importance for development of economy of the Republic of Kazakhstan.

In preparation for writing this work was studied the normative legal acts of the Republic of Kazakhstan, scientific works of modern Kazakh writers, training and reference literature, periodicals, etc.

Keywords: Economic smuggling, national security, punishment.

Қазақстан Республикасының Президенті Нұрсұлтан Әбішұлы Назарбаев «Қазақстан жолы-2050: бір мақсат, бір мүдде, бір болашақ» тақырыбындағы Қазақстан халқына Жолдауында әлемдегі озық отыз елдің қатарына кірудегі маңызды міндеттерді жүктеп, кезең-кезеңге бөліп берді.

Жолдаудағы жетінші міндетте Елбасымыз: «Мемлекеттік институттар жұмысын жетілдіру. Әлемнің дамыған 320 елінің қатарына ұмтылыс кезінде бізге адал бәсекелестік, әділеттілік, заңның үстемдігі және жоғары құқықтық мәдениет ахуалы қажет. Мемлекеттің үкіметтік емес сектормен және бизнеспен өзара іс-қимылының жаңартылған тәсілдері керек. Заң алдында теңдік құқық тәртібінің шынайы негізі болуға тиіс», – деп құқықты мемлекеттің үлгісін көрсетуді мойнымызға жүктеп отыр [1].

XX ғасырдың соңында Қазақстан саяси тәуелсіздігін ала отырып күрделі экономикалық процестермен тоғысты. Әлеуметтік-экономикалық реформалардың негативті зардаптары кез-келген мемлекет тұрғынының өміріне қауіп, экономикалық тұрақтылыққа қатер төндірді.

Зерттеу тақырыбының өзектілігі экономикалық контрабанда қылмысымен күресу саласының қызметіндегі әлеуметтік, қаржылық, экономикалық-ұйымдастыру аспектілерін жетілдірудің жаңа бағыттарын іздеумен байланысты. Қазіргі уақытта экономикалық контрабанда қылмысының алдын алу, көзін жоюмен байланысты әрекеттердің дамуын басқарумен байланысты көптеген көзқарастар және әр түрлі амалдар қалыптасқан, осыған қарамастан, бұл саладағы мәселелерді шешу мен саланы басқару және ұйымдастырудың қолайлы тетіктері анықталмай отыр.

Контрабанда (италиан contrabando – жарлыққа қарсы) – тауарларды, валютаны, құндылықтарды немесе өзге де заттарды, солардың ішінде зияткерлік меншік заттарын кеден шекарасы арқылы заңсыз ірі көлемде алып өту. Ол кеден бақылауынан тыс немесе жасырын не құжаттарды немесе кедендік сәйкестендіру құралдарын алдаушылықпен пайдаланып не кеден шекарасы арқылы алып өтуге тыйым салынған немесе шек қойылған тауарларды, заттарды және алып өтудің арнаулы ережелері белгіленген құндылықтарды мағлұмдамада көрсетпей немесе өтірік көрсетіп жасалады. Контрабанда экономикалық қылмысқа жатады[2].

Экономикалық контрабанда қылмыстары қазіргі кезеңде көп орын алған, олардың түрлері де қылмыс саласында алып отырған орны ауқымды десек қателеспейміз, себебі бұл қылмыстар басқа қалмыстарға қарағанда яғни адам мен азаматтарға қарсы қылмыстардан кейін келтірер зардабы жоғары және түрлері де көп.

Контрабанда қоғамдық өмірдің барлық салаларына зиян тигізеді. Оның қоғамға қауіптілігі келесіден көрінеді:

- мемлекеттерге, сонымен қатар олардың сыртқы экономикалық қызметіне зиян келтіріледі, себебі шығарылатын және кіргізілетін тауарларға бекітілген кедендік баждар мемлекеттердің ұлттық бюджетіне түспейді;

- Контрабандамен айналысатындардың табысы артады, ал ол өз кезегінде олардың құқыққа қарсы қызметінің артуына алып келеді.

Әлемдік экономикадағы соңғы өзгерістер - террористік ұйымдар қызметтерінің күшеюі, биологиялық қару-жарақтардың жаңа түрлерінің пайда болуы, ядролік қарулардың кең жаюлуы - әр бір адамға тек жеке бас емес, сонымен қатар, ұлттық қауіпсіздікті түсінулерін мәжбүр етті.

Ұлттық қауіпсіздік- ішкі және сыртқы себептер әсерінен қоғамның өмір сүру аумақтары мен әр түрлі салаларында пайда болатын оның түпкілікті ұлттық-мемлекеттік мүдделері мен өзінің тіршілік етуіне қауіпті жою немесе болдырмауды қамтамасыз ететін жағдай.

Ұлттық қауіпсіздіктің ерекшеліктері:

Біріншіден, ұлттық қауіпсіздік түсінігі нақты- тарихи мазмұнға ие, яғни нақты жағдайға нақты талдау қажет екенін талап етеді. Бұл талдау қай салалара қауіп бар және оның қауіпсіздік дәрежесі қандай екенін анықтауға мүмкіндік береді.

Екіншіден, ұлттық қауіпсіздік белгілі бір сипатқа ие. Экономикалық қауіпсіздік кері өлшемдермен, яғни оған қауіп төндіретін, қандай да бір қиыншылықтармен сипатталады.

Үшіншіден, ұлттық қауіпсіздік мәні және оның қауіпті проблемалары мемлекеттің, жекелеген аймақтардың және әлемдік ынтымақтастықтың дамуы кезінде өседі.

Төртіншіден, ұлттық қауіпсіздіктің критерийлері мен параметрлері, оның әр елде әр түрлі екендігіне қарамастан соңында ол экономиканың жалпы тенденциясымен және адамзаттың әлеуметтік тенденциясымен тығыз байланысты.

Бесіншіден, ұлттық қауіпсіздікке мәнінің мазмұнына әдетте ұлттық мемлекеттік мүдде мен ұлттық идея әсер етеді. Ұлттық қауіпсіздік экономикалық қауіпсіздікке қарағанда мағынасы өте кең. Ол өзіне қорғанысты, экономиканы, энергетикалық қауіпсіздікті қосады.

Ұлттық қауіпсіздіктің еңбасты факторлардың бірі экономикалық қауіпсіздік. Қазақстан Республикасындағы қылмыстың өсу жағдайында қоғамға азаматтарға аса зор материалдық нұқсан келтіретін экономикалық контрабанда қылмыстарының қауіптілігі ерекше.

Экономикалық контрабанда қылмыстары қазіргі кезеңде көп орын алған, олардың түрлері де қылмыс саласында алып отырған орны ауқымды десек қателеспейміз, себебі бұл қылмыстар басқа қалмыстарға қарағанда яғни адам мен азаматтарға қарсы қылмыстардан кейін келтірер зардабы жоғары және түрлері де көп.

Контрабанда қоғамдық өмірдің барлық салаларына зиян тигізеді. Оның қоғамға қауіптілігі келесіден көрінеді:

- мемлекеттерге, сонымен қатар олардың сыртқы экономикалық қызметіне зиян келтіріледі, себебі шығарылатын және кіргізілетін тауарларға бекітілген кедендік баждар мемлекеттердің ұлттық бюджетіне түспейді;

- Контрабандамен айналысатындардың табысы артады, ал ол өз кезегінде олардың құқыққа қарсы қызметінің артуына алып келеді.

Экономикалық контрабанда (ҚР ҚК 234 б.), айналымнан алынған немесе айналысы шектеулі заттардың контрабандасы (ҚР ҚК 286 б.) мәселесінің өзектілігін бүгінгі таңда Қазақстанда оның артуы арқылы кері жақтарының және оның ұйымдасқан формаларының пайда болуынан байқауға болады. Бүгінгі таңда контрабанда ұлттық қауіпсіздік саласына да зиян келтіреді.

Қазақстанда контрабанданың өсуіне тікелей немесе жанама түрде бірқатар әлеуметтік-экономикалық факторлар әсер етеді, жекелеп айтсақ: елдегі қиын экономикалық жағдай, өмір сүрудің төмен көрсеткіші; тауарлардың бағаларының әлемдік экспортқа және ішкі нарыққа сәйкес келмеуі; бұрынғы КСРО мемлекеттерінің арасында құрылған жаңа шекара бекеттерінде кеден инфрақұрылымының дамымауы; республика шекарасында бақылау жүргізу орындарының заманауи техникалық жабдықтармен төмен қамтамасыз етілуі; кеден органдарының мемлекеттік қызметкерлерімен ұйымдасқан қылмыстық топтардың байланысуы негізінде кең таралған жемқорлық; халықаралық деңгейде контрабандымен күрес бойынша республикалық қауіпсіздік қызметі органдарымен кедендік бақылау органының өзара іс-қимыл жасау мәселесінің шешілмеуі.

Қазақстан Республикасының кеден органдары контрабандаға қарсы қызмет жүргізуде маңызды рөл атқарады. Мәселен, 2013 жылы, Қазақстанның кеден органдары тауарлардың жалпы құны 10 млрд астам тұратын 645 қылмыстық іс қозғады [3].

Экономикалық контрабанда, ең алдымен, мемлекеттің экономикалық мүддесіне нұқсан келтіреді, себебі, біріншіден - әкелінетін және шығарылатын тауарларға белгі-ленген алымдар мемлекеттік бюджетке түспейді.

Екіншіден, елдің экономикасы үшін өте қажетті болғандықтан сыртқа шығаруға тыйым салынған тауарлар (стратегиялық мақсаттағы шикізат) әкетіледі.

Контрабанданың негізгі тікелей объектісі - мемлекеттің қаржылық қызметі.

Қосымша объектісі - Қазақстан Республикасының кедендік шекарасын кесіп өту ережесі.

Контрабанданың затына және субъектісіне байланысты оның факультативті объектілеріне қоғамдық қауіпсіздік, мемлекеттік органдардың қызметі, Қазақстан Республикасының саяси мүддесі, Қазақстан халқының денсаулығы, қоғамның моральдық бастауы, Қазақстан халқының тарихи-мәдени мұралары жатады. Қылмыстың заттары - тауарлармен басқадай заттар [4].

Қазақстан Республикасындағы кеден ісі туралы 2010 жылғы 30 маусымдағы № 296-IV Кодексінің 4-бабы 42-тармағына сәйкес, «тауар дегеніміз» – Кеден одағының кедендік шекарасы арқылы өткізілетін кез келген жылжымалы мүлік, оның ішінде ақпарат жеткізгіштер, Кеден одағына мүше мемлекеттердің валютасы, бағалы қағаздар және (немесе) валюталық құндылықтар, жол чектері, электр энергиясы және энергияның өзге де түрлері, сондай-ақ жылжымайтын мүлікке теңестірілген өзге де өткізілетін заттар.

Сонымен қатар, кедендік шекара арқылы алып өту үшін арнаулы ереже белгіленген, кедендік шекара арқылы алып өтуге тыйым салынған немесе шектеу қойылған заттар мен құндылықтар да бұл қылмыстың заты бола алады.

Қазақстан Республикасының кедендік шекарасы арқылы алып өтуге шектеу салынған заттар тізбесі берілген. Оған ғылыми, көркемдік, тарифи немесе мәдени құндылығы бар заттар, есірткі затына жатпайтын дәрі дәрімектер, радио-электрондық құралдар, байланыс құралдары және жоғары жиілікті

құрылған құрылғылар, жарқырауық тастардың (құнды тастардан басқа), коллекциялық және сирек минералдардың, палеонтологиялық қалдықтардың үлгілері, авто, мото көлік құралдары және басқалар кірген.

Қылмыстың объективтік жағы - ҚР ҚК 234 бабында көрсетілгендерден басқа тауарларды және басқа заттарды ірі мөлшерде кедендік шекара арқылы алып өтуге бағытталған белсенді әрекетпен сипатталады.

Алып өту мына тәсілдердің біреуі арқылы жасалуы мүмкін:

- кедендік бақылауды айналып өту;
- кедендік бақылаудан жасыру;
- кедендік ұқсастыру құжаттарын немесе құралдарын алдап пайдалану;
- декларация жасамау;

- кедендік шекара арқылы алып өтуге тыйым салынған немесе шектеу салынған заттар мен құндылықтарды жалған декларациялау.

Қылмыстың субъективтік жағы - тіке ниет түріндегі кінә. Айыпты адам тиісті тауарларды немесе басқа заттарды кедендік шекара арқылы ірі мөлшерде өткізіп отырғанын түйсінеді, осы іс-әрекетті жасағанды қалайды. Тауарлар мен басқа заттарды алып өтудің балама тәсілдерінің кемінде біреуін адамоыластыруы қажет.

Бұл бапты қалыптастырғанда жаза тағайындау кезінде ескерілуі мүмкін себеп пен мақсат қалып қойған. Контрабанда жасаудағы мақсат, әдетте, пайда табу, ол жазаны жекелеу принципін жүзеге асыру кезінде сот практикасында ескеріледі.

Қылмыс субъектісі - жасы 16-ға толған, есі дұрыс адам. Осы баптың 2-бөлігіне сәйкес контрабанданың сараланған нышандарына контрабанданы бірнеше рет жасау, адам өз қызмет бабын пайдаланып жасауы, кеден бақылауын жүргізушіге күш қолдану жатады. Контрабанда бірнеше рет жасалынды деп саналады, егер ол екі немесе одан көп рет жасалынса. Бұл жағдайда контрабанда үшін бұрынғы соттылығының алынбағаны немесе жойылмағаны, не бұрын жасаған контрабандасы үшін адамның қылмыстық жауаптылықтан босатылмағаны анықталуға тиіс. Өз қызмет бабын пайдаланып контрабанда жасаған адамға қызметтік бор-шы бойынша кеден немесе шекара бақылауын, Қазақстан Республикасының мемлекеттік немесе кедендік шекарасы арқылы өтетін тауарларды немесе басқа құндылықтар мен заттарды қарауды жүзеге асыратын және шекараны кесіп өтуге рұқсат беретін адам жатады.

Қазақстанның кеден органдарымен құқық қолдану тәжірибесін жүзеге асыру үшін, 2014 жылдың 16 шілдегі Қазақстан Республикасының Қылмыстық кодексінің ережелерін дұрыс талқылау маңызды рөл атқарады, ал ол үшін әрбір норма анық жеткілікті көрсетілуі тиіс және әрбір баптың мазмұны атауымен сәйкес келуі керек. Алайда, кеден органдары пайдаланатын Қылмыстық кодекстің баптары толық талаптарға сай емес. Мысал ретінде талқылап көрейік.

Экономикалық контрабанданың құрамы ҚР ҚК 234 бабында көрсетілген:

1. Кеден одағының кедендік шекарасынан кеден бақылауын жанап немесе одан жасырын, не құжаттарды немесе кедендік теңдестіру құралдарын алдап пайдалану арқылы тауарларды немесе өзге де заттарды, осы Кодекстің 286 - бабында көрсетілгендерін қоспағанда, не декларациялан баумен немесе күмәнді декларациялаумен ұштасқан кедендік шекарадан өткізуге тыйым салынған немесе өткізу шектелген, кедендік шекара арқылы өткізудің арнайы ережелері белгіленген тауарларды, заттар мен құндылықтарды ірі мөлшерде өткізу - мүлкі тәркіленіп не онсыз, бес жүзден бір мың айлық есептік көрсеткішке дейінгі мөлшерде айыппұл салуға, не бір жылдан екі жылға дейінгі мерзімге түзеу жұмыстарына, не жүз айлық есептік көрсеткішке дейінгі мөлшерде айыппұл салына отырып немесе онсыз үш жылға дейінгі мерзімге бас бостандығын шектеуге немесе дәл сол мерзімге бас бостандығынан айыруға жазаланады.

2. Нақ сол әрекет:

- а) бірнеше рет;
- б) адам өзінің қызмет бабын пайдаланып;
- в) кеден бақылауын жүзеге асырушы адамға күш қолдана отырып;
- г) аса ірі мөлшерде;

д) адамдар тобының алдын ала сөз байласуымен жасалса, -

мүлкі тәркіленіп бес жылға дейінгі мерзімге бас бостандығынан айыруға жазаланады.

3. Осы баптың бірінші және екінші бөліктерінде көзделген әрекеттерді:

а) мемлекеттік қызметтер атқаруға уәкілетті адам не оған теңестірілген адам, егер оларды өзінің қызмет бабын пайдаланумен қатар жасаса;

б) ұйымдасқан топ жасаса, -

мүлкі тәркіленіп, үш жылға дейінгі мерзімге белгілі бір лауазымдарды атқару немесе белгілі бір қызметпен айналысу құқығынан айрылып, үш жылдан сегіз жылға дейінгі мерзімге, ал а) тармағында көзделген жағдайда мүлкі тәркіленіп, жеті жылға дейінгі мерзімге бас бостандығынан айыруға жазаланады [5].

Ескерту. Осы бапта көзделген әрекеттер, егер өткізілген тауарлардың құны бір мың айлық есептік көрсеткіштен асса, ірі мөлшерде және егер өткізілген тауарлардың құны бес мың айлық есептік көрсеткіштен асса, аса ірі мөлшерде жасалған әрекеттер деп танылады [2].

Біздің ойымызша «кедендік шекара арқылы өткізудің арнайы ережелері белгіленген тауарларды, заттар мен құндылықтарды ірі мөлшерде өткізу» ұғымы олардың құны емес көлемі туралы айтылуы себебінен жағымсыз ойлар тудырады.

Келесі бап - 286-бап. Айналыстан алынған заттардың немесе айналысы шектелген заттардың контрабандысы

1. Кедендік бақылаудан тыс немесе жасырын жасалған не құжаттарды немесе кедендік теңдестіру құралдарын алдап пайдалана отырып, тауарларды, атап айтқанда есірткі заттарды, психотроптық, күшті әсер ететін, улы, уландырғыш, радиоактивті немесе жарылғыш заттарды, қару-жарақты, әскери техниканы, жарылғыш құрылғыларды, атыс қаруымен оқ-дәрілерді, жаппай қырып-жоятын қарудың ядролық, химиялық, биологиялық және басқа да түрлерін, жаппай қырып-жою қаруларын жасау үшін пайдаланылуы мүмкін материалдар мен жабдықтарды кеден одағының кедендік шекарасы немесе Қазақстан Республикасының Мемлекеттік шекарасы арқылы өткізу не заңсыз өткізу - мүлкі тәркіленіп, бес жылға дейінгі мерзімге бас бостандығынан айыруға жазаланады.

2. Дәл сол әрекет:

а) бірнеше рет;

б) лауазымды адам өз қызмет бабын пайдалана отырып;

в) кеден бақылауын жүзеге асырушы адамға күш қолдана отырып;

г) адамдар тобының алдын ала сөз байласуы бойынша;

д) есірткі немесе психотроптық заттарға қатысты ірі мөлшерде жасалса, - мүлкі тәркіленіп, жеті жылдан он екі жылға дейінгі мерзімге бас бостандығынан айыруға жазаланады.

3. Осы баптың бірінші немесе екінші бөліктерінде көзделген, ұйымдасқан топ немесе қылмыстық қоғамдастық (қылмыстық ұйым) жасаған әрекеттер - мүлкі тәркіленіп, он жылдан он бес жылға дейінгі мерзімге бас бостандығынан айыруға жазаланады.

4. Осы баптың бірінші, екінші немесе үшінші бөліктерінде көзделген, өте ірі мөлшерде жасалған, есірткі немесе психотроптық заттарға байланысты әрекеттер, - мүлкі тәркіленіп, он бес жылдан жиырма жылға дейінгі мерзімге бас бостандығынан айыруға не мүлкі тәркіленіп, өмір бойы бас бостандығынан айыруға жазаланады [5].

Біздің ойымызша, 286 баптың атауы «Айналыстан алынған заттардың немесе айналысы шектелген заттардың контрабандысы» өте кеңінен түсіндірілуі мүмкін, бірақ бапта айналыстан алынған заттардың немесе айналысы шектелген заттардың барлық түрі көрсетілмеген. Бұл жерде есірткі заттарды, психотроптық, күшті әсер ететін, улы, уландырғыш, радиоактивті немесе жарылғыш заттарды, қару-жарақты, әскери техниканы, жарылғыш құрылғыларды, атыс қаруымен оқ-дәрілерді, жаппай қырып-жоятын қарудың ядролық, химиялық, биологиялық және басқа да түрлерін, жаппай қырып-жою қаруларын жасау үшін пайдаланылуы мүмкін материалдар мен жабдықтар тізіліп көрсетілген. Алайда, олардың қатарына порнографиялық және контрафактілі өнімдерді және т.б. жатқызуға болады.

Біз осы бапты және оның мазмұнын сәйкестікке келтіру керек деп есептейміз.

Қорыта келе, келесіні ұсына аламыз:

Экономикалық контрабанда жайындағы 234 баптың 1 бөлігін жаңа редакцияда қарастыру қажеттігі туындап отыр: Кеден одағының кедендік шекарасынан кеден бақылауын жанап немесе одан жасырын, не құжаттарды немесе кедендік теңдестіру құралдарын алдап пайдалану арқылы тауарларды немесе өзге де заттарды, осы Кодекстің 286-бабында көрсетілгендерін қоспағанда, не декларацияланбаумен немесе күмәнді декларациялаумен ұштасқан кедендік шекарадан өткізуге тыйым салынған немесе өткізу шектелген, кедендік шекара арқылы өткізудің арнайы ережелері белгіленген құны бір мың айлық есептік көрсеткіштен асатын мүліктерді өткізу, - жазаланады...»

2. 286 баптың «Айналыстан алынған заттардың немесе айналысы шектелген заттардың контрабандысы» атауы және оның мазмұнын сәйкестікке келтіру керек.

Ұлттық қауіпсіздікке қауіп төндіретін себеп-салдардың бірі ретінде экономикалық контрабанданың құқықтық табиғатын зерттей келе, экономикалық контрабандамен қарсы күресті жетілдіруді қарастыру қажеттігі туындап отыр.

Экономикалық контрабанда қылмыстары қазіргі кезеңде көп орын алған, олардың түрлері де қылмыс саласында алып отырған орны ауқымды десек қателеспейміз, себебі бұл қылмыстар басқа қалмыстарға қарағанда яғни адам мен азаматтарға қарсы қылмыстардан кейін келтіретін зардабы жоғары және түрлері де көп. Сол себепті, Қазақстан Республикасының жан жақты дамыту жолында барлығымыз жұмыла ат салысуымыз қажет.

Әдебиеттер:

1. ҚР Президенті Н.Ә. Назарбаев «Қазақстан жолы-2050: бір мақсат, бір мүдде, бір болашақ» тақырыбындағы Қазақстан халқына Жолдауы, 2014 жыл 17 қаңтар

2. Қазақ тілі терминдерінің салалық ғылыми түсіндірме сөздігі: А.Қ.Құсайынов. – Алматы: «Мектеп» баспасы» ЖАҚ, 2002 жыл. – 456 бет. ISBN 5-7667-8284-5
3. Контрабандалық қылмыс – халық қазынасын тонаумен тең. Айдын Әбдібаев, <http://mediaovd.kz/kz/>
4. Қазақстан Республикасындағы кеден ісі туралы 2010 жылғы 30 маусымдағы № 296-IV Кодексінің
5. Қазақстан Республикасының Қылмыстық кодексі. 2014 жылдың 16 шілде – Алматы: Норма-К, 2014.

References:

1. ҚР N.A. Nazarbaev "kazhastanskij put'-2050: edinyaya cel', edinye interesy, edinoe budushchee" narodu Kazahstana 17 yanvary 2014 goda
2. Slovar' terminov v otraslevykh nauc. – Алматы: izdatel'stvo "Mektep" ZAO", 2002 god. – Stranica 456. ISBN 5-7667-8284-5
3. Kontrabandnogo prestupleniya – grabezh narodnogo bogatstva. Ajdyn Abdibaev, <http://mediaovd.kz/kz/>
4. turaly2010 tamozhennom dele v Respublike Kazahstan ot 30 iyunya № 296-IV Kodeksa
5. Ugolovnyj kodeks Respubliki Kazahstan 16 iyulya 2014 g.– Алматы: Norma-K, 2014.

Автор туралы мәлімет

Майсатаева Айнұр Шамшитденқызы - 1982 жылы 07 тамызда дүниеге келген. 2004 жылы, Л.Гумилев атындағы Еуразия Ұлттық Университетін бітірген. Мамандығы заңгер. Ахмет Байтұрсынов атындағы Қостанай мемлекеттік университеті, қылмыстық құқық және процесс кафедрасының аға оқытушысы, заң ғылымының магистрі. ainura.taikeldi@mail.ru, Ұялы телефоны 87758225407

Майсатаева Айнұр Шамшитденовна - 07 августа 1982 года рождения. В 2004 году окончила Евразийский Национальный Университет имени Л.Гумилева. Специальность - юрист. Магистр юридических наук, старший преподаватель кафедры уголовного права и процесса Костанайского государственного университета имени Ахмета Байтурсынова, ainura.taikeldi@mail.ru, Сотовый телефон 87758225407

Maysataeva Aynur Shamshidenovna - August 7, 1982 birth. In 2004 she graduated from the Eurasian National University named after L. Gumilev. Specialty - a lawyer. Master of Law, senior lecturer in criminal law and procedure of Kostanay State University named after Ahmet Baitursynov, ainura.taikeldi@mail.ru, Cell Phone 87758225407

УДК 342.9-057.34

ПРОБЛЕМЫ РЕФОРМИРОВАНИЯ ГОСУДАРСТВЕННОЙ СЛУЖБЫ: КАЗАХСТАНСКИЙ И ЗАРУБЕЖНЫЙ ОПЫТ

Укин С.К. – кандидат юридических наук, заведующий кафедрой теории государства и права, Костанайский государственный университет имени А.Байтұрсынова

Шокаев Р.К. – магистрант специальности 6М030100 – Юриспруденция, Костанайский государственный университет имени А.Байтұрсынова

В статье говорится о проблемах реформирования государственной службы, а также о направлениях дальнейшего развития и совершенствования государственной службы Республики Казахстан.

Определена роль государственной службы и ее влияние на различные сферы политической, экономической, социальной жизни страны, т.к. модернизация государственной службы на современном этапе в Казахстане тесно связано с творческим изучением и освоением зарубежного опыта государственного управления в организации государственной службы, в том числе и в системе государственного управления. В ходе проведенного исследования сделаны выводы о том, что динамика проводимых в Казахстане реформ в сфере государственной службы является высокой, способствует возникновению позитивного отношения к проводимым политическим, экономическим и социальным преобразованиям.

Осуществлен анализ основных нормативно-правовых актов по вопросам реформирования государственной службы. Выявлены те качественные явления, которые присущи государст-

венной службе, а также закономерности и тенденции в развитии системы государственного управления, определены причины ее постоянной генерации и факторы, воздействующие на ее развитие и расширение. Раскрыты проблемы и перспективы реализации государственных программ реформирования государственной службы на основе обобщения казахстанского и зарубежного опыта.

Ключевые слова: государственная служба; государственное управление; административные реформы; реформирование; электронная система управления персоналом; государственные служащие.

PROBLEMS OF REFORMING OF PUBLIC SERVICE: KAZAKHSTAN AND FOREIGN EXPERIENCE

Ukin S.K. - candidate of Law, Head of the Department of Theory of state and Law, A.Baitursynov Kostanai State University

Shokaev R.K. – candidate for Master's degree by specialty 6M030100 – Law, A.Baitursynov Kostanai State University

The article describes the problems of reforming the public service, as well as the directions of further development and improvement of the public service of the Republic of Kazakhstan.

The role of the public service and its impact on the various spheres of political, economic and social life of the country, as modernization of the public service at the present stage in Kazakhstan is closely connected with the creative study and development of a foreign public administration experience in the organization of the public service, including in the public administration system. In the course of the study conclusions that the dynamics of the reforms carried out in Kazakhstan in the sphere of public service is high, it contributes to a positive attitude to the ongoing political, economic and social transformations.

The analysis of the main legal acts concerning public service reform. Identified the qualitative phenomena that are inherent in the public service, as well as patterns and trends in the development of public administration, defined the causes of its constant generation and factors influencing its development and expansion. Solved problems and prospects of realization of the state program of public service reform based on the aggregation of Kazakhstani and foreign experience.

Key words: public service; public administration; administrative reforms; reform; electronic system of personnel management; public servants.

ҚАЗАҚСТАН РЕСПУБЛИКАСЫНДА МЕМЛЕКЕТТІК ҚЫЗМЕТТІ РЕФОРМАЛАУДЫҢ МӘСЕЛЕЛЕРІ: ҚАЗАҚСТАНДЫҚ ЖӘНЕ ШЕТЕЛДІК ТӘЖІРИБЕ

Укин С.К. – заң ғылымдарының кандидаты, мемлекет және құқық теория кафедрасының меңгерушісі, А.Байтұрсынов атындағы Қостанай мемлекеттік университеті

Шокаев Р.К. – 6M030100 – Құқықтану мамандығының магистранты, А.Байтұрсынов атындағы Қостанай мемлекеттік университеті

Аталған мақалада мемлекеттік қызметті реформалаудың мәселелері, сонымен қатар Қазақстан Республикасының мемлекеттік қызметті жетілдіру мен олардың алдағы уақыттағы даму бағыттары қарастырылған.

Мемлекеттік қызметтің ролі және оның еліміздің саяси өміріне, саясатқа, экономикаға әсері, яғни Қазақстанда қазіргі кезеңдегі мемлекеттік қызмет жаңғырту тығыз байланыста мемлекеттік басқару шетелдік тәжірибесі мен шығармашылық зерттеу белсендіруге ат салысады, оның ішінде мемлекеттік басқару жүйесіне. Мемлекеттік қызмет саласындағы Қазақстанда жүргізіліп жатқан реформалардың динамикасы жоғары екенін зерттеу қорытындылар барысында, ол тұрақты, саяси, экономикалық және әлеуметтік өзгерістерге оң көзқарасын ықпал етеді.

Мемлекеттік қызметті реформалаудың мәселелері бойынша негізгі нормативтік құқықтық актілерге талдау жасалған. Мемлекеттік қызметке қатысты құбылыстар, сонымен қатар мемлекеттік қызметтің даму тенденциясы мен заңдылығы анықталған. Қазақстандық және шетелдік тәжірибелік материалдарды қорытындылау негізінде мемлекеттік қызметті реформалау жөніндегі мемлекеттің бағдарламаларының мәселелері мен жүзеге асыруы ашылған.

Кілтті сөздер: мемлекеттік қызмет; мемлекеттік басқару; әкімшілік реформалар; реформалау; кадрлық менеджмент электрондық жүйесі; мемлекеттік қызметшілер.

Происходящие в современном мире стремительные перемены заставляют правительства многих стран реформировать существующую систему государственного управления. Главная цель таких реформ - адаптация к динамично меняющейся политической и экономической среде, новым тенденциям мирового развития. Безусловно, проведение этих реформ продиктовано вескими

причинами. Происходит глобализация экономических и культурных отношений, растет потребность населения в получении более качественных услуг от государственного сектора, стремительно развиваются телекоммуникационные технологии. Изменяется содержание работы госслужащих, происходит трансформация организационных структур. В этих условиях увеличивается спрос на квалифицированные кадры.

Республика Казахстан, активно интегрируясь в мировую экономику и имея общие интересы с другими странами по многим проблемам государственного управления, нуждается в механизмах сотрудничества, «которые были бы достаточно прочными для утверждения всеобщих ценностей и в то же время достаточно гибкими для содействия реализации людьми этих ценностей так, как они могут их применять на практике с учетом конкретных обстоятельств» [1; с. 82].

Однако глобализация не должна снижать роль национального государства, поэтому зарубежный опыт в нашей стране должен использоваться взвешенно и осторожно, учитывая, с одной стороны, объективно развивающиеся процессы глобализации и международной интеграции, а с другой - необходимость реализации национальных интересов Республики Казахстан.

Модернизация общества в современных условиях невозможна без усиления всей структуры государственного управления. При этом сама система государственного управления нуждается в оперативном реформировании в первую очередь. Все это выдвигает следующие проблемы: государственный аппарат должен взять на себя роль главного двигателя реформ и гаранта их необратимости; правовое, материальное, финансовое и социальное обеспечение государственных служащих тесно связано с формированием сильного бюджета, и это одна из причин коррупции, высокой текучести кадров, отсутствия стимула для профессионального совершенствования [2]. Современный правовой институт государственной службы - это система правовых норм, которая регулирует отношения, формирующиеся в процессе организации системы государственной службы, статуса государственных служащих, гарантий и процедур его реализации, а также механизма прохождения государственной службы.

Каждое государство подходит к вопросу реформирования государственной службы по-разному, но имеются общие, похожие черты, несмотря на различные стартовые условия. Прежде всего, это несовместимость свободы граждан, права на предпринимательскую деятельность и присутствие старой бюрократизированной государственной машины. Второе: присущая всем государствам и заставившая модернизировать государственное управление коррумпированность определенной части государственных служащих [3].

Побудительными мотивами административной реформы и реформы государственной службы в большинстве стран являются стремление сократить государственные расходы, повысить эффективность принятия политических решений и их последующей реализации, повысить привлекательность и имидж государственной службы, усовершенствовать предоставление государственных услуг и укрепить доверие к правительству со стороны граждан и частного сектора.

Таким образом, проблема эффективности государственной службы, качества оказываемых ею услуг стоит на повестке дня большинства стран мира. Особенностью же стран с переходной экономикой, к которым относится и Казахстан, является то, что, наряду с изменениями в общественных и экономических отношениях, в них идет сложный процесс трансформации роли самого государства. Поэтому становится актуальным, чтобы государственная служба была адекватной как быстро изменяющимся потребностям населения и ожиданиям общества, так и изменяющимся функциям государства. Система государственного аппарата советского периода с ее ярко выраженной идеологической ангажированностью уже не соответствовала новым целям и приоритетам нашего независимого государства. Поэтому со времени обретения независимости в Казахстане шли поиски адекватной новым условиям модели функционирования государственной службы [4; с. 53].

Различия системы государственной службы в зарубежных странах связаны со степенью централизации государственного управления, особенностями исторического развития конкретных государственных систем, а также особенностями национальной политической и административной культуры. Важной особенностью системы государственной службы за рубежом является высокий уровень социальной защиты государственных служащих, высокий престиж и привлекательность государственной службы. В настоящее время, можно наблюдать такую динамику в целом это показывает и практика, что большинство стран предпочитают выстраивать смешанные модели государственной службы, которые включают в себя элементы как позиционной, так и карьерной модели, с учетом особенностей национальной системы государственного управления.

Если рассматривать реформы, проводимые в сфере государственной службы, то можно отметить, что они должны соответствовать моделям управления государством и необходимо поддержка политической системой для достижения успехов в их реализации. Несмотря на практику консервативных кругов передовых стран, новые модели государственного управления внедряются во многих зарубежных странах.

По распространенной мировой практике координация процесса реформирования государственной службы и предоставления государственных услуг, как правило, осуществляется одним уполномоченным государственным органом. Для обеспечения должного уровня координации, доступа

к информации и взаимодействия между участниками процесса реформирования этот государственный орган должен обладать соответствующим статусом. В США – это Межведомственная Комиссия по пересмотру деятельности государственных учреждений, созданная 3 марта 1993 г. Президентом Б.Клинтоном. В Польше таким государственным органом является Правительственная комиссия Уполномоченный по реформе государственной системы при канцелярии премьер-министра. В Великобритании функцию такого органа выполняет Ведомство по реформе государственных услуг при аппарате премьер-министра страны. В Малайзии – Отдел административной модернизации и управленческого планирования. Главной задачей этих органов является проведение административных реформ в государственном секторе в целях повышения качества государственных услуг и эффективности деятельности государственной службы.

Эффективная система государственной службы призвана устранить серьезные изъяны в системе государственного управления, способные свести на нет усилия государства по реформированию социально-экономической сферы жизни общества. Это проявляется в том, что на переходном этапе со стороны государственных служащих участились случаи проявления превышения власти, лоббирования, коррупции. Угрозы такого характера заставляют общество требовать большей открытости государственной службы, избавления от тех, кто свои корыстные интересы ставит выше интересов общества и государства [4; с. 54].

Одним из основных направлений административных реформ, по которым происходит модернизация государственного управления, является реформирование государственной службы.

Для создания усовершенствованной государственной службы нужно учиться самым эффективным методам работы у других стран, но не слепо копируя их опыт, а внимательно наблюдая, изучая наиболее положительные стороны и проводя тщательную адаптацию к условиям Казахстана при их внедрении.

Модель государственной службы нашей страны остается смешанной, включая в себя лучшие элементы карьерной и позиционной моделей государственной службы. При этом в новой модели государственной службы Республики Казахстан преобладает черты карьерной модели. В определенный промежуток времени наша страна имела больше позиционную модель, и это было правильно сделано, в результате она положительно повлияло на дальнейшее развитие государственной службы.

Использование принципа меритократии в системе государственной службы Казахстана значительно повысило эффективность кадрового управления и способствовало установлению приоритета профессионализма в государственной службе. В системе государственной службы Казахстана принцип меритократии означает, что отбор и карьерное продвижение государственного служащего происходит с учетом его личных заслуг, способностей и деловых качеств, вне зависимости от социального положения.

Таким образом, меритократия является неотъемлемым компонентом социальной модернизации, и именно государственные служащие должны играть непосредственную роль в стабилизации социальных процессов с целью дальнейшего построения эффективного и соответствующей времени государственной службы.

Так, был проведен комплексный анализ принятых мер по внедрению в системы государственного планирования, ориентированной на результаты, целей, задач и индикаторов программных документов и выработаны предложения по их рационализации, а также механизму разработки целевых индикаторов и закрепления ответственности за их достижение за государственными органами. Проанализированы утвержденные стратегические планы государственных органов на предмет их соответствия стратегическим целям общенациональных программных документов, точного определения конкретных показателей результатов, в том числе с точки зрения проведения эффективного мониторинга и оценки.

Модернизация государственной службы на современном этапе в Казахстане тесно связано с творческим изучением и освоением зарубежного опыта государственного управления в организации государственной службы. В большинстве развитых промышленных стран мира, где имеются стабильные политические системы и успешно функционирующие административные структуры, обычно разрабатывают программы по модернизации государственного управления, соединяя глубокие реформы в отдельных приоритетных областях с инновациями и совершенствованием в других сферах, стараясь их адаптировать к потребностям общества и государства. Основные принципы реформ включают: больше внимания результатам, экономии денег, ориентацию на потребителей, обеспечение большей гибкости в работе, поощрение инноваций и творчества, усиление способности разбивать стратегию и политику, внедрение конкурентных начал, изменение взаимоотношений между различными уровнями власти. Особенности каждой страны влияют на весь процесс ее осуществления.

Модернизация государственной службы в Республике Казахстан должна включать следующие меры:

- отбор, преимущественно транспарентный и конкурсный в установленных законом случаях, продвижение и удержание на государственной службе наиболее квалифицированных, добро-совестных людей;

- гибкую, меньше ориентированную на иерархию систему формирования и обновления государственного аппарата;

- строгую определенность должностных обязанностей;

- создание режима, обеспечивающего с одной стороны жесткую ответственность государственных служащих с другой стороны их правовую защищенность от произвола и некомпетентности;

- обеспечение режима открытости государственной службы;

- рационализацию затрат на содержание государственного аппарата через кардинальное изменение соотношения прямых и косвенных материальных стимулов государственных служащих в пользу увеличения удельного веса первых;

- повышение внимание к вопросам административной морали с целью оживления понятий деловой репутации и служебной этики;

- установление конкурентоспособной оплаты труда государственных служащих по результатам труда, соразмерной заработной плате в коммерческом секторе [5].

Нестандартные задачи, стоящие перед всеми странами мира требуют нестандартных решений. А прийти к таковым можно, только имея все современные знания и владея передовыми технологиями управления.

Технологический процесс оказывает самое непосредственное влияние на появление различных политических концепций и их постоянную трансформацию в соответствии с последними достижениями в сфере высокой технологий, в частности новых идей по стимулированию более эффективного взаимодействия между правительством и гражданами. Например, с появлением интернета в начале 1990-х годов, идея создания электронного правительства рассматривалась как необходимый процесс в деле модернизации государственной службы, трансформации всей традиционной «бумажной» системы и перехода к цифровому аналогу, но уже без общепринятого одностороннего процесса принятия административных решений и слабой обратной связи с людьми [6].

Если рассматривать динамику развития электронного правительства как глобальный политический феномен на международной арене, то можно отметить, что в декабре 2011 года, благодаря совместным усилиям со стороны правительства США и Индии, впервые в истории человечества удалось разработать универсальную открытую платформу для пропаганды концепции электронного правительства в глобальном масштабе. Основная цель создания этой платформы – это размещение специального депозитария, который содержал бы в открытом доступе исходные коды программного обеспечения сервера базы государственных данных проекта www.data.gov – одного из успешно реализованных проектов электронного правительства США на федеральном уровне [7].

Основная ценность открытого депозитария заключается в том, что он позволяет правительству любого государства использовать без каких-либо ограничений исходные технологические коды программного обеспечения систем электронного правительства США, которые были разработаны американскими учеными и специалистами. Эти информационные системы, которые были внедрены в систему государственного управления несколько лет назад, фактически доказали свою экономическую эффективность.

Кроме того, в сентябре 2011 года была запущена многосторонняя международная инициатива – Партнерство «Открытое правительство» (OpenGovernmentPartnership). Основная цель этой интернациональной инициативы – сделать систему государственного управления и национальное правительство прозрачнее и ответственнее перед своими гражданами по всему миру. Учитывая тот факт, что проект носит более глобальный характер по сравнению с открытым депозитарием электронного правительства, гипотетически в будущем он сможет проложить путь для гармонизации технологических процедур реализации электронного правительства и развития новых инновационных подходов в этом направлении, т.е. превратить концепцию электронного правительства в поистине глобальный проект всего человечества. Также 20 сентября 2011 года представители восьми стран мира (Бразилии, Индонезии, Мексики, Норвегии, Филиппин, ЮАР, Великобритании и США) подписали декларацию «Партнерство – Открытое правительство», которая была направлена на распространение идеи электронного правительства в глобальном масштабе. Позже более 50 стран мира выразили намерение присоединиться к этой инициативе [8].

Таким образом, сама концепция электронного правительства была задумана как платформа для реформирования государственной системы, основанной на предоставлении информации и услуг гражданам в режиме онлайн. Открытое правительство сегодня рассматривается как государственная система, основанная на предоставлении интерактивных услуг гражданам с помощью новых технологий, таких как социальные медиа, платформы открытых данных, интерактивное телевидение, интерактивные мобильные платформы и т.д.

Согласно Закону Республики Казахстан от 15 апреля 2013 года № 88-V «О государственных услугах» государственные услуги оказываются (статья 18): услугодателями; через центры обслуживания населения; посредством веб-портала «электронного правительства» [9].

Президент Республики Казахстан Н.А. Назарбаев поручил Правительству до 2017 года интегрировать все существующие государственные системы и базы данных на платформе «Электронного правительства» с целью упрощения оказания государственных услуг населению и бизнесу.

Одним из нововведений в сфере государственной службы в 2015 году было внедрение интегрированной информационной системы «е-Қызмет», которая позволила реализовать механизмы управления персоналом государственной службы в режиме онлайн. Кроме того, данная система позволяет сократить бумажный документооборот, автоматизировать бюрократические процессы кадровой работы и повысить прозрачность конкурсных отборов на государственную службу.

Президент нашей страны в Послании народу Казахстана «Стратегия «Казахстан – 2050: новый политический курс состоявшегося государства» призвал «совершенствовать управленческий ресурс, для чего внедрять современные инструменты менеджмента и принципы корпоративного управления в государственном секторе» [10].

Следует отметить, что электронная система управления персоналом в государственных органах «е-Қызмет» является одним из направлений проекта Европейского Союза «Реформа и модернизация государственной службы правительства Казахстана».

Перед разработкой и поэтапным внедрением интегрированной информационной системы «е-Қызмет» учитывался международный опыт, а именно была взята за основу Голландская модель «P-Direct», которая в свою очередь является самой передовой европейской моделью по централизации ряда служб в государственных органах.

В своем выступлении Глава государства на XVI съезде партии «НурОтан» выдвинул пять институциональных реформ, где вопросам сферы государственной службы уделено большое внимание [11]. Так, важной задачей формирования современного государственного аппарата является сделать корпус государственных служащих профессиональным и автономным. Кроме того, предлагается перейти от текущей позиционной к карьерной модели государственной службы, где каждый руководитель должен начинать с низов и пройти все управленческие ступени.

Глава государства жестко раскритиковал действующую систему отбора судей, назвав ее слабым звеном судебной системы. Особое внимание Нурсултан Назарбаев обратил на неэффективность квалификационных требований к судьям. Было поручено подготовить предложения по пересмотру квалификационных экзаменов, системы подготовки и отбора кандидатов в судьи, а также созданию инвестиционного суда. Поставлена задача – проанализировать зарубежный опыт, сделать финансово-экономические расчеты по предлагаемым нововведениям и изучить действующее законодательство на предмет их практического внедрения. Что касается изменения стажа для кандидатов в судьи до 5 лет озвученной Президентом Республики Казахстан, мы считаем, это потребует внесения изменений в Конституцию и ряд законов.

Говоря о необходимости модернизации и дальнейшего совершенствования работы судебной системы и полиции, Президент призвал их быть более открытыми для общества, заметив, что открытость - это лекарство от коррупции в судебных рядах. Информационная открытость сегодня является приоритетом для всей судебной системы. Так, в каждом областном суде существуют пресс-службы, повышен статус пресс- секретарей. Более того, в 2014 году создан институт судьи-координатора по работе со СМИ в каждом регионе, который назначается из числа наиболее опытных судей. Для повышения прозрачности работы судебного корпуса считаем, что необходимо правовая основа, т.е. принятие нормативно-правового акта по взаимодействию судов со СМИ и гражданским обществом.

По мнению Нурсултана Назарбаева должна быть проведена поэтапная конституционная реформа, предполагающая перераспределение властных полномочий от Президента к Парламенту и Правительству с учетом наших традиций. Мы считаем, что это способствует трансформации политического управления в масштабах государства в связи с переходом к президентско-парламентской форме правления. Также требуется усиление политического веса и авторитета представительной ветви власти. Сам по себе этот феномен отвечает логике процесса демократизации и подтверждает реализацию последовательной стратегии политической модернизации Казахстана.

С учетом мировой практики управления государственной службой в Казахстане создан орган по реализации государственной политики в сфере государственной службы – Агентство Республики Казахстан по делам государственной службы и противодействию коррупции. Данная структура показала свою необходимость в управлении и регулировании государственной службы в стране. Что касается организации подготовки, переподготовки, и повышения квалификации государственных служащих то это является одним из принципов государственной службы. В данном направлении ведет свою деятельность Академия государственного управления при Президенте РК, а также направление государственных служащих в ведущие учебные заведения мира в рамках зарубежных образовательных программ.

Для эффективного проведения реформ важно создавать «базу знаний» для совместных региональных проектов, дискуссионную площадку для обмена опытом, наращивать собственный научный потенциал, что позволит экономить ресурсы государства и избежать многих ошибок. Очень важна институционализация данных процессов. Опыт развития стран СНГ за последние десятилетия

показал, что достижение надежных результатов реформ в разных сферах экономики возможно при формировании человеческого потенциала для реализации реформ, расширенного управления знаниями и обмена опытом со странами, находящимися в аналогичном положении, путем организации так называемых «Центров знаний» [12].

Таким образом, совершенствование государственной службы является непрерывным процессом. Глобализация и новые транснациональные вызовы, ожидания и повышенные потребности общества требуют эффективного государственного аппарата, способного оказывать населению качественные государственные услуги. Решение для многих стран видится в реформировании и модернизации государственной службы. Динамика проводимых в Казахстане реформ в сфере государственной службы является высокой, чем в любом из развитых стран. Всемирный банк признал региональным лидером реформ нашу страну по распространению передового опыта в области государственной службы. Безусловно, это подчеркивает положительные результаты казахстанской модели государственной службы на международном уровне. Ведь модернизация государственной службы в Казахстане проводится с учетом глобальных трендов, опыта реформирования в странах региона и национальных приоритетов.

Основная проблема на пути модернизации государственной службы заключается в отсутствии научно обоснованных концептуальных основ при создании, которого необходимо внимательно изучить и анализировать все самое лучшее и передовое, накопленное мировой наукой в области административно-государственного управления, но обязательно с учетом национальных традиции. Казахстан сможет быть конкурентоспособным только при повышении эффективности деятельности государственного аппарата, государственных служащих, в результате внедрения новых методов государственного менеджмента и государственного администрирования.

ЛИТЕРАТУРА:

1. **Государственная** служба современного Казахстана / Под ред. Орсариева, А. А., Сулейменова, Г. К. – Астана: АГК при Президенте РК, 2011. - С.13-14.
2. **Капарова, С. Г.** Модернизация государственной службы в Республике Казахстан: Учебное пособие. – Астана, 2010. – 179 с.
3. **Исенова, Г. К.** Правовые проблемы совершенствования государственной службы в условиях глобализации. – Астана. 2011. - С. 18-19.
4. **Исакулов, Е. Б.** Государственное управление и государственная служба в Республике Казахстан. - Астана, 2011. – 300 с.
5. **Кениг, К.** Трансформация государственного управления: новая глава науки об управлении / Государственная служба. Научный подход. Зарубежный опыт. Вып.9. - М.: РАГС, 1995. - С. 26-27.
6. **Ильин, М. В.** Идеальная модель политической модернизации и пределы ее применимости. - М.: МГИМО, 2001. – 425 с.
7. **Иватова, Л. М.,** Абаханова К. Ш. Современное состояние системы обучения кадров административной государственной службы Республики Казахстан / Сборник докладов ежегодной международной научно-практической конференции для молодых ученых «Интеллектуальное лидерство Казахстана: взгляд в будущее», 15 марта 2015 г. - С. 59-63.
8. **Турецкий, Н. Н.** Электронная база законодательства Казахстана – шаг к правовой культуре / Формирование правовой культуры в Казахстане в рамках концепции правовой политики: проблемы и перспективы. Материалы республиканской конференции. – Астана, 2010. – 210 с.
9. **Закон** Республики Казахстан от 15 апреля 2013 года № 88-V «О государственных услугах» (с изменениями дополнениями по состоянию на 06.04.2016 г.) // <http://online.zakon.kz>.
10. **Послание** Президента Республики Казахстан Н.Назарбаева народу Казахстана «Казахстанский путь - 2050: Единая цель, единые интересы, единое будущее», 17 января 2014 г. // <http://www.akorda.kz>.
11. **Байменов, А. М.** Государственная служба. Международный опыт. Казахская модель. – Астана: Фолиант, 2000. - 263 с.
12. **Смагулов, Д. Е.,** Жампеисов, Д. А., Каирбекулы, А. Актуальные проблемы правовой основы государственной службы в РК. – Семей, 2015. – 84 с.

References:

1. **The State Service of modern Kazakhstan** / Edited Orsariyev, A. A, Suleimenov, G. K. - Astana: AGK under the President of Kazakhstan, 2011. - P.13-14.
2. **Капарова, S. G.** Modernization of public service in the Republic of Kazakhstan: Textbook. - Astana, 2010. - 179 p.
3. **Isenova, G. K.** Legal problems of improving public service in the context of globalization. - Astana. 2011. - P. 18-19.
4. **Isakulov, E. B.** Public administration and public service in the Republic of Kazakhstan. - Astana, 2011. - 300 p.

5. **Koenig, K.** Transformation of Public Administration: a new chapter on the management of science / public service. Scientific approach. Foreign experience. Vyp.9. - M.: RAGS, 1995. - P. 26-27.
6. **Ilyin, M. V.** Ideal model of political modernization and the limits of its applicability. – M.: MGIMO, 2001. - 425 p.
7. **Ivatova, L.M.,** Abahanova, K. Sh. The current state of the system of training personnel administrative public service of the Republic of Kazakhstan / Proceedings of the Annual International Scientific and Practical Conference for Young Scientists «Thought Leadership in Kazakhstan: A Look into the Future», 15 March 2015. - P. 59-63.
8. **Turkish, N. N.** Electronic database of legislation of Kazakhstan - a step towards the legal culture / Formation of legal culture in Kazakhstan within the framework of the concept of legal policy: problems and prospects. Materials of the republican conference. - Astana, 2010. - 210 p.
9. Law of the Republic of Kazakhstan dated 15 April 2013 № 88-V «On state service» (revised amendments as of 06.04.2016 was) // <http://online.zakon.kz>.
10. **Message** of President of Kazakhstan Nursultan Nazarbayev to people of Kazakhstan «Kazakhstan's way - 2050: Common goal, common interests, common future», January 17, 2014 // <http://www.akorda.kz>.
11. **Baymenov, A. M.** Public Service. International experience. Kazakhstan model. - Astana: Folio, 2000. - 263 p.
12. **Smagulov, D. E.,** Zhampeisov, D. A., Kairbekuly, A. Actual problems of the legal framework of public service in the Republic of Kazakhstan. - Semei, 2015. - 84 p.

Сведения об авторах:

Укин Сымбат Кенжебекович – заведующий кафедрой теории государства и права, кандидат юридических наук, Костанайский государственный университет имени А.Байтурсынова, г. Костанай, ул. Байтурсынова 47, тел. 87142390627, факс: 87142511153; e-mail: justitia8@mail.ru.

Шокаев Рустем Кукешевич – магистрант Костанайского государственного университета имени А.Байтурсынова специальности 6M030100 – Юриспруденция, г. Костанай, ул. Байтурсынова 47, тел. 87142390627, факс: 87142511153; e-mail: shokaev94@mail.ru.

Ukin Symbat Kenzhebekovich - Head of the Department of Theory of state and Law, candidate of Law, Baytursynov Kostanay State University, Kostanay, Baytursynov street 47, phone: 87142390627, fax: 87142511153; e-mail: justitia8@mail.ru.

Shokaev Rustem Kukeshovich – candidate for Master's degree by specialty 6M030100 – Law, A.Baitursynov Kostanay State University, Kostanay, Baytursynov street 47, phone: 87142390627, fax: 87142511153; e-mail: shokaev94@mail.ru.

Укин Сымбат Кенжебекұлы – мемлекет және құқық теория кафедрасының меңгерушісі, заң ғылымдарының кандидаты, А. Байтұрсынов атындағы Қостанай мемлекеттік университеті, Қостанай қ., Байтұрсынов 47, тел. 87142390627, факс: 87142511153; e-mail: justitia8@mail.ru.

Шокаев Рустем Кукешұлы – 6M030100 – Құқықтану мамандығының магистранты, А.Байтұрсынов атындағы Қостанай мемлекеттік университеті, Қостанай қ., Байтұрсынов 47, тел. 87142390627, факс: 87142511153; e-mail: shokaev94@mail.ru.

УДК 343.72: 336.77

БАНКТІК НЕСИЕЛЕУ ШЕҢБЕРІНДЕ БОЛАТЫН АЛАЯҚТЫҚТЫ ЖАСАУ ӘДІСТЕРІНІҢ КРИМИНАЛИСТІК МІНЕЗДЕМЕСІ

Хакімова Г.Е. - А.Байтұрсынов атындағы Қостанай мемлекеттік университеті, заң ғылыми кандидаты, доцент

Алаяқтық, яғни бөтен мүлікті ұрлау, алдау немесе сенімге қиянат жасау жолымен бөтен мүлікке құқықты иелену меншікке қарсы қылмыстарға жатады.

Бұл мақалада банктік несиелеу шеңберінде жасалған алаяқтықтың криминалистік мінездемесі беріліп отыр. Қылмыстың ең маңызды және криминалистік мінездемесінің айқындаушы элементі болып, оның жасалуының әдістерін сипаттаушы мәліметтерінің жиынтығында. Мақалада банктік несиелеу шеңберінде жасалған алаяқты жасау әдістері қарастырылған. Қылмысты жасау амалы, қылмыс құрамының объективті жағының қажетті элементі болып табылады және оның қылмыстық құқықтық сипаттамасына енеді, ол кей кезде біліктілік жағдайы болады. Амал-тәсіл

банктік қылмыстардың криминалистік мінездемесін айқындайтын және маңызды элементі болып табылады.

Экономикалық қатнастарды дамыту кезеңінде, банктік және банктік емес құрылымдарда заманға сай техникалық жетістіктерді пайдалана отырып, жаңа қызмет беру нысандарының пайда болуы жаңа экономикалық қылмыстардың пайда болуына да себесін болуда. Бұл құбылыс, тұрақты түрде әртүрлі хабарламылық операциялардың көбеюімен және оларды реттеуші нормалардың жоқтығымен сипатталады. Қаржы-несиелік жүйедегі нарықтық қатынастарға көшу кезеңінде криминалдық қызмет елдің әлеуметтік-экономикалық саласында болып жатқан өзгерістер есебімен қылмыстық тұлғалармен тұрақты жетілдірілетін қылмыстардың жаңа тәсілдерінің пайда болу динамикасымен сипатталады.

Кілтті сөздер: алаяқтық, банктік несиелеу, қылмыс, алаяқты жасау әдістері, криминалистік мінездемесі.

КРИМИНАЛИСТИЧЕСКАЯ ХАРАКТЕРИСТИКА СПОСОБА СОВЕРШЕНИЯ МОШЕННИЧЕСТВА В СФЕРЕ БАНКОВСКОГО КРЕДИТОВАНИЯ

Хакимова Г.Е. – кандидат юридических наук, доцент, Костанайский государственный университет имени А.Байтурсынова

Мошенничество, т.е. хищение чужого имущества или приобретение права на чужое имущество путем обмана или злоупотребления доверием, относится к преступлениям против собственности.

В статье дается краткая криминалистическая характеристика мошенничества, совершенного в сфере банковского кредитования. Важнейшим элементом криминалистической характеристики преступления является совокупность данных, характеризующих способ его совершения. В статье рассматриваются способы совершения мошенничества в сфере банковского кредитования. Способ совершения преступления является необходимым элементом объективной стороны состава преступления и входит в его уголовно-правовую характеристику, а иногда служит и квалифицирующим обстоятельством.

Способ - определяющий элемент криминалистической характеристики банковского преступления. В период развития экономических отношений, появления новых форм функционирования банковских и внебанковских структур с использованием современных технических достижений появляются и новые способы экономических преступлений. Это явление обусловлено разнообразием и постоянным ростом количества выполняемых информационных операций и практическим отсутствием их регулирования нормами закона. Криминальная деятельность в финансово-кредитной системе на переходном этапе к рыночным отношениям характеризуется положительной динамикой появления новых способов преступлений, которые постоянно модернизируются преступными лицами с учетом происходящих изменений в социально-экономической сфере страны.

Ключевые слова: мошенничество, банковское кредитование, преступление, способ мошенничества, криминалистическая характеристика.

THE CRIMINALISTIC CHARACTERISTIC OF THE MODUS OPERANDI OF FRAUD IN THE FIELD OF BANK LENDING

Khakimova G. - Candidate degree in jurisprudence, assistant professor, Kostanay State University im. A. Baytursynova.

Fraud, in other words theft of another's property or acquisition of right to another's property by false pretenses or abuse of trust is one of the type of criminal infraction against property

In the article is given a criminal legal characteristic of fraud in the field of bank lending. The author analyses method of fraud in the field of bank lending. The modus operandi is a necessary element of the objective aspect of crime and it is included in criminal and legal characteristic, and sometimes the way of crime commission is also the qualifying circumstance.

The way of crime commission is the major and defining element of the criminalistic characteristic of a banking crime., Emergence of new forms of functioning of banking and extra-bank authorities with use of modern technical achievements during development of the economic relationships, appears also new ways of economic crimes. This phenomena is caused by a diversity and steady increase of number of the information operations and lack of the adequate legislation.

Keywords: swindle, banking crediting, crime, method of swindle, криминалистическая характеристика.

Қылмыстың ең маңызды және криминалистік мінездемесінің айқындаушы элементі болып, оның жасалуының әдістерін сипаттаушы мәліметтерінің жиынтығында. Алаяқтықтың криминалистік мінездемесінің элементтерінің ішінде қылмысты жасау амалы анықтаушы болып табылады, сондықтан оны нақтырақ қарастырамыз.

Белгілі болғандай, қылмысты жасау амалы, қылмыс құрамының объективті жағының қажетті элементі болып табылады және оның қылмыстық құқықтық сипаттамасына енеді, ол кей кезде біліктілік жағдайы болады. Бұл дәлелдеу пәнінің мінездемесіне де жатқызылады, яғни процессуалды да маңызда болады. Бұл дегеніміз оны екі нысанда қарастыруға болатынын көруімізге болады: жалпы алғанда, қылмысты тергеуде жекелеген криминалистикалық әдістемені құруда және жекеше нысанда алаяқтықты тергеуге жәрдемдеседі, өйткені жалпы мен қоса жекелеген болжамдарды алдыға қоюдың негізі болып табылады. Бұл санатта тергеудің бағытын анықтауға сонымен қатар, қылмысты тергеуде және басқа да сұрақтарды қарастыруға әсер етеді. Шавер Б.М. айтуынша, «қылмыстың жекелеген түрлерін тергеу әдістемесі, әрқашан қылмысты жасау әдістерімен анықталады. Жекелеген тергеу сұрақтарын қарастыруда әрқашанда қылмысты жасау әдістемесінен оны ашу әдістемесіне қарай жылжуға тура келеді» [1]. Бұл дегеніміз, әдістеме арқылы қылмыстық актінің көрініс процессін байқауға болады. Онда, айнадағыдай, тұлғаның қылмыстық әрекеті, оның мотиві және мақсаты, сонымен қатар, оның қылмыстық қол сұғушылықтың тікелей объектісі және қылмыс ізінің суреті көрінеді.

Нарықтық қатынастарға көшудің өтпелі кезеңінде қаржылық – несиелік жүйеде криминалдық әрекеттердің, сондай-ақ, еліміздің әлеуметтік – экономикалық өзгерістерін ескере отырып, қылмыстық тұлғалардың тұрақты түрде жаңғыртылып отырылатын қылмыстардың жаңа амалдарының оңтайлы динамикасымен сипатталады.

Алаяқтық, яғни бөтен мүлікті ұрлау, алдау немесе сенімге қиянат жасау жолымен бөтен мүлікке құқықты иелену меншікке қарсы қылмыстарға жатады.

Республикада криминогендік жағдайдың маңызды шиеленісу аясында алдау және сенімді теріс пайдалану жолымен жасалған алаяқтық қылмыстар және экономика қызметі саласында қылмыстың басқа да түрлері таралып келеді, бірақ бұл қылмыстар қылмыстық кодекске сай баптармен қарастырылған қылмыстардың басқа түрлерін көрсетеді.

Меншікке қарсы қылмыстардың құрамында алаяқтықтың үлес салмағы зор емес, соңғы жылдарда алаяқтықтың өсу үрдісі байқалуда. Алайда алаяқтықтың қоғамдық қауіптілігі тез өсті: мемлекеттік ұйымдарға қатысты, коммерциялық құрылымдарға және азаматтарға қатысты осындай тектегі қылмыстық әрекеттер үлкен материалдық нұқсан келтіреді.

Соңғы жылдарда алаяқтық іс-әрекеттердің келесі тәсілдері таралып келеді: жалған құжаттар жасау бойынша банктік несие алу, тұрғын үймен жалған мәмілелер жасау (сату, айырбастау, жалға беру, кепіл салу); банкоматтардан ақша алу үшін бөтен немесе жалған несиелік пластикалық карточкаларды пайдалану; сауда орындарында тауарларды жалған сатып алу; валюта айырбастау кезінде алдау; шекаралық төлқұжаттарды, бұрыштамаларды (визаларды) ресімдеу; қамтамасыз етілмеген акцияларды және құнды қағаздардың суррогаттарын сату және т.б.

Қазақстанда, ТМД-ның басқа да елдерінде жаңа экономикалық қатынастар алаяқтық іс-әрекеттердің жаңа түрлерімен ілесіп келеді. Алаяқтықтың дәстүрлі түрлері заман талабына сай сақталып және жетіліп келеді. Бүгінгі таңда алаяқтар жеткілікті жоғары кәсіпқойлық пен техникалық жарақтандырумен ерекшеленеді.

Қоғамда болып жатқан әлеуметтік-экономикалық өзгерістерге жедел әсер ете отырып, сол сияқты халықтар мен саудагерлерде қажетті құқықтық білімнің болмауын ескере отырып, алаяқтар коммерциялық шетелдік байланыстарды, жекешелендірулерді тұтастық инвестициялар мен несиелік-банктік қатынастармен жүзеге асыра отырып, құнды қағаздар нарығына байланысты алдау тәсілдерін әзірлеп, енгізуде.

Қаржы-несиелік жүйедегі нарықтық қатынастарға көшу кезеңінде криминалдық қызмет елдің әлеуметтік-экономикалық саласында болып жатқан өзгерістер есебімен қылмыстық тұлғалармен тұрақты жетілдірілетін қылмыстардың жаңа тәсілдерінің пайда болу динамикасымен сипатталады.

Сот-тергеу тәжірибесі көрсететіндей қаржы-несиелік қатынастар саласында қылмыстық алаяқтықтар мынадай құқықтық іс-әрекеттерге қарсы жолдармен жүзеге асырылуда:

1. Жасанды тұлғалардың несие алу мақсатымен жалған кәсіпорындар құруы;
2. Қаржылық қызметке көз қызығушылық тудыратын жалған шарттар мен басқа да құжаттарды дайындау (жиі жағдайда жалған баланстар жасалады және т.с.с.);
3. Несиелік сұраныстың негіздемесіне жалған құжаттарды дайындау: тұжырымды мәмілелер туралы шарттар, күменді бизнес-жоспарлар, несиелік қаражаттарға байланысты алдағы инвестициялардың техникалық-экономикалық негіздемесі;
4. Төмен пайызды мөлшер бойынша жеңілдік жағдайлармен несие алуға құқығы бар жалған құжаттарды беру;
5. Кем немесе кепіл салынған мүлікке қайта кепіл салу түрінде беру, сол сияқты мүлік несиесін алушыға жатпайтын алаяқтық іс-әрекеттер;

6. Мемлекетті немесе коммерциялық құрылымдардың атынан кепіл хаттарды заңсыз немесе жалған алу жолымен несие қаражаттарын қайтаруды қамтамасыз ету кезінде беру;

7. Несие алу үшін табыссыз кәсіпорындарды сатып алу, яғни осы залалды кәсіпорындарға қаражат жұмсау үшін бағытталады, алайда бұл ақшалар пайдакүнемдік мақсатпен иемделініп немесе пайдаланылып келеді;

8. Банктік қаражаттарды ұрлау мақсатында жалған авизоларды пайдалану.

Экономика саласындағы алаяқтықтың қазіргі деңгейі келтірілген зиянның таралу және көлем масштабтары, ұйымдастырушылық деңгейі және жасырын әрекет дәрежесі бойынша, қол сұғушылық объектілері және ізге түсуден қорғау тәсілдері бойынша бұрын белгілі құқық қорғау органдарынан бөтен мүлікті иемденудің дәстүрлі тәсілдерімен сапалы ерекшеленеді. Ол мәні бойынша, қылмыстық бизнестің жаңа түрі – коммерциялық алаяқтық болып табылады.

Ақша айналымы, несие және банктік қызмет саласында алаяқтық деп қылмыскердің (және онымен байланысты тұлғалардың) алдау немесе біреудің сеніміне кіре отырып, өзінің, сондай - ақ үшінші тұлғалардың пайдасына алу ойымен мүлкін ұрлау үшін қылмысқа дайындалу, қылмысты жасау және сол қылмысты жасыру мақсатындағы бірегей түпкі ниеті; объективті (мемлекетте, аумақта экономикалық қатынастардың құқықтық реттелу жағдайымен, мемлекеттік институттары қызметтерінің нәтижелілігімен, кадрлық саясатпен, кәсіпорындарда есепке алу және есеп беру жүйесімен, ұйымдар, кәсіпорын, мекемелер, банк және басқа да ұйымдардың криминогендік сырқаттану деңгейімен) және субъективті (алаяқтардың жоғары ой - қабілетінің дамуы, көпшілігінің жоғарғы білімінің болуы, өртістіктігі, сенімге кіре білу қабілеті) факторлармен төмендетілуі; компьютерлік, көбейткіш, көшірме техникаларын, пластиктік карталар, кредиттік карталар, несиелік авизо және тағы басқа да құралдар мен амалдарды пайдалана отырып жасалуымен байланысты. Амал-тәсіл банктік қылмыстардың криминалистік мінездемесін айқындайтын және маңызды элементі болып табылады. Экономикалық қатнастарды дамыту кезеңінде, банктік және банктік емес құрылымдарда заманға сай техникалық жетістіктерді пайдалана отырып, жаңа қызмет беру нысандарының пайда болуы жаңа экономикалық қылмыстардың пайда болуына да себепші болуда. Бұл құбылыс, тұрақты түрде өртүрлі хабарламылық операциялардың көбеюімен және оларды реттеуші нормалардың жоқтығымен сипатталады.

Несиелік – қаржылық жүйені реттейтін заңнаманың жеткіліксіздігі, экономиканың осы саласындағы қылмыстардың жасалуына мүмкіндік туғызып қана қоймайды, сонымен қатар, осындай қылмыстардың туындауына себепші болып келеді.

Қазіргі уақытта банкте қызмет атқарушы тұлғаларға банктік қызметтерді заңды түрде жүргізгеннен гөрі, қылмыстық әрекетпен айналысқан тиімдірек.

Көбінесе, коммерциялық банктер қаражаттарды шоғырландыру және оны ұрлау үшін құрылады. Көптеген жағдайларда, алаяқтық әрекеттер жасалғанда, қылмыскерлермен өртүрлі сандық және сапалық комбинациялармен сипатталатын, қылмыстардың дәстүрлі түрлері бойынша заңи тәжірибеде жақсы танымал бірнеше негізгі амалдар қолданылады.

Олардың өзгертіліп отыруына және қисындық байланыстарды тұрақты түрде қиындатып отыруға байланысты, қылмыскердің әрекетінің қиындатылған алгоритмінің болуы ерекшелігімен сипатталатын, аса жетілдірілген жаңа амал - тәсілдер пайда болып отырады.

Несиелік салада жасалатын алаяқтық әрекеттер біршама өртүрлі болып келеді. Алаяқтық әрекеттерді жасаудың негізінде қылмыскерлердің көпқилы және көпсатылы қаржылық - экономикалық байланыстарды, мемлекеттік жұмыскерлердің, жеке фирмалардың және қарапайым азаматтардың біліктілігінің төмендігін, заңи құзіретсізділігін, салғырттығын, жауапкершіліктің төмендігін және аса сенімшілдігін шебер пайдалануында жатыр. Онымен қоса, алаяқтар заңның кез-келген жеткілікті түрде дамымаған саласын және мемлекеттің қаржылық-экономикалық жүйесінің жетілдірілмеген аясын өз пайдаларына қолданады.

Банктік жүйеде алаяқтықтың жасалуы амалдарын жүйелі-құрылымды түрде зерттеу және алаяқтардың әрекеттерінің (алгоритмді сәйкестендіру көзқарасымен) мінездемесін күрделі саралау арқылы, көптеген алаяқтардың әдетте қылмысты жасау амалдары құрылымының үшбуынды (субъектінің қылмыс жасағанға дейін, жасау барысында және жасалғаннан кейінгі жүріс тұрыс қимылын қоса алғанда) қолсұғушылығының болуын көруімізге болады, атап айтсақ:

- а) дайындық кезеңі;
- б) алаяқтықты тікелей жүзеге асыру;
- в) қылмысты жасыру (бүркемелеу).

Көрсетілген алаяқтық кезеңдері, бірін-бірі алмастырып отыратын, дәйекті түрде келіп тұратын, өз бетімен әрекет ететін элементтер болып табылмайды. Олар нақты уақыттық шекарамен бөлінбеген. Атап айтсақ, ұрлауды бүркемелеу уақыты бойынша оған дайындық уақытымен сәйкес келуі мүмкін, егер қаскүнемдік жасаушы тұлғалар қылмысты жасамас бұрын алаяқтықты жасыру амал - тәсілдерін қолданса. Дей тұрғанмен, әдістемелік мақсатта ұрлау амалдарының элементтерін осылай бөліп қарастыру аса маңызды болып саналады, өйткені әр қайсысы өз іздерін қалдырады және оларға сәйкес дәлелдемелер көмегімен айқындалады.

Алаяқтық жасауға дайындық кезеңінде операцияны жүргізу кестелері жасалады, оны жасауға бағытталған ұйымдастырушылық және техникалық шаралар өткізіледі, жалпы қаржыландыру жүргізіледі.

Банктік қызмет саласындағы алаяқтықты жасауға дайындық кезеңінің негізгі міндеті, ақшалай қаражатты қылмыстық алу мен қылмысты жасыру мақсатындағы барлық шаралардың сәтті жүзеге асырылуына қажетті жағдай жасау. Қылмысқа дайындақ кезеңін реттеу механизмі екі өте маңызды ерекшеліктерден тұрады: а) алаяқтыққа дайындалу және орындауда уақыттық фактор банктік жүйеге қылмыстық сипаттағы жоспарланған қолсұғушылықпен ұйымдастырушылық негіздің бар екенін көрсетеді; б) қылмыскерлердің тәжірибелік нысанда жақсы дайындалуы, құқыққорғау органдарының қудалауында өзін жақсы ұсатап, қарсы шыға алатынында (алаяқтықтың ең алғашқы кезеңі көбінесе заңдық экономикалық қызметпен сәйкес келеді).

Бірінші кезеңде алаяқтар қылмысты жасаудың материалдық базасын дайындаумен айналысады (жалған кәсіпорын тіркеуге шығындар, кәсіпорынның қызметін жалған имитация жасау үшін үшінші тұлғаларды жалдау, ғимаратты жалдау және тағы басқа шығындар), ақшалай қаражатты қылмыстық қолға түсірудің оңтайлы амалын таңдайды, қылмыстық топтың әр қайсысының және жалпы топтың қызмет механизмін анықтайды.

Жалған кәсіпорындарды қолдана отырып жасалатын алаяқтықтың жасалу амалдарын қарастыра келе, алаяқтық жалғандық салыстырмалы түде заңды болып келетінін көруімізге болады: кәсіпорынды құру заңдылығы, яғни, шаруашылық қызмет заңды қатысушысы, банкке жалған баланстар, жалған мәліметтер беру арқылы жасалынады.

Сонымен қатар, біреудің мүлкін иелену тікелей емес, заңдық тұлға атынан жасалады. Бұндай тәсіл алаяқтардың шынайы ниеттерін ашуды және оларды қылмыстық жауапкершілікке тартуды аса қиындатады, өйткені жәбірленушінің мүлкін пайдалану қаржылық – шаруашылық қызметімен айналысатын қарапайым заңдық тұлға атынан жүзеге асырылады.

Алдау немесе сеніміне кіру арқылы біреудің мүлкін иелену негізінен мүлік иегерін адастыру арқылы жасалады.

Көптеген жағдайларда, алаяқтық әрекеттер бүркемелеу әдістері де болып табылады.

Алайда, бүркемелеу қылмысты жасыру үшін емес, кінәлілерді іздеуді қиындату үшін жасалады. Және де банктік құжаттарды жалғандандыру, жасанды құжаттар ұсыну бүркемелеу мен жасыру мақсатында болмайды. Бұндай әрекеттердің көбісі (жалған коммерциялық құрылымдарды құру, жасанды немесе жалған құжаттар, хаттар, кепіл және т.б.) қылмысты жасыру үшін емес, сол қылмысты жасау тәсілі болып табылады, яғни алдау немесе сеніміне кіру арқылы біреудің ақшалай қаражатын заңсыз иемдену.

Біреудің мүлкін иелену бойынша тікелей әрекет ету әртүрлілігімен ерекшеленеді. Қылмыскерлердің алаяқтықты жасау негізіне қандай қаржылық – экономикалық операцияларды қояды, соған байланысты алдау немесе сеніміне кіру арқылы біреудің ақшалай қаражатын заңсыз иемденуге бағытталған нақты әрекеттерге бөлінеді (несиелеу барысында алаяқтық; құжатты төлеу құралдарымен, чектермен, векселдермен, банктік пластик карточкаларымен және т.б.)

Алаяқтықты жасау кезеңі барысында қылмыскерлердің негізгі әрекеттері банкке жалған құжаттарды тапсырудан көрініс табады (кепіл хаттары кепілдемелер, чектер, векселдер, банктік пластик карточкалары, аккредитивтер және қатаң есепте болатын басқа да қаржылық құжаттар).

Банктік жүйеде алаяқтықты жасыру анықтамасына келер болсақ, деп қылмысты жасыру мақсатында қасақана әділеттілікті болдырма, толық немесе бөлшекте кінәлінің жауапкершіліктен жалтаруы. Жауапкершіліктен жалтару кезеңінде алаяқтық әрекеттері уақыттың даму варианттарын аса қауіпсіздігі туралы оның елестетуінде айқындалады. Осыған байланысты, жасалған қылмысты жасыру бойынша бүркемелік әрекеттерді жүргізу, көбіне, жәбірленуші мен құқыққорғау органдары үшін алаяқтық сипаттағы әрекеттің болғаны жайлы дәлелдейтін мән - жайлардың болуымен, тұлғаны бекіту мүмкіндігімен және алаяқтық іздестіру әрекеттерімен сипатталады.

Заманға сай алаяқтық операциялар амалдары толық құрылымды болып келеді, алайда, оларды жасыру көбіне дайындық кезеңінде жүзеге асырылады, өйткені құқыққа қарсы актінің ой мақсаты мүдделі тұлғалардың оны заңды әрекет ретінде қабылдап түсінуінен тұрады, ал алаяқтықтың пәнін алу оны жасыру әрекетісіз жасалынбайды.

Литература:

1. **Шавер В.М.** Об основных принципах частной методики расследование преступлений [Текст]// Социалистическая законность. 1998г. №1. - С. 46.
2. **Борзенков Г.Н.** Ответственность за мошенничество (вопросы квалификации) [Текст]. - М.: Юридическая литература, 1971. – С.145.
3. **Сабитов Р.А.** Обман как средство совершения преступления [Текст]. - Омск,1980г. – С.82.
4. **Сатуев Р.С., Шраер Д.А., Яськова Н.Ю.** Экономическая преступность в финансово-кредитной системе [Текст]. – М., 2000г. – С.46.
5. **Якимович Е.Я.** Способы мошенничества с использованием платежных банковских карт [Текст] // Юридический консультант. 2005. № 10. – С.76.
6. **Яни П.С.** Экономические и служебные преступления [Текст]. – М.,1997г. – С.139.

References:

1. **Shaver V.M.** Ob osnovnih principah chastnoi metodiki rassledovanie prestuplenii [Text]// Socialisticheskaya zakonnost. 1998g. №1. - S. 46.
2. **Borzenkov G.N.** Otvetstvennost za moshennichestvo - voprosi kvalifikacii [Text]. - M. - Yuridicheskaya literature , 1971. – S.145.
3. **Sabitov R.A.** Obman kak sredstvo soversheniya prestupleniya [Text]. – Omsk.,1980g. – S.82.
4. **Satuev R.S., Shraer D.A., Yaskova N.Yu..** Ekonomicheskaya prestupnost v finansovo-kreditnoi sisteme [Text]. – M., 2000g. – S.46.
5. **Yakimovich E.Ya.** Sposobi moshennichestva s ispolzovaniem platejnih bankovskih kart [Text] // Yuridicheskii konsultant. 2005. № 10. – S.76.
6. **Yani P.S.** Ekonomicheskie i slujebnie prestupleniya [Text]. – M.,1997g. – S.139.

Сведения об авторе

Хакимова Гульнара Еркеновна – заведующая кафедрой гражданского права и процесса Костанайского государственного университета имени А.Байтурсынова, кандидат юридических наук, доцент. Г.Костанай, ул.Байтурсынова, 47, тел.390612; e-mail: gulnara.hakimova@mail.ru

Khakimova Gulnara - Candidate degree in jurisprudence, Head of the Department of Civil Law and Procedure Kostanay State University im. A. Baytursynova, assistant professor. Kostanay Baitursynov St., 47, phone 390612; e-mail: gulnara.hakimova@mail.ru

Хакимова Гүлнара Еркінқызы – А.Байтұрсынов атындағы Қостанай мемлекеттік университеті азаматтық құқық және іс жүргізу кафедрасының меңгерушісі, заң ғылыми кандидаты, доцент. Костанай қаласы, Байтұрсынов көшесі, 47, тел.390612; e-mail: gulnara.hakimova@mail.ru

УДК 369.8

ПОСОБИЯ И ВЫПЛАТЫ ПО ПОТЕРЕ РАБОТЫ В КАЗАХСТАНЕ

Ержанова К.А. - магистрантка Костанайского государственного университета имени А.Байтурсынова, г. Костанай

Мендыбаев А.Р. - магистрант Костанайского социально-технического университета имени академика З.Алдамжар, г. Костанай

В статье раскрыты особенности предоставления пособий и выплат по потере работы гражданам в Республике Казахстан с учетом социально-экономического развития, совокупности ряда факторов, обуславливающих актуальность их получения. Сделаны выводы о возможности изменения их размеров согласно правовому статусу. Раскрыта тенденция к увеличению числа граждан, потерявших работу в кризисные периоды. Отражены последствия потери работы на социально-экономическом развитии страны, связанные сокращением в отдельных значимых для государства областях экономики. Проанализированы выплаты и пособия по потере работы с правовой позиции. Даны классификация видов выплат и пособий по потере работы. Рассмотрена социальная уязвимость граждан, потерявших работу. Проанализированы статьи Трудового Кодекса Республики Казахстан и предложены меры оптимизации по выплате пособий. В статье поставлены проблемные вопросы, связанные с развитием социально - экономических отношений в государстве во взаимосвязи с поддержкой граждан, потерявших работу и определены основные пути их решения. Помимо данных вопросов рассматриваются размеры компенсационных выплат по потере работы, предлагается аргументированное их увеличение. Вопросы выплат и пособий по потере работы авторы считают гарантией социальной защиты в правовом государстве.

Ключевые слова: выплата; пособие; потеря работы; уровень социально - экономического развития, правовой статус; минимальный и максимальный размер пособий, компенсационные выплаты.

ҚАЗАҚСТАНДА ЖҰМЫСТЫ ЖОҒАЛТУ БОЙЫНША ЖӘРДЕМАҚЫЛАР МЕН ТӨЛЕМДЕР

Ержанова К.А. – А.Байтұрсынов атындағы Қостанай мемлекеттік университетінің магистранты, Қостанай қ.

Мендыбаев А.Р. – З.Алдамжар атындағы Қостанай әлеуметтік-техникалық университетінің магистранты, Қостанай қ.

Мақалада Қазақстан Республикасында жұмысты жоғалту бойынша жәрдемақылар мен төлемдерді ұсыну ерекшеліктері әлеуметтік-экономикалық даму, оларды алу өзектілігін ескертетін бір қатар факторлардың жиынтығы есебімен ашылған. Құқықтық мәртебеге сәйкес олардың көлемін өзгерту мүмкіндігі туралы қорытынды жасалған. Дағдарыс кезеңдерінде жұмысты жоғалтқан азаматтардың саны көбею үрдісі анықталған. Мемлекет үшін бөлек маңызды экономикалық салаларда қысқартуымен байланысты жұмысты жоғалту салдары елдің әлеуметтік-экономикалық дамуында көрсетілген. Жұмысты жоғалту бойынша жәрдемақылар мен төлемдер құқықтық тұрғыдан талданған. Жұмысты жоғалту бойынша жәрдемақылар мен төлемдер түрлерінің классификациялауы берілген. Жұмысты жоғалтқан азаматтардың әлеуметтік әлсіздігі қарастырылған. Қазақстан Республикасының Еңбек Кодексінің баптары талданған және жәрдемақыларды төлеу бойынша оңтайландыру шаралары ұсынылған. Мақалада олардың жұмыс орындары мен оларды шешу жолдарын негізгі айырылған азаматтардың қолдауымен бірлесіп мемлекет әлеуметтік-экономикалық қарым-қатынастарды дамытуға қатысты алаңдаушылық мәселелері көтеріледі. Осы мәселелер мен қатар, жұмысты жоғалтқан үшін өтемақы өлшемдері саналып, оларға дәлелді өсуін ұсынылады. Жұмыспен қамту жеңілдіктері мен жәрдемақыларды жоғалту туралы сұрақтарды заңды мемлекетте әлеуметтік қауіпсіздік кепілдігін авторлар қарастырады.

Түйінді сөздер: төлем; жәрдемақы; жұмысты жоғалту; әлеуметтік-экономикалық даму деңгейі; құқықтық мәртебе; жәрдемақылардың ең аз және ең жоғары мөлшері, компенсациялық төлемдер.

BENEFITS AND PAYMENTS FOR LOSS OF WORK IN KAZAKHSTAN

Yerzhanova K. A. - undergraduate of the Kostanay State University named after A.Baitursynov, Kostanay.

Mendybayev A. R. - undergraduate of the Kostanay Social Technical University named after Z.Aldamzhar, Kostanay

The article reveals the provision of benefits and payments for work loss to citizens in the Republic of Kazakhstan taking into account the social and economic development, a combination of factors that determine the relevance of their obtaining. The conclusions about the possibility of changing their sizes according to the legal status are made. The tendency of an increasing number of citizens who lost their work during the crisis periods is disclosed. The consequences of loss of work are reflected on the social and economic development of the country connected with reducing in the separate fields of economy, significant for the State. The benefits and payments for work loss are analyzed from a legal position. Classification of types of payments and benefits for loss of work are given. The social vulnerability of the citizens who lost their jobs is considered. The articles of the Labor Code of the Republic of Kazakhstan are analyzed and measures to optimize the payment of benefits are proposed. The article raised issues of concern related to the development of socio-economic relations in the state in conjunction with the support of the citizens who lost their jobs and the main ways of their solution. In addition to these issues are considered dimensions of compensation for loss of employment, offered them a reasoned increase. Questions about the loss of employment benefits and benefits authors consider social security guarantees in a legal state.

Keywords: payment; benefit; loss of work; the level of social and economic development, legal status; the minimum and maximum size of benefits, compensation payments.

Важность темы определяется необходимостью, как социального государства, в соответствии с Конституцией РК обеспечить условия для достойной жизни и свободного развития человека, предоставить, гарантировать и защищать права и свободы своих граждан, в том числе и при потере работы.

Право на защиту при потере работы, закрепленное в Конституции РК, считаем одним из важнейших элементов всей системы прав и свобод человека и гражданина. Потеря работы в качестве социально-экономического явления наносит обществу и каждому его человеку, большой экономический и социальный ущерб, соответственно, исследование теоретических проблем потери работы, совершенствование законодательства и практики его применения являются необходимыми условиями социально - экономической и политической стабильности страны.

В связи с экономическими преобразованиями, связанными с переходом к рыночной экономике, Казахстан после длительного периода вновь обратился к решению важной социальной проблеме рыночной экономики – защите трудоспособного населения, потерявшего работу. Появление «новых» безработных первой волны в Казахстане было вызвано проводимыми в 90-х годах XX века, в связи с переходом к рыночной экономике, мерами по приватизации государственных предприятий, приведшими к массовым увольнениям работников, отмене системы планового распределения выпускников высшего, среднего и начального уровней профессионального образования, усилению процессов миграции и другими причинами. Отмечалось, что до 2008 г. РК наблюдалась тенденция устойчивого экономического роста, повышения спроса на труд. Численность занятых в экономике возросла на 10,8%. Численность экономически неактивного населения сократилась на 6,2%. Общая численность безработных за указанный период сократилась на 5,6%.

В настоящее время проводится комплекс антикризисных мер на рынке труда, позволяющим уменьшить масштабы безработицы, а соответственно уменьшилось и количество тех, кто потерял по разным причинам работу. Закрепляя право каждого на защиту от потери работы, государство создает систему мер этой защиты. Определяющая роль в создании такой системы принадлежит праву. От полноты законодательного закрепления всего комплекса мер, которые направлены на реализацию права на защиту от потери работы, будет зависеть эффективность государственной политики по профилактике безработицы, содействию занятости, трудоустройству граждан, потерявших работу и осуществление мер по их социальной поддержке.

Установление четких условий выплат и пособий должно обеспечить реальный учет числа потерявших работу, способствовать выявлению скрытой безработицы, с одной стороны, а с другой – позволит избавиться от фиктивных безработных и обеспечить равнодоступность мер социальной защиты всех лиц, реально в ней нуждающихся, обеспечит стабильность в государстве. В рамках системы мер по социальной поддержке в виде пособия по потере работы с одной стороны, должна реализоваться потребность каждого человека в защите государством его, его семьи в случаи потери работы и заработка по независящим от него причинам, а с другой стороны, не должны порождаться иждивенческие настроения при мотивировке социально- экономической уязвимости.

Исходя из вышеизложенных выявленных проблем, касающихся выплат и пособий по потере работы принят ряд адекватных мер государственной социальной политики, направленных на создание реального механизма реализации конституционных прав на защиту граждан, потерявших работу.

Комплексное исследование на соответствие международным стандартам национального законодательства, регулирующего вопросы труда и занятости, определяющее правовое положение , потерявшего работу, с целью выработки научно обоснованных предложений и рекомендаций по его совершенствованию, поможет теоретически осмыслить практику применения данного законодательства с целью выявления проблем его реализации, уровня государственных гарантий социальной защищенности потерявших работу, чем и обуславливается актуальность темы исследования. К

настоящему времени накоплен массив научных публикаций, касающийся проблем рынка труда, занятости населения, системы выплат и пособий и их социально-экономических последствий. Свой вклад в изучение указанных вопросов внесли представители экономических наук: А., Нурсейт, А.И. Бабич, М.Г. Гильдингерш, А.Ф. Гусарова, Е.Н. Егорова, Л.А. Никифорова, Э.Р. Саруханов, Л.Н. Сосновская и другие. Существенный вклад в разработку методологических и теоретических основ правового регулирования обеспечения занятости населения был внесен учеными-юристами «старой школы»: О.В. Абрамова, А.К. Гаврилина, А.М. Куренной, В.И. Курилов, В.И. Никитинский, Р.З. Лившиц, С.П. Маврин, Е.В. Магницкая, А.Я. Петров, О.В. Смирнов, Л.А. Сыроватская, Е.Б. Хохлов, К.П. Уржинский, И.Ю. Оськина, А.А. Лупу и другие. Однако большинство этих работ, как правило, относится к соответствующему периоду, поэтому содержащиеся в них теоретические положения не в полной мере соответствуют современным рыночным условиям, действующему законодательству и требуют дальнейшего развития. Разработка комплексного теоретического подхода к определению правового статуса выплат и пособий гражданину, потерявшему работу классификации видов, уровней его социальной защищенности. Разработка предложений по совершенствованию законодательства и иных нормативно-правовых актов, регулирующих правовое положение граждан, потерявших работу в РК, выработка конкретных рекомендаций по совершенствованию деятельности органов службы занятости.

Одним из основных методов, используемых при сборе эмпирического материала, является статистический, позволяющий получить картину состояния, структуры, динамики рынка труда, роста экономически активного и неактивного населения, занятого и не занятого населения, количество регистрируемой и фактической безработицы.

В современной зарубежной и отечественной литературе имеются различные точки зрения в понимании по потере работы.

Нами проанализированы выплаты и пособия по потере работы с правовой позиции. [1] В соответствии со статьей 131 Трудового Кодекса Республики Казахстан от 23 ноября 2015 года № 414-V, работодатель производит компенсационные выплаты в связи с потерей работы в размере средней заработной платы за месяц в следующих случаях:

1) при расторжении трудового договора по инициативе работодателя в случае ликвидации работодателя – юридического лица либо прекращения деятельности работодателя – физического лица;

2) при расторжении трудового договора по инициативе работодателя в случае сокращения численности или штата работников;

3) при расторжении трудового договора по инициативе работника в случае неисполнения работодателем условий трудового договора.

Работодатель производит компенсационные выплаты в связи с потерей работы при расторжении трудового договора по инициативе работодателя в случае снижения объема производства, выполняемых работ и оказываемых услуг, повлекшего ухудшение экономического состояния работодателя, в размере средней заработной платы за два месяца. В трудовом, коллективном договорах или акте работодателя может предусматриваться более высокий размер компенсационной выплаты в связи с потерей работы. [1]

Предусмотренные государством виды выплат при потере работы со стороны работодателя отличаются размерами, но они оговорены четкими сроками выплат

Социальные выплаты также четко определены в плане права на получение социальной выплаты, определения органа выплаты, предоставляющих документов гражданином. Определены также периоды назначения компенсационных выплат и расчеты размера социальных выплат. Оговариваются и социальные выплаты в случае дальнейшего трудоустройства.

К сожалению, потеря работы не является редким явлением, поэтому актуальность нашего исследования является фактом сегодняшней жизненной реалии.

В соответствии с пунктом 1 статьи 157 http://adilet.zan.kz/rus/docs/K070000251_/k070251.htm Трудового кодекса Республики Казахстан работодатель производит компенсационные выплаты в связи с потерей работы в размере средней заработной платы за месяц в следующих случаях: [1]

1. при расторжении трудового договора по инициативе работодателя в случае ликвидации работодателя - юридического лица либо прекращения деятельности работодателя - физического лица;

2. при расторжении трудового договора по инициативе работодателя в случае сокращения численности или штата работников.

Пунктом 2 статьи 157 http://adilet.zan.kz/rus/docs/K070000251_/k070251.htm Трудового кодекса Республики Казахстан работодателем производится компенсационная выплата работнику в связи с потерей работы в размере средней заработной платы за 3 месяца при расторжении трудового договора по инициативе работника в случае сообщения работодателем недостоверной информации об условиях труда при заключении трудового договора либо нарушения работодателем трудового законодательства Республики Казахстан, условий трудового, коллективного договоров. [1]

Следует учитывать, что для предъявления обоснованных претензий к работодателю по взысканию компенсационной выплаты в указанном размере работнику необходимо иметь в наличии

документы, подтверждающие сообщение работодателем недостоверной информации об условиях труда, невыполнение условий трудового договора или нарушение трудового законодательства, а также свидетельские показания по данным фактам. В противном случае ему будет трудно доказать правоту своих претензий к работодателю.

Пунктом 3 статьи 157 http://adilet.zan.kz/rus/docs/K070000251_/k070251.htm Трудового кодекса Республики Казахстан предусмотрено, что в трудовом, коллективном договорах может предусматриваться более высокий размер компенсационной выплаты в связи с потерей работы. [1]

Обычно работодатели пользуются данным правом при заключении трудовых договоров с более ценными для них работниками либо с работниками, приглашенными из других организаций. Данное обстоятельство служит своеобразной гарантией длительности трудовых отношений. Рассмотрим сроки выплаты.

Пунктом 5 статьи 134 Трудового кодекса Республики Казахстан предусмотрено, что при прекращении трудового договора выплата сумм, причитающихся работнику от работодателя, производится не позднее 3 рабочих дней после его прекращения. [1]

Выплатами, причитающимися работнику, являются выплата заработной платы, компенсационные и другие выплаты, предусмотренные Трудовым кодексом, трудовым, коллективными договорами, актами работодателя.

Социальная выплата на случай потери работы

Право на получение социальной выплаты

В соответствии с пунктом 4 статьи 23 Закона РК «Об обязательном социальном страховании» участнику системы обязательного социального страхования, за которого производились социальные отчисления, социальные выплаты на случай потери работы назначаются: [2]

- на 1 месяц – в случае, когда за него производились социальные отчисления от 6 до 12 месяцев;
- на 2 месяца – в случае, когда за него производились социальные отчисления от 12 до 24 месяцев;
- на 3 месяца – в случае, когда за него производились социальные отчисления от 24 до 36 месяцев;
- на 4 месяца – в случае, когда за него производились социальные отчисления от 36 и более месяцев.

Таким образом, уволенный работник, за которого работодатель уплачивал социальные отчисления, вправе получать социальную выплату. При этом срок получения таких выплат зависит от того срока, в течение которого работодатель производил уплату социальных отчислений.

Органы обращения

Прежде всего, уволенному работнику необходимо зарегистрироваться в качестве безработного в управлении занятости и социальных программ при акимате (пункт 1 статьи 23 Закона РК «Об обязательном социальном страховании»). После чего уволенному работнику при наступлении социального риска надлежит обратиться за назначением социальной выплаты с необходимыми документами в отделение Государственного центра по выплате пенсий (ГЦВП) по месту регистрации (прописки). [2]

Предоставление документов

Пунктом 2 статьи 23 Закона РК «Об обязательном социальном страховании» установлен перечень документов, необходимых для назначения социальной выплаты на случай потери работы. К заявлению необходимо приложить: [2]

1. документ, удостоверяющий личность;
2. сведения о месте жительства (адресная справка или справка акима сельского округа);
3. справка уполномоченного органа по вопросам занятости;
4. сведения о номере банковского счета, открытого в банках и (или) организациях, осуществляющих отдельные виды банковских операций, либо контрольном счете наличности исправительного учреждения.

Период назначения компенсационных выплат

В соответствии с пунктом 1 статьи 23 Закона РК «Об обязательном социальном страховании» социальная выплата на случай потери работы назначается со дня обращения участника системы обязательного социального страхования за регистрацией в качестве безработного в уполномоченный орган по вопросам занятости. [2]

Размер социальной выплаты

Согласно пункту 3 статьи Закона РК «Об обязательном социальном страховании» размер социальной выплаты на случай потери работы определяется путем умножения среднемесячного размера дохода, учтенного в качестве объекта социальных отчислений, на соответствующие коэффициенты замещения дохода и коэффициент стажа участия. [2]

Среднемесячный размер дохода, учтенного в качестве объекта исчисления социальных отчислений, определяется путем деления суммы доходов, с которых производились социальные

отчисления за последние 24 календарных месяца (независимо от того, были ли в этот период перерывы в социальных отчислениях), предшествующих месяцу, в котором наступило право на социальную выплату по потере работы, на 24.

При этом коэффициент замещения дохода составляет 0,3, а коэффициент стажа участия рассчитывается в соответствии со статьей 21 указанного Закона.

Пункт 5 статьи 21 Закона РК «Об обязательном социальном страховании» устанавливает коэффициент стажа участия для участника системы обязательного социального страхования, за которого производились социальные отчисления, составляет [2]:

- менее 6 месяцев – 0,1;
- от 6 до 12 месяцев – 0,7;
- от 12 до 24 месяцев – 0,75;
- от 24 до 36 месяцев – 0,85;
- от 36 до 48 месяцев – 0,9;
- от 48 до 60 месяцев – 0,95;
- от 60 и более месяцев – 1,0.

Пример расчета суммы страховой выплаты:

Дата наступления страхового риска: 27.04.2014 года.

Ставка социальных отчислений (СтСО) = 5%.

Стаж участия в системе обязательного социального страхования - 17 месяцев.

Сумма дохода (СД) = 904 000 тенге.

Сумма взносов за последние 24 месяцев (СВ24) = 45 200 тенге.

Количество учтенных месяцев (за последние 24 месяца) (КУМ24) = 24 месяца.

Среднемесячный размер дохода (СРД24) = (СД/КУМ 24) = 904 000/24 = 37 667 тенге.

Коэффициент замещения дохода (КЗД) = 0,3.

Коэффициент стажа участия (КСУ) = 0,75.

Расчетная сумма выплаты (СРД24*КЗД*КСУ) = 37 667 тенге * 0,3 * 0,75 = 8475 тенге ежемесячно в течение 2 месяцев.

Социальные выплаты в случае дальнейшего трудоустройства

В соответствии с пунктом 5 Закона РК «Об обязательном социальном страховании» социальная выплата на случай потери работы при последующем обращении назначается исходя из того, что за каждый месяц ранее полученной социальной выплаты на случай потери работы из общего стажа участия в системе обязательного социального страхования вычитается 12 месяцев. [2]

Анализируя соотношение понятий социальная защита, социальное обеспечение и социальная поддержка, можно сделать вывод, что социальную поддержку граждан, потерявших работу, следует рассматривать как способ их социального обеспечения. При этом, стоит согласиться с мнением Афоной А.В., которая считает, что в содержание социальной поддержки потерявших работу должны включаться только меры материального характера: социальные выплаты и финансовая поддержка. [3, с.25]

Исходя из анализа общих признаков, свойственных всем пособиям как виду социального обеспечения, и специальных.

В результате проведенного исследования можно заключить, что оценка особенностей рынка и, соответственно, возможностей выплат и пособий по потере работы варьируется в зависимости от специфики социально-политического и экономического устройства, культурных традиций. Поэтому, при изучении вопроса выплат и пособий по потере работы раскрывается и диалектика общего и единичного в процессе формирования рынка труда.

Коренной поворот производства к потребностям рынка, приводит к увеличению темпов расширенного воспроизводства экономических отраслей, удовлетворяющих спрос населения, а это ведет к абсолютному и относительному изменению уровня занятости в нематериальном производстве; происходит изменение соотношения между добывающими и перерабатывающими отраслями производства, что не может не сказаться на доле занятости в этих сферах. [4, с.51]

Рынок труда в Казахстане до сих пор функционирует в условиях слабого развития института социального партнерства. Это крайне затрудняет выработку политики солидарности и согласия в вопросах заработной платы, доходов, существенно снижает роль этого инструмента регулирования в становлении рыночного механизма распределения и перераспределения рабочей силы, чем и объясняется во много потеря работы трудоспособного населения. [5, с.21]

Правовой статус потерявшего работу в широком смысле – это права, гарантии, обязанности, входящие в общий (международный), конституционный (базовый) правовой статус человека и гражданина, отраслевой (трудоправовой) и родовой статус безработного. [7, с.66]

На основе анализа норм выплат и пособий по потере работы предлагается внести в ТК РК следующие изменения и дополнения:

Дополнить статьей «Способы проверки деловых и личностных качеств лиц, ищущих работу» следующего содержания: «Наличие деловых и личностных качеств лица, ищущего или потерявшего

работу, подтверждается результатами аттестации, порядок проведения которой устанавливается локальными нормативными актами, принимаемыми с учетом мнения представительного органа работников. Заочное тестирование с предложением решения конкретных производственных заданий запрещается.

Предлагается ввести запрет на использование работодателями такой гибкой формы трудоустройства, не предусмотренной ТК РК, как заёмный труд (аутсорсинг).

Проведенный анализ выплат и пособий по потере работы приводит к выводу, что существующая система выплат и пособий в целом направлена на социальную защиту и выполняет свои функции, но может быть усовершенствована. Пособие по безработице – это социальная выплата за счет бюджета, назначаемая со дня принятия решения о признании лица, зарегистрированного в целях поиска подходящей работы, безработным, выплачиваемая в течение срока безработицы, установленного в законе, в том числе в период временной нетрудоспособности безработного, в размерах в процентном отношении к среднему заработку за последние три месяца работы по последнему месту работы, но не выше максимального размера пособия по безработице или в размере минимальной величины пособия по безработице, в целях материальной поддержки безработного.

Обосновывается необходимость и предлагаем дополнить статью ТК РК следующего содержания:

- установления минимального размера пособия по безработице на уровне минимального размера оплаты труда, а максимального – на уровне прожиточного минимума, установленного в РК;
- ежегодной индексации и увеличения размера пособия по безработице на нетрудоспособных иждивенцев;

Ориентируя политику защиты при потере работы на показатель регистрируемой безработицы, законодатель целенаправленно ограничивает круг лиц, признаваемых безработными, тем самым, исключая из сферы государственной защиты от безработицы значительную часть фактических безработных.

В целях реализации конституционного права всех граждан на защиту при потере работы необходимо совершенствовать систему страхования на случай потери работы и создать Фонд занятости населения в РК, формируя его за счет страховых взносов работодателей, обязанных нести социальную ответственность за потерю работы, являющуюся результатом неэффективного функционирования экономики.

Литература:

1. **Трудовой** кодекс РК [Электронный ресурс]/ dogovor24.kz
2. **Закон РК** «Об обязательном социальном страховании» [Электронный ресурс]/ consult-help.kz/news/stati-po-...
3. **Афонина, А.В.** Выплаты и льготы. Что вам должно государство? Ответы на все вопросы. [Текст]/ А.В.Афонина.– Москва: Эксмо, 2012.с. 75.
4. **Акопова, Е.С.** Мировая экономика и международные экономические отношения [Текст] / Е.С. Акопова, О.Н. Воронкова, Н.Н. Гаврилко. - Ростов-н/Д.: Феникс, 2012. -416 с.
5. **Агапова, Т.** Макроэкономика [Текст] / Агапова Т.А., Серегина С.Ф. – Дело и сервис, 2014. – 447 с.
6. **Сулейманова, Г. В.** Право социального обеспечения. [Текст]: Учебник. /Г.В Сулейманова.– Москва: ЮРАЙТ, 2013. - 560 с.
7. **Нурсейт, А.** - Материалы. Клуба ректоров Европы (Оксфорд) [Текст]:/ А.Нурсейт.– Москва: ЮРАЙТ, 2014. – 374с. с.

References:

1. **Trudovoi** kodeks RK [Elektronnii resurs]/ dogovor24.kz
2. **Zakon RK** «Ob obyazatelnom socialnom strahovanii» [Elektronnii resurs]/ consult_help.kz/news/stati_po-...
3. **Afonina, A.V.** Viplati i lgoti. Chto vam doljno gosudarstvo Otveti na vse voprosi. [Tekst]/ A.V.Afonina.– Moskva_ Eksmo_ 2012.
4. **Akopova, E.S.** Mirovaya ekonomika i mejdunarodnie ekonomicheskie otnosheniya [Tekst] / E.S. Akopova_ O.N. Voronkova_ N.N. Gavrilko. _Rostov_n/D._ Feniks_ 2012. _416 s.
5. **Agapova,T. Makroekonomika [Tekst] / Agapova T.A._ SerEGINA S.F.** – Delo i servis_ 2014. – 447 s.
6. **Suleimanova, G. V.** Pravo socialnogo obespecheniya. [Tekst]_ Uchebnik. /G.V Suleimanova.– Moskva_ YuRAIT_ 2013. _ 560 s.
7. **Nurseit,A.** Materiali. Kluba rektorov Evropi_Oksford, [Tekst]/ A.Nurseit.– Moskva_ YuRAIT_ 2014. – 374s. s. 6. Suleimanova_ G. V. Pravo

Сведения об авторах

Ержанова К.А.- магистрантка Костанайского государственного университета имени А.Байтурсынова, г. Рудный, УЛ. 50 лет Октября, 88 А, 63 кв.87143197101, kamila.amirgali@mail.ru

Мендыбаев А.Р. - магистрант Костанайского социально-технического университета имени академика З.Алдамжар, г. Костанай, ул. Войнов-Интернационалистов, 15 кв.36,87142223846, ali-kostanay@mail.ru

Ержанова К.А. – А.Байтұрсынов атындағы Қостанай мемлекеттік университетінің магистранты, Рудный қ., 50 лет Октября к-сі, 88А, 63 пәтер. 87143197101, kamila.amirgali@mail.ru

Мендыбаев А.Р. – З.Алдамжар атындағы Қостанай әлеуметтік-техникалық университетінің магистранты, Қостанай қ., Войнов-Интернационалистов к-сі, 15 пәтер.36,87142223846, ali-kostanay@mail.ru

Yerzhanova KA. - undergraduate of the Kostanay State University named after A.Baitursynov, Rudny, 50 years of October St., 88A, apartment 63, 87143197101, kamila.amirgali@mail.ru

Mendybayev A. R. - undergraduate of the Kostanay Social Technical University named after Z.Aldamzhar, Kostanay, Voinov-Internatsionalistov St., 15, apartment 36, 87142223846, ali-kostanay@mail.ru

УДК 621.01

**СОВЕРШЕНСТВОВАНИЕ ПОДГОТОВКИ ЛАКОКРАСОЧНОЙ СМЕСИ
ДЛЯ ПОКРАСКИ ДЕТАЛЕЙ АВТОМОБИЛЯ**

Исмагулов М.А. – магистрант, Костанайского государственного университета им. А.Байтурсынова, Инженерно-технического факультета, кафедры 6M072400-Технологические машины и оборудование.

В статье были рассмотрены свойства лакокрасочных смесей, а также контроль качества лакокрасочных смесей и возможное совершенствование оборудования по контролю качества. Хорошее лакокрасочное покрытие кузова не только придаёт автомобилю красивый внешний вид, но и предохраняет его от коррозии и преждевременного разрушения. Практика эксплуатации автомобилей в разных странах показала, что наиболее эффективным способом устранения коррозии кузова является их качественная покраска и дополнительная против-коррозионная обработка. Организация всех норм ухода за лакокрасочными покрытиями позволит постоянно поддерживать хороший внешний вид автомобиля.

При покраске деталей автомобиля стоит учитывать такие факторы, как произведена подготовка кузова и подготовлена лакокрасочная смесь, для покраски деталей автомобиля. Важнейшим показателем при подготовки лакокрасочной смеси являются: вязкость и температура. Лакокрасочные покрытия, образуются в результате пленкообразования (высыхания, отверждения) лакокрасочных материалов, нанесенных на поверхность (подложку).

Основное назначение: защита материалов от разрушения и декоративная отделка поверхности. Свойства покрытий определяются составом ЛКМ (типом пленкообразователя, пигментом и др.), а также структурой покрытий. Наиболее важные физико-механические характеристики лакокрасочного покрытия - адгезионная прочность к подложке, твердость, прочность при изгибе и ударе.

Ключевые слова: автомобиль, лакокрасочная смесь, подготовка, вязкость, покраска деталей.

**IMPROVEMENT PAINT PREPARATION OF MIXTURE
FOR PAINTING CAR PARTS**

Ismagulov MA - Master, Kostanay State University. A.Baitursynov, Engineering and Technology Department, the department-6M072400 Technological Machines and Equipment.

The article examined the properties of paint mixtures, as well as quality control of paint mixtures and possible improvement of quality control equipment. Good paint body not only gives the car a beautiful appearance, but also protects it from corrosion and premature failure. Practice vehicles operating in different

countries has shown that the most effective way of eliminating corrosion of the body is of high-quality paint and additional anti-corrosion treatment. The organization of all the norms of care Paint will allow to constantly maintaining a good appearance of the car.

When painting car parts should take into account factors such as the preparation of the body and made ready paint mixture for painting car parts. The most important indicator in the paint mixture preparation are viscosity and temperature. Film formation (drying, curing) paints applied to the surface (substrate) form paints.

The main purpose: the protection of materials from demolition and decorative surface finish. Properties coating composition defined LMB (type film former, pigment and others.), and the coating structure. The most important physical-mechanical properties of the paint - the adhesive strength to the substrate, hardness, flexural strength and impact.

Key words: car, paint mixture, preparation, viscosity, painting details.

ДАЯРЛАУДЫ ЖЕТІЛДІРУІ ЛАК-БОЯУ ҚОСПАЛАРЫ БОЯУ ҮШІН АВТОКӨЛІК БӨЛШЕКТЕРІ

Исмагулов М. А. – магистрант, Қостанай мемлекеттік университеті. А. Байтұрсынов, Инженерлік-техникалық кафедрасы 6M072400-Технологиялық машиналар және жабдықтар.

Бұл мақалада лак қоспаларының, сапасы мен мүмкіндіктерін жетілдіру бойынша жабдықтың сапасының бақылауы қарастырылған. Автокөліктердің сыртқы түрі әдемі және жақсы болу үшін, оның тоттануы мен уақытынан бұрын бұзылуы әрине бояудың сапасына байланысты болады. Практикада автомобильдердің пайдалануы және көп уақыт сақталуы, әр түрлі елдердің тәжірибесіне назар аударсақ, коррозияға қарсы ең тиімді тәсілі, олардың сапалы сырлауы болып келеді. Лак-бояудың барлық нормаларын сақтап ұйымдастыру, авткөліктің сыртқы түрін жақсы ұстауына мүмкіндік береді.

Авткөліктің бөлшектерін сырлауда оның алдындағы дайындалған лак-бояу қоспаларын ескерген жөн. Лак-бояу қоспаларын әзірлеу кезінде ең маңыздысы: тұтқырлығы мен температура. Лак-бояу жабығының нәтижесінде бетінде қатырылғы пайда болады.

Негізгі мақсаты: материалдарды бұзылудан қорғау және бетін сәнделп әрлеу. Жабындардың құрылымы құрамының қасиеттеріне байланысты анықталады. Ең маңызды физикалық-механикалық лактардың сипаттамалары – төсеніштегі адгезияның беріктігі және иілу мен соққы кезіндегі қаттылығының беріктігі.

Кілтті сөздер: авткөлік, лак-бояу, қоспаны дайындау, тұтқырлығы, бояу бөлшектері.

Лакокрасочные материалы - широко применяются для защиты металлов от коррозии. Лакокрасочные покрытия, образуются в результате пленкообразования (высыхания, отверждения) лакокрасочных материалов, нанесенных на поверхность (подложку). Основное назначение: защита материалов от разрушения и декоративная отделка поверхности. По эксплуатационным свойствам различают лакокрасочные покрытия атмосфере-, водо-, масло- и бензостойкие, химически стойкие, термостойкие, электроизоляционные, консервационные, а также специального назначения.

Лакокрасочное покрытие – пленка, образующаяся вследствие высыхания ЛКМ. Такие пленки тоже должны отвечать определенным требованиям и обладать определенными свойствами:

- декоративными (внешний вид, цвет лакокрасочного покрытия, блеск);
- химическими (устойчивость при воздействии атмосферы, агрессивных газов, щелочей, кислот, различных химических растворов, воды, масел, нефти, бензина, эмульсий, мыльного раствора);
- физико-химическими (износостойкость, прочность, твердость, эластичность, прочность на изгиб, адгезия);
- защитными (стойкость в различных атмосферных условиях, термостойкость, светостойкость, морозостойкость);
- малярно-техническими (хорошо поддаваться шлифовке, полировке, зачистке);
- электроизоляционными;
- специальные ЛКМ должны обладать дополнительными специфическими свойствами.

Защитные свойства лакокрасочных покрытий зависят от взаимодействия лакокрасочного материала с подложкой. Непременное условие формирования покрытия – смачивание поверхности подложки жидким лакокрасочным материалом. При оценке рельефа с точки зрения подготовки поверхности обращают внимание на шероховатость поверхности. Необходимо добиваться оптимальной шероховатости применительно к конкретному виду покрытия. Шероховатость поверхности может влиять на свойства будущего покрытия и положительно, и отрицательно. С одной стороны, увеличение шероховатости приводит к увеличению истинной поверхности контакта между краской и подложкой. С другой стороны, ведёт к увеличению толщины покрытия и к повышенному расходу лакокрасочных материалов.

Имеются различные способы получения требуемой шероховатости подложки: выбор способа обработки, выбор материала, размера и формы частиц абразива и др. После абразивоструйной очистки перед нанесением лакокрасочных материалов поверхность следует очистить от образовавшейся пыли сжатым воздухом или вакуумной очисткой.

Гидроочистка заключается в обработке поверхности струёй воды, подаваемой под высоким давлением (до 200 МПа) насосом через сопло. Требуемое давление зависит от типа и количества загрязнений. Метод гидроочистки используют для удаления водорастворимых загрязнений (солей, растворимых отложений).

Для ручной очистки применяются металлические щётки, различной формы скребки, шпатели, стамески, абразивные шкурки, зубила. Ручной инструмент используют на начальном этапе очистки для удаления относительно легко снимаемых загрязнителей.

Механизированный инструмент с пневматическим или электрическим приводом более производителен. Также используют вращающийся ударный инструмент (шарошки), проволочные щётки (угловые и торцевые), молотки различной конфигурации, иглофрезы, зачистные машины с абразивной шкуркой, абразивные круги и другие инструменты.

При использовании ручного и механизированного инструмента необходимо принять меры для предотвращения чрезмерной шероховатости поверхности и, наоборот, полировки поверхности.

При очистке ручным и механизированным инструментом необходимо в первую очередь удалить толстые слои ржавчины, а также видимые масло, смазку и грязь.

Химическое обезжиривание основано на растворении, эмульгировании и разрушении (омылении) жиров и масел.

Основное распространение среди органических растворителей получили уайт-спирит, дихлорэтан и др., обладающие высокой активностью по отношению к загрязнениям, стабильностью, низким поверхностным натяжением и умеренной летучестью. Обработку растворителями проводят в жидкой или паровой фазах. Недостатком органических растворителей является их токсичность, пожаро и взрывоопасность.

Качество полученных лакокрасочных материалов, объективно характеризующими качество и технологические свойства лакокрасочных материалов и не требующими длительных и трудоемких испытаний, являются:

Вязкость лакокрасочных материалов – основной технологический показатель, т.к. выбор окрасочного оборудования зависит от вязкости и, наоборот, применяя то или иное оборудование, необходимо использовать материал с соответствующей рабочей вязкостью.

Имеются понятия динамической и кинематической вязкостей. Динамическая вязкость измеряется в Паскаль-секундах (Па·с), либо в пуазах (П); $1 \text{ Па} \cdot \text{с} = 10 \text{ П}$. Кинематическая вязкость – это отношение динамической вязкости к плотности жидкости. величину кинематической вязкости измеряют в мм²/с.

Для оценки вязкости лакокрасочных материалов используются две методики в зависимости от того, к какому типу жидких систем относится данный материал: ньютоновской либо неньютоновской. Ньютоновские жидкости характеризуются постоянством вязкости во времени и независимостью ее от механического воздействия – напряжения сдвига (например, перемешивания). У неньютоновских жидкостей вязкость зависит от времени, либо от напряжения сдвига. Если с увеличением напряжения сдвига вязкость уменьшается, то жидкости называют тиксотропными.

Основная аппаратура для проведения испытаний: стандартизированные воронки ИСО с диаметром сопла 3, 4, 5 или 6 мм (рис. 1), термометр, секундомер и термостат, в котором воронка и образец материала могут быть выдержаны при рекомендуемой постоянной температуре.



Рис. 1. Воронка для определения вязкости лакокрасочных материалов (ИСО 2431)
а - размеры воронки; б - параметры различных модификаций воронки.

Воронку выбирают по калибровочной кривой ИСО 2431 (рис.2) с таким расчетом, чтобы время истечения материала находилось в пределах от 30 до 100 с. За время истечения материала при стандартной температуре принимается промежуток времени в секундах от момента начала истечения материала из сопла до момента первого прерывания струи.

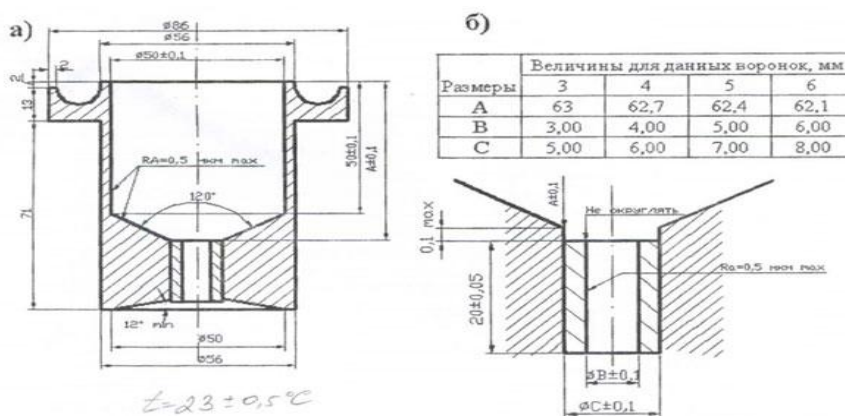

Рис. 2. Калибровочная кривая для воронки ИСО 2431 с диаметром сопла 4 мм.

Имеется ряд лакокрасочных материалов, представляющих собой тиксотропные коллоидные системы, время истечения которых из воронок получается неопределенным и различным. В таких случаях определяется динамическая вязкость материала по стандарту ИСО 2884 с помощью вискозиметров, работающих при высокой скорости сдвига.

Настоящий стандарт распространяется на лакокрасочные материалы и относящиеся к ним продукты - ньютоновские или приближающиеся к ним жидкости (полуфабрикаты, смолы и т.д.). За условную вязкость лакокрасочных материалов, обладающих свободной текучестью, принимают время непрерывного истечения в секундах определенного объема испытуемого материала через калиброванное сопло вискозиметра типа ВЗ-246. За условную вязкость лакокрасочных материалов густой консистенции, определяемую шариковым вискозиметром, принимают время прохождения в секундах стального шарика между двумя метками вертикально установленной стеклянной трубки вискозиметра, наполненной испытуемым материалом.

Настоящий стандарт распространяется на лакокрасочные материалы и относящиеся к ним продукты - ньютоновские или приближающиеся к ним жидкости (полуфабрикаты, смолы и т.д.). За условную вязкость лакокрасочных материалов, обладающих свободной текучестью, принимают время непрерывного истечения в секундах определенного объема испытуемого материала через калиброванное сопло вискозиметра типа ВЗ-246. За условную вязкость лакокрасочных материалов густой консистенции, определяемую шариковым вискозиметром, принимают время прохождения в секундах стального шарика между двумя метками вертикально установленной стеклянной трубки вискозиметра, наполненной испытуемым материалом.

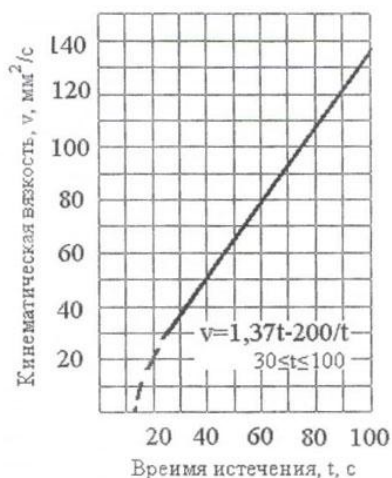
Универсальный поточный ротационный вискозиметр ТТ-100



Универсальный поточный ротационный вискозиметр ТТ-100 создан для проведения непрерывного мониторинга и контроля вязкости в замкнутых, полностью заполненных жидкостью системах при давлениях выше и ниже атмосферного. Вискозиметр устанавливается на основной или обводной трубе с помощью собственных фланцев, что позволяет проводить очистку или изменение диапазона измерения без извлечения вискозиметра из трубопровода.

Помещенный в поток тестируемого продукта, вискозиметр выдает пропорциональный вязкости линейный сигнал 4-20 мА, совместимый со стандартным промышленным контрольным оборудо-

ванием, самописцами, регистраторами и компьютерами и может передаваться на большие расстояния.

Уникальная конструкция трубки кручения позволяет прибору регистрировать небольшие изменения вязкости в ламинарном потоке, независимо от динамики процесса. Измерительная зона защищена от основного потока, что позволяет проводить точные и воспроизводимые измерения при различных условиях. Прибор прост в калибровке и проверке калибровки.

1. Основные функции

- Аналоговая индикация
- Цифровая индикация
- Самописец (ленточный или диаграммный)
- Индикация температуры
- Компенсация температуры

2. Стандартные характеристики

- Диапазон вязкостей: 10-500 000 сПз
- Диапазон скоростей сдвига: 10-1000 сек⁻¹
- Диапазон температур: от -40°C до +150°C (опционально до 260°C)
- Диапазон давлений: 0-14 атм. макс. (опционально до 34 атм.)
- Скорость потока: до 88 л/мин макс.
- Повторяемость: ±0.5% шкалы
- Воспроизводимость: ± 0.5 % шкалы.
- Выход: 4-20 мА (опционально в ед. напряжения)
- Электропитание: 15V 50/60 Гц. 100Вт (опционально 220V 50/60 Гц)
- Камера: нерж. 300. 1" трубной резьбы (внутр.) вход и выход
- Двигатель: односкоростной синхронный Nema 4
- Габаритные размеры: 13 × 13 × 43 см
- Вес: 15 кг
- Соединительные размеры: 1", 1½", 2" или 4"; санитарные, резьбовые и фланцевые

3. Опциональные измерения характеристик

- Класс взрывозащиты: класс 1, разделы 1 и 2, группы C и D, CSA
- Вход и выход: до 2" резьба или фланец
- Возможность задания скорости вращения двигателя
- Специальное санитарное исполнение (см. Вискозиметр STT-100)
- Возможность создания скорости сдвига 511 сек⁻¹ (регламентирована API)
- Возможность регулирования частоты вращения с ПК

Литература:

1. Крылова, И. А., Котлярский, Л. Б., Стуль, Т. Г. Электроосаждение для получения лакокрасочных покрытий. Химия, 1974. – 136 с.
2. Рейбман, А. И. Защитные лакокрасочные покрытия. – 5-е изд. Химия, 1982. – 320 с.
3. **Справочник** по противокоррозионным лакокрасочным покрытиям. В. П. Лебедев, В. Л. Авраменко. Х.: Прапор, 1988. – 231 с.
4. **Чеботаревский, В. В.**, Технология лакокрасочных покрытий в машиностроении. Машиностроение, 1978. – 295 с.
5. **Евстигнеев, В. Г., Гисин, П. Г.** Оборудование для получения лакокрасочных покрытий. – Л.: Химия, 1982. – 192 с.
6. **Яковлев, А. Д.**, Химия и технология лакокрасочных покрытий. – Л.: Химия, 1989. – 384 с.
7. **Арзамасов, Б.Н.** Материаловедение. - М.: Изд-во МГТУ им. Н. Баумана, 2003. – 648 с.
8. **Дринберг, С.А.**, Растворители для лакокрасочных материалов: Справочное пособие. - 2-е изд., Химия, 1986. - 208 с.

References:

1. **Krilova, I.A., Kotljarskiy, L.B., Stul, T.G.** Elektroosogdenie dlya polucheniya lakokrasochnih pokritiy. Himiya 1974 – 136 s.
2. **Reyberman, A.I.**, Zashitnie lakokrasochnie pokritiya – 5 izd. Himiya 1982 – 320 s.
3. **Spravochnik** po protivokorozionnim lakokrasochnimi pokritiyam. V.P. Lebedev., V.L. Avramenko. H. Prapor., 1988 – 231 s.
4. **Chebotarevskiy, V.V.** Tehnologiya lakokrasochnih pokritiy v mashinostroenii. Machinostroenie, 1978 - 295 s.
5. **Estigneev, V.G., Gisin, P.G.** Oborudovanie dlya polucheniya lakokrasochnih pokritiy. Himiya, 1982 – 192 s.

6. **Yakovlev A.D.**, Himiya I tehnologiya lakokrasochnih pokritiy – L.: Himiya 1989. – 384 s.
7. **Arzamasov, B.N.** Materialovedenie. – M.: Izd-vo MGTU im. N.Baumana. 2003 – 648 s.
8. **Drinberg, S.A.** Pastvoriteli dlya lakokrasochnih materialov: Spravochnoe posobie: 2-e izd. Himiya 1986 – 206 s.

Сведения об авторах

Исмагулов М.А. – магистрант, Костанайского государственного университета им. А.Байтурсынова, Инженерно-технологического факультета, кафедры 6M072400-Технологические машины и оборудование. г. Костанай, ул. Алтынсарина 233, тел: +77081491291, e-mail: x-mix-pro@mail.ru

Ismagulov MA - Master, Kostanay State University. A.Baitursynov, Engineering and Technology Department, the Department of 6M072400-Technological machines and equipment. Kostanai Street. Altynsarin 233, tel: +77081491291, e-mail: x-mix-pro@mail.ru

Исмагулов М.А. – Магистр, Қостанай мемлекеттік университеті, А.Байтұрсынов, инженерлік-технологиялық факультеті, 6M072400-Технологиялық машиналар және жабдықтар кафедрасы. Қостанай қ. 233 Алтынсарин, тел: +77081491291, электрондық пошта: x-mix-pro@mail.ru

УДК 338.242

ФУНДАМЕНТАЛЬНЫЕ ОСНОВЫ ПОСТОЯННОГО УЛУЧШЕНИЯ СИСТЕМЫ МЕНЕДЖМЕНТА КАЧЕСТВА ОРГАНИЗАЦИИ

Каирбек Н.М. – магистрант 2-го курса, Костанайский государственный университет имени А.Байтурсынова, инженерно-технический факультет, кафедра «Машиностроение».

Статья предназначена для специалистов по менеджменту качества. В статье декларируется подход к управлению информации в системах менеджмента качества, основанный на применении технологии менеджмента знаний. Рассматриваются вопросы интеграции информации, обрабатываемой в СМК, а также преимущества применения технологии менеджмента знаний по сравнению с традиционно распространенной технологией представления информации в виде документов.

В статье представлена методика управления рисками процессов СМК, основанная на внедрении существующих подходов к управлению рисками применительно к условиям функционирования процессов СМК. Управление рисками в представленной методике является завершающим звеном системы мониторинга процессов.

Выделены фундаментальные основы постоянного улучшения системы менеджмента качества организации, базирующиеся на реализации ключевых принципов, таких как: ориентация на потребителя; лидерство руководителя; вовлеченность работников; процессный подход; системный подход к менеджменту; принятие обоснованных решений; стратегические взаимоотношения с поставщиками.

В статье показано, что система менеджмента качества есть перечень процессов, для которых необходимо составить нормативную документацию.

Предложено проведение внешнего аудита системы менеджмента качества с включением этого процесса в нормативные акты. Основной упор в статье делается на предупреждении рисков для бизнеса. Что, в свою очередь, предъявляет определенные требования к решениям высшего руководства компании и ведет к оптимизации бизнес-процессов и повышению эффективности работы.

Ключевые слова и фразы: качество; постоянное улучшение; развитие; система менеджмента.

МЕНЕДЖМЕНТ ҚҰРЫЛЫМЫ ЖҮЙЕСІН САПАЛЫ ТҮРДЕ ҮНЕМІ ЖАҒАРТЫП ОТЫРУДЫ ҰЙЫМДАСТЫРУДЫҢ НЕГІЗДЕРІ

Қайырбек Н.М. - А.Байтұрсынов атындағы Қостанай мемлекеттік университеті, инженерлік –техникалық факультетіндегі «Машина жасау технологиясы» кафедрасының 2 курс магистранты.

Бұл мақала сапа менеджменті саласының мамандарына арналған.Мақалада білімді басқару технологиясын қолдану негізінде сапа менеджменті жүйесін ақпараттық басқару барысындағы

көзқарастары жарияланады. Мұнда СМЖ үшін өңделген ақпараттың ықпалдастық мәселелері, сондай-ақ құжаттар түрінде дәстүрлі ортақ технологиялар арқылы салыстыра отырып, білімді басқару технологияларын пайдаланудың түрлі артықшылықтары қарастырылған. Мақалада басқарудағы үдерістің СМЖ пайдалануына қатысты тәуекелдік қолданыс тәсілдерін жүзеге асырудағы әдістемелік әдістерін ұсынады. Мұндағы ұсынылған басқару процесі мониторинг жүйесін соңғы буыны, яғни, қортындыланушы болып табылады. Сапа менеджменті жүйесінің сыртқы аудитін нормативтік акті процесіне енгізу ұсынылады.

Ұйымдағы сапа менеджменті жүйесін үздіксіз жетілдіру сияқты негізгі қағидаттары негізінде мынадай негізгі мәселелерді жүзеге асыру көзделген: тұтынушыны бағыттау; басшының көшбасшылығы; қызметкерлерді тарту; ұдайылық тәсіл; менеджментті басқарудың жүйелі тәсілі; негізделінген шешімдер қабылдау; жеткізушілермен стратегиялық қарым-қатынас.

Мақалада сапа менеджменті жүйесі бұл - нормативтік құжаттаманы жасауды қажет ететін үрдіс екендігін танытады. Негізгі мәселе - бизнестегі қауіп-қатердің алдын алу болып табылады. Яғни, өз кезегінде, компаниядағы жоғарыдан басқару шешімдері арқылы белгілі бір талаптар қояды және бизнес-процестерін оңтайландыруға әкеледі және жедел тиімділігін арттыруды мақсат етеді.

Негізгі сөздер: сапа, тұрақты жақсарту, даму, менеджмент жүйесі.

THE FUNDAMENTAL BASIS FOR CONTINUOUS IMPROVEMENT OF THE QUALITY MANAGEMENT SYSTEM OF THE ORGANIZATION

Kairbek N.M. – master's student of the second course of A. Baitursynov Kostanay State University, Engineering technical faculty, Department of mechanical engineering.

Abstract: The article is written for specialists in quality management. The article describes the technique of information management in quality management systems (QMS) based on the use of knowledge management technique. The author considers issues of information integration processed in QMS as well as the advantages of using knowledge management technique in comparison with traditional technique of presenting information in the form of documents.

The article demonstrates the technique of risk management of QMS processes based on the introduction of the current techniques of risk management in regard to conditions of functioning of QMS processes. Risk management in the technique presented is the final element of the system of monitoring processes.

The author determines fundamentals of continuous improvement of organisation's quality management system based on realisation of key principles such as: orientation on the consumer; leadership of the manager; involvement of employers; process technique; system technique of management; valid decision-making; strategic mutual relations with suppliers.

The article shows that quality management system is the list of processes which require regulatory documents.

The author offers the introduction of external audit of quality management system with inclusion of this process in statutory regulations. The article focuses on risk management in business, which consequently raises definite requirements for decisions of executive management of the company and leads to optimisation of business processes and enhancement of effectiveness of work.

Key words and phrases: quality; continuous improvement; development; quality management system.

Постоянное улучшение системы менеджмента качества (СМК) организации в современных условиях хозяйствования представляет собой поэтапное развитие функциональных направлений, ориентированных на достижение целевых показателей в области менеджмента качества [3]. Фундаментальные основы постоянного улучшения менеджмента качества могут быть представлены принципами, которые установлены в международных стандартах ISO серии 9000 и являются определяющими для систем менеджмента качества [1, с. 46; 2, с. 34]. Однако реализация принципов требует детального изучения специфических особенностей, способствующих эффективному улучшению СМК. Исследование теоретических и практических вопросов формирования механизма постоянного улучшения СМК организации позволяет идентифицировать следующие принципы: 1) ориентация на потребителя; 2) лидерство; 3) вовлечение персонала; 4) процессный подход; 5) системный подход к менеджменту; 6) принятие обоснованных решений; 7) стратегические взаимоотношения с поставщиками. Применение принципов менеджмента качества обеспечивает преимущества всем заинтересованным группам: – потребители получают продукцию (услугу), соответствующую их требованиям; – сотрудники имеют большее удовлетворение работой; – собственники и инвесторы получают прибыль на вложенный капитал и лучшие результаты организации; – поставщики и партнеры получают взаимовыгодные и стабильные заказы; – обществу также выгодно иметь организацию, выполняющую законодательные и нормативные требования, требования защиты

окружающей среды. Принципы международных стандартов ISO серии 9000 нельзя реализовать сразу. Это возможно лишь при постепенном совершенствовании системы менеджмента качества на основе СТ РК ИСО 9004-2010. Необходимо также твердо осознавать, что для их внедрения и последующей реализации требуются соответствующее понимание и компетентность персонала, способность руководителей и рядовых работников организации воспринимать перемены.

Рассмотрим подробно каждый из предложенных для постоянного улучшения СМК организации принципов.

1. Ориентация на потребителя. Сегодня, в условиях глобальной конкуренции, организация должна знать настоящие и будущие запросы потребителей и выполнять не только сегодняшние требования, но и стремиться превзойти ожидания. Необходимо найти во внешней среде потребителя своей продукции и постепенно доказывать, что эта продукция ему нужна и удовлетворяет его требованиям. Таким образом, устойчивость организации на рынке определяется ее способностью выпускать не ту продукцию, которую организация научилась делать, а ту, которая действительно представляет ценность для потребителя. Чтобы соблюдать принцип ориентации на потребителя, требуется понимание запросов потребителя, быстрое реагирование на изменения его ожиданий и соответствующие предупреждающие действия. Для этого необходимо измерять удовлетворенность потребителей и поддерживать взаимоотношения с ними, что, в свою очередь, послужит основой для построения контуров регулирования процессов организации, позволяющих корректировать и улучшать процессы в зависимости от степени удовлетворенности потребителей. Реализация этого принципа в организации предполагает следующие действия: понимание всего диапазона потребностей и ожиданий потребителя относительно продукции, дисциплины поставки, цены, надежности и т.д.; обеспечение сбалансированного подхода к потребностям и ожиданиям потребителей и других заинтересованных лиц (владельцев, сотрудников, поставщиков, местного сообщества и общества в целом); доведение потребностей и ожиданий потребителей до сведения всех в организации; измерение удовлетворенности потребителя и измерения действия целесообразного результатам измерений.

2. Лидерство. Этот принцип не является новым для международных стандартов ISO серии 9000. Роли руководителя организации придавалось большое значение и в стандартах ISO серии 9000–1994, 2000, 2008 гг. Они резко повышали значимость и ответственность руководителей организации в отношении обеспечения качества. Новыми постулатами являются мотивация персонала к активной работе по улучшению деятельности организации, оценка качества управления организацией руководителем и его личный пример. Руководитель-лидер – необходимое условие устойчивого успеха организации. Системы управления организациями, руководство проектами, разработка и внедрение СМК – все это области деятельности, неспособные выжить без лидерства. Лидер – это человек, которому не надо пользоваться силой и преодолевать сопротивление. При прочих равных условиях наличие лидера обеспечивает колоссальные конкурентные преимущества. Для того чтобы постоянно улучшать СМК, организация должна учитывать в своей деятельности потребности всех заинтересованных сторон: потребителей, собственников, персонала, поставщиков, местного сообщества и общества в целом. Руководитель-лидер должен: создавать и поддерживать общие ценности и модели норм поведения для руководителей организации всех уровней; устанавливать отношения доверия, исключая страх работников за возможные ошибки при проявлении инициативы; предоставлять работникам требуемые ресурсы, возможность обучения и свободу действий с обязательной отчетностью и ответственностью за выполняемую работу; инициировать, поощрять и признавать вклад работников в общий успех. Реализация этого принципа в организации предполагает следующие действия: постоянную активность и собственный пример; способность чувствовать перемены во внешней среде и реагировать на них; учет потребностей всех заинтересованных лиц, включая потребителей, владельцев, сотрудников, поставщиков, местное сообщество и общество в целом; ясное видение будущего организации; создание разделяемых всеми ценностей и моделей этических ролей на всех уровнях организации; создание атмосферы взаимного доверия и изгнание страха; обеспечение персонала необходимыми ресурсами и предоставление им свободы действий с ответственностью и отчетностью; побуждение сотрудников к проявлению энтузиазма и признание их вклада; ведение открытого и честного обмена информацией; обучение, тренировку и поддержку людей.

3. Вовлечение персонала. Важнейшим элементом постоянного улучшения СМК организации, относимым, прежде всего, к персоналу является: понимание каждым работником собственной роли в организации и оценка своего вклада в общую работу; активное участие в улучшении своей деятельности; непрерывное повышение своей компетентности, знаний и опыта. В ситуации, когда давление конкурентного рынка на производителя усиливается, от организации требуется невиданный ранее динамизм. Главными словами по отношению к работникам становятся: вовлеченность, соучастие, преданность. На поведение персонала существенно влияет культура организации и стиль лидерства, отказ от командно-административной структуры взаимоотношений «начальник–подчиненный». В нашем материальном мире мотивацией к творческому труду является соучастие каждого в прибылях организации, но не менее сильным мотиватором является доверие, которое проявляется,

прежде всего, в глубоком делегировании полномочий и наделении ответственностью. Обязательным элементом деятельности организации является обучение всех сотрудников, которое обеспечивает реализацию принципа непрерывного совершенствования. Обучение становится формой жизни. Чем больше люди, работающие в организации, действуют ей во благо, тем более светлые перспективы открываются перед ней. Реализация этого принципа в организации предполагает следующие действия: наделение полномочиями на решаемые проблемы и ответственностью за их решение; активный поиск возможностей для улучшений; активный поиск возможностей для повышения своей компетенции, знаний и опыта; свободный обмен знаниями и опытом в командах и группах; сосредоточение на создании ценностей для потребителей; новаторство и изобретательность в создании будущих целей организации; изменение в лучшую сторону представления потребителей, местных сообществ и общества в целом об организации; получение удовлетворения от своей работы; энтузиазм и гордость за принадлежность к своей организации.

4. Процессный подход. Проектирование СМК начинается с разработки процессной структуры, ориентированной на удовлетворение запросов потребителей. Все виды действий, совершаемых в организации, имеет смысл рассматривать как процессы. Под процессами понимают логически упорядоченные последовательности этапов (шагов, элементов), преобразующих входы в выходы. Такое понимание близко к представлениям об алгоритмах и это не случайно, так как в жизни организаций все большую роль играют информационные технологии (ИТ). Процессный подход удобен прежде всего тем, что открывает широкие возможности для визуализации, а значит, и для вовлечения сотрудников, а также обеспечивает выявление и описание всех процессов, представляющих интерес для качества и для управления вообще. При таком подходе создается структура, которая связывает все элементы общего процесса производства между собой и ориентирует каждый из них на достижение общей цели, каковой является удовлетворенность потребителей. Реализация этого принципа в организации предполагает следующие действия: определение именно того процесса, с помощью которого достигается желаемый результат; определение и измерение входов и выходов этого процесса; выявление интерфейса (способа «общения») процесса с функциональными подразделениями организации; оценивание возможных рисков, их последствий и вкладов в процессы для потребителей, поставщиков и иных заинтересованных лиц; установление четкой ответственности, полномочий и учета для управления процессом; выявление внутренних и внешних потребителей, поставщиков и других заинтересованных лиц; рассмотрение при разработке процессов их этапов, действий, потоков, методов контроля, потребностей в обучении, оборудования, технологий, информации, материалов и других ресурсов, требуемых для достижения желаемого результата.

5. Системный подход. Представление деятельности по постоянному улучшению СМК организации как совокупности процессов – именно это предполагает пятый принцип. Следование этому принципу проявляется в создании оптимальной сети процессов, установлении взаимосвязи между ними, как с точки зрения поставленных целей, так и с точки зрения согласования входов и выходов, а также в создании системы измерений для оценки достигнутых результатов и обеспечения их дальнейшего улучшения. Реализация этого принципа в организации предполагает следующие действия: определение системы с помощью выявления или разработки процессов, влияющих на заданные цели; структурирование системы для достижения цели самым эффективным способом; понимание взаимозависимостей процессов в системе; постоянное улучшение системы с помощью измерения и оценивания; установление ограничений на ресурсы до начала действий.

6. Принятие обоснованных решений. Следование этому принципу предусматривает принятие решения и определенных действий на основе точных и достоверных данных, анализа подтвержденных фактов и требует доступности данных для тех, кому они требуются. Решения и действия, основанные на анализе данных и информации, направлены на максимизацию производительности и минимизацию отходов и переработки. Благодаря использованию подходящих управленческих инструментов и технологий, происходит улучшение показателей и расширение рыночной ниши. Реализация этого принципа в организации предполагает следующие действия: проведение измерений и сбора данных и информации, соответствующих релевантной цели; обеспечение точности, надежности и доступности данных и информации; анализ данных и информации с помощью подходящих методов; понимание ценности соответствующих статистических методов; принятие решений и проведение действий на основе баланса между результатами логического анализа, опыта и интуиции.

7. Стратегические взаимоотношения с поставщиками. Управление цепочками добавленных ценностей для клиентов создает новый тип отношений между поставщиком и потребителем – «вместе делаем, вместе выиграем». Именно такие отношения создают конкурентные преимущества для пары «поставщик–потребитель». Создание партнерских отношений гарантирует вовлечение и скоординированную работу при совместной разработке и совершенствовании продукции, процессов и систем, а также направлено на удовлетворение потребителей и постоянное совершенствование. Реализация этого принципа в организации предполагает следующие действия: выявление и отбор основных поставщиков; установление отношений с поставщиками, которые сочетают краткосрочные выгоды с долгосрочными планами организации и общества в целом; ясный и открытый обмен информацией; инициирование совместной разработки и совершенствования продукции и процессов;

совместное достижение четкого понимания требований потребителя; обмен информацией и планами на будущее; признание улучшений и достижений поставщика.

Соблюдение принципов менеджмента качества позволяет организации совершенствовать свою деятельность и получать дополнительные конкретные преимущества на рынке.

Литература:

1. **Вдовин, С.М.** Разработка системы менеджмента качества организации : учеб. пособие / С.М. Вдовин, Т.А. Салимова, Л.И. Бирюкова. – Саранск : Изд-во Мордов. университета, 2010. – 225 с.
2. **Злобина, Н.В.** Концептуальные основы экономического развития менеджмента качества организации: монография / Н.В. Злобина. – Тамбов: Изд-во Тамб. гос. техн. университета, 2011.– 96 с.
3. **Злобина, Н.В.** Теория и методология управления стратегическими затратами в системе менеджмента качества организации: монография / Н.В. Злобина. – Тамбов : Изд-во Тамб. гос. техн. университета, 2011. – 122 с.

References:

1. **Vdovin, S.M.** Development of quality management system in an organisation: tutorial / S.M. Vdovin, T.A. Salimova, L.I. Biryukova. – Saransk: Publ. of Mordov university, 2010. – 225 p.
2. **Zlobina, N.V.** Conceptual fundamentals of economic quality management development in an organisation: monograph / N.V. Zlobina. – Tambov: Publ. of Tambov State Tech. University, 2011. – 96 p.
3. **Zlobina, N.V.** Theory and methodology of management of strategic costs in quality management system in an organisation: monograph / N.V. Zlobina. – Tambov: Publ. of Tambov State Tech. University, 2011. – 122 p.

Сведения об авторе

Каирбек Н.М. – магистрант 2 - го курса инженерно - технического факультета Костанайского государственного университета имени А.Байтұрсынова, тел.: 8 7771341283; e-mail: Nurumbet91@mail.ru.

Қайырбек Н.М. - А.Байтұрсынов атындағы Қостанай мемлекеттік университеті, инженерлік -техникалық факультетінің 2 курс магистранты

Kairbek N.M. – master's student of the second course of A. Baitursynov Kostanay State University, Engineering technical faculty, tel: 8 7771341283; e-mail: Nurumbet91@mail.ru.

ӨОЖ 070:004.738.1(574)

ҚАЗАҚ БАСПАСӨЗІ ҒАЛАМДЫҚ АҚПАРАТ АҒЫНЫНЫҢ БІР БӨЛІГІ РЕТІНДЕ ӘЛЕМ ЖҰРТШЫЛЫҒЫНА ХАБАР ТАРАТУДА

Кәкімбек Г.Ө. - магистрант, А.Байтұрсынов атындағы Қостанай мемлекеттік университеті

Баспасөз – халықтың қоғамдық-әлеуметтік өрісін дамытуға, мәдени -әдеби дүниетанымын қалыптастыруға, кеңейтуге әсер ететін бірден – бір құрал. Қазақ баспасөзінің де халықтың саяси ой-пікірін оятып, дүниетанымын байытуға едәуір әсері болды. Бүгінде ықпал етіп қана қоймай, қоғамды тәрбиелеп келеді.

Адамдардың санасын, мінез-құлқын өзгертуде, олардың өмірге деген көзқарастарын қалыптастыруда БАҚ-тың қуаты зор. Сондықтан баспасөз адами мұраттарға бетбұрыс жасаса қоғамға көп пайда келтіреді.

Қандай газет-журналды ашсаңыз да, шетел ақпараттарымен сусындайсыз. Біз әлемдік ақпарат кеңістігіне еніп келеміз. Тек өзге елдің тұрмысынан хабардар болмаймыз, олар да біздің елімізден, тіршілігімізден ақпарат алып отырады. Себебі, қазір халықаралық мәртебе ие баспасөзіміздің қатары көбейіп келеді.

Интернет газеттердің шығуы да технологияның дамыған заманында көштен қалмауымызға себепкер болып отыр. Газеттер сайтының ашылуы шалғайдағы бауырларымыз бен шетелдегі қандастарымызға үлкен мүмкіндік. Елі мен жерін аңсап, топырақты бір іікесем деген ағайын-дарымыз үшін отанынан жаңалық жеткізуші басылымдардың қашанда мәртебесі жоғары болмақ.

Аталмыш мақалада осындай мәселелер көтеріліп, газет сайттарынан мысалдар келтіріледі. Әрине, қазақ баспасөзінің әлемдік ақпараттық кеңістіктен ойып орын алуы үшін сайт ашу жеткіліксіз екенін білеміз. Алайда, бір қадамның өзі біз үшін зор мүмкіндік болады.

Кілттік сөздер: баспасөз, әлемдік ақпараттық кеңістік, сайт.

КАЗАХСТАНСКИЕ ПЕЧАТНЫЕ СМИ КАК ЧАСТЬ ГЛОБАЛЬНОГО ИНФОРМАЦИОННОГО ПРОСТРАНСТВА

Какимбек Г.У. – магистрант, Костанайский государственный университет имени А.Байтурсынова

Печатные СМИ – это инструмент, который влияет на развитие культурного и социального мировоззрения общества. Казахские печатные СМИ формируют политическое мнение людей, оказывают существенное влияние на перспективы развития и вносят свой вклад в воспитание общества.

Влияние средств массовой информации заключается в том, что они могут формировать взгляды людей на жизнь и изменять их поведение. Поэтому, пресса должна обращаться к идеалам человеческого общества.

Листая любую газету или любой журнал, мы можем увидеть зарубежные новости. На сегодняшний день Казахстан входит в мировое информационное пространство. Мы не только читаем сообщения о других странах, и они тоже имеют доступ к нашим печатным СМИ. Потому что, в настоящее время в стране есть издания, имеющие международный статус. И с каждым годом их число увеличивается.

Выход электронных СМИ во время развития технологической эпохи позволяет нам не отставать от других стран. Формирование сайта печатного издания стало большой возможностью для наших соотечественников за рубежом. Для них такие издания обеспечивают эмоциональную связь со страной и родной культурой.

В данной статье затронуты многие вопросы о взаимосвязи печатных СМИ и Интернет пространства на примерах казахских сайтов. Конечно, открывая сайт газеты или журнала мы не можем решить все проблемы касающиеся на расширение сферы информационного пространства, но это тоже будет один шаг вперед.

Ключевые слова: печатные СМИ, мировое информационное пространство, сайт

KAZAKHSTAN THE PRINTED MEDIA AS PART OF THE GLOBAL INFORMATION SPACE TELLS THE WORLD ABOUT US

Kakimbek G.U. – the undergraduate, Kostanay State University named after A.Baytursynov

Print media is a tool that affects the development of the cultural and social Outlook of the society. Kazakh printed mass media form the political opinion of the people, have a significant impact on development prospects and contribute to the education of society.

The influence of the media is that they can shape people's views on life and change their behavior. Therefore, the press must appeal to the ideals of human society.

Flipping through any newspaper or any magazine, we can see foreign news. Today Kazakhstan is included into the global information space. We not only read the message on other countries, and they also have despot to our print media. Because, currently in the country there are publications that have international status. And every year their number uvelichivaetsya.

The output of the electronic media during the development of the technological era allows us to keep up with other countries. The formation of the website of the print edition was a great possibility for our compatriots abroad. For them, these publications provide an emotional connection with the country and culture.

This article raised many questions about the relationship of print media and Internet space in the examples of the Kazakhstan sites. Of course, discovering the website of a newspaper or magazine we can't solve all the problems related to the expansion of the scope of the information space, but it will also be one step ahead.

Keywords: print media, world information space, the site

Қазақстанның ақпараттық кеңістігі бұрыңғымен салыстырғанда едәуір өсіп келеді. Еліміз шетелдік ақпарат құралдарын кеңінен пайдаланушыларға айналды. Оларды оқып қана қоймай, ғаламдық мәселелерді бізде қосылып қозғаймыз, айтамыз.

Осы уақытқа дейін баспасөздің қарыштау сатысы, аудиторияны қамту аумағы, сапасы мен саны жағынан даму уақыттары әр түрлі болды. Әр кезеңнің өз ерекшеліктерін жекелеп қарастыруға болады.

Жалпы Қазақстандағы бұқаралық ақпарат құралдары нарығының және ақпараттық индустрия саласының құрылуын және даму үрдісін бірнеше кезеңге бөлеміз.

1 кезең – Кеңестік дәуірден кейін, 1992 жылға дейінгі аралықта бұқаралық ақпарат құралдары толықтай мемлекеттің бақылауында болды, іс жүзінде ешқандай тәуелсіз бұқаралық ақпарат құралдары болмады.

2 кезең – 1993 жылдан 1996 жылға дейінгі аралықта бұқаралық ақпарат құралдарының құрылып дами бастаған кезеңі. Бұл кезеңде ақпараттық кеңістікте мемлекеттік бақылау әлсіреп, мемлекеттік емес бұқаралық ақпарат құралдары пайда бола бастады, нәтижесінде мемлекеттік бұқаралық ақпарат құралдары қысқарып, оның орнына мемлекеттік емес бұқаралық ақпарат құралдары дами бастады.

3 кезең – 1996 жылдан басталып, осы күнге дейін созылып келеді. Бұл кезеңде масс-медиа нарығында сапалық және сандық өзгерістер болып, бұрынғы мемлекеттік бұқаралық ақпарат құралдарын, полиграфиялық кәсіпорындарды мемлекет меншігінен алып, жаппай жекешелендіру үрдісі жүрді. Бұқаралық ақпарат құралдарын мемлекет себінен қаржыландыру тоқтатылып, мемлекет өзінің ақпараттық саясатын жүргізуді, бұқаралық ақпарат құралдарына тапсырыс беру арқылы іске асыруға көшті.

Оған қоса, республикада мемлекеттік тапсырыс бойынша қаржыланатын өзбек, украин, неміс, корей, ұйғыр және басқа тілдерде газеттер мен журналдар шығады.

Осындай жағдайда көптеген бұқаралық ақпарат құралдары сапалық жағынан өзгерді, мақалалар мен бағдарламалар мазмұны күшейтілді. Соңғы жылдары бұқаралық ақпараттар құралының аймақтар бойынша таралуында өзгерістер болды, атап айтқанда, республикалық, қалалық газеттер саны көбейіп, аудандық газеттер біршама қысқарды. 2008 жылы республикада таратылатын газеттер саны 118 атауға, облыстық – 61, қалалық – 82 және аудандық газеттер саны – 180 болды [1]. Ал 2014 жылғы статистикаға жүгінсек, ҚР Кітап палатасына 990 атаумен келіп түскен 7309 баспа өнімдерінің басым бөлігі журналдар. Оның сандық сипаттамалары 939 атауы (94,84%), саны 6713 (91,85). Қалған бөлігін альманахтар, бюллетендер және басқалар құрайды.

Журналдар мен жалғаспалы басылымдар шығатын тілі бойынша төмендегідей бөлінеді:

1. тілдердің біреуінде – 580 атаумен (4786 нөмір)
соның ішінде: қазақ тілінде – 183 атаумен (1379 нөмір)
орыс тілінде – 386 атаумен (3364 нөмір)
басқа тілдерде – 11 атаумен (43 нөмір)
2. екі тілде – 341 атаумен (2140 нөмір)
3. үш тілде – 69 атаумен (386 нөмір)

Журналдар мен жалғаспалы басылымдар санының тақырыптық тараулар бойынша басылып шығады:

1. мәдениет, білім, БАҚ пен насихат бойынша – 305 атаумен (1782 нөмір) – 30,8%;
2. қоғамдық-саяси тақырып бойынша – 175 атаумен (445 нөмір) – 17,7%;
3. техникалық бағыт бойынша – 88 атаумен (455 нөмір) – 8,9%.

2014 жылы ҚР Кітап палатасына 1179 атаумен газет келіп түскен. Газеттердің саны – 49 779. Республикада шығарылған газеттердің жылдық таралымы 1 млрд.015 млн. 441 мың 800 дананы құрайды. Олар қазақ (32,9%) және орыс (48,1%) тілінде басылған.

Таралу аймағына байланысты топтастыратын болсақ, халықаралық – 9, республикалық – 107, облыстық – 72, аймақтық – 13, қалалық – 91, аудандық – 193, тәуелсіз – 26, жоғары оқу орны – 34, тағы басқалар [2].

Бұдан көретініміз, жыл сайын Қазақстанда, меншік түріне, мерзімділігіне, жанрына, тарылым ауқымдылығына және басқа да белгілеріне қарай шығатын басылымдар саны көбеюде.

Баспасөз қатарының көбеюі, ең алдымен, ішкі бәсекелестікті туындататыны анық. Саннан сапа туындап, бәсекеден береріміз көбейеді.

Жер шарындағы үрдістерге көз жүгіртсек, масс-медиа қарқынды дамып, ақпарат ағыны толассыз жүріп жатыр. Бұл қозғалыс тоқтауы мүмкін емес. Жаһанда болып жатқан әрбір жаңалық қазақ баспасөзінен орын алары сөзсіз. Себебі, Қазақстан осы әлемдік ақпарат ағынының бір бөлігі, секторы. Күннің басты мәселесі болатын ел жаңалықтарымен қоса өзге елдің ақпараттары да басқы беттен табылып жатады. Құлақ түрер әрбір сәтті жарыса жаза кетеміз. Әрине, бұл құптарлық іс те шығар. Діні мен ділі, сөзі мен тілі бөлек қауымның тұрмысынан хабардар болу көкірек көзіміздің ашықтығын білдіреді. Теледидардан көзбен көреміз, баспасөзден оқып көңілге түйеміз, саралаймыз. Әрбір басылымның шартарап жаңалығын жазар айдарлары да қалыптасқан. Тұрақты басып тұру әдетке айналған. Мысалы, республикалық «Егемен Қазақстан» газетінде «Әлем және Қазақстан» айдарында «Өзбекстан сайлауға дайындық үстінде» тақырыбымен мақала жарияланды. «Өзбекстан бұқаралық ақпарат құралдарының хабарлауларына қарағанда, елдегі төрт саяси партияның бәрі де Орталық сайлау комиссиясына (ОСК) үстіміздегі жылдың 4 желтоқсанына белгіленген президенттік сайлауға қатысу туралы құжаттарын тапсырған. Халықтық-демократиялық партиясы (ӨХДП) мен Өзбекстанның «Адолат» (Әділет) Социал-демократиялық партиясының (ӨСДП) өкілдері осы аптада Орталық сайлау комиссиясына республика президентін сайлауға қатысу үшін қажетті құжаттар пакетін ұсынды, делінген ОСК-ның хабарламасында» [3]. Міне, осындай типтегі материалдар жариялай отыра, өзіміздің әлем көшінен қалмай, дамып отырғанымызды көрсетеміз.

Ақпараттық кеңістігіміздің қалыптасқанына бірер жылдар шамасы болды. Алайда дөңгеленген дүниеге шолу жасағанымызбен, біздің ақпарат қандай ел ой елегінен өткізіп жатыр екен. Саусақпен

санарлық басылымымыз ғана халықаралық газет мәртебесіне ие болып отыр. Десек те, бұл да жаман көрсеткіш емес шығар. Берген мәліметінді, ең құрығанда, бір адам оқып немесе тыңдаса, бұның өзі журналист еңбегінің нәтижесі.

17 миллион қазаққа ғана емес, көршілес елдерге қазақ халқының тұрмысын айнаға түсіргендей етіп жазып отыратын басылымның бірі «Түркістан» халықаралық апталық газеті. «Түркістан» газеті 1994 жылдың 28 қаңтарынан бастап шыға бастады. Қазіргі таңда республиканың барлық облыстарына, оған қоса Ресей Федерациясына да тарайды. 2009 жылдан бастап «Роспечать» каталогына енгізілген, Ресейде тұратын қазақ оқырмандары біздің газетімізді осы каталог арқылы жаздырып, оқи алады. Тұрақты төрт қосымша бар. «Қоныс» – алыс-жақын шет елдерден атажұртына қоныс аударған оралмандар жағдайын еліміздегі демография мәселесіне ұштастыра отырып талқылауды көздейтін, сондай-ақ ұлттық мәдениетімізді жандандыруға атсалысатын қосымша. «Тайқазан» – ұлттық мәселелерді тереңнен қаузауға, ұлттық мүддені тіл, дін, діл, салт-дәстүр, саясат тұрғысынан талдауға арналған. «Жаһан» – халықаралық саясатқа, қазақ халқының түркітілдес халықтармен ынтымақтастығына баса назар аударатын, сыртқы саясаттағы басым бағыттарды насихаттайтын қосымша [4].

Еңсемізді тіктеп, егемендігімізді алған жылдары қазақтың тіршілігінен хабар еткен тағы бір басылым халықаралық «Қазақстан-ZAMAN» газеті. Республика көлеміндегі экономикалық-әлеуметтік, қоғамдық-саяси бағыттағы ақпараттарды жан-жақты жазып, Қазақстан халқын хабардар етуде. 1992 жылдан бастап бүгінге дейін өз қызметін жалғастыра келе, Түркия, Орта Азия және төрткүл дүниеден ақпар беріп отырады.

Интернет-газет арқылы Қазақстан туралы және Мемлекет басшысының конструктивті сыртқы және ішкі саясаты жайлы мәліметтер таратылады. Әр облыста болып жатқан барлық оқиғаларға қатысты талдау мақалалары басылады. Газеттің тағы бір ерекшелігі жыл бойында республика көлемінде экспедициялар ұйымдастырады. Елімізде болып жатқан саяси оқиғаларға байланысты тұрақты авторлардың пікірлері жедел беріліп отырады. Редакцияның тағы бір әдісі арнаулы беттер, көкейтесті мәселелерді кеңінен ашу үшін пайдаланылады. Тұрақты нөмір сайын шығатын беттерде жанайқайлар, қамшыбасар-тұжырым мақалалары жазылады. Арнаулы «Отбасы», «Шемпион» «Аймақтар айнасы», «Астана ажары», «Түркі дүниесі» беттерінде сан түрлі әдіс-тақырыптар қарастырылады [5].

Тізбектей берсек, жазуға болар еді. Енді ғаламдық баспасөзге ойысайық. Бәсекелестік тудырып, сан мен сапа жағынан көш ілгері тұрған бірнеше басылымдарды да мысалға келтіре кетейін. Статистика жүгінсек, Американың үштен екі бөлігі күнделікті газет-журналдарды оқиды екен. АҚШ-та бұқаралық ақпарат құралдары жақсы дамыған. Сондықтан бұл елдің басылымдары мен телерадио-лары жер жаһанға мәлім. Солардың бірі – «Ю-Эс-Эй тудей» (USA Today). 1982 жылдан бері күнделікті шығып келеді. Бұл газеттің басқалардан ерекшелігі онда жазылатын мақалалар телевизиялық стильде. Қысқа әрі нұсқа.

Жалпы Америкада газеттің сатылуы біздің әдеттегі сатылымдай емес. Менталитеті бөлек болған соң ба, қазақ оқырмандарынан ерекшеленетін жерлері өте көп. Шағын жәшіктің ішіне бірнеше цент салып, қалаған басылымды сатып алады. «Ю-Эс-Эй тудей» басшылығы өздерінің жәшіктерін теледидар пішінінде жасаған. Керемет әдіс деп айтсақ болады. Халық көп оқитын бұл газеттің версткасы Вирджиния штатының Арлингтон қаласында жасалады. Кейін арнайы спутник арқылы барлық әлем елдеріне газет жеткізетін 32 баспаханаға жіберіледі.

Жапонияның ұлттық газеті «Асахи симбун» (The Asahi Shimbun) басылымының аты журналистерге жақсы таныс. Қазақ тіліне аударғанда «Күннің шығуы» деген мағынаны білдіреді. «Асахи симбуннің» алғашқы саны 1879 жылы Осака қаласында жарық көрген. Қазір ол Жапонияның ғана емес, тіпті әлемнің танымал газеттерінің қатарына жатады. Тиражы 10 миллион дана. Тарылымының 66 пайызы газетке жазылған оқырмандарға жіберіледі, ал қалған 34 пайызы дүңгіршектерге жолданады. «Асахи симбунның» басшылығы газет ішінен шетелдіктерге ыңғайлы етіп, ағылшын тілінде екі жоба ашып қойған. Сонда газеттің тең жартысы ағылшын тілінде шығады. Яғни, көп тілді аудиторияны қамтып отыр.

«Аргументы и факты» - көрші Ресейдің апталық қоғамдық-саяси газеті. Бұл басылым көпшілікке аса танымал. Себебі газетті Тәуелсіз мемлекеттер достастығына кіретін барлық елдер оқиды. Яки олардың арасында біздің ел де бар. «Аргументы и фактының» редакциясы 1978 жылы құрылған. Газет 1982 жылдан бастап аптасына бір рет жарық көре бастады. 1978-1979 жылдар аралығында айына бір рет жарық көрсе, 1980-1982 жылдарда бір айда екі рет шығып тұрды. Сыртқы көлемі мен беттерінің пішіні осы уақытқа дейін екі рет өзгертіліпті. 1990 жылы газет тарылымы жағынан Гиннстің әлемдік рекордтар кітабына енді. 33,5 миллион дана. Бұл – адамзат тарихында болмаған жайт. Расында бұған дейін ешбір газет мұндай таралыммен шығып көрмеген еді. Сол жылы газет оқырмандарының саны 100 миллионға артты. Бүгінгі күннің өзінде «Аргументы и факты» газеті таралымы жағынан алдыңғы қатарда келеді. Басылымды 8 миллионға жуық адам оқиды. Ресей Федерациясынан басқа әлемнің 57 еліне таралады. Олардың арасында АҚШ, Жапония, Тайланд және Еуропаның бірқатар елдері бар.

Отандық баспасөзден мысал келтірер болсақ, «Комсомольская правда» газетін білеміз. Басылымның алғашқы саны 1925 жылдың 24 мамырында жарық көрген. Сол кездегі таралымы 31 000 дана болған. Бастапқы кезде бұл газеттің аудиториясы көбінесе жастар саналған. Себебі шытырман оқиғалар туралы мақалалар көптеп жарияланған. 1960-1970 жылдар аралығында газеттің беделі одан әрі арта түсті. Себебі газетте әлеуметтік сыни мақалалар жариялана бастады. 1980 жылдың соңына қарай оның таралымы 20 миллион данаға жетті. «Комсомольская правда» қазір апталық болып шығады.

Қазақ басылымдарының да тарылымы жағынан дәуірленген кезі болған. Кеңес заманында «Мәдениет және тұрмыс» (қазіргі «Парасат») және «Қазақстан әйелдері» журналдарының таралымы 400 000 жуық. Ал «Жас Алаш» сексенінші жылдарда («Лениншіл Жас») 300 000 таралыммен жарық көрді. Қазіргі күні мұның бәрі арман...

«Le Figaro» (Ле Фигаро) – Францияда жарық көретін газет. Негізі 1826 жылы қаланған. Біз Фигаро деген атты әйгілі Бомаршьеңнің пьесасындағы кейіпкердің есімі ретінде білеміз. Дәл солай. «Фигароның үйленуі» деген қойылымнан газеттің аты пайда болған. Сол кездегі басылым басшылығы пьесаның ұранын ұнатып, оны газеттің қақ маңдайына жазып қойған. Көпшіліктің көңілінен шыққан әйгілі ұран мынадай еді: «Сын жоқ жерде мадақ жоқ». Газеттің негізі қаланып, арада қырық жыл өткеннен кейін газет күнде шыға бастайды. 2005 жылы «Ле Фигароның» таралымы 340 мыңға жетті. Әрине, жапон газеттерімен салыстырғанда әжептәуір аз. Бірақ саны аз бола тұра, сапасы мықты [6].

Көріп отырғанымыздай, қазақ газеттерін алып елдердің басылымдарымен бір қазанға қайната алмаспыз анық, десек те бәсекелестікке ұмтылып, дамып келеміз. Шама-шарқымызды саралап, көштен қалмаудамыз.

Қазақ газеттерінің танымалдылығын арттыратын тағы бір тұсы электрондық нұсқасының болуы. Орақ тілді, от ауызды саналатын американың «The New York Times» газетін әрине, біздің басылымдармен салыстыруға келмес. Алайда, таңдаған бағыттары, қоғамдық-саяси мәселелерді қозғау ерекшеліктері жағынан алар орындары жоғары. Америка алпауытында жазылған әрбір мақаланы қарасаңыз, бірер минуттан кейін-ақ оқырмандар белсенділігін байқайсыз. Ой-пікірлерін ашық түрде жазып, сөз жарыстарын ұйымдастырады. Осыған қарағанда, сайтпен жұмыс істеу жүйесінің дамығандығы көрінеді. Ал бізде қалай?

Шындықтың сойылын соғып, жегізіп тұрып жазылған материалдарға пікір қалдыратындарды көріп, байқайтын болсақ, үкіметті жақтап, мақтау айтқандардың ойына қосылатындар аздау. Кез-келгеніміз сайтқа кіріп әрбір мақалаға ойда жүрген ұсыныстарды қосып, ел алдында тұрған түйткілді мәселелердің түйінін тарқатып, оң шешілуіне ықпал ете аламыз. Бұл жағынан келгенде, электронды нұсқаның болуы біздің тұйықталған ойларымызды жеткізуге мүмкіндік беріп отыр. Бұған қоса, алыс-жақындағы оқырмандар интернет арқылы қалаған газетінің сайтына кіре алады. Осы арқылы ұтарымыз көп болмақ.

Бүгінгі заманның талабын ескере отырып, мемлекет отандық дәстүрлі бұқаралық ақпарат құралдарын ғаламтор кеңістігіне шығару жұмыстарын қолға алған. 2016 жылдың аяғына дейін барлық баспасөз электрондық жүйеге көшпек. Мұндай ақпаратты ҚР Инвестициялар және даму министрлігі Байланыс, ақпараттандыру және ақпарат комитеті беріп отыр.

Түптеп келгенде, Қазақстан жаһандану процестеріне тартылған елдер қатарында десек қателеспейміз. Егенмендік алғалы бері елімізге тартылған миллиардтаған инвестиция соған дәлел бола алады. Тіпті, біздің Бүкіләлемдік сауда ұйымына ұмтылысымыздың өзі осының бір көрінісі іспетті. Еліміз халықаралық қоғамға етене жақындасқан сайын сыртқы фактордың әсері күшейе түсетіні түсінікті. Бұл көз алдымызға сүңгуір қайықтың теңіз түбіне бойлаған сайын қысымның да артатынын елестетеді. Соншалықты салмақтан аман қалуымыздың бірден бір жолы – кеменің беріктігін күшейтуге күш салу. Яғни, сыртқы ақпараттық қысымға қарсы ұлттық ақпарат кеңістігін нығайта отырып, қарсы қою. Оның бір жолы мемлекет тарапынан отандық БАҚ-ға қаржылық көмек көрсету десек, екіншіден, заң талаптарын барынша күшейту. Сонымен қатар, ұлттық салт-дәстүрлерімізді заман талабына ыңғайластыра отырып жаңа деңгейге көтеру. Басқа елдердің тәжірибелерін еліміздің тиісті салаларына ендіре білген жөн. Әсіресе, ақпараттық технологияларды дамытуды ертерек қолға алу қажеттігі заман талабынан туындаған. Міне, осының барлығын жүзеге асырған сайын елдің әлеуеті де күшеймек. Олай болса қоғамның ұйып отыруына ықпал жасайтын ұлттық ақпарат кеңістігімізді қалыптастыра беруге күш салуымыз керек.

Баспаның электронды нұсқасы шалғайда жатқан ағайындар, шетелдегі қандастарымыз үшін ақпаратты уақытында парақтаудың тапсырмас құралы болмақ. Қазіргі таңда интернет желісі барлық аумақты шарпып, қолжетімді кейіпке енді. Ал газеттің бүгінгі шыққан нөмірін олар уақытында оқи алатынына сене алмаймыз. Тіпті, кейбір шағын мекендерде пошта жәшіктері жұмыс істемейді. Десек те, технология заманы көш ілгері кетті. Қарттарымыз сайтты өзі аша алмаса да, немерелеріне қарата алады. Сөйтіп, қолға қағаз газет тигенше, қажетін интернет газеттен ала тұрады. Осылайша, жыртығымызды бүтіндеуге мүмкіндік туып отыр. «Бұл қолжазбаның түпнұсқасының шығуына кедергі келтіру» дейтіндер де табылар. Алайда, заман бір орында тұрмай, алып адыммен алға жылжып барады.

Қазір Қазақстанның ақпарат кеңістігінде шетелдік бұқаралық ақпарат құралдары еркін таратылып, жер-жерге жеткізіледі. Бір жағынан қарағанда, бұдан туындайтын бәлендей қауіп жоқ. Егер елдімізді, мемлекеттік мүддемізге нұқсан келтіріп, теріс, жат пиғылға үндейтін идеялармен шұғылданбайтын БАҚ-тар болса, одан келер ешбір зардап жоқ. Қайта еліміздің бұқаралық ақпарат құралдары арасында бәсекелестік күшейіп, отандық журналистиканың шыңдала түсетіні анық. Алайда өзге кірме басылымдарды елге енгізгеннің кері тұсы да жоқ емес. Бұл – ақпараттық қауіпсіздікке қатысты заң қабылдап, қажет емес түйіткілдерге, ойларға шектеу қоюды міндеттейді. Дәл солай еткенде ғана елге келіп жатқан шетелдік басылымдар арасынан өзімізге керегін сұрыптап аларлық таңдау еркі тиіп, жақын және алыс шетелдердегі отандастарымызды елімізде шығатын БАҚ-тармен қамтамасыз ету мәселесі де оң шешімін табар еді.

Әрбір заманда, сол кезеңнің өзекті мәселесіне байланысты, бұқаралық ақпарат құралдары да өзгеру керек. Бүгінгі біздің заманымызда ұлт болашағы күн тәртібіне қойылып отырған кез. Демек, бұқаралық ақпарат құралының негізгі мақсаты – адамдардың ұлттық көзқарасын ояту, қалыптастыру және жас ұрпақты тәрбиелеу болмақ.

Қорыта келгенде, қазақ баспасөзі әлем ақпараттық кеңістігіне толық еніп, елімізді баршаға әйгілі етіп жатпаса да, соған деген ұмтылыспен қарыштап дамып келеді. Бұл дегеніміз, бір күннің жемісі емес, жылдардың жеңісі болмақ.

Пайдалан ылған әдебиеттер:

1. **Сейдуманов, Ж. Т.** Қазақстан Республикасының тәуелсіздік жылдарындағы баспасөзі (1991-2008 жж.): ақпараттық-аналитикалық жинақ: аналитикалық жинақ [Мәтін]: «ISBN Агенттігі» ҚҚ / Ж.Т. Сейдуманов. – ҚР Ұлттық мемлекеттік кітап палатасы, 2010. – 448 б.
2. **Қазақстан Республикасының баспасөзі:** 2014 жылдың қорытындысы: жыл сайынғы ақпараттық сараптамалық баяндама [Мәтін]: // жалпы ред. басқ. Ж.Т. Сейдуманов. – Алматы: ҚР Ұлттық мемлекеттік Кітап палатасы, 2015. – 134 б.
3. www.egemen.kz – «Өзбекстан сайлауға дайындық үстінде» [Мәтін] // Егемен Қазақстан, 2016. – 24 қыркүйек. – 4 б.
4. www.turkist.kz – «Түркістан» халықаралық апталық газетінің сайты.
5. www.kazakhstanzaman.kz – халықаралық «Қазақстан-ZAMAN» газетінің сайты.
6. **Бауыржан, Б.** «Әлемге танымал газеттер» [Мәтін] // Бауыржан Бақытжан. – Айқын, 2010 жыл. – 7 қазан. – 28 б.
7. **Әшірбаев, Б.** Баспасөз дамуының қазіргі шындығы оның түп-төркінін тануда [Мәтін] // Б.Әшірбаев. – Қазақ әдебиеті, 2000. – №11. – 5-6 бет.
8. **Игенсартова, Ә.** Тәуелсіз Қазақстан баспасөзі [Мәтін] / Ә. Игенсартова. – Алматы: Санат, 1997. – 120бет.

References:

1. **Sejdumanov, Zh. T.** Қазақстан Respublikasyeуң tәuelsizdik zhyldaryndary baspasөzi (1991-2008 zhzh.): aқparattyқ-analitikalық zhinaқ: analitikalық zhinaқ [Mәtin]: «ISBN Agenttigi» ҚҚ / Zh.T. Sejdu-manov. – ҚР Ұлттық мемлекеттік кітап палатасы, 2010. – 448 б.
2. **Қазақстан Respublikasynың baspasөzi:** 2014 zhyldың qorytyndysy: zhyl sajnығу aқparattyқ saraptamalық bajandama [Mәtin]: // zhalpy red.basқ. Zh.T.Sejdumanov. – Almaty: ҚР Ұлттық мемлекеттік Кітап палатасы, 2015. – 134 б.
3. www.egemen.kz – «Өzбекstan sajlauға dajyndық үstinde» [Mәtin] // Egemen Қазақстан, 2016. – 24 қыркүйек. – 4 б.
4. www.turkist.kz – «Tүrkistan» halyқaralық aptalық gazetiniң sajty.
5. www.kazakhstanzaman.kz – halyқaralық «Қазақстан-ZAMAN» gazetiniң sajty.
6. **Bauyrzhan, B.** «Әlemge tanymal gazetter» [Mәtin] // Bauyrzhan Baqytzhan. – Ajqyn, 2010 zhyl. – 7 qazan. – 28 b.
7. **Әshirbaev, B.** Baspasөz damuynың qazirgi shyndyғу onyң tүp-tөrkinin tanuda [Mәtin] // B.Әshirbaev. – Қазақ әдебиеті, 2000. – №11. – 5-6 bet.
8. **Igensartova, Ә.** Tәuelsiz Қазақстан baspasөzi [Mәtin] / Ә. Igensartova. – Almaty: Sanat, 1997. – 120bet.

Автор жөнінде мәлімет:

Кәкімбек Гүлнұр Әміржанқызы – А.Байтұрсынов атындағы Қостанай мемлекеттік университеті журналистика және коммуникациялық менеджмент кафедрасының магистранты, Қостанай қаласы, 4-Қостанай көшесі, 14 үй, тел: 8-775-266-68-94, e-mail: gulia_19@inbox.ru

Какимбек Гульнур Умиржановна – магистрант кафедры журналистики и коммуникационного менеджмента Костанайского государственного университета имени А.Байтұрсынова, город Костанай, ул. 4-Қостанай, дом 14, тел: 8-775-266-68-94, e-mail: gulia_19@inbox.ru

Kakimbek Gulnur Umirjanovna – the undergraduate of the Department of Journalism and Communication Management Kostanay State University named after A.Baytursynov, Kostanay, st. 4-Kostanay, flat 14, tel: 8-775-266-68-94, e-mail: gulia_19@inbox.ru

УДК 343.292

ПОМИЛОВАНИЕ КАК ГУМАННЫЙ ПРАВОВОЙ ИНСТИТУТ ОСВОБОЖДЕНИЯ ОТ УГОЛОВНОЙ ОТВЕТСТВЕННОСТИ И НАКАЗАНИЯ

Татанов М.А. – магистрант юридического факультета, Костанайский государственный университет имени А. Байтұрсынова.

В данной статье говорится о помиловании как о гуманном отношении к уголовному праву.

Помилование по своей сути — это сложное образование, занимающее особое место в структуре права. Это подтверждается тем обстоятельством, что из семнадцати отраслей, образующих систему казахстанского права, институт помилования применим в конституционном, уголовном, уголовно-процессуальном, уголовно-исполнительном отраслях права. Поэтому, применение этого института, в отличие от других оснований освобождения от уголовного наказания, предусмотрено Конституцией Республики Казахстан. Согласно части 3 статьи 78 Уголовного Кодекса РК говорится, что издание актов о помиловании является прерогативой Президента Республики Казахстан. Это, в свою очередь, свидетельствует о наличии государственно-правовых отношений. В то же время нормы о помиловании содержится в уголовном кодексе (ст.78 УК РК предусматривает освобождение от уголовного наказания на основании акта помилования), в уголовно-процессуальном кодексе. Это подтверждает тезис о том, что помилование (равно как и амнистия) занимает особое положение в системе уголовного права. Помилование применяется во многих странах, в том числе в странах постсоветского пространства.

Ключевые слова: уголовный кодекс, президент, смертная казнь, гуманность, приговор.

PARDON A HUMANE LEGAL INSTITUTE OF EXEMPTION FROM CRIMINAL LIABILITY AND PUNISHMENT

Tatanov M.A. - master Faculty of Law, Kostanai State University named after A. Baitursynov.

This article speaks about pardons as a humane attitude to the criminal law.

Pardon in nature - it is a complex entity, holds a special place in the structure of law. This is confirmed by the fact that of the seventeen sectors which form the system of law of Kazakh Institute of pardon applicable in constitutional, criminal, criminal procedure, criminal-executive branches of law. Therefore, the application of this institution, unlike other grounds exemption from criminal sanctions, stipulated by the Constitution of the Republic of Kazakhstan. Under Part 3 of Article 78 of the Criminal Code states that the publication of acts of clemency is the prerogative of the President of the Republic of Kazakhstan. This, in turn, indicates the presence of state-legal relations. At the same time, the clemency rules are contained in the Criminal Code (Article 78 of the Criminal Code provides for exemption from criminal punishment on the basis of an act of clemency), in the Criminal Procedure Code. This confirms the thesis that the pardon (as well as amnesty) occupies a special position in the criminal law system. The pardon is applied in many countries, including the countries of the former Soviet Union .

Keywords: criminal code, the president, the death penalty, humanity, sentence

КЕШІРІМ ЖАСАУ ҚЫЛМЫСТЫҚ ЖАУАПКЕРШІЛІККЕ ТАРТУ МЕН ЖАЗАЛАУДАН БОСАТУДЫҢ ӘДІЛЕТТІ ҚҰҚЫҚТЫҚ ИНСТИТУТЫ РЕТІНДЕ

Татанов М.Ә. - заң факультетінің магистранты, А. Байтұрсынов атындағы Қостанай мемлекеттік университеті

Бұл мақалада қылмыстық құқықтың адамгершілік көзқарасы ретінде кешірім туралы айтылған.

Кешірім - бұл заңдық құрылымында өзіндік орны бар, күрделі құбылыс. Оның дәлелі ретінде, кешірім институтын қазақстан заң жүйесінің негізін құрайтын 17 бөлімінің конституциялық, қылмыстық, қылмыстық – процессуалдық, қылмыстық – атқару құқық салаларында қолдануға

болатындығы. Сол себепті, аталған институттың жұмыс істеуі қылмыстық жазадан босатылу-дағы басқа да негіздерге қарағанда Қазақстан Республикасы Конституциясында ескерілген. Қылмыстық Кодексінің 78 бабы 3 бөліміне сәйкес, кешірім актінің шығарылуы бұл ҚР Президентінің құзырында болмақ. Сондай ақ бұл мемлекеттік – құқықтық қатынастың бар болуының айғағы. Осымен қатар, кешірім туралы нормалар (ҚР қылмыстық кодексінің 78 бабында қылмыстық жауаптылықтан және жазалаудан босату) жайында қылмыстық процессуалдық кодексінде кездеседі. Бұл кешірімнің (амнистия іспетті) қылмыстық заңдағы ерекше орын алатындығының дәлелі. *Кешірім жасау бұрынғы Кеңес Одағы елдерінің, соның ішінде көптеген елдерде қолданылады*

Түйінді сөздер: қылмыстық кодекс, президент, өлім жазасы, адамзат, сөйлем.

Акт о помиловании является одним из древнейших институтов уголовного права, появившийся одновременно с государственной властью и системой правосудия. Он был закреплён уже в законах Хаммурапи[1] и широко применялся монархами на протяжении всех периодов истории.[2]

В настоящее время проблема помилования (в простонародье – прощения) тематизируется как светская, выходит за рамки традиционного единого религиозно-этического основания её разрешения, оказывается раздробленной во множестве различных (светских) подходов.

Смысл помилования можно передать следующим образом: в помиловании обычно подразумевается 1) освобождение человека от вины (отмена наказания, прощение, дарование свободы) или 2) отказ от вменения ранее принятых обязательств (например, снятие долга). Однако при этом следует учитывать, что акт помилования, во-первых, не отменяет причинно-следственную связь поведения индивида и наступивших последствий, во-вторых, в определенной степени противоречит провозглашенному запрету первоначального осуждения, поскольку без этого не может быть и прощения. И на конец, в-третьих, последнее не ориентирует человека на изучение закономерностей внешнего и внутреннего мира в связи с отсутствием в этом особой надобности, поскольку всегда имеется возможность освобождения от причиненных лицом последствий.

Долгое время проблема «прощения» находилась в плоскости межличностных отношений. По мнению Д.А. Томильцевой, классический сценарий прощения – на уровне межличностных отношений можно представить следующим образом: обидчик раскаивается и просит у жертвы прощения, жертва же, принимая покаяние, в зависимости от тяжести совершённого поступка прощает и восстанавливает отношения с обидчиком, или отказывает в просьбе, давая понять, что восстановление отношений невозможно.

Какое же место в примирении занимает прощение? Так, в середине XIX в. применяемая на территории нынешних Чечни и Дагестана практика примирения позволяла примерить более 200–300 семейств. В советские годы на Северном Кавказе создавались примирительные комиссии по примирению кровников во главе с председателями Верховных Советов. Однако результаты их работы не были столь масштабными. Прекратить кровную месть может только примирение кровников.

Как свидетельствуют источники, суд посредников был самым распространенным в Балкарии. Горцы широко прибегали к нему на протяжении всего XIX в. Третьей суд оставался базовым механизмом традиционной правовой культуры, вне зависимости от нормативной основы судебных разбирательств. С помощью медиаторского суда разрешались не только внутриобщинные тяжбы, но и конфликты между жителями разных обществ (прекращение кровной мести, поземельные споры и пр.)

Как правило, конституционным правом помилования наделён глава государства, однако в некоторых федеративных государствах им обладает также глава субъекта федерации (например, в США по проступкам, находящимся в юрисдикции какого-либо штата, правом помилования наделён губернатор соответствующего штата)[3]. Помимо губернаторов, в некоторых штатах могут обладать правом помилования духовные представители религий в лице епископа церкви.

Основанием применения помилования могут служить соображения гуманности или раскаяние осуждённого, однако нередко встречаются случаи, где применение помилования носит политический характер (например, в декабре 2000 года в России был помилован Э. Поуп, осуждённый за шпионаж в пользу США к 20 годам лишения свободы в колонии строгого режима; в качестве основания в президентском указе упоминались не только гуманность и состояние здоровья осуждённого, но и «высокий уровень отношений между РФ и США»)[4].

Обычно помилование применяется к лицам, осуждённым к наиболее строгим видам наказания. В результате эти виды наказания заменяются более мягкими. Однако возможны и другие последствия помилования, вплоть до полного освобождения от наказания. Так, по законодательству стран СНГ, помилованное лицо может быть освобождено от дальнейшего отбывания наказания либо назначенное ему наказание может быть сокращено или заменено более мягким видом наказания. С лица, отбывшего наказание, актом помилования может быть снята судимость.

Законодательство отдельных государств имеет особенности, касающиеся сферы применения и процедуры помилования. Так, согласно ст. 29 Конституции Исландии, президенту данного государства предоставляется право не только помилования осуждённых лиц, но и прекращения уголовного преследования на досудебных стадиях, если имеются уважительные причины. В Италии существует два вида помилования: *indulto* и *grazia*: первое предоставляется парламентом путём принятия закона,

утверждаемого большинством в 2/3 обеих палат парламента; право применения второго принадлежит президенту. Согласно Конституции Швейцарии (ст. 173), право помилования предоставляется не президенту, а парламенту.[5]

В некоторых странах (Беларусь, Туркменистан, Узбекистан, а также Великобритания и США) помилование может быть связано с условным освобождением от наказания: при совершении помилованным в течение определённого срока нового преступления наказание за прежнее преступление восстанавливается, и к нему присоединяется наказание за новое преступление[4].

Право помилования по федеральным преступлениям в США (*power to grant reprieves and pardons for offenses against the United States*) принадлежит, согласно 2-й статье Конституции США, Президенту США, исключая случаи импичмента. Прерогатива, по толкованию Верховного Суда США, включает: полное прощение за преступление, условное прощение, смягчение приговора, условное смягчение приговора, снятие наложенного штрафа и конфискации, отсрочку исполнения приговора и амнистию.

Прошения о помиловании направляются Президенту, который либо удовлетворяет прошение, либо отказывает в помиловании; как правило заявления предварительно представляются на рассмотрение и вынесение необязательной рекомендации чиновнику, занимающему специальную должность при Президенте (*Office of the Pardon Attorney*).

Составной частью политики Российской Федерации в сфере соблюдения, охраны и защиты прав и свобод человека и гражданина, несомненно, является государственная политика в сфере амнистии и помилования, определяющая тактику и стратегию государства в вопросе освобождения от отбывания наказания и уголовной ответственности лиц, виновных в совершении преступления.

Несомненно, что в современной России такая политика находится на начальном этапе своего становления; в настоящее время обозначены лишь некоторые основные ее контуры, позволяющие определить вектор не столько политики государства в сфере амнистии и помилования, сколько политики государства в сфере борьбы с преступностью, т.е. уголовной политики Российской Федерации. Данная политика права сводится к поэтапной либерализации уголовного законодательства и смягчению уголовного наказания за ряд преступлений (прежде всего за так называемые экономические и коррупционные преступления), наводящими на мысль о том, что изменения в уголовном законодательстве страны подчинены достижению одной цели — максимально возможному сокращению числа лиц, которые отбывают наказание в местах лишения свободы.

Одной особенностью рассматриваемых институтов выступает достаточно частое применение амнистии и помилования в истории России. Так, достаточно сказать, что за период с 1953 по 1977 г. в СССР было объявлено 5 амнистий (в среднем практически 1 амнистия через каждые 5 лет). Более того, в период с 1991 по 2014 г. в России было проведено 18 амнистий (т.е. в среднем за 24 года истории современной России амнистии в стране проводились через каждые 16 месяцев).[11]

В Конституциях СССР 1936г. и 1977г. и принятых на основе их конституциях союзных республик право помилования было предоставлено соответствующим президиумам Верховных Советов. Президиум Верховного Совета СССР осуществлял помилование в отношении лиц: осужденных судами Союза ССР (то есть Верховным судом СССР, верховным трибуналом); отбывающих наказание по приговорах судов двух и более союзных республик; состоящих в иностранном гражданстве, а так же лиц без гражданства, независимо от того, каким судом они были осуждены; отбывающих наказание, в отношении которых ранее были приняты указы Президиума Верховного Совета СССР о замене им смертной казни лишением свободы или о сокращении сроков наказаний. Ходатайства лиц, осужденных судами союзных республик, рассматривались президиумами Верховных Советов соответствующих республик. Следует так же отметить, что в случае отклонения ходатайства о помиловании лица, осужденного к смертной казни президиумом союзной республики, он мог обратиться в президиум Верховного Совета СССР. Приговор приводился в исполнение лишь после рассмотрения ходатайства в этом органе.

Обращает на себя внимание, что Конституция СССР 1977г. и Конституция 1978 г. предусматривали освобождение от ответственности и наказания в связи с помилованием в любой стадии процесса, в чем сходны с положениями дореволюционного законодательства. Однако, реально помилование на досудебных стадиях не применялось.[12]

В Киргизской Республике инициативой издания актов о помиловании так же принадлежит президенту Республики. В Конституции Киргизской Республики, где отдельным пунктом отмечаются эти полномочия, Уголовный Кодекс КР в ч. 1 ст. 74 также отмечает, что Жогаргу Кенеш (законодательный орган в Киргизской Республике) в КР издает акт об амнистии в отношении индивидуально неопределенного круга лиц, а в ч. 2 той же статьи указано, что помилование осуществляется Президентом КР в отношении индивидуально определенного лица. Как видно, законодатель в первую очередь исходит из полномочий субъектов, которым такое право принадлежит. Не во всех законодательствах СНГ содержатся подобные нормы. Так, если в УК Российской Федерации имеется выше-названная норма, то в УК Узбекистана она отсутствует. В настоящее время, несмотря на главенствующую роль при издании амнистии и осуществлении помилования парламента и президента КР, сам процесс применения и исполнения амнистии и помилования невозможен без участия других

государственных органов. Поэтому в данном случае между двумя этими институтами мы предлагаем проводить различие не только по субъекту издания и осуществления актов о помиловании, но и по субъекту применения, исполнения и организации осуществления самого помилования.

У нас в Казахстане помилование применяется к любой категории лиц, в том числе и к тем, которые совершили тяжкие и особо тяжкие преступления против личности. При решении вопроса о помиловании должны приниматься во внимание такие обстоятельства, как: характер и степень общественной опасности совершенного преступления, поведение осужденного во время отбывания наказания, срок отбывания наказания, возмещение материального ущерба и т.д. Но при этом, помилование не является основанием для освобождения от уголовной ответственности в отличие от амнистии. Также можно добавить что, в отличие от амнистии, помилование принимается в отношении индивидуально определенного лица, которого обвинительный приговор вступил в законную силу, а равно лица, отбывающего либо отбывшего на территории Республики Казахстан наказание, назначенное по приговору суда иностранного государства[6]. Правом помилования в Республике Казахстан наделен Президент[7]. При помиловании лицо, осужденное за преступление, может быть освобождено от наказания или срок отбывания наказания может быть сокращен или заменен на более мягкий вид наказания, либо освобождено от дополнительного вида наказания. С лица, отбывшего наказание или освобожденного от наказания, актом помилования может быть снята судимость[7].

В основном, к помилованию прибегают лица, совершившие тяжкие и особо тяжкие преступления, которым назначено наказание в виде лишения свободы, пожизненного лишения свободы или смертная казнь. Особое место наказания занимает смертная казнь. Согласно Конституции Республики Казахстан, смертная казнь может быть принята как исключительная мера наказания за террористические преступления, а также за преступления, совершенные в военное время. Но на смертную казнь был принят мораторий Указом Президента Республики Казахстан от 17 декабря 2003 г. за №1251[9]. В ч.5 ст. 47 Уголовного кодекса РК говорится, что смертная казнь в порядке помилования может быть заменена на пожизненное лишение свободы или на определенный срок с отбыванием наказания в колонии общего режима. Лица, приговоренные к смертной казни, в случае отмены моратория на исполнение смертной казни имеют право ходатайствовать о помиловании, независимо от того, ходатайствовали ли они об этом до введения моратория или нет.

Помилование осуществляется, как правило, по ходатайству осужденного или его близких родственников, организации трудовых коллективов, комиссий. Если осужденный отбывает лишение свободы, то рассматриваемое ходатайство может возбуждаться и администрацией исправительных учреждений. Помилование осуществляется актом главы государства – Президента, и поэтому оно не связано какими-либо условиями. Оно может применяться к лицам, осужденным за любое преступление, независимо от его характера и тяжести. Акт помилования является окончательным. Отказ в удовлетворении ходатайств о помиловании не исключает повторного обращения с ходатайством об этом.

При Президенте создается комиссия по вопросам помилования, в котором рассматривается ходатайство лица, в отношении которого обвинительный приговор вступил в законную силу.

Ходатайство о помиловании направляется Президенту Республики Казахстан в письменной форме. Ходатайство о помиловании лица, осужденного к лишению свободы, направляется через администрацию соответствующего исправительного учреждения (колонию). Администрация учреждения или орган, исполняющий наказание, обязаны в течение пятнадцати дней после регистрации ходатайства о помиловании или акта об отказе направить его в Администрацию Президента Республики Казахстан. О направлении ходатайства о помиловании в течение трех дней сообщается ходатайствующему лицу. К ходатайству о помиловании (акту об отказе), поданному через администрацию учреждения или орган, исполняющий наказание, прилагаются следующие документы:

- 1) копии судебных актов, в соответствии с которыми осужденный отбывает (отбывал) наказание;
- 2) представление (если оно принималось) администрации учреждения или органа, исполняющего наказание, о целесообразности применения акта помилования;
- 3) характеристика;
- 4) справка о состоянии здоровья;
- 5) справка об исковых требованиях и не погашенной задолженности (при наличии таковых);
- 6) по просьбе осужденного или лица, отбывшего наказание, а также по инициативе администрации учреждения, органа, исполняющего наказание, другие документы, имеющие значение для рассмотрения вопроса о применении помилования.

Материалы, приложенные к ходатайству о помиловании и направленные через исправительные учреждения, органы внутренних дел, заверяются соответственно администрацией (командованием) этих учреждений, руководством соответствующих органов внутренних дел.

Поступившие из администрации учреждения или органа, исполняющего наказание, материалы с ходатайствами о помиловании (акты об отказе) Государственно-правовым отделом Администрации Президента Республики Казахстан направляются в Верховный Суд, Генеральную прокуратуру и Министерство юстиции Республики Казахстан, которые не позднее чем в месячный срок

представляют заключения с указанием содержания принятых судебных решений, обстоятельств совершения преступления, данных о личности осужденного и своего мнения по существу каждого ходатайства о помиловании.[10] Кстати, вышесказанная комиссия собирается четыре раза в год, то есть один раз в квартал.

В случае отсутствия оснований для внесения на рассмотрение Комиссии ходатайств о помиловании рабочий орган сообщает об этом заявителю.

Ходатайства о помиловании вносятся Государственно-правовым отделом Администрации Президента Республики Казахстан сначала на рассмотрение Комиссии, а затем - Главе государства.

По результатам рассмотрения предложений Комиссии Президент Республики Казахстан издает указы о помиловании или об отклонении ходатайств о помиловании. Решение Президента Республики Казахстан обжалованию не подлежит.

Комиссию, созданную при Президенте, возглавляет председатель, которого назначает Президент. В состав комиссии входят должностные лица Генеральной прокуратуры и председатель комитета уголовно-исполнительной системы Министерства внутренних дел. Также в состав комиссии могут входить депутаты Парламента, представители неправительственных организаций и иные лица.

В 1995 году 101 человек попали в число «смертников», из них был помилован один человек. Ему расстрел заменили 20 годами заключения. А в 1996 году из 86 осужденных к смертной казни было помиловано 8 человек. Это краткая статистика неполная, а вот конкретные данные получить весьма сложно. Так как такая информация содержится в государственной тайне и публикуется с разрешения уполномоченного на то органа.

По исследованиям специалистов в области анализа личности в правоохранительной системе, было установлено, что 90-95% сотрудников правоохранительной системы желают, чтобы «смертная статья» была в действии[8]. Но уголовное право нашей Республики ведет к гуманизации системы уголовного наказания, не только чтобы соответствовать международным стандартам, но и повысить доверие мирных граждан как к «исправленным» осужденным, так и к правовой системе государства в целом. Хотя в новом тысячелетии смертная казнь применялась всего несколько раз, т.е. до вступления моратия на применение казни, помилование действует всегда. В год обычно помилуют около 30-35 заключенных.

На примере Владислава Челаха, который расстрелял своих сослуживцев пограничников и одного егеря, приговорен статьями: 96, 172, 175, 255, 251, 387, 373 и 145 Уголовного кодекса Республики Казахстан и осужден на пожизненное лишение свободы 12 декабря 2012г. С 5 марта 2013г. содержится в УК 161/3 в г. Житикара Костанайской области, именуемый в народе как «Черный беркут». По словам адвоката Владислава Челаха, Серика Сарсенова письмо на имя президента была написано, и оно находилось на рассмотрении в Верховном Суде, и в Администрации Президента. Но так как результат не оправдал надежды, истцы подали жалобу в комитет по правам человека при ООН. Данный комитет рассматривает такие дела только после верховной инстанции в государстве, а иначе в обращении к президенту Республики. Помилованными в Казахстане можно указать и бывшего министра здравоохранения Доскалиева Жаксылыка Акмурзаевича, который был задержан, и обвинен по нескольким статьям, но обвинению удалось доказать только эпизод с получением взятки в особо крупном размере. Был приговорен на 7 лет. Он обратился к президенту Республики о помиловании. Президент удовлетворил его просьбу и срок был сокращен с 7 лет на 2 года. А уже после, Доскалиев подал ходатайство об условно-досрочном освобождении которое суд удовлетворил. На сегодняшний день экс-министр руководит Республиканским центром трансплантации.

О Савченко Надежде Викторовне - военнослужащей Вооружённых сил Украины, в звании капитан, являющейся Штурманом-оператором вертолёта Ми-24 3-го отдельного полка армейской авиации Воздушных сил Украины стало известно что со 2 июля находится под стражей в [России](#) в одиночной камере в следственном изоляторе города Воронежа. Она обвинялась по нескольким статьям УК Российской Федерации, но в итоге была помилована указом Президента Российской Федерации за № 259 от 25 мая 2016г.



УКАЗ

ПРЕЗИДЕНТА РОССИЙСКОЙ ФЕДЕРАЦИИ

О помиловании Савченко Н.В.

1. Помиловать осужденную Савченко Надежду Викторовну, родившуюся 11 мая 1981 г. в г. Киеве, освободив ее от дальнейшего отбывания наказания в виде лишения свободы.
2. Настоящий Указ вступает в силу со дня его подписания.



Президент
Российской Федерации В.Путин

Москва, Кремль
25 мая 2016 года
№ 249

Из выше изложенного можно сделать вывод, что помилование действительно является гуманным методом освобождения от наказания, ведь данный институт гуманизма распространен во многих цивилизованных странах мира, и применяется широко. По сравнению прошлым столетием и более поздним периодом существования человека и в том числе право, можно однозначно сказать, что человечество идет в верном решении правовых вопросов и ее решений. Если брать во внимание нашу страну, помилование как гуманно-правовой институт от освобождения и наказания от уголовной ответственности в отличии от других стран применяется не только по политическим соображениям, то так же и по индивидуально-бытовым обстоятельствам, где учитывается наличие у осужденного семейного положения и количество детей в семье, его вменяемости, отсутствия наложенных взысканий.

Литература:

1. **Спицын, В. И.** К вопросу о помиловании // Современное право. — 2002. — № 12.
2. **Мароголова, И. Л.** Законодательные проблемы амнистии и помилования // Журнал российского права. — 1998. — № 1. — С. 32.
3. **Додонов, В. Н.** Сравнительное уголовное право. Общая часть / под общ. ред. С. П. Щербы. — М.: Юрлитинформ, 2009. — С. 403. — 448 с. — ISBN 978-5-93295-470-6.
4. **Додонов, В. Н.** Сравнительное уголовное право. Общая часть / под общ. ред. С. П. Щербы. — М.: Юрлитинформ, 2009. — С. 404. — 448 с. — ISBN 978-5-93295-470-6.
5. Конституции государств Европы: в 3-х тт.. — М.: Норма, 2001. — Т. 2.
6. **Котов, Н.К.** Уголовное право Республики Казахстан: Общая часть / Учебное пособие. — Алматы: Академия экономики и права, 2013. — 218 с. ISBN 978-601-7456-03-0
7. **Уголовный кодекс РК** с изменениями и дополнениями по состоянию на 26.07.2016г./ ч.3,4 ст.78 «Освобождение от уголовной ответственности и наказания на основании акта амнистии или помилования»
8. **Олеся Морозова**, Казнить нельзя помиловать, 21.05.2002г. газета «Караван»
9. **Указ президента Республики Казахстан** от 17 декабря 2003г №1251
10. **Указ президента Республики Казахстан** о Комиссии по вопросам помилования при Президенте Республики Казахстан от 5 июля 2006г. №140
11. **Алехина, А.В.** - СОЦИАЛЬНО-ФИЛОСОФСКОЕ НАЧАЛО ПРОЩЕНИЯ В ПРАВЕ.
12. **Некрасов, А.П.** – Помилование в России: история и современность.

References:

1. **Spitcin, V.I.** the question of a pardon // Modern Law. - 2002. - № 12.
2. **Marogulova, I.L.** Legislative issues of amnesty and pardon // Magazine of the Russian right. - 1998. - № 1. - P. 32.
3. **Dodonov, V.N.** Comparative Criminal Law. The general part / under total. Ed. S.P. Scherba. - M.: Yurlitinform, 2009. - S. 403 - 448. - ISBN 978-5-93295-470-6.
4. **Dodonov, V.N.** Comparative Criminal Law. The general part / under total. Ed. S.P. Scherba. - M.: Yurlitinform, 2009. - S. 404 - 448. - ISBN 978-5-93295-470-6.
5. Constitution of the European countries: In 3 vols. - M.: Norma, 2001. - T. 2.
6. **Kotov, N.K.** Criminal Law of the Republic of Kazakhstan: Generalities / Tutorial. - Almaty Academy of Economics and Law, 2013. - 218 p. ISBN 978-601-7456-03-0
7. **The Criminal Code of the Republic of Kazakhstan** with amendments and additions as of 26.07.2016g./Ch.3,4 Article 78 "Exemption from criminal liability and punishment based on amnesty or pardon"
8. **Olesya Morozova**, Eats, Blogs, 21.05.2002 "Caravan" newspaper

9. Decree of the President of the Republic of Kazakhstan dated December 17, 2003 №1251
10. Decree of the President of the Republic of Kazakhstan of Pardons Commission under the President of the Republic of Kazakhstan from July 5, 2006. №140
11. **Alechina, A.V.** - Socio-philosophical beginning forgiveness in the right
12. **Nekrasov, A.P.** - Pardon in Russia: history and modernity.

Сведения об авторе

Татанов Мирас Алибекович – магистрант юридического факультета, Костанайский государственный университет им. А. Байтурсынова, ответственный редактор РТРК «Казахстан», тел. 8-701-262-42-17. e-mail: miras91@list.ru

Татанов Мирас Әлібекұлы – заң факультетінің магистранты, А. Байтұрсынов атындағы Қостанай мемлекеттік университеті, «Қазақстан» РТРК – ның жауапты редакторы. Тел. 8-701-262-42-17. e-mail: miras91@list.ru

Tatanov Miras Alibekovich - master Faculty of Law, Kostanai State University named after A. Baitursynov, executive editore in Republican TV and radio company «Kazakhstan» .mail: miras91@list.ru

УДК 007.52:005

УПРАВЛЕНИЕ ДВИЖЕНИЕМ МОБИЛЬНОГО РОБОТА

Хамзин Е. А - магистрант 2 курса, специальность 6М072400 - Технологические машины и оборудование.

Цель исследований создание алгоритмов работы системы автоматического управления движением мобильного робота. Задача решается в рамках структуры, позволяющей разделить систему на две последовательно включенные подсистемы. Одна из них «модель-вычислитель программного управления» формирует программную траекторию, вторая «объект-регулятор» ее отслеживает. Предложена упрощенная модель движения центра масс робота и ограничения, наложенные на ее координаты и управления.

Рассмотрена задача управления движением колесных мобильных роботов по сигналам электронного магнитометра. Представлена математическая модель трехколесного мобильного робота с двумя независимыми ведущими колесами, предложен алгоритм управления его движением по сигналам электронного компаса. Алгоритм основан на сравнении двух кадров, снятых с различной высоты полета. Предложен метод, позволяющий измерять расстояние до нескольких целей независимо от их положения в кадре, что может быть использовано для безопасного прохождения препятствий на маршруте. Совместное использование описанных алгоритмов позволяет получить полный набор параметров, определяющих местоположение и движение цели, на основе которого возможно выработать команды управления полетом летающего робота, необходимые для организации полноценной системы слежения беспилотных летательных аппаратов за подвижными объектами с помощью технического зрения.

Ключевые слова: управление, роботы, обработка изображения, зрение роботов, нечеткий регулятор, алгоритм.

МОБИЛДІ РОБОТ ҚОЗҒАЛЫСЫН БАСҚАРУ

Хамзин Е. А - магистрант 2 курс, мамандығы 6М072400-Технологические машины и оборудование.

Ұялы робот қозғалысын автоматты басқару жүйесіне алгоритмдерді құру және зерттеулер жасау мақсаты. Мәселе екі сериялы қосылған кіші ішкі жүйесін бөлуге арналған құрылымында шешіледі. Олардың бірі: «бағдарламалық қамтамасыз ету және есептеуіш моделі» бағдарламалық қамтамасыз ету траекториясын көрсетеді, оның екінші «бақылау нысаны» болып табылады. Роботтың орталық массасының қозғалысын жеңілдету және бақылау, қойылатын шектеулерді оңайлатылған үлгісі.

Электронды магнитометр сигналдарымен дөңгелекті ұялы робот қозғалысын басқару жұмыстары қарастырылған. Екі дөңгелегі тәуелсіз алға жылжитын үш дөңгелекті ұялы роботтың

матиматикалық сызбасы көрсетілген, және оның электронды компос сигналдарымен қозғалысының басқару алгоритмы ұсынылған.

Алгоритм арқылы түрлі биіктікте бағыттап, екі аясында салыстыру негізделген. Маршрутта кедергілерді қауіпсіз өтуі үшін пайдаланылу мүмкіндігіне қарамастан, олардың жағдайын бірнеше мақсаттарға, қашықтықты өлшеу үшін әдістерді пайдалануға болады. Сипатталған алгоритмдерді бөлісу бұл компьютерлік көру көмегімен заттарды жылжыту үшін бейнебақылау толыққанды жүйесін ұйымдастыру үшін қажет, және ұшуды басқару командасымен ұшатын роботты дамытуға болады, оның негізінде мақсаты орнын және қозғалысын анықтау параметрлерін толық жиынтығын алуға мүмкіндік береді.

Маңызды сөздер: басқару, роботта, суретті өңдеу, роботтардың қарауы, белгісіздік контроллері, алгоритм.

CONTROL OF MOBILE ROBOT

Khamzin E.A – 2 nd year undergraduate, specialty 6M072400-Technological machines and equipment.

The article discusses creation of algorithms for systems of automatic control of mobile robot. The problem is solved within the framework of the structure that allows to separate it into two consistently included subsystems. One of the subsystems is named "the model of a computer software control". It generates a program trajectory. The second subsystem is named "the object-regulator". It controls this program trajectory. The article presents a simplified motion model of the center of mass of robot and the constraints imposed on its coordinates and controls.

The problem of wheeled mobile robots motion control on the base of electronic magnetometer signal is considered. The mathematical model of the three-wheeled mobile robot with two independent driving wheels is presented. The algorithm of the robots motion control on the base of electronic compass signal is offered. The method applicability does not depend on the targets position in the frame and therefore may be used for safe passing over obstacles along the route. Combined application of the above algorithms is reported to allow obtaining of the full set of parameters describing target position and movement, the parameters may serve as a base for creation of control commands for flying robot necessary to implement a valuable system of tracking moving objects with the use of unmanned aerial vehicles.

Keywords: control, robotics, image processing, vision robots, fuzzy control, algorithm.

В настоящее время бурно развивается раздел робототехники, занимающийся созданием мобильных роботов. Однако создать роботов, уверенно перемещающихся даже по ровной поверхности, на которой имеются непреодолимые для них препятствия, пока не удалось по ряду причин, в том числе и из-за несовершенства алгоритмов управления. Поэтому разработка алгоритмов управления мобильными роботами является актуальной задачей. Пусть необходимо, чтобы робот переместился из точки A в точку B горизонтальной плоскости (рис. 1) по траектории, минимально отклоняющейся от прямой, соединяющей эти точки (перемещение по прямой линии невозможно из-за препятствий произвольной формы). Для ясности дальнейших рассуждений предположим, что препятствие сплошное и несимметричное относительно прямой AB (рис. 1). Робот может огибать препятствие, обходя его с разных стороны, однако одно из направлений обхода будет требовать большего отклонения от прямой AB и, соответственно, должно быть исключено. Кроме того, в точке траектории, наиболее удаленной от прямой AB (точки C и C' на рис. 1), вектор скорости объекта должен быть ей параллелен и между роботом и препятствием должно оставаться некоторое заданное расстояние z .



Рис. 1. Иллюстрация постановки задачи

Для обнаружения препятствий местности на корпусе робота устанавливается специальный датчик. Им может являться лазерный дальномер с лучом, сканирующим в горизонтальной плоскости (ЛДС), угол сканирования которого равен $2j_{max}$, причем j_{max} не меньше максимального угла, который может составлять траектория движения робота с прямой АВ. Предположим, что ось симметрии сектора сканирования луча ЛДС параллельна прямой АВ, а угол отклонения луча ЛДС от оси симметрии сектора – j изменяется дискретно с интервалом Dj (рис. 1). Дальномер при каждом i -м измерении определяет угол наклона луча j_i и расстояние до препятствия l_i , что позволяет вычислить координаты видимых дальномером точек препятствия в связанной с объектом системе координат. Всего за полупериод сканирования будет получена информация о расстоянии до $k = (2j_{max} / Dj) + 1$ точек препятствия. На корпусе робота установлены также два лазерных дальномера с неподвижными лучами, измеряющие расстояние от робота до препятствий в направлении перпендикулярном прямой АВ.

Положение центра масс робота в неподвижной системе координат АХУ (рис. 1), первые производные этих координат и ориентация робота в этой системе координат определяются с помощью комплексной инерциальной системы навигации и ориентации, корректируемой по показаниям дифференциальных GPS-датчиков. Для реализации системы воспользуемся структурой (рис. 2), описанной в [1], которая позволяет разделить ее на две последовательно включенные подсистемы – «модель-вычислитель программного управления (ВПУ)» и «объект-регулятор» (рис. 3). Под моделью в этом случае понимается упрощенная математическая модель движения центра масс робота. Подсистема «модель-ВПУ» формирует программную траекторию, а подсистема «объект-регулятор» ее отслеживает.

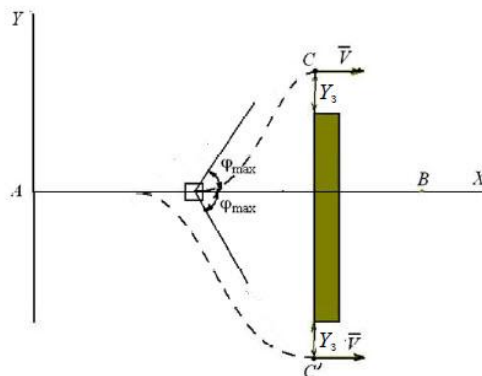

Рис. 2. Исходная структура САУ Рис. 3. Эквивалентная структура САУ

Предположим, что продольная составляющая скорости центра масс робота стабилизируется специальным регулятором и поэтому постоянна. Тогда упрощенную математическую модель движения центра масс робота можно записать как кинематические дифференциальные уравнения плоского движения материальной точки:

$$\frac{dY_M}{dt} = V_{yM}; \quad \frac{dV_{yM}}{dt} = gn_y; \quad \frac{dX_M}{dt} = V_{xM} = const, \tag{1}$$

где Y_M, X_M – координаты упрощенной модели объекта в системе координат АХУ; V_{xM}, V_{yM} – соответственно продольная и поперечная составляющие скорости упрощенной модели; n_y – поперечная перегрузка модели; g – ускорение силы тяжести. В (1) X_M, Y_M, V_{xM}, V_{yM} – координаты; n_y – управление, которое далее будем называть программным управлением.

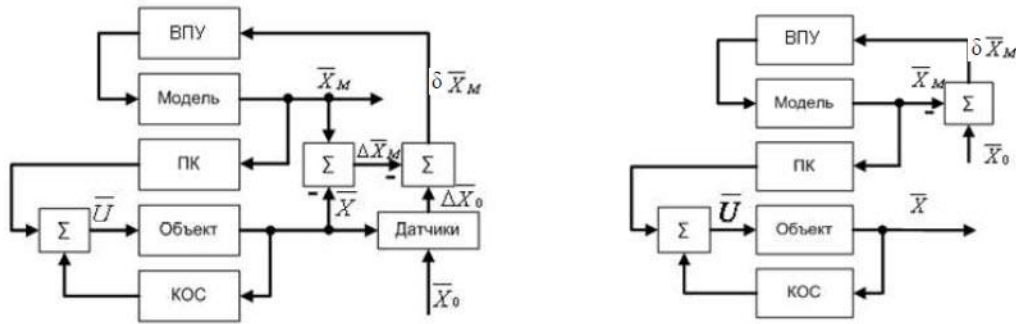
На координаты и управления упрощенной модели робота наложены ограничения:

$$-V_{y \max} \leq V_{yM} \leq V_{y \max}; \quad -n_{y \max} \leq n_y \leq n_{y \max}. \tag{2}$$

Первое из неравенств (2) ограничивает угол наклона программной траектории, второе радиус кривизны траектории. Величины ограничений следует выбирать так, чтобы динамические свойства робота позволяли ему отслеживать «движение» модели. Необходимо синтезировать алгоритм выбора программного управления n_y , который определяет направление обхода препятствия и переводит объект (1), (2) из произвольного начального состояния в точку, расположенную на расстоянии Y_3 от точки препятствия, наиболее удаленной от оси АХ (рис. 1), с поперечной составляющей вектора скорости, равной нулю ($V_{yM} = 0$), таким образом, чтобы минимизировался функционал

$$-V_{y \max} \leq V_{yM} \leq V_{y \max}; \quad -n_{y \max} \leq n_y \leq n_{y \max}. \tag{2}$$

Можно показать, что минимизация функционала (3) в рамках модели (1), (2) требует создания системы с максимальным быстродействием. Тогда, согласно принципу максимума Понтрягина и теореме об n -интервалах [2], оптимальное управление будет релейным и принимает только значения

($n_{y \max}$, 0, $-n_{y \max}$). Для решения задачи будем использовать методику, описанную в [2], согласно которой алгоритм выбора оптимального управления синтезируется исходя из анализа положения изображающей точки относительно фазового портрета оптимального переходного процесса.

Введем новые переменные:

$$x_i = X_{\Pi i} - X_M; y_i = Y_{\Pi i} + Y_3 \text{sign}(Y_{\Pi i}) - Y_M; v_y = -V_{yM}, \quad (4)$$

где $X_{\Pi i}$ $Y_{\Pi i}$ – координаты i -й точки препятствия местности в неподвижной системе координат AXU . Тогда система уравнений (1) примет вид:

$$\frac{dy_i}{dt} = v_y; \quad \frac{dv_y}{dt} = -gn_y; \quad \frac{dx_i}{dt} = -V_{xM} = \text{const}. \quad (5)$$

После введения новых переменных задача формально сводится к синтезу оптимального в смысле функционала (3) алгоритма выбора управления $n_y = (n_{y \max}, 0, -n_{y \max})$, перемещения изображающей точки из произвольного положения в фазовом пространстве $Oxuv_y$ в начало координат – точку O . Фазовый портрет завершающего этапа такого переходного процесса приведен на рис. 4 (последние три интервала постоянных значений управления). Несложно видеть, что в начало координат можно попасть по двум траекториям – AO с управлением $n_y = -n_{y \max}$ и BO – с управлением $n_y = n_{y \max}$. На координату v_y , согласно обозначениям (4), также наложены ограничения:

$$-v_{y \max} \leq v_y \leq v_{y \max}, \quad (6)$$

где $v_{y \max} = V_{y \max}$, поэтому в точке A с координатами $(x_a, y_a, v_y = -v_{y \max})$ траектория AO переходит в траекторию AC , у которой $n_y = 0$, а $v_y = -v_{y \max} = \text{const}$. Аналогично траектория BO в точке B с координатами $(x_b, y_b, v_y = v_{y \max})$ переходит в траекторию BD , у которой $n_y = 0$, а $v_y = v_{y \max} = \text{const}$.



Рис. 4. Фазовый портрет системы

Приблизиться к траектории AO изображающая точка может только по поверхности Π_1 с управлением $n_y = n_{y \max}$, а к ее продолжению – траектории AC – по поверхности Π_2 тоже с управлением $n_y = n_{y \max}$. Границей между поверхностями Π_1 и Π_2 является траектория AM . Приблизиться к траектории BO изображающая точка может только по поверхности Π_3 с управлением $n_y = -n_{y \max}$, а к ее продолжению траектории BD – по поверхности Π_4 также с управлением $n_y = -n_{y \max}$. Границей между поверхностями Π_3 и Π_4 является траектория BN . Для определения уравнений вышеперечисленных траекторий и поверхностей исключим из уравнений (5) время и проинтегрируем их в обратном направлении – от конца фазовых траекторий к началу при соответствующих постоянных значениях управления ($n_{y \max}, 0, -n_{y \max}$).

Получим уравнения:

– траектории OA :

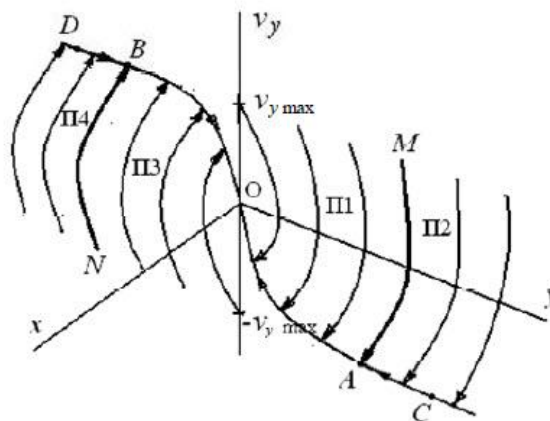
$$y_{iOA} = y_i = v_y^2 / (2gn_{y \max}); \quad (7)$$

– поверхности Π_1 :

$$y_{i\Pi_1} = y_i = -\frac{v_y^2}{2gn_{y \max}} + \frac{(-x_i gn_{y \max} + V_{xM} v_y)^2}{4V_{xM}^2 gn_{y \max}}; \quad (8)$$

– граничной траектории AM :

$$y_{iAM} = y_i = (-v_y^2 / 2 + V_{y \max}^2) / (gn_{y \max}); \quad (9)$$

– поверхности Π_2 :

$$y_{i\Pi2} = y_i = -\frac{v_y^2}{2gn_{y\max}} + \frac{V_{y\max}}{V_{xM}} \left(x_i - \frac{V_{xM}v_y}{gn_{y\max}} - \frac{V_{xM}V_{y\max}}{gn_{y\max}} \right); \quad (10)$$

– траектории *OB*:

$$y_{iOB} = y_i = -v_y^2 / (2gn_{y\max}); \quad (11)$$

– поверхности *П3*:

$$y_{i\Pi3} = y_i = \frac{v_y^2}{2gn_{y\max}} - \frac{(x_i gn_{y\max} + V_{xM}v_y)^2}{4V_{xM}^2 gn_{y\max}}; \quad (12)$$

– граничной траектории *BN*:

$$y_{iBN} = y_i = (v_y^2 / 2 - V_{y\max}^2) / (gn_{y\max}); \quad (13)$$

– поверхности *П4*:

$$y_{i\Pi4} = y_i = \frac{v_y^2}{2gn_{y\max}} - \frac{V_{y\max}}{V_{xM}} \left(x_i + \frac{V_{xM}v_y}{gn_{y\max}} - \frac{V_{xM}V_{y\max}}{gn_{y\max}} \right). \quad (14)$$

Программная траектория будет оптимальна в смысле функционала (3), если она совпадает с прямой *AB*, за исключением необходимых отклонений по объезду препятствий. Алгоритм должен анализировать все точки препятствия для определения момента начала маневра огибания препятствия, однако сам маневр должен начинаться в момент, когда потенциально опасные точки появляются как в положительной, так и отрицательной частях плоскости *AXY*. Причем программная траектория должна огибать сторону препятствия, которая меньше отклоняется от оси *AX*. Любая *i*-я точка препятствия при $Y_{\Pi i} > 0$ является потенциально опасной для объекта, если изображающая точка попала на поверхности *П1*, *П2*, траекторию *OA* или пересекла их. Соответственно, при $Y_{\Pi i} < 0$ признаком потенциальной опасности *i*-й точки препятствия является попадание изображающей точки на поверхности *П3*, *П4*, траекторию *OB* или их пересечение. При попадании изображающей точки на одну из поверхностей или линий переключения, приводящих ее в начало координат (в соответствии со знаком $Y_{\Pi i}$), программное управление должно выбираться равным управлению, для которого получены эта поверхность или линия. Если изображающая точка не попала ни на одну из линий или поверхностей переключения, программное управление должно выбираться таким, чтобы оно переводило модель к траектории *AB* за минимальное время. В соответствии с изложенным подходом сформирован алгоритм выбора управления на каждом шаге интегрирования уравнений (1), однако для стабилизации объекта на прямой *AB* использован регулятор с зоной линейности при малых отклонениях.

1. Выбор программного управления, стабилизирующего объект на траектории *AB*, осуществляется регулятором с законом управления, учитывающим ограничения (2):

$$H1 = c_1(Y_M - (Y_{\Pi} + Y_3 \text{sign}(Y_{\Pi}))) + c_2 V_{yM}; \quad (15)$$

$$H2 = \begin{cases} H1, \text{ если } |H1| < n_{y\max}; \\ n_{y\max} \text{sign}(H1), \text{ если } |H1| \geq n_{y\max}; \end{cases} \quad (16)$$

$$n_{yp} = \begin{cases} H2, \text{ если } (|V_{yM}| < V_{y\max}) \vee (H2 > 0 \wedge V_{yM} < V_{y\max}) \vee (H2 < 0 \wedge V_{yM} > -V_{y\max}); \\ 0, \text{ в остальных случаях,} \end{cases} \quad (17)$$

где c_1, c_2 – постоянные коэффициенты; $H1, H2$ – промежуточные переменные; n_{yp} – выходной сигнал регулятора; Y_{Π} – координата препятствия в системе координат *AXY* в месте нахождения объекта.

2. Для каждого положения луча дальномера выбирается программное управление: Если $Y_{\Pi i} \leq 0$, то

$$H_{3i} = \begin{cases} y_{\Pi1}, \text{ если } y_i - y_{iAM} < 0; \\ y_{\Pi2}, \text{ если } y_i - y_{iAM} \geq 0. \end{cases} \quad (18)$$

$$n_{y1i} = \begin{cases} n_{y\max}, \text{ если } [(y_i - H_{3i} \geq 0) \wedge (V_{yM} < 0)] \vee \\ \vee [(y_i - H_{3i} \geq 0) \wedge (V_{yM} \geq 0) \wedge (y_i - y_{iOA} > 0) \wedge (V_{yM} < V_{y\max})]; \\ 0, \text{ если } [(y_i - H_{3i} < 0) \wedge (V_{yM} \leq -V_{y\max})] \vee \\ \vee [(y_i - H_{3i} \geq 0) \wedge (V_{yM} \geq 0) \wedge (y_i - y_{iOA} > 0) \wedge (V_{yM} \geq V_{y\max})]; \\ -n_{y\max}, \text{ если } [(y_i - H_{3i} < 0) \wedge (V_{yM} > -V_{y\max})] \vee \\ \vee [(y_i - H_{3i} \geq 0) \wedge (V_{yM} \geq 0) \wedge (y_i - y_{iOA} \leq 0)]. \end{cases} \quad (19)$$

Если $Y_{\Pi i} < 0$, то

$$H_{4i} = \begin{cases} y_{П3}, & \text{если } y_i - y_{iBN} \geq 0; \\ y_{П4}, & \text{если } y_i - y_{iBN} < 0. \end{cases} \quad (20)$$

$$n_{y2i} = \begin{cases} -n_{y \max}, & \text{если } [(y_i - H_{4i} \leq 0) \wedge (V_{yM} > 0)] \vee \\ & \vee [(y_i - H_{4i} \leq 0) \wedge (V_{yM} \leq 0) \wedge (y_i - y_{iOB} < 0) \wedge (V_{yM} > -V_{y \max})]; \\ 0, & \text{если } [(y_i - H_{4i} > 0) \wedge (V_{yM} \geq V_{y \max})] \vee \\ & \vee [(y_i - H_{4i} \leq 0) \wedge (V_{yM} \leq 0) \wedge (y_i - y_{iOB} < 0) \wedge (V_{yM} \leq -V_{y \max})]; \\ -n_{y \max}, & \text{если } [(y_i - H_{4i} > 0) \wedge (V_{yM} < V_{y \max})] \vee \\ & \vee [(y_i - H_{4i} \leq 0) \wedge (V_{yM} \leq 0) \wedge (y_i - y_{iOB} \geq 0)], \end{cases} \quad (21)$$

где $i = 0, k$; $H3i, H4i$ – промежуточные переменные.

Каждому значению i соответствует упорядоченная тройка $\{ny1i, Yi, h1i\}$, где $h1i = (yi - H3i)$, если $YП i \geq 0$, и $\{ny2i, YPi, h2i\}$, где $h2i = (yi - H4i)$, если $YП i < 0$.

3. Если отсутствуют тройки, в которых $YП i \geq 0$, то формируется тройка $\{ny1 = n_{y \max}, YП1 = 100, h1 = 1\}$ и пропускаются пп. 5, 7 алгоритма.

4. Если отсутствуют тройки, в которых $YП i < 0$, то формируется тройка $\{ny2 = -n_{y \max}, YП1 = -100, h1 = -1\}$ и пропускаются пп. 6, 8 алгоритма.

5. Из всех троек, соответствующих $YП i \geq 0$, отбираем те, у которых $ny1i > -n_{y \max}$. Если таких пар нет, то формируем тройку $\{ny1 = -n_{y \max}, YП1 = 0, h1 = -1\}$ и пропускаем п. 7 алгоритма.

6. Из всех троек, соответствующих $YП i < 0$, отбираем те, у которых $ny2i < n_{y \max}$. Если таких пар нет, то формируем тройку $\{ny2 = n_{y \max}, YП2 = 0, h2 = 1\}$ и пропускаем п. 8 алгоритма.

7. Из оставшихся троек, соответствующих $YП i \geq 0$, отбираем ту, у которой $YП i$ максимально. Обозначим параметры этой группы $\{ny1, YП1, h1\}$.

8. Из оставшихся троек, соответствующих $YП i < 0$, отбираем ту, у которой $YП i$ минимально. Обозначим параметры этой группы $\{ny2, YП2, h2\}$.

9. Выбираем программное управление:

$$n_y = \begin{cases} n_{yp}, & \text{если } h_1 < 0 \vee h_2 > 0; \\ n_{y1}, & \text{если } h_1 \geq 0 \wedge |Y_{П1}| < |Y_{П2}|; \\ n_{y2}, & \text{если } h_2 \leq 0 \wedge |Y_{П1}| \geq |Y_{П2}|. \end{cases} \quad (22)$$

В результате интегрирования уравнений (1) с выбранным значением управления получаем численное значение координат модели $YМ, VуМ$, которые и определяют значение программной траектории в каждый момент времени. Координату $XМ$ модели принимаем равной координате $XР$ центра масс робота. Работоспособность и эффективность предложенного алгоритма проверялись методом математического моделирования. Для этого разработана программа на языке СИ++. При моделировании использовалась линеаризованная математическая модель плоского движения ипотетического четырехколесного робота шестого порядка [3] с регулятором, обеспечивающим отслеживание программной траектории синтезированным методом АКОР.

Один из результатов моделирования представлен на рис. 5, где показана только та часть препятствия, которую объезжал робот. Программная траектория на этом графике показана сплошной линией, траектория движения центра масс робота – пунктирной.



Рис. 5. Результаты моделирования объезда препятствия

Из результатов моделирования следует, что программная траектория соответствует предъявляемым требованиям. Робот правильно выбрал направление объезда препятствия, отклонение траектории движения центра масс робота от программной траектории незначительно и не превышало 0,2 м. Предложенный подход и алгоритм формирования программной траектории позволяют эффективно управлять движением робота. Несмотря на кажущуюся сложность, алгоритм управления может быть легко реализован в бортовом компьютере мобильного робота и может использоваться в качестве основной части общего алгоритма при создании системы управления. При этом предложенный алгоритм формирования программной траектории может послужить в качестве базового при создании алгоритмов, позволяющих мобильному роботу проезжать между препятствиями местности, объезжать группу препятствий, а также может быть положен в основу гибкой системы управления движением робота.

Алгоритмы управления

Методов, алгоритмов и схем решения задачи движения по простой линии существует великое множество. Они рассчитаны на самые разные системы используемых датчиков полосы - от видеокамеры до простейшего порогового датчика освещенности. Мы рассмотрим лишь некоторые из них, в частности те, которые используют расположение пары датчиков освещенности по краям черной линии.

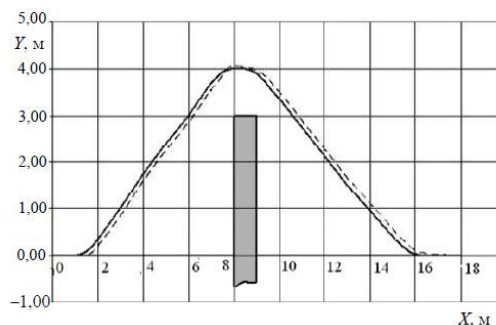
Итак, наш робот оснащен парой датчиков освещенности, выдающих аналоговый сигнал, величина которого зависит от цвета поверхности.



Рис.6. Расположение датчиков

Кроме того, будем считать, что наше устройство обладает возможностью программной настройки датчиков на значения максимальной и минимальной освещенности. Речь идет о том, что в начале работы робот устанавливается обоими датчиками на светлый фон и происходит замер освещенности. Далее робот устанавливается датчиками на темную полосу и измеряется соответствующий сигнал. В дальнейшем система использует полученные граничные значения. Это позволяет настраиваться на различные режимы освещенности.

Литература:

1. Лисицкий Д. Л. Выбор структуры системы автоматического управления траекторным движением мобильного робота // Вестн. Саратов. гос. техн. ун-та. – 2009. – № 4 (43). – С. 108–110.
2. Лернер А. Я., Розенман Е. А. Оптимальное управление. – М.: Энергия, 1970. – 360 с.
3. Буданов В. М., Девянин Е. А. О движении колесных роботов // Прикладная математика и механика. – 2003. – Т. 67, вып. 2. – С. 244–255.

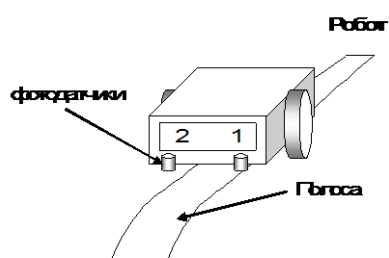
References:

1. Lissitzky DL Selecting the automatic control system structure of the movement trajectory of the mobile robot // Vestn. Sarat. state. tehn. Univ. - 2009. - № 4 (43). - S. 108-110.
2. Lerner AJ, Rosenman EA Optimal control. - M.: Energia, 1970. - 360 p.
3. VM Budanov, Devyanin EA On the motion of wheeled robots // Applied Mathematics and Mechanics. - 2003. - V. 67, no. 2. - P. 244-255.

Сведения об авторе

Хамзин Едилхан Абзалович (Костанай, Казахстан) – магистрант 2 курса Костанайского государственного университета, специальность 6M072400-Технологические машины и оборудование. (Костанай, Пушкина 138., 106. e-mail: edil_kvn_kqu@mail.ru).

Хамзин Едилхан Абзалович (Қостанай, Қазақстан) – Қостанай мемлекеттік университетінің 2 курс магистранты, мамандығы 6M072400-Технологические машины и оборудование. (Қостанай, Пушкина 138., 106. e-mail: edil_kvn_kqu@mail.ru).

Khamzin Edilkhan Abzalovich (Kostanay, Kazakhstan) 2nd year undergraduate Kostanay State University, specialty 6M072400-Technological machines and equipment. (Kostanay, Pushkin 138.106, e-mail: edil_kvn_kqu@mail.ru).

МАЗМҰНЫ - СОДЕРЖАНИЕ

ЭКОНОМИКА

| | | |
|---------------------------------------------------|-------------------------------------------------------------------------------------------------------------|----|
| АБАЕВА Г.И. | АНАЛИЗ ДИНАМИКИ И СТРУКТУРЫ СОВОКУПНОГО КАПИТАЛА ПРЕДПРИЯТИЯ..... | 3 |
| АБДИХАЛЫКОВА К.С. | ПОНЯТИЕ, ВИДЫ ЭКОЛОГИЧЕСКОГО ТУРИЗМА И ЕГО ОСОБЕННОСТИ..... | 8 |
| БАРАНОВА Н.А. | ОБ ОСОБЕННОСТЯХ ИСПОЛЬЗОВАНИЯ МАТЕРИАЛЬНЫХ РЕСУРСОВ В СЕЛЬСКОМ ХОЗЯЙСТВЕ | 15 |
| ВАСИЛЬЧУК Е.В. ГУЧИГОВА Л.У. | ПРОБЛЕМЫ ОРГАНИЗАЦИИ И АУДИТА ВНУТРЕННЕГО КОНТРОЛЯ НА ПРЕДПРИЯТИЯХ..... | 24 |
| ГОРЕЛОВ А.Н. ХАМЗИНА Г.Е. | ПРОБЛЕМЫ И ПУТИ ИХ РЕШЕНИЯ В СИСТЕМЕ КРЕДИТОВАНИЯ АГРАРНОГО СЕКТОРА ЭКОНОМИКИ КАЗАХСТАНА..... | 29 |
| ZHIYENTAYEV S.M. | FOOD SECURITY OF THE REPUBLIC OF KAZAKHSTAN..... | 35 |
| КАЛКАБАЕВА А.Е. | ОБЩЕЕ ПОНЯТИЕ И СУЩНОСТЬ ДЕЛОВОЙ РЕПУТАЦИИ ФИРМЫ..... | 39 |
| КОВАЛЁНОК А.В. КАСАТКИНА Е.В. | АНАЛИЗ ОСНОВНЫХ НАПРАВЛЕНИЙ РЕГИОНАЛЬНОЙ ЭКОНОМИЧЕСКОЙ ИНТЕГРАЦИИ КАЗАХСТАНА..... | 44 |
| КОВАЛЬ А.П. КУЦ О.А. | РАЗВИТИЕ МАЛОГО И СРЕДНЕГО БИЗНЕСА В РЕСПУБЛИКЕ КАЗАХСТАН..... | 51 |
| МИШУЛИНА О.В. | ТЕОРЕТИЧЕСКИЕ ОСНОВЫ ДИАГНОСТИКИ СИСТЕМЫ УПРАВЛЕНИЯ МАЛЫМ ПРЕДПРИЯТИЕМ..... | 57 |
| МИШУЛИНА О.В. БАРАНОВА Н.А. СЕРГЕИЧЕВА И.А. | СТРАТЕГИЧЕСКИЕ АЛЬЯНСЫ В АГРОПРОМЫШЛЕННОМ КОМПЛЕКСЕ РОССИИ И КАЗАХСТАНА..... | 69 |
| ТУРЕЖАНОВ С.У. ҚҰРМАНТАЙ І. | АУЫЛ ШАРУАШЫЛЫҚ СЕКТОРЫНДАҒЫ ШАҒЫН КЛАСТЕРЛІК ӨНДІРІСТІҢ ҚАЛЫПТАСУЫ (ТҮЙЕ ӨСІРУ САЛАСЫ МЫСАЛ РЕТІНДЕ) | 78 |
| ЕСІМХАН Г.Е. | МЕМЛЕКЕТТІК КӨРСЕТІЛЕТІН ҚЫЗМЕТТЕРДІҢ МАҢЫЗЫ ЖӘНЕ ҚАҒИДАТТАРЫ..... | 84 |
| ЕСІМХАН Г.Е. | ЭЛЕКТРОНДЫҚ НЫСАНДА МЕМЛЕКЕТТІК ҚЫЗМЕТТЕР КӨРСЕТУ ЖҮЙЕСІН ДАМУ..... | 89 |
| ЖАЗЫКБАЕВА Г.К УТЕМИСОВ О. | ГОСУДАРСТВЕННАЯ ПОДДЕРЖКА МАЛОГО БИЗНЕСА В РЕСПУБЛИКЕ КАЗАХСТАН..... | 93 |

ГУМАНИТАРЛЫҚ ЖӘНЕ ӘЛЕУМЕТТІК ҒЫЛЫМДАРЫ - ГУМАНИТАРНЫЕ И СОЦИАЛЬНЫЕ НАУКИ

| | | |
|-----------------------------------|------------------------------------------------------------------------------------------------------|-----|
| RUMYANTSEVA M.V. АБАҒЕВА А.ЗН. | COMMUNICATIVE, LINGUISTIC NORMS AND ETHICAL ASPECTS OF THE CULTURE OF MODERN ADVERTISING SPEECH..... | 99 |
| БЕРДЕНОВА С.Ж. ҚЫПШАҚБАЙ А.А. | ҰЛТЫМЫЗДЫҢ ҰЛЫ ҰСТАЗЫ..... | 103 |
| БЕРДЕНОВА С. Ж. ҚЫПШАҚБАЙ А.А. | КӨПТІЛДІ ТҰЛҒА ТӨРБИЕЛЕУ – ЗАМАН ТАЛАБЫ | 108 |

МАЗМҰНЫ - СОДЕРЖАНИЕ

| | | |
|-----------------------------------|--------------------------------------------------------------------------------------------------------------------------------------------------------------------------------------|-----|
| ШАУКЕНОВ Ж.А. БЕРКИМБАЕВА А.М. | РАЗВИТИЕ КУЛЬТУРЫ В КУСТАНАЙСКОЙ ОБЛАСТИ: ХУДОЖЕСТВЕННАЯ САМОДЕЯТЕЛЬНОСТЬ, МУЗЫКАЛЬНАЯ КУЛЬТУРА В 1941 – 1945 ГОДА..... | 113 |
| ЕРМЕНБАЕВА Г.К. ӘЛІМОВ Қ.А. | ҚАЗАҚ ФОЛЬКЛОРЫНДАҒЫ КЕНЕСАРЫ БЕЙНЕСІ..... | 120 |
| NURUSHEVA G. K. | THE MASS RESETTLEMENT OF PEASANTS IN THE TERRITORY OF TURGAI REGION AND THEIR RELATIONSHIPS WITH KAZAKHS IN THE SECOND HALF OF XIX – THE BEGINNING OF THE XX CENTURIES..... | 126 |
| СМАГУЛОВА А.С. | НЕКОТОРЫЕ ПОДХОДЫ К ИЗУЧЕНИЮ ВЕРБАЛИЗАЦИИ ЭМОТИВНОГО КОНЦЕПТА «СЧАСТЬЯ» В РОМАНЕ С. КИНГА И П. СТРАУБА..... | 132 |
| ШАЯХМЕТ А.Қ. | ҚАЗАҚ ДАЛАСЫНДАҒЫ БІЛІМ ҰРЫҒЫ..... | 136 |

ЗАҢ ҒЫЛЫМДАРЫНЫҢ ӨЗЕКТІ МӘСЕЛЕЛЕРІ-АКТУАЛЬНЫЕ ВОПРОСЫ ЮРИДИЧЕСКОЙ НАУКИ

| | | |
|--------------------------|-------------------------------------------------------------------------------------------------------------------------------------|-----|
| ALDABERGENOVA A.I. | PROBLEMS OF PRACTICAL APPLICATION OF THE REPUBLIC OF KAZAKHSTAN LEGISLATION IN THE SPHERE OF SUBSOIL USE ... | 141 |
| МАЙСАТАЕВА А.Ш. | ҰЛТТЫҚ ҚАУІПСІЗДІККЕ ҚАУІП ТӨНДІРЕТІН ЗАЛАЛДЫҢ БІР НЫСАНЫ-ЭКОНОМИКАЛЫҚ КОНТРАБАНДАҒА ҚАРСЫ КҮРЕСТІ ЖЕТІЛДІРУ МӘСЕЛЕЛЕРІ | 148 |
| УКИН С.К. ШОКАЕВ Р.К. | ПРОБЛЕМЫ РЕФОРМИРОВАНИЯ ГОСУДАРСТВЕННОЙ СЛУЖБЫ: КАЗАХСТАНСКИЙ И ЗАРУБЕЖНЫЙ ОПЫТ..... | 153 |
| ХАКИМОВА Г.Е. | БАНКТІК НЕСИЕЛЕУ ШЕҢБЕРІНДЕ БОЛАТЫН АЛАЯҚТЫҚТЫ ЖАСАУ ӨДІСТЕРІНІҢ КРИМИНАЛИСТІК МІНЕЗДЕМЕСІ..... | 160 |

ЖАС ҒАЛЫМНЫҢ МІНБЕСІ - ТРИБУНА МОЛОДОГО УЧЕНОГО

| | | |
|---------------------------------|-------------------------------------------------------------------------------------------------------------|-----|
| ЕРЖАНОВА К.А. МЕНДЫБАЕВ А.Р. | ПОСОБИЯ И ВЫПЛАТЫ ПО ПОТЕРЕ РАБОТЫ В КАЗАХСТАНЕ..... | 166 |
| ИСМАГУЛОВ М.А. | СОВЕРШЕНСТВОВАНИЕ ПОДГОТОВКИ ЛАКОКРАСОЧНОЙ СМЕСИ ДЛЯ ПОКРАСКИ ДЕТАЛЕЙ АВТОМОБИЛЯ..... | 172 |
| КАИРБЕК Н.М. | ФУНДАМЕНТАЛЬНЫЕ ОСНОВЫ ПОСТОЯННОГО УЛУЧШЕНИЯ СИСТЕМЫ МЕНЕДЖМЕНТА КАЧЕСТВА ОРГАНИЗАЦИИ..... | 177 |
| КӘКІМБЕК Г.Ө. | ҚАЗАҚ БАСПАСӨЗІ ҒАЛАМДЫҚ АҚПАРАТ АҒЫНЫНЫҢ БІР БӨЛІГІ РЕТІНДЕ ӘЛЕМ ЖҰРТШЫЛЫҒЫНА ХАБАР ТАРАТУДА..... | 181 |
| ТАТАНОВ М.А. | ПОМИЛОВАНИЕ КАК ГУМАННЫЙ ПРАВОВОЙ ИНСТИТУТ ОСВОБОЖДЕНИЯ ОТ УГОЛОВНОЙ ОТВЕТСТВЕННОСТИ И НАКАЗАНИЯ..... | 187 |
| ХАМЗИН Е. А | УПРАВЛЕНИЕ ДВИЖЕНИЕМ МОБИЛЬНОГО РОБОТА..... | 193 |

Требования к оформлению материалов для публикации в журнале «3i: intellect, idea, innovation – интеллект, идея, инновация»

Статьи и другие материалы, направляемые для публикации в журнале «3i: intellect, idea, innovation – интеллект, идея, инновация», должны соответствовать условиям и быть оформлены в соответствии с требованиями, предъявляемыми редакционным советом.

Условия для размещения статьи в журнале:

- две положительные рецензии, заверенные печатью учреждения, ведущих специалистов по данной отрасли науки (за исключением статей единоличным или первым автором которых является доктор наук);
- аннотация и название статьи **на трех языках** (казахский, русский и английский);
- в содержании статьи должны быть обзоры научных трудов зарубежных исследователей по аналогичной проблеме;
- рукопись статьи объемом от 5 до 10 стр., подписанная автором (авторами);
- электронная версия статьи и аннотации направляются по адресу – 110 000, г. Костанай, ул. Байтурсынова, 47, УНИПО, e-mail:nauka_ksu@mail.ru

Порядок расположения структурных элементов статьи:

- статья должна содержать индекс универсальной десятичной классификации (УДК), проставленный в левом верхнем углу;
- заголовок статьи (**прописными буквами, полужирным шрифтом**), ФИО автора (не более 3-х авторов), его ученая степень, звание, место работы (должность, название предприятия, организации, учреждения) и набранная курсивом **аннотация и ключевые слова** (3-5 слов) располагаются перед текстом статьи на 3-х языках. Если в названии организации явно не указан город, то через запятую после названия организации указывается город, для зарубежных организаций - город и страна (Дальневосточный институт переподготовки кадров ФСКН РФ, Хабаровск). Если статья подготовлена несколькими авторами, их данные указываются в порядке значимости вклада каждого автора в статью. **Объем аннотации – не менее 150-200 слов (курсивом, обычным шрифтом);**
- текст в формате doc (Microsoft Word). Формат листа А4 (297x210 мм.). Все поля – 2 см. Страницы в электронной версии не нумеруются, нумерация страниц только на бумажном носителе. Шрифт: **Arial**. Размер символа – **10 pt**. Текст должен быть отформатирован по ширине без переносов, отступ в начале абзаца – **1 см**. Межстрочный интервал – **одинарный**. Заголовок статьи форматируется по центру. **В тексте статьи не должна использоваться автоматическая нумерация;**
- список использованных при подготовке статьи информационных источников располагается в конце статьи. Перечисление источников дается в порядке ссылок на них в статье. Номер ссылки в тексте статьи оформляется в квадратных скобках, **например – [1, с.13]**. Список литературы оформляется в соответствии с **ГОСТ 7.1-2003 «Библиографическая запись. Библиографическое описание. Общие требования и правила составления».**
- литература в **латинской транскрипции;**
- сведения об авторе(ах): фамилия, имя, отчество (полностью), ученая степень, ученое звание, должность, место работы (место учебы или соискательство), контактные телефоны, факс, e-mail, почтовый индекс и адрес (на русском, казахском и английском языках).

| | |
|-------------------------------------------------------------------------------------------------------------------------------------------------------------------------------------------------------------------------------------------------------------------------------------------------------------------------------------------------------------------------------------------------------------------------------------------------------------------------------------------------------------------------------------------------------------------------------------------------------------------------------------------------------------------------|------------------------------------------------------------------------------------------------------------------------------------------------------------------------------------------------------------------------------------------------------------------------------------------------------------------------------------------------------------------------------------------------------------------------------------------------------------------------------------------------------------------------------------------------------------------------------------------------------------------------------------------------------------|
| <p>Журнал А. Байтурсынов атындағы Қостанай мемлекеттік университетінің ғылым және жоғары оқу орнынан кейінгі білім беру бөлімінде теріліп, беттелді Компьютерлік беттеу: Байтенова Д.К. Мекен-жайымыз: 110000, Қостанай қ., Байтурсынов көш. 47, 305 каб. Тел/факс: 8 (7142) 51-16-64 E-mail: nauka_ksu@mail.ru 2016 ж. басуға берілді. Пішімі 60*84/18 Таралымы 300 желтоқсан 2016 Тапсырыс № 8586 А. Байтурсынов атындағы Қостанай мемлекеттік университетінің типографиясында басылған Қостанай қ., Байтурсынов көш. 47</p> | <p>Журнал набран и сверстан в отделе науки и послевузовского образования Костанайского государственного университета им. А.Байтурсынова Компьютерная верстка: Байтенова Д.К. Наш адрес: 110000, г. Костанай, ул. Байтурсынова 47, каб. 305. Тел/факс: 8 (7142) 51-16-64 E-mail: nauka_ksu@mail.ru Подписано в печать 2016 г. Формат 60*84/18 Тираж экз. 300 декабрь 2016 Заказ № 8586 Отпечатано в типографии Костанайского государственного университета им.А.Байтурсынова г. Костанай, ул. Байтурсынова, 47</p> |
|-------------------------------------------------------------------------------------------------------------------------------------------------------------------------------------------------------------------------------------------------------------------------------------------------------------------------------------------------------------------------------------------------------------------------------------------------------------------------------------------------------------------------------------------------------------------------------------------------------------------------------------------------------------------------|------------------------------------------------------------------------------------------------------------------------------------------------------------------------------------------------------------------------------------------------------------------------------------------------------------------------------------------------------------------------------------------------------------------------------------------------------------------------------------------------------------------------------------------------------------------------------------------------------------------------------------------------------------|