



Ахмет Байтұрсынов атындағы
Қостанай мемлекеттік университеті

Костанайский государственный университет
имени Ахмета Байтурсынова

№3 2011 «3i: intellect, idea, innovation – интеллект, идея, инновация»

intellect, idea, innovation
3i
интеллект, идея, инновация

**КӨПСАЛАЛЫ
ҒЫЛЫМИ ЖУРНАЛЫ**

**МНОГОПРОФИЛЬНЫЙ
НАУЧНЫЙ ЖУРНАЛ**



Ахмет Байтұрсынов атындағы
Қостанай мемлекеттік университеті



**КӨПСАЛАЛЫ
ҒЫЛЫМИ ЖУРНАЛЫ**

**МНОГОПРОФИЛЬНЫЙ
НАУЧНЫЙ ЖУРНАЛ**

**Қыркүйек (сентябрь)
№3(11) 2011**

“3i: intellect, idea, innovation - интеллект, идея, инновация”

2011 ж., қыркүйек, № 3

№ 3, сентябрь 2011 г.

Жылына төрт рет шығады

Выходит 4 раза в год

А.Байтұрсынов атындағы Қостанай мемлекеттік университетінің көпсалалы ғылыми журналы
Многопрофильный научный журнал Костанайского государственного университета
им. А. Байтұрсынова

Меншік иесі:

А.Байтұрсынов атындағы Қостанай мемлекеттік университеті

Собственник (Учредитель):

Костанайский государственный университет им. А. Байтұрсынова

Бас редакторы / Главный редактор:

Нәметов А.М. – ветеринария ғылымдарының докторы / доктор ветеринарных наук

Бас редактордың орынбасары / Заместитель главного редактора:

Ким Н.П. - педагогика ғылымдарының докторы / доктор педагогических наук

Редакциялық кеңес / Редакционный совет:

1. Абсадықов А.А. – филология ғылымдарының докторы / доктор филологических наук
2. Айтмұхамбетов А.А. – физика-математика ғылымдарының докторы / доктор физико-математических наук
3. Астафьев В.Л. – техника ғылымдарының докторы / доктор технических наук
4. Бейсенбі М.А. – техника ғылымдарының докторы / доктор технических наук
5. Бортко Т.Г. – педагогика ғылымдарының докторы / доктор педагогических наук
6. Гайфуллин Г.З. – техника ғылымдарының докторы / доктор технических наук
7. Гершун В.И. – ветеринария ғылымдарының докторы / доктор ветеринарных наук
8. Жиентаев С.М. – экономика ғылымдарының докторы / доктор экономических наук
9. Ибрагимов П.Ш. – ветеринария ғылымдарының докторы / доктор ветеринарных наук
10. Колдыбаев С.А. – философия ғылымдарының докторы / доктор философских наук
11. Косов В.Н. – физика-математика ғылымдарының докторы / доктор физико-математических наук
12. Легкий Д.М. – тарих ғылымдарының докторы / доктор исторических наук
13. Мишулина О.В. – экономика ғылымдарының докторы / доктор экономических наук
14. Мүслімов Б.М. – ауыл шаруашылығы ғылымдарының докторы / доктор сельскохозяйственных наук
15. Найманов Д.Қ. – ауыл шаруашылығы ғылымдарының докторы / доктор сельскохозяйственных наук
16. Исмуратов С.Б. – экономика ғылымдарының докторы / доктор экономических наук
17. Тегза А.А. – ветеринария ғылымдарының докторы / доктор ветеринарных наук
18. Харченко С.В. – әлеуметтану ғылымдарының докторы / доктор социологических наук

Редакциялық кеңесінің хатшысы / Секретарь редакционного совета – Лукашевский Д.С.

Журнал 2000 ж. бастап шығады 10.12.2008 ж. Казакстан Республикасының мәдениет және ақпарат министрлігінде қайта тіркелген. № 9747-Ж куәлігі.

Журнал выходит с 2000 г. Регистрирован в Министерстве культуры и информации Республики Казахстан 10.12.2008г. Свидетельство № 9747-Ж.

Решением Коллегии Комитета по контролю в сфере образования и науки Республики Казахстан № 10 от 23.12.2009 г. журнал КГУ им. А. Байтұрсынова «3 i : intellect, idea, innovation – интеллект, идея, инновация» включен в Перечень научных изданий, рекомендуемых для публикации основных результатов диссертаций по 06.00.00 – Сельскохозяйственные науки и 16.00.00 – Ветеринарные науки.

Мнение авторов не всегда отражает точку зрения редакции. Рукописи не рецензируются и не возвращаются. За достоверность предоставленных материалов ответственность несет автор. При перепечатке материалов ссылка на журнал обязательна.

© А.Байтұрсынов атындағы Қостанай мемлекеттік университеті

© Костанайский государственный университет им. А.Байтұрсынова

УДК 619:636.2

СРАВНИТЕЛЬНАЯ ОЦЕНКА РАЗЛИЧНЫХ ДИАГНОСТИЧЕСКИХ ТЕСТОВ ДЛЯ РАННИХ ФОРМ МАСТИТА

Ибрагимов П.Ш. – д.вет.н., профессор Костанайского государственного университета им. А.Байтурсынова

Асанова Д.Д. – магистр вет.н., преподаватель кафедры ветеринарной санитарии Костанайского государственного университета им. А.Байтурсынова

Түйін

Әртүрлі диагностикалық сынамалардың эффектілігін салыстырмалы түрде зерттеу үшін желінсаудың жасырын түрін диагностикалау үшін әртүрлі диагностикалық тест-сынамалары: мастидин, диагмаст, индикатор-диагностикум, тұну сынамаcы және табиғи сүтті бактериологиялық зерттеу қолданылады.

Аннотация

Для проведения сравнительного изучения эффективности различных диагностических проб в диагностике скрытых форм мастита были проведены с использованием различных диагностических тест-проб: мастидин, димастин, диагмаст, индикатор-диагностикум, проба отстаивания и бактериологическое исследование цельного молока.

Summary

For carrying out of comparative studying of efficiency of various diagnostic tests in diagnostics of the latent forms of a mastitis have been spent with use of various diagnostic test tests: mastidin, dimastin, diagmast, the indicator-diagnostikum, test of upholding and bacteriological research of whole milk.

В патологии вымени крупного рогатого скота значительное место занимает мастит, особенно его скрытая форма, который ухудшает санитарные и технологические показатели молока и поэтому представляет определенную опасность для здоровья людей. По сообщениям многих исследователей, субклиническими маститами болеют значительно большее количество коров, чем клиническими формами. Особенность данной формы болезни состоит в отсутствии каких-либо видимых ее проявлений. При субклинических маститах обычно поражаются отдельные доли вымени, а остальные здоровые доли служат как бы контролем. Поражение всего вымени бывает очень редко.

Диагностика субклинических маститов требует анализа проб молока и представляет определенные трудности. Одним из основных признаков воспаления вымени является увеличение количества клеток, главным образом лейкоцитов, выполняющих фагоцитарную функцию в пораженном органе.

Наши исследования показали, что одним из мероприятий профилактики мастита является ранняя его диагностика. Для диагностики мастита используют два метода: лабораторные (бактериологические исследования молока, подсчет соматических клеток, биохимические анализы) и быстрые диагностические тесты (мастидин, димастин, диагмаст и др.), применяемые на ферме.

Для проведения сравнительного изучения эффективности различных диагностических проб в диагностике скрытых форм мастита были проведены с использованием различных диагностических тест-проб: мастидин, димастин, диагмаст, индикатор-диагностикум, проба отстаивания и

бактериологическое исследование цельного молока.

В результате диагностических исследований установлено, что независимо от сезонов года наибольший процент выявления положительных реакций оказался при использовании мастидина и димастина и составляет 78,4%. Наименьшие результаты получены при использовании диагмаста (55,8%). Следует отметить, что положительные результаты тестов подтвердились пробой отстаивания, количеством соматических клеток и бактериальной обсемененности молока (более 1 млн.)

Таким образом, сравнительные исследования существующих тестов на обнаружение скрытых форм мастита показали, что наиболее чувствительным тест-пробами являются мастидин и димастин.

Результаты повторных ежемесячных исследований по наличию скрытых форм мастита были аналогичны.

Следует отметить, что проба отстаивания при субклинических маститах часто не дает положительной реакции, несмотря на резкое увеличение лейкоцитов в молоке отдельных долей вымени и уменьшения количества молока. Незначительный осадок, характерный для сомнительной пробы отстаивания, иногда дает и нормальное молоко, что наблюдается при перемене кормления, а также в молозивный период и во время запуска. Согласно сведениям Н.К.Оксамитного, при постановке вышеуказанной пробы значительное количество клеток (лейкоцитов) вместе с жировыми шариками увлекается в слой сливок и не оседает на дне пробирки, что сказывается на результатах исследований.

Ряд ученых отмечают малый процент совпадении пробы отстаивания с результатами быстрых диагностических тестов. По сообщениям Н.К.Оксамитного, руководствуясь данной пробой для диагностики субклинического мастита, удается выявить лишь около 15% имеющих в стаде животных с данной патологией.

Проба Уайтсайда менее четко отражает количество лейкоцитов в молоке. Она дает желеобразный сгусток с молоком, которое имеет больший уровень лейкоцитов. Иногда при высоком количестве лейкоцитов он дает быстро разжижающееся слабое желеобразование.

Широкое распространение мастита в хозяйствах республики объясняется, в первую оче-

редь, отсутствием на фермах работ по проведению ранней диагностики, несмотря на наличие быстрых маститных тестов как отечественного, так и зарубежного производства. Слабое использование быстрых маститных тестов отечественного производства (индикатор-диагностикум, диагмаст) связано, в первую очередь, с невысокой их эффективностью, а также сложностью их приобретения (производство этих препаратов не налажено). А широкое использование препаратов российского производства сдерживается из-за отсутствия регулярной их поставки и дороговизны. Поэтому разработка быстрых маститных тестов, отличающихся высокой эффективностью и дешевизной, является актуальной проблемой.

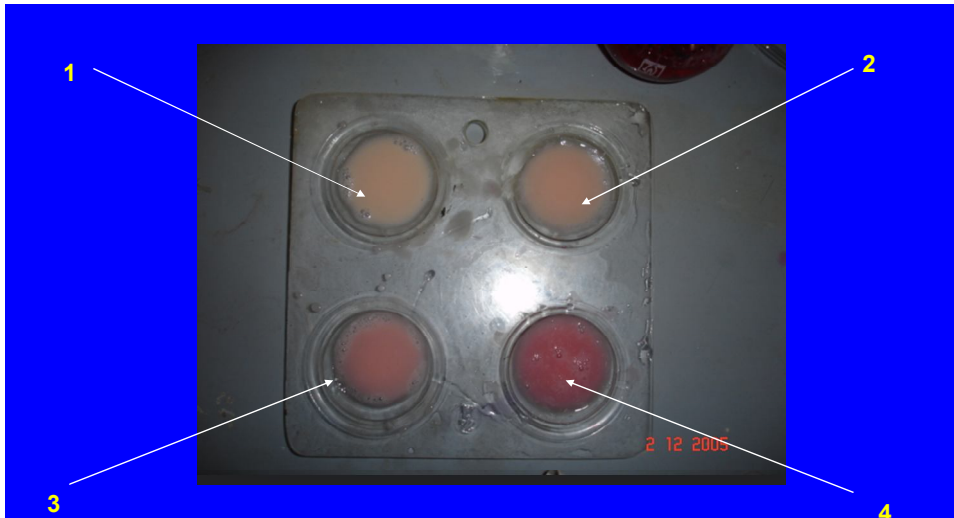

Изменение цвета молока при исследовании на мастит различными тестами
1 – диагмаст, 2 – индикатор-диагностикум, 3 – мастидин, 4 – индимаст

УДК 619:614 484

МИКРОБНАЯ ОБСЕМЕНЕННОСТЬ ВОЗДУХА ПТИЧНИКОВ ДЛЯ ВЫРАЩИВАНИЯ РЕМОНТНОГО МОЛОДНЯКА

Ибрагимов П.Ш. – д.вет.н., профессор Костанайского государственного университета им. А.Байтурсынова

Сбанов Н.Б. – к.вет.н., доцент Костанайского государственного университета им. А.Байтурсынова

Давлетова А.А. – магистр вет.н., государственный ветеринарно-санитарный инспектор Костанайской РТИ КГИ в АПК МСХ РК

Түйін

Бұл мақалада құстарды торда ұстауға арналған қораларының ауасында әртүрлі жыл мезгілдерінде бір өндірістік кезең ішінде жалпы микробтармен ластануы динамикасының мәліметтері және микробтық түрлік құрамы көрсетілген.

Аннотация

В статье приведены данные о динамике общего микробного обсеменения в различные сезоны года на протяжении одного производственного цикла и видовой состав микробной обсемененности воздушного бассейна птицеводческих помещений для выращивания ремонтного молодняка с клеточным содержанием.

Summary

In the given article there are data about dynamics of the general microbic semination during various seasons of one industrial and specific structure of microbic semination in air basin of poultry-farming premises for chickens husbandry with the cellular substance.

Основным предназначением цеха ремонтного стада является подготовка здорового высокопродуктивного молодняка для частичной или полной замены взрослого поголовья промышленного и родительского стада. В зависимости от участка комплектации, указанного в технологическом графике, выращивание птицы осуществляется в следующем порядке: для восполнения родительского стада - до 22 недель, для промышленного - 17 недель.

На протяжении всего периода наших исследований оборот в птичниках был двухразовый. Выращивание птиц при первом технологическом цикле длилось в течение 19-недель, во втором - 17 недель. Первое поступление птиц суточного возраста в подготовленный птичник №7 было осуществлено после профилактического перерыва

(21 день) в начале ноября, а второе - в конце апреля.

Одной из задач наших исследований было проследить в данных цехах динамику роста численного состава микроорганизмов в воздухе по сезонам года и выяснить влияние уровня микробной обсемененности птичников на организм птиц.

Осенний период исследований совпал со временем выращивания птицы от 1 до 60, зимний - от 60 до 119, весенний - от 1 до 90, летний - от 90 до 154 дневного возраста. Предельно допустимая норма микробного фона в осеннее и весеннее время составляет 60-150 тыс. КОЕ/м³, а в зимнее и летнее время - 180 тыс. КОЕ/м³. Результаты исследования бактериальной обсемененности и сохранности птиц в цехах по выращиванию ремонтного молодняка в различные сезоны года приведены в таблице 1.

Таблица 1 - Микробная обсемененность воздуха и сохранность птиц в цехе для выращивания ремонтного молодняка в различные сезоны года

Объект исследования	Сезоны года	Микробная обсемененность воздуха, тыс. КОЕ/м ³	Сохранность птиц, %
АО «Север птица»	Осень	148,5±1,5	99
	Зима	211,2±1,7	96
	Весна	181,0±1,6	94
	Лето	161,8±1,4	93

Анализ микробной обсемененности воздуха птичника №7 по сезонам года дает возможность оценить санитарное состояние помещения. Так, наибольший микробный фон в воздухе отмечался в зимний (в птичнике № 7 - 211,2±1,7 тыс. КОЕ/м³), а наименьший - в осенний (в птичнике № 7 - 148,5±1,5 тыс. КОЕ/м³) периоды. Показатели микробной загрязненности в весенний сезон года были выше предельно допустимого уровня, в среднем, в 1,2 раза. Фактические данные, полученные зимой, превышали ПДК, в среднем, в 1,4, а летом - в 1,1 раза.

Проведение профилактического перерыва отразилось на поддержании низкого количественного состава микрофлоры в воздухе птичников №7 в осенний период. К зимнему сезону года численность микрофлоры увеличивалась в 1,4 раза. Перевод птиц в конце февраля в цех для содержания взрослой птицы и организация в марте профилактического отдыха помещения,

позволил не только удержать рост уровня микробной обсемененности в весеннее время года, но и снизить ее в 1,2 раза.

При этом сохранность поголовья в исследуемых птичниках для содержания ремонтного молодняка варьировала в пределах осенне-зимнего времени 96-99%, а в весенне-летний период 93-94%.

Для выявления динамики восстановления бактерий в весеннее время и выяснения степени ее влияния на состояние молодняка был проведен опыт по исследованию уровня микробной обсемененности воздуха и сохранности птиц в течении одной недели. Численный состав бактерий определялся до и после заполнения птичников птицей. Температура в помещении в этот период составила в среднем 32-33°С. Полученные результаты исследований представлены в таблице 2.

Таблица 2 - Обсемененность микроорганизмами воздушной среды птичника и показатели сохранности цыплят

Показатели		Объект исследований
		АО «Север птица»
Обсемененность микроорганизмами воздуха, тыс. КОЕ/м ³	До посадки птицы	9,7±0,7
	По истечению 7 дней после посадки птицы	48,5±1,8
Кол-во цыплят, гол.	Здоровых суточного возраста в день посадки	13801
	Павших в 7 дневном возрасте	303

Результаты исследований показали, что количество бактерий в воздухе за 7 дней увеличилось в помещениях для содержания цыплят, в среднем, в 5 раз. Исследования состояния здоровья птиц в этот период свидетельствовали, что количество выбракованных цыплят к концу неде-

ли достигло в среднем 2,2% от общего поголовья.

Таким образом, увеличение степени загрязнения воздушной среды микроорганизмами вело к выбраковке среди молодняка птицы.

УДК 619:616-03

ВЛИЯНИЕ ИНСЕКТОАКАРИЦИДНЫХ ПРЕПАРАТОВ НА ОРГАНИЗМ ЖИВОТНЫХ

Жакупбаев Н.Х. - д.вет.н., заместитель председателя Комитета государственной инспекции в Агропромышленном комплексе Министерства сельского хозяйства Республики Казахстан

Аубакиров М.Ж. - к.вет.н., старший преподаватель кафедры ветеринарной медицины Костанайского государственного университета им. А.Байтурсынова

Түйін

Мақалада макроциклдік лактондар тобындағы акарицидтік препараттарды қолданудан кейін жануарлар ағзасының клиникалық және физиологиялық көрсеткіштерін зерттеу жөнінде материал ұсынылған. Аралығы 7 күн күніне екі рет терапиялық дозаларда аверсект-2 және иверсекті тері астына енгізу ірі қара мал мен қойлар қанының морфологиялық, биохимиялық көрсеткіштеріне өзгерістер тудырмайтыны және де жануарлардың физиологиялық мәртебесінде өзгерістерге әкеліп соқпайтынын жүргізілген зерттеулердің нәтижелерінен көруге болады.

Аннотация

В статье представлен материал по изучению клинических и физиологических показателей организма животных после применения акарицидных препаратов из группы макроциклических лактонов. Результаты проведенных исследований показали, что двукратное с интервалом 7 дней подкожное введение аверсекта-2 и иверсекта в терапевтических дозах не вызывает у крупного рогатого скота и овец изменений в морфологических, биохимических показателях крови и не приводит к изменению физиологического статуса животных.

Summary

The article presents the material on the study of clinical and physiological characteristics of animals after the application of acaricidal drugs from the group of macrocyclic lactones. The results of these studies showed that twice subcutaneous injection with an interval of 7 days of averseкта-2 and iverseкта in therapeutic doses did not cause changes in morphological, biochemical indices of blood for the cattle and sheep and did not change the physiological status of animals.

На протяжении последних двух столетий для борьбы с саркоптоидами в странах с развитым животноводством широко использовали препараты растительного происхождения, каменноугольные смолы, акарициды химического синтеза, в том числе креолин, креозот, бензин,

карболовую кислоту, настойку йода, уксусную кислоту, гипосульфит, раствор мышьяксодежащих соединений, полихлорпинен, серную ртутную мазь, сплав серы и нафталина, серно-известковый дуст, фенотиазин, эфир-сульфонат, пиретрум, а также различные смеси указанных и

других компонентов [1, 2, 3]. Список ранее применяемых акарицидов против саркоптоидных клещей довольно большой, но очень многие из них оказались малоперспективными для широкого внедрения в практику. Так, из-за большой трудоемкости при обработках животных не нашли широкого применения гипосульфит и соляная кислота, гипосульфит и бисульфат натрия. Значительные исследования по применению хлорпикрина при саркоптоидозах животных проводились во Франции, однако в нашей стране метод терапии с использованием этого акарицида не нашел широкого распространения. По данным Н.Н.Богданова [4] ванны с применением мышьякосодержащих соединений и железного купороса нередко вызывали отравление, а использование при купании животных карболовой кислоты приводило к значительному отходу овец и загрязнению шерсти, а серно-известковые и серно-натриевые ванны, жидкая сера пагубно сказывались на крепости шерсти овец и их применение было запрещено [5, 6].

В настоящее время арсенал акарицидных препаратов насчитывает широкий круг веществ, различных по своему химическому составу, фармакокинетике, способам применения, терапевтической и экономической эффективности [7, 8, 9]. Тем не менее, именно сейчас, при обширном диапазоне инсектоакарицидных средств, возникает необходимость их систематизации, обновления препаратов и лекарственных форм, подбора эффективных схем лечения, в том числе для молодняка и дойного стада.

В связи с вышеизложенным, нами были проведены многолетние исследования по подбору наиболее эффективных, менее токсичных, экологически безопасных инсектоакарицидных средств для применения в ветеринарной практике Казахстана.

В задачу наших исследований входило и изучение влияния аверсекта и иверсекта как широко применяемых в производстве перспективных паразитицидов на организм крупного рогатого скота и овец. Влияние аверсекта-2 и иверсекта на организм крупного рогатого скота и овец изучали после двукратной обработки (с интервалом 7-10 дней) методом подкожного введения акарицидов условно здоровым животным. Клинико-физиологические показатели животных до введения акарицида принимали за условно-физиологическую норму в сравнении с показателями после его введения. Контрольная группа животных играла вспомогательную роль для выяснения возможных изменений физиологических показателей, возникших без воздействия испытуемого препарата. Все опытные животные находились в одинаковых условиях кормления и содержания.

Из телят сформировали 3 равные группы: первой вводили двукратно подкожно аверсект -2 в дозе 0,3 мг/кг массы животного, второй – аналогичным образом иверсект в дозе 0,2 мг/кг

м.ж.; третья служила контролем. Овец аналогичным образом разделили на три группы: первой вводили подкожно двукратно с интервалом 7-10 дней аверсект-2 в дозе 0,4 мг/кг м.ж., второй – иверсект в дозе 0,2 мг/кг м.ж.; третья служила контролем.

В ходе исследований было установлено, что данные препараты не оказывают симптомов токсикоза: как у опытных, так и у контрольных животных не было отмечено нарушения аппетита, а также изменений со стороны кожного и волосяного покрова, видимых слизистых оболочек.

Аверсект-2 и иверсект в рекомендуемых дозах не оказывают отрицательного влияния на показатели клинического статуса животных. Показатели температуры тела, частоты пульса и количества дыхательных движений как до, так и после применения аверсекта-2 и иверсекта находились в пределах физиологической нормы, что характерно для здорового молодняка крупного рогатого скота и овец. Так, при применении аверсекта-2 и иверсекта температура тела телят в течение всего опыта имела колебания в пределах 39,4-39,7 °С у опытных животных и 39,6-39,7 °С у контрольных. Вместе с тем отмечалось статистически недостоверное изменение частоты пульса как в опытных, так и контрольной группах в пределах 62,3-64,5 и 63,1-65,4 ударов в минуту соответственно. Количество дыхательных движений за одну минуту составляло 22,2-27,2 и 22,0-24,7 соответственно.

У опытных групп овец температура тела была в пределах 39,4-39,7 °С и практически не отличалась от фоновых показателей и показателей у контрольных телят - 39,6-39,9 °С. Частота пульса за одну минуту у опытных животных составляла 87,3-91,9%, у контрольных – 87,2-89,3. Число дыхательных движений у опытных животных колебалось в пределах 36,2-41,4, у контрольных – 34,5-42,4. Все эти показатели не выходят за пределы физиологической нормы и являются статистически не достоверными.

Одновременно с работой по определению влияния аверсекта-2 и иверсекта на показатели клинического статуса велись исследования по определению гематологических показателей крови. Через сутки после введения макроциклических лактонов телятам, у опытных животных отмечалось статистически достоверное увеличение числа эритроцитов и лейкоцитов на 6,0 и 11,66% (аверсект-2) и 17,45 и 10,14% (иверсект) по сравнению с фоновыми показателями, а в лейкоцитарной формуле - эозинофилов (на 31,93 и 43,70%), палочкоядерных (на 4,7 и 10,68%) и сегментоядерных (на 3,36 и 5,0%). Начиная с третьих суток и по прошествии семи дней морфологические показатели крови восстанавливались до первоначальных величин.

Через сутки после введения аверсекта-2 и иверсекта у телят опытных групп понизилось количество альбуминов в сравнении с фоновыми

данными до 32,97 и 38,05% 37,48 и 41,63% соответственно. Вместе с тем на третьи сутки увеличилось число α -глобулиновых фракций с 13,14 до 14,48 в опытах с аверсектом-2 и с 15,71 до 16,33 в опытах с иверсектом. У контрольных животных отмечалась относительная стабильность в отношении данных белковых фракций. Так количество альбуминов составляло – 43,73-44,29%, количество α -глобулиновых фракций 17,11-17,63%. Количество β -глобулинов остается практически без изменений как у опытных животных (11,84-12,14 и 13,73-14,10% соответственно), так и в контрольной группе (14,10-14,58%). Наблюдается на первые-третьи сутки снижение γ -глобулиновых фракций, причем как у опытных, так и контрольных групп. Аналогичное снижение отмечено в динамике уровня глюкозы. Поэтому данные отклонения мы не можем считать достоверными.

Практически не изменяется количество мочевины, кальция, фосфора и меди. Отмечаются статистически достоверные колебания показателей щелочной фосфатазы как в опытных группах (39,21-67,42 и 43,65-67,36 ед/л соответственно), так и в контрольной (51,36-71,43 ед/л).

Подкожное введение аверсекта-2 и иверсекта через 1 сутки после обработки оказывает определенное влияние на некоторые гематологические показатели опытных животных.

В первые сутки наблюдается повышение количества эритроцитов с $8,25 \pm 0,29$ до $9,12 \pm 0,23$ млн/мм³ (в опытах с аверсектом-2) и с $9,47 \pm 0,29$ до $10,24 \pm 0,23$ млн/мм³ (в опытах с иверсектом), которое в последующие сутки увеличивается. Напротив, в первые 24 часа количество лейкоцитов уменьшается на 4,75 и 3,05% соответственно в сравнении с фоновыми. В дальнейшем, на третьи-седьмые сутки происходит их увеличение до $7,14 \pm 0,25$ и $9,25 \pm 0,27$ млн/мм³ соответственно в сравнении с $6,73 \pm 0,30$ и $8,52 \pm 0,30$. В лейкоцитарной формуле наблюдается увеличение эозинофилов и палочкоядерных нейтрофилов на 7,81-15,05% и 7,18-8,30% в сравнении с фоновыми. Отмечалось небольшое снижение палочкоядерных нейтрофилов, однако они находились на грани достоверности и носили случайный характер, поскольку похожие изменения отмечали и в контрольной группе.

Через 1-3 суток после введения препаратов из группы макроциклических лактонов имелись достоверные изменения отдельных показателей при сравнении с фоновыми и контролем, т.е. при сравнении до и после введения и при сравнении с показателями контрольных животных в день отбора проб. Так, в первые сутки после введения аверсекта-2 и иверсекта отмечалось достоверное снижение числа альбуминов с 37,23 до 31,19 и с 44,20 до 39,53 соответственно, с ростом их до 49,43 и 52,36% соответственно. α -глобулиновые фракции на первые сутки увеличиваются и составляют 113,21-116,55% от фоновых показателей, в дальнейшем на третий

день происходит их угнетение (75,06-89,77%) с восстановлением на седьмые сутки до 90,03 – 97,15%. При этом у контрольных животных количество альбуминов в сыворотке крови составляет 41,25-44,05%, α -глобулиновых фракций – 17,10-18,32%. Вместе с тем на третьи-пятые сутки происходит увеличение количества γ -глобулиновых фракций с 35,30 до 39,71 и с 38,65 до 44,57 соответственно.

Также изменения в сторону увеличения или уменьшения касались глюкозы, мочевины и щелочной фосфатазы. Достоверные изменения этих биохимических показателей были характерны только при их сравнении с данными, полученными до введения препаратов. Более того, при детальном рассмотрении данных становится очевидным, что в сроки наблюдения подобные изменения биохимических показателей отмечали и у животных контрольной группы.

Таким образом, можно сделать вывод, что двукратное с интервалом 7 дней подкожное введение аверсекта-2 и иверсекта в терапевтических дозах вызывает у крупного рогатого скота и овец незначительные изменения в морфологических и биохимических показателях крови. Следует отметить, что данные изменения носят кратковременный характер (1-3 суток) и не приводят к изменению физиологического статуса животных.

Литература:

- 1 Баздырев К.П. Акарицидные свойства «подсмольной воды» // Труды Ставропольской краевой НИВС. - 1956. - Т. 3. - С. 221-223.
- 2 Исамов Н.Н., Богданов В.М. и др. Состояние эритроцитов овец, отравленных ФОС // Ветеринария. - М., 1977. - №10. - С. 99-100.
- 3 Демьянович М.П. Чесотка. - М.: Медгизг, 1947. - 56 с.
- 4 Богданов Н.Н. Курс кожных болезней домашних животных. - Л.: Наука, 1931. - С. 87-89.
- 5 Приселков, А.М., Гурьева А.М., Нечиненный Д.К. Табачные ванны и их эффективность при лечении чесотки овец // Ветеринария. - М., 1940. - №2-3. - С. 35-38.
- 6 Приселков А.М., Хатин М.Г., Лурье М.Э. Усовершенствование рецептуры и лекарственных форм креолинов // Тр. ВНИИВС. - 1957. - Т. II. - С. 86-111.
- 7 Кан П.Т., Юрицин Л.Ф. Дурсбан для борьбы с псороптозом овец // Ветеринария. - М., 1986 - №1. - С.43-44.
- 8 Фролов Б.А., Казакова И.К., Букштынов В.И. и др. Эффективность применения препаратов на основе синтетических пиретроидов и ФОС при энтомозах и арахнозах животных // Ветеринария. - М., 1994 - №7. - С.31-32.
- 9 Поляков Д.К., Андричук Б.В., Кан П.Т. и др. Об испытании неоцидола в борьбе с псороптозом овец // Труды ВНИИВС. - М., 1976. - Т. 52. - С.170-174.

УДК 636.082.355.453.5

ЭФФЕКТИВНОСТЬ ИСПОЛЬЗОВАНИЯ ОДНОПОЛОГО СЕМЕНИ ПРИ ОСЕМЕНЕНИИ ТЕЛОК В ТОО «САРЫ-АГАШ»

Найманов Д.К. – д.с.-х.н., профессор кафедры технологии производства продовольственных продуктов Костанайского государственного университета им. А.Байтурсынова

Папуша Н.В. – к.с.-х.н., преподаватель кафедры технологии производства продовольственных продуктов Костанайского государственного университета им. А.Байтурсынова

Утебаева Н.Н. – магистрант Костанайского государственного университета им. А.Байтурсынова

Түйін

«Сары-Ағаш» ЖШС асыл тұқымды шаруашылықта қара-ала тұқымының баспақтарына біржынысты ұрықты қолданудың зерттеу жұмысы жүргізілді. Жүргізілген жұмыстың нәтижесінде әдеттегі әдіспен қолданып жатқан ұрықтарға қарағанда бір жынысты ұрықты қолданудың тиімділігі жоғары екенін көрсетілді. Зерттеу барысында ұрғашы баспақтардың дүниеге келу саны бұқашықтардың санымен салыстырғанда әлдеқайда жоғары екенін дәлелденді.

Аннотация

В племенном хозяйстве ТОО «Сары-Ағаш» проведено исследование по использованию однополого семени на телках черно-пестрой породы, которое показало высокую эффективность применения однополого семени, в отличие от обычного семени. В ходе эксперимента доказано, что вероятность получения телочек значительно выше, чем бычков.

Summary

In a breeding facilities (economy) LLC "Sari-Agach" the research on use unisex sperm on heifer of black - motley breed is carried out (spent). Which has shown high efficiency of application unisex sperm, as against usual sperm. In a course of experiment the probability of reception heifer, is proved, that, than the bull much above.

Животноводство Республики Казахстан располагает поистине огромными возможностями для своего развития. Об этом заявлял на Правительственном часе в Мажилисе министр сельского хозяйства Ахылбек Куришбаев.

Он говорил о том, что в Казахстане будут широко использованы такие биотехнологические методы воспроизводства как применение однополого семени быков и трансплантация эмбрионов, что позволит повысить коэффициент размножения племенного скота и ускорить процесс обновления стада. Здесь ключевая роль будет отводиться республиканскому племенному центру "Асыл түлік", где хранится банк семени племенных животных. Сюда уже завезено необходимое поголовье оцененных быков-производителей зарубежной селекции. Таким образом, на сегодняшний день здесь накоплено достаточное количество семени быков-производителей практически всех приоритетных пород. В дальнейшем здесь планируется приобрести оборудование по получению однополого семени. При этом стоимость полученного однополого семени будет в 2 раза ниже импортного [1].

Компания «Альта Дженетикс Раша» предлагает рассмотреть использование сексированного семени как механизм для увеличения маточного поголовья крупного рогатого скота, но только в рамках конкретного хозяйства, но и в сельскохозяйственных организациях в целом.

Основные положения использования семени, разделенного по полу компании «Си-Ар-Ай Джен Чойс»:

- Применять этот продукт рекомендуется только очень опытным техникам искусственного осеменения.

- Сексированное семя упаковано в соломинки по 0,25 мл. После электронной сортировки семя становится более чувствительно и восприимчиво к неблагоприятным факторам, поэтому требует **чрезвычайно бережного** обращения.

- Размораживание должно происходить в теплом помещении без сквозняков. Все инструменты и приспособления, контактирующие с соломинками (шприц, чехлы, бумажные салфетки) должны быть предварительно согреты.

- Набор инструментов для искусственного осеменения включает в себя:

- шприц для соломинок емкостью 0,25 мл или универсальный (для соломинок емкостью 0,25 мл и 0,5 мл),

- емкость для размораживания семени (водяная баня),

- пинцет,

- пипетки,

- санитарные чехлы.

- Размораживать сексированное семя можно только в водяной бане, **«карманное размораживание» в данном случае не приемлемо.** Размораживать дозы в водяной бане при температуре 35°C не менее 45 секунд.

- Максимальное время от размораживания до введения – 15 минут.

Рекомендации по повышению эффективности использования семени, разделенного по полу:

- Семя, разделенное по полу, следует использовать **только для однократного искусственного осеменения телок**. Для достижения лучшего результата телки должны набрать 60% своей взрослой живой массы к 14 месяцам и степень их упитанности должна оцениваться как «умеренно» и выше. Осеменять телок через 8-12 часов после выявления признаков охоты. Семя, разделенное по полу, **не рекомендуется** использовать на лактирующих коровах.

- **Не используйте** сексированное семя при вымывании эмбрионов.

- **Не используйте** сексированное семя в сочетании с программами синхронизации охоты.

- Процент плодотворного осеменения при использовании сексированного семени обычно ниже, чем при использовании обычного семени на 17-20%.

- Процент плодотворного осеменения и соотношение получаемых телочек и бычков варьирует от стада к стаду.

Дария Харитонова в своей статье говорит о том, что семя быков, разделенное по полу, стоит в разы дороже традиционного, хотя его оплодотворяющая способность на 10-20% ниже. Однако именно такая сперма позволит хозяйству избавиться от шлейфа и повысить свою рентабельность. [5]

Ерохин А.С. и Дунин М.И. утверждают, что технология разделения сперматозоидов по полу с использованием высокоскоростной проточной цитометрии представляет эффективный способ регуляции пола и в настоящее время находит применение в практике разведения не только крупного рогатого скота, но и других видов сельскохозяйственных животных. Дальнейшее совершенствование этой технологии позволит улучшить результативность разделенных сперматозоидов и повысить эффективность искусственного осеменения животных [2].

Многими зарубежными учеными были затрачены большие усилия на попытки регулирования пола у млекопитающих путем разделения спермиев с X- и Y-хромосомой. Так, имея в виду различия в весе спермиев с X- и Y-хромосомой, использовалось центрифугирование. Учитывая возможные различия в электрическом заряде, использовали электрофорез. Использовалось скоростное центрифугирование в расчете разделить спермии по плотности и, наконец, применить дифференциальное осаждение. Все эти методы не дали положительных результатов.

Перспективными для регуляции полов могут оказаться иммуногенетические методы. Так, при иммунизации самок антителами на X- или Y-спермии можно получить у них соответствующие антитела. Их взаимодействие с имплан-

тирующимися зиготами обеспечит рождение заданного пола, при обычном искусственном осеменении, когда сперма не подвергается разделению спермы на X- и Y- гаметы [3].

Подводя итоги вышеупомянутых источников, отметим, что оплодотворяющая способность сексированного однополого семени ниже, но при использовании данного семени можно значительно повысить конкурентоспособность сельскохозяйственных формирований.

Цель наших исследований заключается в определении эффективности использования однополого семени в ТОО «Сары-Агаш».

Научное исследование проводилось на базе племенного хозяйства ТОО «Сары-Агаш». Хозяйство специализируется на разведении голштинизированного черно-пестрого скота. В связи с решением руководства о создании высокопродуктивного, конкурентоспособного стада и переводе системы хозяйствования на интенсивную основу, специалисты внедряют в производство передовой зарубежной инновационный опыт. Одним из таких решений стало использование при осеменении коров однополого семени быков-производителей голштинской породы: Orbit 0439, Phoenix 0567, Apollo 0480, Promote 0441. Сперма была получена по договору из американской фирмы по воспроизводству стада «Таурис-Сервис», расположенной в г. Алматы.

Для исследования сформировано две группы телок, равные по численности. В каждой группе по 100 голов, живая масса которых в возрасте 17-18 мес. составляла 350-370 кг. Все они принадлежат одной линии Уес Идеал 933122, происходят от одного отца – Каприза 125. Первая группа телок осеменялась однополым семенем, а вторая группа обычным семенем. Искусственное осеменение телок двух групп проводилось в одни и те же сроки. Случной период обеих групп продолжался не более 60 дней. Подопытные телки второй группы плодотворно осеменялись, как правило, после первого осеменения. У оставшегося поголовья (около 60%) плодотворное оплодотворение произошло после второго осеменения. Все телки первой подопытной группы были повторно осеменены во вторую половую охоту. С подопытными группами работал высококвалифицированный техник-осеменатор. Осеменяли телок в июле-сентябре месяце 2009 года, а в мае 2010 были получены первые телята. Полученные телята довольно крупные, типичной масти (черно-пестрой), характерной голштинской породе.

При обычном искусственном осеменении процент оплодотворяемости доходит до 90-95%, при этом перегулы коров наблюдаются в редких случаях и в большинстве своем причина их кроется в физиологическом состоянии коровы и квалифицированности, компетентности техника-осеменатора. Все это связано с тем, что данная технология уже много лет используется и постоянно совершенствуется. При применении

СЕЛЬСКОХОЗЯЙСТВЕННЫЕ НАУКИ

же однополого семени процент оплодотворяемости находился на уровне 60-70%, в то же время у каждой второй коровы наблюдаются

перегулы. Объясняется это тем, что данная технология еще довольно нова и требует дополнительных разработок (таблица 1).

Таблица 1 - Показатель воспроизводственной способности телок ТОО «Сары-Агаш»

Группа	Количество осемененных телок, гол.	Количество осемененных повторно во вторую охоту, гол.	Количество осеменений на 1 оплодотворение	Количество телок с установленной стельностью, гол.
Однополое семя	100	100	3,8	65
Обычное семя	100	60	1,7	93

Стебельность телок в хозяйстве устанавливает техник-осеменатор методом ректального обследования на третьем месяце после осеменения.

Важнейшим условием формирования высокой продуктивности молочных коров является оптимальная интенсивность роста и развития телок на всех этапах выращивания.

Большинство высокоинтенсивных систем выращивания предусматривают постепенное снижение с возрастом среднесуточных приростов, что связано с биологическими особенностями растущего организма - постепенным уменьшением энергии роста и способностью откладывать в организме белковые вещества. В молочный период, особенно в первые два месяца, высокая интенсивность роста достигается главным образом за счет высоких норм расхода молочных кормов, что не желательны. Поэтому в странах с развитым животноводством практикуют систему выращивания, при которой в первые два месяца после рождения применяется умеренный уровень кормления. В последующие месяцы обеспечивается высокий уровень кормления и получение высоких среднесуточных приростов (до 800-900 г.) [4].

С целью получения наибольшей продуктивности от коровы ее следует полноценно кормить, а для этого необходимо знать научно обоснованные нормы потребности животных в питательных веществах и кормах.

В ТОО «Сары-Агаш» родильное отделение для коров организовано следующим образом: секции и боксы для проведения отелов расположены изолированно, имеется секционный профилакторий. Основные правила эксплуатации

родильного отделения и профилактория – поддержание оптимального климата, строгий санитарный режим всех технологических процессов, контроль за качеством кормов, соблюдение режима ухода, содержания и кормления животных, санитарное состояние территории, помещений, оборудования. В родильном отделении работают квалифицированные работники, для них выделена комната, где есть теплая вода, умывальник, мыло, полотенце и т.д.

Отел коров, осемененных однополым семенем, проходил без каких-либо осложнений. В ТОО «Сары-Агаш» из 65 полученных телят от данной группы 60 голов были телки и 5 голов бычки, то есть вероятность рождения телок от однополого семени составляет 92,3%, это доказывает, что все равно рождаются бычки и никто не дает 100% гарантии, что родятся телочки.

Получение из года в год большего количества телок, чем бычков, позволит вести расширенное воспроизводство стада, получать большее количество молока, а следовательно, и увеличить рентабельность производства.

Литература:

- 1 <http://www.nomad.su/?a=3-201011090035>
- 2 <http://www.dairynews.ru>
- 3 Дубинин Н.П. Общая генетика.- Издательство «Наука». - М. - 1970. - 394 с.
- 4 Найманов Д.К., Папуша Н.В, Тулеубаев Т.Т., Аубакиров Ж.К. Рекомендации по повышению продуктивности плановых пород крупного рогатого скота Костанайской области. – Костанай. - 2006. - 224 с.
- 5 Харитонов Д. / Мальчики направо, девочки налево // «Агропрофи». - 2010 г. - №7 (22)

УДК 811.161

ЭМОЦИОНАЛЬНАЯ ЛЕКСИКА МОЛОДЕЖИ КОСТАНАЙСКОЙ ОБЛАСТИ

Абсадыков А.А. - д.филол.н., профессор Костанайского государственного университета им. А.Байтурсынова

Ахметова Б.З. – к.филол.н., заведующая кафедрой теории языка и литературы Костанайского государственного университета им. А.Байтурсынова

Түйін

Мақалада Қостанай облысы жастарының эмоционалдық, сөз байлығы сөйлеушілердің қазақша сөйлеуге қызығушылығын арттыру туралы айтылған.

Аннотация

Статья рассматривает эмоциональную лексику молодежи Костанайской области, её теоретические аспекты и примеры живой речи.

Summary

The article considers the issue of the emotional vocabulary of the youth of Kostanay region. It touches theoretical aspects and provides vivid examples.

Наметившаяся в современном языкознании тенденция по усилению интереса исследователей к языку говорящих субъектов (в отличие от изучения самого языка, языка как системы) поставила перед лингвистами ряд новых проблем, в т. ч. выявления, характеристики и классификации лексики, непосредственно связанной с выражением человеческих чувств и эмоций. Трудность ее изучения не в последнюю очередь связана с межпредметностью данного вопроса, который находится на стыке языкознания, психологии, философии и других наук, изучающих психосоциальную деятельность человека. Затруднены недостаточной разработанностью как самой проблемы, так и отсутствием единого терминологического аппарата [1, с.13].

Прежде чем перейти непосредственно к описанию эмоциональной лексики в жаргоне молодежи г.Костаная, необходимо определиться в понимании следующих терминов:

Эмоциональность - способность почти каждого слова выполнять, помимо своей номинативной функции, еще и эмотивно-оценочную семиологическую.

Эмотивная амбивалентность - способность семантики одного и того же эмотива выражать эмоции с противоположными оценочными знаками [2, с.51].

Фамильярное - преувеличенно непринужденное, развязное, бесцеремонное [Там же, с. 581].

При этом фамильярность трактуется в широком смысле: не только по отношению к людям, но и предметам, явлениям окружающей действительности.

Жаргонные единицы могут быть связаны с выражением чувств и эмоций в следующих аспектах.

1. Эмоциональные слова и выражения (по В. И. Шаховскому, аффективы). Сюда относятся, прежде всего, такие лексемы, как блин и елыпалы (последняя зачастую сопровождается в

речи предшествующим дык), используемые в жаргоне только в качестве эмоциональных восклицаний. Эмотивы типа корка (корки, корочки), обсад, крутняк, улет, чума и пр. возникли на базе знаменательных слов (имен существительных и одного наречия - круто). Будучи использованными в качестве эмоциональных междометий, они практически полностью теряют свое денотативное значение, которое вытесняется сильно акцентированным в этой ситуации эмоциональным компонентом значения. К этой же группе относятся словосочетания полный атас, полный абзац, кино, которые также выполняют в речи эмоционально-междометную функцию.

Особенностью всех вышеперечисленных слов и выражений является то, что они передают эмоциональное содержание в самом общем, нерасчлененном виде и потому неоднозначны. В зависимости от ситуации данные эмотивы могут выражать разнообразные - вплоть до противоположных - эмоции: разочарование, раздражения, восхищение, удивление, радость и т.д. При этом более или менее адекватное "узнавание" выражаемой эмоции слушателем не может осуществиться без учета интонации, мимики, жестикикуляции говорящего, а также контекста. Данные случаи вполне можно рассматривать как проявление эмотивной амбивалентности жаргонных единиц.

В некоторых случаях эмоциональные слова и выражения могут передавать отношение говорящего к факту действительности более отчетливо: по ряду эмотивов можно сказать, что они являются выразителями общеположительных или общеотрицательных эмоций. Провести более четкую дифференциацию эмоциональных оттенков в этих случаях вряд ли возможно: выраженные положительные или отрицательные эмоции характеризуются "групповым характером", "стягиванием" сходных по качеству чувств вокруг нескольких более общих" [3, с.17].

Эмоциональные единицы, выражающие общеположительные эмоции: клэ, зыка, зыканс-

ко, клево, в жилу, в масть, в кайф, по кайфу, потрясная шиза. Значение вышеперечисленных эмотивов может быть передано словами "хорошо", "отлично" (которые сами зачастую используются в качестве эмоциональных восклицаний).

Эмоциональные единицы, выражающие общеотрицательные эмоции: мрак, мраки, в косяк, в лом, в падлу, в падло, в подляк, кабздец котенку, смерть птенцу, бобик сдох. Семантика данных эмотивов сводится к значениям "плохо", "ужасно".

2. Слова и выражения с эмоциональным значением. Эти эмоциональные единицы характеризуются тем, что, функционируя в речи, они не только выражают эмоциональное состояние говорящего, но и называют переживаемую им эмоцию. Сюда, прежде всего, относятся глаголы типа балдеть, кайфовать (переживать приятные чувства, испытывать положительные эмоции), тащиться, торчать (испытывать наслаждение, удовольствие), опухнуть (поразиться, быть удивленным), фразеосочетания быть на измене (быть выбитым из колеи: быть крайне удивленным, сильно испуганным и т. п.), выпасть в осадок (быть удивленным, пораженным; получить удовольствие от чего-либо) и проч. Необходимо отметить, что, как и в предыдущем случае, переживаемые эмоции выражаются не конкретно, а в наиболее общем виде, как состояния психологического комфорта или, наоборот, дискомфорта.

В эту же группу эмоциональных единиц входят эмотивы, представляющие собой с формальной точки зрения сочетания существительных с предлогом (типа в кайф, в лом, в косяк и т.д.), уже упоминавшиеся в первой группе. Но, будучи употребленными в речи не в качестве эмоциональных междометных восклицаний, а в контекстах типа "Мне в кайф туда пойти!", "Мне в подляк это делать!", данные эмотивы начинают не только выражать эмоциональное состояние говорящего, но и называть его, значительно конкретизируя свое значение: в косяк - неудобно (неудачно); в кайф - в удовольствие, в радость, приятно; в лом - лень, неохота; в подляк - в противоречие внутренним моральным принципам, совестно и т.д. Следует заметить, что в подобных ситуациях вышеприведенные сочетания демонстрируют промежуточное положение между высказываниями с эмоциональным значением и категориями состояния (ср. "Мне больно", "Мне стыдно" и т. д.).

3. Слова с эмоциональным компонентом значения. В них "обязательно присутствует некоторая характеристика предмета плюс эмоциональное отношение к нему" [4, с. 95]. Говоря иными словами, данные эмотивы имеют определенное денотативное значение и эмоциональный компонент, передающий эмоциональное отношение говорящего к денотату.

Среди единиц этого разряда преобладает лексика, которую мы склонны характеризовать как фамильярную. При этом под фамильяр-

ностью подразумевается эмоциональный оттенок, занимающий первую ступеньку в ряду эмоций: фамильярность - пренебрежение - презрение - унижение (которые располагаются в этом ряду по степени нарастания, усиления отрицательного содержания эмоции). Слова данного лексического слоя не имеют оценочных сем в своем значении, но употребление этих эмотивов в речи демонстрирует фамильярность говорящего по отношению к предмету речи, выражающуюся в стремлении снизить его (предмета речи) социальную значимость. Так, в речи школьников имеются жаргонизмы училка (учительница), классуха (классный руководитель), дерюга - дерюжка (директор школы), папик (представитель старшего поколения) и др. Употребление этих слов не имеет функции оценки называемых людей (училка - это не "плохая учительница", а просто "учительница"), но наглядно демонстрирует намерение говорящего снизить общественный статус этих людей в глазах слушающего и в собственных и тем самым, как правило, повысить собственный (хотя бы на момент речи). В употреблении жаргонизмов молодыми людьми более старшего возраста также прослеживается тенденция использования фамильярной лексики по отношению к социально значимым явлениям, традиционно уважаемым в обществе: родителям (предки, черепа, предки (букв. "стариками") - родители); умершим и самому факту смерти (жмурик, свежачок - мертвец, крякнуть, ласты склеить и пр. - умереть); взаимоотношениям между мужчиной и женщиной (клеить, снимать - знакомиться с представителем противоположного пола, окольцеваться - жениться, выйти замуж, перепихнуться - вступить в интимную близость) и т. д.

Отчего это происходит? Думается, во-первых, субъективная ценностная система молодого поколения со свойственным ему нонконформизмом и отчасти нигилизмом далеко не всегда совпадает с ценностной системой общества. Явления, значимые с точки зрения социальных норм, зачастую трактуются молодыми людьми как ценности "отцов" и уже поэтому воспринимаются скептически. С другой стороны, очень верным является мнение В.И. Жельвиса о том, что "инвективное глумление не только не свидетельствует о том, что для говорящего нет ничего святого, но как раз об обратном: о неосознаваемом им самим глубоком преклонении перед поносимым сакральным понятием" [4, с.22 - 23]. Это наблюдение справедливо и по отношению к фамильярной лексике: снижению общественного статуса в речи (и, как следствие, самовозвышению говорящего) подвергаются лишь социально значимые в глазах собеседников явления.

Это же теоретическое положение относится и к жаргонным наименованиям дорогостоящих вещей, материальных ценностей: ящик - телевизор; видик, видак, видюшник - видеоманитофон; вертушка, вертак - проигрыватель для

грампластинок; электруха, доска, палка – электрогитара; бабки, капуста и пр. – деньги; зеленки – доллары США; марковки – марки Германии и т.д. Часть фамиллярной лексики относится к наименованиям привычных, повседневных действий и процессов: грести – идти, шрайбать – писать, отсосать – приобрести какую-либо вещь, бухать – пить спиртные напитки и т. д.; частей тела: чайник – голова, шнопок – нос, хавальник – рот и т. д. Здесь фамиллярность проявляется именно из-за обычности, привычности, бытовой приземленности вышеперечисленных явлений, а в наименованиях частей тела – иногда и как результат самоиронии (в контекстах типа "Мой шнопок совсем красный").

Еще одну значительную группу слов с эмоциональным компонентом значения составляет презрительная и пренебрежительная лексика. В отличие от фамиллярной она обладает оценочным компонентом значения. Разграничить презрительный и пренебрежительный оттенки в эмотивах достаточно трудно и не всегда возможно. Понимая условность подобного разделения, мы исходили из положения, что у пренебрежительных слов эмоциональный компонент значительно ярче оценочного (напр., бацилла – очень худой и высокий человек; карась – простак, наивный человек; синяк – пьяница; огрызок – щуплый, маленький человек; арматура – высокая и худая девушка и т. д.), у презрительных же слов преобладает оценочный компонент (бастардка, овца, мочалка – девушка; долбак, фофан – дурак, глупец; жлоб, урлак – серая, примитивная личность; чмо – опустившийся, деградировавший человек и пр.). Необходимо добавить, что и презрительная, и пренебрежительная лексика (особенно первая) зачастую используется в качестве бранной. При этом у данных эмотивов сильно акцентируется эмоционально-оценочный компонент, а денотативное значение отходит на второй план.

Имеется и собственно оценочная лексика, к которой относятся оценочные единицы (типа бутор – что-либо плохое, отвратительное на вид; дрэк – что-либо плохое по качеству, дрянь; мутата – что-то недостойное внимания, чепуха к пр.), оценочные прилагательные (вышатский – отличный, высокого качества; аховский – хороший, красивый; клевый – хороший, отличный; гнилой – плохой, отвратительный; мрачный – выделяющийся в отрицательную сторону и пр.). Эмоциональная окрашенность данных слов напрямую зависит от положительной или отрицательной оценки, выраженной в денотативном значении. Оценочные же эмотивы типа бузовой, крутой, чумовой (нестандартный, неординарный, из ряда

вон выходящий) и пр. получают положительную или отрицательную оценочную "привязку" и соответственно эмоциональную окрашенность лишь в конкретной ситуации словоупотребления (напр., "Крутой детективчик!" – положительная эмоциональная окраска, "Крутой был залет!" – отрицательная эмоциональная окраска). Этот случай также можно рассматривать как проявление эмотивной амбивалентности.

4. Эмоциональные речения. По своей форме они сходны с побудительными конструкциями, имеющими "значение волеизъявления, адресованного собеседнику, т. е. 2-му лицу", но, в отличие от этих конструкций эмоциональные речения отнюдь не предполагают немедленного исполнения адресатом воли говорящего, тем более что с логической точки зрения это было бы абсурдно (см. речения "Иди ты ежиков пастить!", "Иди ты тайгу пылесосить!", "Иди ты в трубу!", "Иди ты в пень!" и т. д.). Являясь по своей сути эвфемизмами более грубых выражений, эти речения, будучи употребленными в речи, не имеют иного функционального значения, кроме эмоционального самовыражения говорящего. Все эти речения демонстрируют раздражение говорящего собеседником (адресатом) и, как правило, желание прекратить общение с ним (ср.: "Иди ты к черту!", "Ну тебя к лешему!" и т. д.).

Таковы основные ряды жаргонной лексики, связанной с выражением чувств и эмоций. Конечно, даже при поверхностном взгляде на жаргонный материал становится ясно, что в имеющихся эмотивах отражен далеко не весь спектр эмоциональных переживаний и состояний человека. Так, практически отсутствует шутовская, ироничная лексика. Но не следует забывать о том, что молодежный жаргон достаточно быстро обновляет свой лексический состав, пополняясь новыми единицами, и уже поэтому дальнейшие исследования в данной области могут привести к неожиданным и интересным результатам.

Литература:

- 1 Земская Е.А. «Особенности русской разговорной речи и структура коммуникативного акта» // Славянское языкознание. М., 1998.
- 2 Русская разговорная речь М., 1993
- 3 Русская разговорная речь. Тексты. М., 1979
- 4 Сиротина О.Б. Что и зачем нужно знать о русской разговорной речи. М., 1996
- 5 Чикобаев А. Введение в языкознание. М., 1992

**РЕЦЕНЗИЯ НА МОНОГРАФИЮ МЕНДИКУЛОВОЙ Г.М., АТАНТАЕВОЙ Б.Ж.
«ИСТОРИЯ МИГРАЦИЙ МЕЖДУ КАЗАХСТАНОМ И КИТАЕМ В 1860-1960-Е ГГ.»**

Айтмухамбетов А.А. – д.и.н., Костанайский государственный университет им. А.Байтурсынова

Түйін

Рецензияда ғылыми жұмыстың талдауы берілген. Автор көрсетілген хронологиялық мерзімде аймақ регион тарихын нақты және тиянақты зерттеген.

Аннотация

В рецензии представлен анализ научной работы. Авторы тщательно и основательно изучили историю миграционных отношений в регионе в указанный хронологический период.

Summary

The analysis of the scientific work is presented in a review. The authors carefully and thoroughly studied the history of migration relations in the region in the chronological period.

В современный период развития Республики Казахстан актуализируется проблема изучения казахстанско-китайских отношений XIX – середины XX вв. До недавнего времени этот вопрос не получил полного освещения в научной историографии. В исследовании заявленных авторов представлен фундаментальный анализ соответствующей исторической проблемы. Характерно, что в процессе изучения авторы апеллировали к значительному кругу источников. Источниковая база представлена ценными материалами архивов Казахстана, Узбекистана и Российской Федерации. Тщательное изучение содержательной части архивных материалов показывает исторические особенности и драматизм проходивших событий в исследуемый период. В динамике изучения поставленных задач авторы задействовали объемную научную литературу отечественных и зарубежных историков.

Авторы актуализировали недостаточность изученности заявленной темы. В ходе исследования ученые заострили внимание, прежде всего, на специфике терминов и понятийных определений. Например, такие термины как «миграция» и «международная миграция» подверглись ими доскональной проработке. Примечательно, что, рассматривая данный аспект, ими предпринят экскурс в более ранний период, а именно в первую половину XX века, когда миграции как важный фактор рассматривались на межгосударственном уровне.

Исследователями емко и основательно изучена история миграционных отношений с середины XIX века до 1917 года в Центрально-азиатском регионе. В этот период Казахстан являлся составной частью Российской империи. Определенно все виды миграционных отношений, носивших официальный характер, юридически согласовывались между приграничными государствами – Китаем и Россией. Соответствующие аспекты получили подробное освещение на основе большого перечня источникового и историографического материалов. Закономерно внешняя политика приграничных государств формировалась в ракурсе геостратегической ситуации прошлой эпохи.

С середины XIX века интенсифицируются политические взаимоотношения между вышеназванными государствами. Прежде всего, в этот период обостряются территориальные земельные споры между Китаем и Россией за обширный приграничный район, большую часть населения которого составляли казахи. Таким образом, территориально-земельные вопросы находились в орбите внимания правительств двух государств. С целью разрешения данной глобальной проблемы заключались различные межгосударственные соглашения. Авторы детально исследовали многочисленные документы, получившие юридическую силу по факту принятия обеими сторонами. В частности ученые акцентировали внимание на сути и значимости Кульджинского договора, принятие которого способствовало развитию торгово-экономических и миграционных отношений на пограничье. По мнению авторов, подписание Пекинского договора внесло более системный характер в китайско-русские отношения в определении пограничной полосы и уточнении миграционных межгосударственных отношений.

В этот момент подчеркивается взаимное стремление имперских правительств к установлению пограничной линии, организации пограничной охраны и принятия мер по предотвращению незаконной миграции. Исследователи придали значение официозу Чугучакского протокола, согласно которому территориально-пограничное размежевание основывалось главным образом по географическому принципу. По справедливой оценке исследователей не учитывались сложившиеся на протяжении длительного времени кочевые маршруты казахского населения по факту демаркации границы.

Пробуждение национального сознания некайских народов Циньской империи способствовало формированию ряда территориально-государственных образований, находившихся в сфере влияния приграничных государств. Появление независимого государства Кашгарии придало новую динамику геополитическим процессам в регионе, следствием чего явилось обострение политических отношений в регионе.

С целью преодоления обострившихся противоречий с конца 60-х по конец 70-х годов XIX века правительствами двух государств последовательно подписываются Хобдинский протокол, Тарбагатайский Демаркационный протокол, Ливадийский договор. Данные соглашения заключались с целью конкретизации и уточнения пограничных линий и установления юрисдикции на спорных территориях. В связи с этим, по мнению исследователей, многократное размежевание границ активизировало все типы межгосударственных миграций. По данным российских информаторов, принимавших участие в разграничении территорий и определении границ, произошло искусственное дробление казахских родов. В результате часть казахских угодий сохранялась в пределах Китая. Данное обстоятельство, несомненно, являлось основанием для ходатайства бывшего Степного генерал-губернатора перед Министерством иностранных дел в 1894 году о корректировке государственной границы между Западным Китаем и Семиреченской и Семипалатинской областями. Казахстан в системе российско-китайских межгосударственных отношений в данный период занимал особое место, так как именно через казахские земли проходила граница между Россией и Циньским Китаем.

В последний четверти XIX века продолжался интенсивный процесс колонизации региона. В 80-е – 90-е годы XIX века начинается образование новых стационарных поселений. В этот же период продолжается отток значительной части населения из Китая в Казахстан и Среднюю Азию. В монографии конкретизированы причины, обусловившие миграционные настроения тюрков и дунган в обширной зоне приграничья. Прежде всего, заключение российско-китайского договора проходило без учета мнения и желаний местного населения, оказавшегося разделенным по территориальному принципу между государствами. Вследствие этого, как справедливо указано в многочисленных источниках, участились перемещения населения через границу как на законном, так и на незаконном основании. Глобальные политические потрясения традиционно дестабилизировали ситуацию на приграничье. Например, антицинское выступление неханьских народов в провинции Синьцзян впоследствии способствовало оттоку части населения на территорию Казахстана. Подобные миграционные волны в Казахстан проходили с определенной периодичностью. Авторами на основе архивных сведений представлена аналитика этнического состава мигрантов, их социально-экономическая характеристика, родоплеменная структура, конкретизированы районы компактного расселения.

В процессе проведения подобной статистики представлены труды Н.А.Аристовой, А.Л.Нарочницкого, Н.Н.Пантусова, Н.Е.Бекмахановой, Н.П.Остроумова и др. Примененные исследова-

тельские методы определили обоснованность и закономерность научных выводов авторов.

Трактуя последовательность и систематичность событий, авторы указывают на обратный отток населения из Казахстана в пределы Китайской империи. Несомненно, социально-экономическое давление по отношению к местному населению и несоблюдение их политических прав со стороны администрации вызвали протестные настроения и переезд в Китай ряда казахских родов и дунганского населения. Особую остроту данная ситуация приобрела в начале XX века. Так, в 1916 году в ходе национально-освободительного движения в Казахстане началась массовая миграция казахов в Китай. Учеными представлена история миграционного движения со второй половины XIX до начала XX века и его классификация по двум хронологическим этапам: 1 этап – 1860-1890 годы; 2 этап – 1900-1917 годы. Первый этап характеризуется миграционными перемещениями различных этнических и социальных групп в обоих направлениях между государствами. Для второго этапа характерно перемещение населения из Казахстана в Китай, четко обозначены основные виды миграций рассматриваемого периода: легальная, незаконная, трудовая. Таким образом, в обширном регионе по различным политическим и экономическим причинам сохранялись все виды иммиграции и эмиграции.

Одной из бесспорных заслуг авторов является обоснованное и подробное освещение миграционной кампании 20-х годов XX века. В работе изложена и документально аргументирована развернутая деятельность партийных и советских органов, направленная на возвращение и прием беженцев из Китая. Обработанные и представленные авторами цифровые показатели демонстрируют масштабы и эффективность реализуемой в сложных условиях государственной задачи репатриации населения из Китая. Именно с середины 1920-х годов всем административно-управленческим структурам вменялось оказывать всяческое содействие эмигрантам и освобождение их от репрессий. Примечательно, что уже в 1924 году Советом Народных Комиссаров было принято решение о субсидировании финансов на обустройство беженцев из Китая.

Мендикуловой Г.М., Атантаевой Б.Ж. предпринят комплексный подход познания трагического периода миграции населения из Казахстана в 30-е годы XX века. Повышенное внимание уделено характеристике количественных показателей ушедшего за пределы Казахстана казахского населения. Введенные в оборот новые архивные документы демонстрируют пагубность политики силовой коллективизации, проводимой Советским режимом с целью оседания кочевого населения. На значительном материале освещены малоизвестные события откочевки казахов. На конкретных фактах отслежены миграционные маршруты беженцев, их действия по

организации отрядов самообороны от советских пограничных частей, взаимосвязи с китайскими казахами и китайскими властями с целью координирования и обеспечения безопасности перехода в Китай. Научную ценность представляют факты участия в организации и уходе за кордон казахского населения местных активистов и руководящих работников, разочаровавшихся в советских идеалах.

Научной заслугой авторов является обоснование миграционных процессов казахского населения в 40-е годы XX века на советско-китайском пограничье. Выведенные авторами умозаключения по факту представленных материалов свидетельствует о политике этноцида китайских властей по отношению к казахам и другим неханьским народам на территории китайских провинций и, в частности, Восточного Туркестана, то есть Синьцзяна. Силовое давление китайских властей на тюркские народы привело к эмиграции определенного количества казахских, уйгурских и русских семей на соседние территории Казахстана и Монголии. Этот период перемещения населения, по мнению авторов, выражен как вынужденными, так и независимыми миграциями.

В середине 50-х годов XX века обострились советско-китайские противоречия, связанные с изменением политического курса КНР. Внутренние противоречия в КНР, обусловленные борьбой неханьских народов за предоставление им равных политических и гражданских прав вылились в национально-освободительное движение. Репрессии Китайского правительства явились причиной массового потока беженцев в Казахстан из Китая. В последующее время в Казахстане проводится массовая политика освоения целинных и залежных земель, выявившая острую нехватку рабочей силы. Дефицит людских ресурсов планировалось восполнить

миграцией в Казахстан специалистов из других регионов Советского Союза и переселенцев из Китая. В ракурсе реализации программы возвращения репатриантов и реэмигрантов в СССР на государственном и Республиканском уровне последовательно были приняты ряд постановлений, в частности: «О мерах улучшения работы среди советских граждан, вернувшихся из-за границы на жительство в СССР», «О ходе к приему советских граждан, прибывших в СССР из Китайской Народной Республики». Авторами представлена количественная динамика миграционного потока переселенцев из Китая в Казахстан. Выявленные и переработанные источники демонстрируют социально-экономическую характеристику переселенцев. Учеными достаточно подробно освещены такие аспекты миграции как количественное распределение переселенцев по областям, их хозяйственная характеристика, обеспеченность жильем. В разрезе областей представлен анализ переселенцев из Китая по таким критериям как возрастной состав, трудоспособность, обеспеченность скотом, приусадебными участками. По исследованным материалам ученые резюмировали в целом удовлетворительное обеспечение мигрантов в процессе осуществления этой долгосрочной программы. В тоже время авторы акцентировали внимание на эпизодах низкого социально-экономического обеспечения мигрантов в ряде районов. Таким образом, Государственная политика СССР 1950-1960 годы по причине политических и экономических факторов была направлена на возвращение советских граждан из Китая.

Авторы в ходе исследования продемонстрировали высокую эрудицию, прекрасное знание предмета исследования, использовали новые источники. Монография представляет цельную научную работу по истории Центральной Азии.

УДК 130.2

ОЛЖАС СУЛЕЙМЕНОВ - «ГРОХОТ КОПЫТ В ЛИЦО»

Бондаренко Ю.Я. – к.филос.н., профессор кафедры философии Костанайского государственного университета им. А.Байтурсынова

Түйін

Мақала атақты ақын және қоғам қайраткері О.Сүлейменовтың поэзиясына, оның қайталанбас колоритіне, тарихи-мәдени белгісі мен қазіргі танымалдылығына арналған.

Аннотация

Статья посвящена поэзии знаменитого поэта и общественного деятеля Олжаса Сулейменова, ее неповторимому колориту, историко-культурному значению и современному звучанию.

Summary

The article is devoted to the poetry of a famous poet and public man Olzhas Suleimenov, to its specific colouring, historic-cultural importance and modern significance.

Имя Олжаса Сулейменова широко известно не только в Казахстане. Должности и виды деятельности, которыми он занимался, можно перечислять и перечислять; а шум, поднятый вокруг «Аз и я», впервые появившемся в печати в середине семидесятых, сделал его творчество интересным не только для любителей и ценителей поэзии. Хотя, кто из интеллигентов, озадаченных судьбами страны и мира, в те годы, когда официальная философия оказалась в целом в арьергарде живой ищущей мысли, не упивался поэзией и бардовской песней, увлекавшими читателя и слушателя игрою смыслов?

Начиная эту статью, хотелось бы сразу оговориться, что здесь мы с читателем сосредоточимся лишь на отдельных бликах поэзии Олжаса, коснувшись того же «Аз» и «Я» лишь постольку, поскольку речь идет о принципиальных возможностях сочетания научного и вненаучного поиска. Со спокойной исследовательской точки зрения ажиотаж вокруг этой книги поэта и даже ее неприятие в определенных кругах сами по себе не имеют прямого отношения к ее достоинствам или недостаткам, и, тем более, к оценкам той роли, которую она сыграла или могла бы сыграть в нашей общей культуре. Так, профессионалы советского времени, помимо прочего, могли резко не принять книгу еще и потому, что Сулейменов не был дипломированным специалистом в области истории и лингвистики; и, естественно, они искали в работе поэта то, что казалось им неточным и ошибочным. И здесь, вероятно, вопрос остается открытым: если врач, ученый и т.д. могут окунуться в океан художественного творчества, и при этом их профессиональная подготовка, их опыт, безусловно, могут обогатить мир художественной культуры, то вправе ли Художник вообще и Художник Слова, в частности, без специальной подготовки вторгаться в область сугубо научных изысканий? (Хотя и тут остается открытым еще один, очень непростой вопрос: а что такое профессиональная подготовка?)

Другая грань слова, рождавшая настороженность, - это крен в сторону Азии. Вслушайтесь только, - говорили, как о собственном великом открытии, иные историки, - «Аз» и «я» можно прочитать и как «Азия». Что ж, и в таких суждениях был свой резон. Во-первых, игра смыслами слов и сокращений в те десятилетия была в ходу. Так, ГПТУ (гос. проф. тех. училище) остряки в шутку расшифровывали, как: «Господи! Помоги тупых учить», ОГПУ, как «О Господи, помоги убежать!», а, переворачивая, как «Убежишь, поймают, голову оторвут!». Не случайно один известный режиссер говорил о том, что в его фильме вызывали настороженность выше стоящих инстанций такие, казалось бы, безобидные слова, как «пацак» и «КЦ», потому что в них пытались прочесть перевернутые «кацап» - «русский» и «ЦК».

Правда, такая «сверхбдительность» - лишь черточка той, во многом парадоксальной эпохи, когда в стихах знаменитого и скандалами, и своей поэзией Е.Евтушенко, стихах, отмеченных 1968 годом, могли появиться и разбежаться многотысячными копиями по «тоталитарной» вроде бы стране такие строки:

И весь наш строй, все наше государство,
заянство наше и самохвалож -
преступное, бездарное знахарство,
опасная, безграмотная ложь...

И если, как с довольством говорят,
система наша - это панацея,
то что тогда вененум, то есть яд? [1, с.130]

Мысли, созвучные этим строкам, очевидны. Но они оказываются совершенно легальными благодаря вуали названия: «Монолог доктора Спока» - американского врача; и хотя вуаль задиристо прозрачна, правила политических приличий внешне соблюдены. Иными словами, во многих официально опубликованных строках Евтушенко можно было бы при желании найти куда больше поводов для громких скандалов.

Но Сулейменов и маскировать-то ничего не собирався. В части своей книги, скромно названной «Сомнения», он бросил перчатку не политической системе, а академической науке, уходящей своими корнями в столетия. Лингвистика и история, - осмелился вдруг подать голос человек со стороны, то есть Поэт, а не дипломированный ученый, - оказались основанными на рассудочных установках европоцентризма. Оформившись в Европе XIX века на идеологическом фундаменте ариизма, они не могут избавиться от его пережитков и поныне». Но что же явилось характерным для таких взглядов? «Древность человечества рассматривалась сквозь призму политической и культурной карты XIX века. И этот недиалектический взгляд не мог существенно не исказить исторической перспективы и не сказаться на выводах, которые и стали отправной теорией, базисом названных наук.

Молодая цветущая Европа, морща носик, рассматривала из окна вагона хромую, сгорбленную старуху Азию. И мгновенное это соотношение казалось обоим вечным. Трудно было юной эгоистичной особе поверить, что морщинистая баба-яга некогда была энергичной, дерзкой красавицей...» Досталось от науки и кочевникам. [2, с.298]

Конечно же, эти строки упрощают картину. Уже ко времени Гегеля историческая значимость Востока высвечивалась все более и более ярко, а ко второй половине XX века богатейшая история Востока просто не могла оспариваться серьезными учеными. Но полемическая заостренность слов Сулейменова понятна. Причем не только понятна, но и побуждает нас самих размышлять и над тем, как день сегодняшней

влияет на наше видение дня вчерашнего, и над сложнейшими, а отнюдь не линейными отношениями Азии и Европы. То есть при всех возможных конкретных ошибках, неточностях, уязвимых моментах, анализ которых – дело узких специалистов в сфере лингвистики и медиэвистики, Олжас со всем азартом поэта и со всей сочностью поэтического языка высветил совершенно реальную проблему. Причем он тут отнюдь не одинок. Еще раньше, помимо иных исследователей, этой проблеме двуединства славянской и тюркской культур посветил часть своего творчества Л.Н.Гумилев – человек, о котором спорили и спорят по сей день, но, тем не менее, обладавший еще в советское время престижными учеными степенями.

Однако, хотя строго научный анализ «Аз» и «Я» - дело узких специалистов, эта книга остается значимой и для любителей поэзии Олжаса – ведь с чисто художественной точки зрения она являет нам пример лаборатории человека, слышащего музыку Слова, более того, живущего Словом. Само же поэтическое слово Сулейменова и звучно, и своеобразно, и при этом способно достигать математической точности формул: («... высчитать скорость мечты» - «Земля, поклонись человеку!») В нем с завораживающей гармонией сливаются колорит Востока и звучность русского языка, вобравшего в себя, словно многоводная река, немало обретений тюркских народов. Вслушаемся в стихи с таким простым, но вызывающим буквально осязаемые ассоциации названием «Жара»:

Ах, какая женщина,
Руки раскидав,
Спит под пыльной яблоней.
Чуть журчит вода.
В клевере помятом сытый шмель гудит.
Солнечные пятна бродят по груди.

Вдоль арыка тихо еду я в седле.
Ой, какая женщина! Косы на земле!
В сторону смущенно
Смотрит старый конь.
Солнечные пятна шириной в ладонь... [2,

с.21]

А как звонки, как примагничивают строки вроде бы совсем уж простенького стихотворения «Догони». Строки, в которых дыхание азарта неотделимо от воздуха Востока: ведь здесь речь идет о «шоу», которое понятно только знающему смысл игры-обычая: лишь догнавший на коне девушку джигит был вправе поцеловать ее. В этом коротеньком стихотворении неожиданно для меня самого всплыла и поразительная особенность Художественного Образа – та многозначность, что способна разрастаться уже по своим собственным законам, сопряженным с еще так смутно осознаваемыми законами исторического развития человеческого сознания.

Многозначность, которая может далеко разрастаться за пределы изначального замысла самого творца, ведь художественный образ подобен семени или зерну, брошенному в почву, не случайно же одна из книг самого Сулейменова названа «Зерно огня». Так и тут, изначально поэт мог и не вкладывать именно в эти стихи второй, глубинный смысл, но сама органика строк наталкивает на него, вчитаемся:

Я одна,
Опять одна...
Злые люди
Злые люди,
Вы обидели меня.
Дали смелому джигиту,
Дали смелому джигиту
Ишака,
А не коня!.. [2, с.18]

Сколько раз я пил эти строки, как родниковую воду, и вдруг зримо увидел, что «смелыми джигитами», которые не в силах догнать девушку-судьбу, девушку – свое предназначение могли и могут быть очень и очень многие, оказавшиеся по тем или иным причинам **не на том** скакуне. Сам поэт, когда у него рождались эти задорные, словно аркан, уловивший дыхание степного ветра, строки, мог и не думать ни о чем подобном. Но живое семя на то и живое, чтобы с годами разрастись в ветвистое дерево, плоды которого сосчитать заранее не в силах и тот, кто бросает его в землю. («Нам не дано предугадать, как наше слово отзовется»). Надо лишь, чтобы зерно было живым...

Однако в стихотворных и прозаических строках Сулейменова разлит и глубинный смысл, рожденный непосредственными мыслеобразами самого Поэта. Но это именно не размышления, которые можно было бы выразить иными словами, а мыслеобразы, где образ и звук неотделимы от перелива смыслов в Слове, перелива, не просто завораживающего, но и дающего очень четкую картину, как, например, полотно импрессиониста, увиденное с соответствующего расстояния. И одна из замечательнейших составляющих этих мыслеобразов, на мой взгляд, в ощущении единства Поэта и Истории.

Вспомним стихотворение «Разлив», одна строка из которого стала уже хрестоматийной, вспомним, приведем и другие строки, ничуть не менее значимые:

По азимуту кочевых родов,
по карте, предначертанной
историей,
я протекаю бурой каплей донора.
Здесь долг я понял
глянуть на года,
возвысить степь, не унижая горы,
схватить ладонь твою и нагадать
тебе дорогу дальнюю, о город...

И вызывающим, но полным многозначия смыслов, контрастом только что сказанному о приволжском городе, в который надолго влюбляется поэт, звучат слова: «Все предсказанья – чушь, когда разлив» [3, с.158].

«Буря капля донора» невольно напоминает пронзительнейшие строки А.Вознесенского: «Россия, я твой капиллярный сосудик. Мне больно, когда тебе больно, Россия!» И это не повтор, а созвучие, мощнейшее сочетание просыпающейся индивидуальности и чувство сопричастности собственного я, чему-то несоизмеримо большему, причем для Сулейменова это большее – не только в пространстве, но и во времени. Какое сочетание! «Капля донора» - это же не просто намек на нашу неотделимость от Истории, но и ощущение того, что мы здесь и сейчас продолжаем ту самую историю творить. Ведь чем станет История без миллионов наших донорских капель?

Для Сулейменова творить – значит не только вбирать в себя аромат тысячелетий, но и преступать, идти в ногу со временем по крутым дорогам Истории:

Смешеньем красок Завтра и Вчера
мы рождены...
Все больше нас выходит
из раствора
обидой взбаламученных племен,
идем землей,
проходим сквозь заборы
величественных родовых племен...
[3, с.172, Три поклона]

Этот ход, это движение нередко переходит в бег, такой бег, когда прошлое неотделимо от настоящего, а внутреннее – от внешнего. И этот молодой бег, словно копыта, ударяющие о камень, высекает строки:

Твой аргмак узнает,
Что такое
Атака.
Бросим
робким
тропам
Грохот копыт в лицо!.. [3, с.51]

По сути, все поэтическое творчество Сулейменова – это «грохот копыт в лицо!». Временами просто увлекающий, как пробуждающие древние струны человеческой души, конский бег, зрелища погони и конной атаки. Време-

нами же превращающийся в вызов – вызов сонливости, вызов косной и неповоротливой мысли, неуместному апломбу и штампам. И вызов этот – не вызов человека местечка, а человека Земли, Поэта, который, подобно Гагарину, стремится взглянуть на наш земной мир сверху. Отсюда порой рождается и мягкая, но разящая ирония «Глиняной книги», звучащей с поразительной современностью. Чтобы убедиться в этом, достаточно вдумчиво перечитать описание проекта памятника «культурному герою», разговор о котором завершается тем, что скульптуры будут отлиты из скифской бронзы. Для этой цели мы добились разрешения переплавить предметы маткультуры скифского периода – сосуды, браслеты, фибулы, бронзовые зеркала, мечи-акинаки...» [3, с.330 – 333]

Как это все напоминает не только недавнее прошлое, но и наше настоящее, когда, прикрываясь, словно щитами, высокими словами об очередном «возрождении» того-то и того-то, то подменяют фантазиями серьезное изучение реальной истории, то готовы во имя «утверждения» исторической памяти стирать с лица земли подлинные и невозможные памятники этой самой истории.

Но значимость поэзии Сулейменова далеко не только в этом. Он один из тех, кто делал все, что мог для того, чтобы изо дня в день, из года в год превращать Восток из «вещи в себе», в «вещь для нас», открывая Восток всему миру и способствуя духовному сближению самых разных народов – сближению, столь далекому от того, что сегодня и, зачастую, с неприязнью, именуют «глобализацией». Поэтому-то он и мог с полным правом воскликнуть в своей ранней поэме «Земля, поклонись человеку!»:

Нет Востока,
И Запада нет...
Есть
Восход и закат,
Есть большое слово
ЗЕМЛЯ! [3, с.30]

Литература:

1 Евтушенко Изб. Произведения. Том второй. – М.: Художественная литература, 1975. Заметьте: том увидел свет в том же году, что и «Аз» и «я».

2 Сулейменов О. Повторяя в полдень. – Алма-Ата: Жазуши, 1973.

3 Сулейменов О. Определение берега. – Алма-Ата: Жазуши, 1976

УДК070:659.4(574)

PUBLIC RELATIONS (PR) КАК КОММУНИКАТИВНАЯ ТЕХНОЛОГИЯ РАЗВИТИЯ ИНФОРМАЦИОННОГО ОБЩЕСТВА

Жусупова А.М. - к.фил.н., заведующая кафедрой журналистики и коммуникационного менеджмента Костанайского государственного университета им. А.Байтурсынова

Түйін

Мақалада БАҚ-ты PR-технологияның құралы ретінде қолдану арқылы қазақстандық PR-нарықты құру проблемасына баса назар аударылған. Мақала авторы PR-технологияларды жетілдіру жолдарын және қазақстандық қоғамдан байланыс институтының спецификалық ерекшелігін ашып көрсеткен.

Аннотация

В статье уделяется внимание проблемам формирования казахстанского PR-рынка, использования СМИ в качестве инструментов PR-технологий. Автор публикации выявляет пути совершенствования PR-технологий специфические свойства казахстанских институтов связей с общественностью.

Summary

This article pays attention on the problems of forming kazakhstanish PR-market, using Mass Media as the instrument of PR-technologies. The author of this article finds out the ways of improving PR-technologies, specific qualities of kazakhstanish institutes of public relations

Поле функционирования публичных отношений (PR) в современном обществе охватывает практически все виды общественных отношений: от деятельности организаций, до формирования имиджа политиков, бизнесменов, известных личностей, для которых PR является важнейшим фактором их успеха в социальном взаимодействии. Формирование PR как отрасли на постсоветском пространстве началось на рубеже 80-90-х годов XX века, с началом проникновения идей рыночной экономики.

Следующей отправной точкой специалисты называют 1996 год. Этот этап ассоциируется с формированием информационного рынка и сменой массового сознания. Существует ряд причин, которые повлияли на данный процесс: завершение рекламного бума, вызванного деятельностью финансовых пирамид; расширение и усложнение практики избирательных кампаний, ставших одной из капиталоемких областей PR-консалтинга; дифференциация рынка информационных каналов; продвижение современного подхода к работе с информацией; кризис доверия к СМИ со стороны общества; повышение требований к информационной достоверности.

По данным Международного комитета ассоциаций агентств PR в России ожидается существенное расширение на долю государственный и общественный сектор от 13 до 15%. Сегодня развивается особая специализация в СМИ, с учетом необходимости лучше изучать целевую аудиторию, более точно, конкретно выделять свой рыночный сегмент, нишу, для того, чтобы налаживать с ними активный диалог. Это в свою очередь порождает большую востребованность в специалистах в области связей с общественностью.

Наибольшее развитие за десятилетний период своего существования в стране получил по-

литический PR. Его суть заключается в правильном подходе в работе с кандидатами на выборах и продолжением работы с ними после избрания. В последние годы ситуация на рынке политических услуг становится все более зависима от новых законов, изменившихся условий финансирования избирательных кампаний. Это приводит к снижению бума вокруг политического PR и требует более серьезного и ответственного подхода к организации связей с общественностью в этой сфере.

Казахстанский рынок PR-услуг хотя и зародился одновременно с российским, но имеет свою специфику, в том числе связанного, главным образом, с тем, что долгое время не могли ограничить PR от рекламы, зачастую их отождествляли. Прошло некоторое время, прежде чем эти два понятия стали отличать друг от друга.

В настоящее время эксперты делят казахстанский PR на три вида: бизнес-PR, политический и социальный. Последние два, по их мнению, менее активны. Рынок политического PR в Казахстане как и в соседней России специалисты считают сезонным. Причина в том, что большие суммы в этой сфере крутятся только во время предвыборных кампаний или иных политических акций. Кроме того, бытует мнение, что в последнее время казахстанские политики все чаще обращаются к помощи либо российских, либо украинских политтехнологов. Что же касается социального PR, то этот вид деятельности, как говорят в PR-агентствах, во многом зависит от развития третьего сектора и социальной ответственности бизнеса, а они пока недостаточно занимают совершенствованием коммуникативных технологий.

Сегодня казахстанский PR-рынок весьма неоднороден, потребители PR-услуг по степени

"зрелости" делятся на несколько основных групп. В первую входят компании, осознающие важность связей с общественностью и активно использующие принципы PR в своей практике. Они, как правило, имеют собственные PR-структуры и определенные имиджевые стратегии. Данную группу формируют ряд предприятий сырьевого сектора, банки, IT-компании. В том числе Соколовско-Сарбайское горно-производственное объединение, входящий в Евразийский консорциум и целенаправленно поддерживающий деятельность пресс-службы и корпоративных СМИ собственной газеты «Магнетит» и телевидения «ТВС».

Вторая, достаточно многочисленная группа состоит из потребителей, которые понимают актуальность науки о связях с общественностью, но недостаточно хорошо владеют навыками его применения. Им также не всегда понятны механизмы построения коммуникаций. И хотя такие компании заинтересованы в создании привлекательного имиджа, подчас они не готовы к публичности и транспарентности.

И, наконец, третья группа — это компании, которые не используют PR-технологии в своей деятельности, поскольку не убеждены в его эффективности из-за недопонимания их необходимости, либо "PR-аллергии", выработавшейся по вине непрофессиональных агентств.

На данный момент среди клиентов PR-агентств пока преобладают компании из второй группы, однако, по прогнозам экспертов, обращение в коммуникативное агентство или открытие собственной PR-службы станет в скором времени общепринятой практикой. Так, в 2005 году значительно увеличилось PR-бюджеты целого ряда компаний, что свидетельствует о востребованности PR-услуг со стороны отечественных компаний и постепенном понимании необходимости PR-рынка. Например, филиалы некоторых национальных компаний создают пресс-службы на местах, т.е. в регионах, где они функционируют, что является свидетельством стремления вывести взаимоотношения с обществом на более качественный уровень. И хотя в качестве позитивных факторов, дающих большие возможности для PR-рынка, эксперты называют развитие фондового рынка, в частности IPO "Казахмыса" и "Казахалтына", создание в Алматы регионального финансового центра, в целом подобные факты подтверждают рост понимания важности PR-деятельности, усиление конкуренции в медиа-бизнесе.

Другой момент, который не может волновать как практиков, так и теоретиков связей с общественностью, это качество PR-услуг. Компании, которые уже довольно давно работают в этом бизнесе, продолжают предлагать прежний набор услуг, нет инноваций в их предложениях. Более того, рекламные и маркетинговые агентства зачастую предлагают PR-услуги как "довесок", ограничиваясь, как

правило, размещением в СМИ платных материалов. Зачастую агентство просто не в состоянии квалифицированно определить конкурентные преимущества компании-потребителя, профессионально провести имиджевую диагностику и предложить эффективные PR-инструменты. Результатом их деятельности становится разочарование клиента и его отказ от дальнейшего использования PR-ресурсов. Причина низкого развития связей с общественностью в нашей стране кроется в том, что компании не осознают важности комплексного подхода в PR-деятельности и предпочитают разовые акции в ущерб полноценной PR-стратегии. Как правило, финансирование PR-проектов осуществляется ими по остаточному принципу.

Генеральный директор компании Promo group communications (PGC) Асель Караулова акцентирует внимание на том, что в работе пиарщиков доминирует информационно-разъяснительная часть. По ее словам, по-прежнему приходится объяснять клиенту, что любая коммуникативная стратегия больше всего боится стихийности, а потому ее необходимо четко планировать. Зачастую клиент, проведя единственное мероприятие, рассчитывает на то, что сможет пользоваться его положительными результатами целый год.

Президент компании "GALA Invest Consulting" Галина Шалгимбаева констатирует, что коммуникации нужны для того, чтобы сохранить и укрепить доверие акционеров, увеличить число инвесторов, добиться объективной оценки, получить доступ к новым капиталам и долговому финансированию. По ее мнению, коммуникации должны быть направлены на СМИ и аналитиков, то есть, на тех, к кому прислушиваются инвесторы. При этом основными инструментами коммуникаций должны стать хорошая презентация компании, освещающая ее цели и стратегию, качественные пресс-релизы (с достойной англоязычной версией), постоянно обновляемый веб-сайт (включая английскую версию), а также эффективный механизм получения обратной связи.

Связи с общественностью — это часть информационного менеджмента, в частности использование телевидения в качестве PR-инструмента выдвигает специфические требования к деятельности в данном случае электронных СМИ [1]. Установлено, что развитие средств массовой информации, в том числе телевидения, как трансформировавшихся моделей медиабизнеса, будет продолжено под воздействием новаторских технологий информационного менеджмента, корректирующего внутриведомственные отношения и профессиональные навыки журналиста. В данном случае средства массовой информации, их региональные прототипы, рассматриваются как корпоративные образования, несущие свежее содержание в деятельность журналиста и субъектов информационного рынка [2].

Утверждение государственного телевидения в Казахстане происходит на фоне агрессивного продвижения зарубежного телевидения, коммерческих каналов и кабельных сетей ТВ. Тем более возрастает потребность актуализации эффективного менеджмента, как управленческой составляющей, способствующей становлению и качественному развитию государственного телевидения. В свете последних событий в экономической перспективе Казахстана актуально звучало бы и такое понятие как «инновационный» характер руководителя редакции. Инновационный (по терминологии П.Друкера – предпринимательский) характер деятельности менеджера предполагает ориентированность на постоянный поиск новых разнообразных способов организации деятельности [3].

Развитие информационного менеджмента в региональном информационном пространстве позволяют сформулировать определенные рекомендации, которые могли бы привести качественные изменения в деятельность региональных СМИ как инструментов PR-технологий:

1. Для более эффективной и целесообразной деятельности менеджеров проводить семинары, обучающие курсы подготовки и переподготовки специалистов в области менеджмента и маркетинга СМИ. Таким образом содействовать формированию национальной, т.е. казахстанской школы менеджеров СМИ и журналистов с новым экономическим мышлением.

2. Проблема удовлетворения потребительских (читай: аудиторных) интересов вызывает потребность в создании на профессиональной основе независимых социологических служб, PR-агентств, которые постоянно, целенаправленно занимались бы изучением аудитории, вели связь с общественностью.

3. Актуализируется вопрос организации образовательных структур по подготовке специалистов PR. Профессионализация связей с общественностью (PR), как и в целом медиа менеджмента, также направлена на то, чтобы

приблизить время конкурентоспособных казахстанских СМИ.

4. Изучая положение современного медиа-менеджмента, особое внимание необходимо уделить человеческому фактору как ресурсу для развития медиабизнеса. Целесообразно рассмотреть вопрос создания обучающих центров при факультетах журналистики университетов, основная задача которых состояла бы в усовершенствовании профессионального мастерства журналистов, усвоении современных стандартов информационной деятельности, медиа-менеджмента и медиаэкономики и PR.

Современная общественность Казахстана в значительной мере еще испытывает давление устоявшихся прошлых традиций, стереотипов и других мнений консервативного характера. Долгое время место двусторонних контактов занимала мощная тоталитарная система манипулирования общественным мнением, создавшая при этом неприятие альтернативной позиции. Поэтому в нынешней ситуации деятельность специалистов PR должна представлять собой комплекс координированных действий по формированию общественного мнения, направленный на то, чтобы изменить это мнение и поведение людей в пользу профессиональной подготовки специалистов по связям с общественностью.

Литература:

1 Энциклопедия мировой индустрии СМИ: Учебное пособие для студентов вузов / Е.Л. Вартанова, М.И. Гутова, В.Л. Иваницкий; под ред. Е.Л. Вартановой. – М.: Аспект Пресс, 2006. – 376 с.

2 Щербина В.В. Проблема менеджмента в сфере управления человеческими ресурсами // Социологические исследования. - 2003. - №7. - С.58

3 Грейсон Джексон К. младший, О'Делл Карла. Американский менеджмент на пороге XXI века // Библиотека учебной и научной литературы www.i-u.ru

УДК 81'38

ЭМОЦИОНАЛЬНО-ЭКСПРЕССИВНАЯ ЛЕКСИКА В ЯЗЫКЕ ПЕЧАТНЫХ СМИ

Химич С.М. – старший преподаватель кафедры журналистики и коммуникационного менеджмента Костанайского государственного университета им. А.Байтурсынова

Түйін

Мақалада баспа БАҚ тілінде қолданылатын эмоционалды-экспрессивті лексиканың, атап айтар болсақ, жай тілді сөздердің стилистикалық құрал ретінде тілге беретін спецификалық реңі және оқырмандарға әсері қарастырылған.

Аннотация

В статье рассматривается вопрос использования в языке печатных СМИ эмоционально-экспрессивной лексики, в частности, просторечных слов, как стилистического средства для придания речи специфического оттенка и воздействия на читателя.

Summary

The article touches upon the issue of the use of expressive vocabulary especially colloquial words in the language of mass media as a stylistic device to make the speech expressive and produce an impression on the reader.

Сегодня без средств массовой информации невозможно представить нашу жизнь. Журналистика – одно из важнейших социальных явлений, так как именно она позволяет быстро удовлетворять потребности масс в информации, формировать взгляды людей, их стремления и идеалы. Рынок сделал средства массовой информации более восприимчивыми к нуждам аудитории. Работники СМИ хорошо знают, чего хотят их читатель и зритель, получая эти сведения из исследований читательской аудитории, рейтингов, социологических опросов и других оценок взаимоотношений СМИ и общества.

Журналисты обязаны для привлечения читателя к своему изданию знать способы и приемы, чтобы их средства массовой информации были востребованы, оригинальны и неповторимы. Добиться желаемого результата им помогает использование художественно-выразительных и языковых средств. Прибегая к использованию этих средств, СМИ делают издание или конкретное журналиста узнаваемым. Средства массовой информации должны предоставлять привлекательное для потребителя содержание. Но если оно обличено в невзрачную форму и изложено непонятно, то, несмотря на его важность, оно не вызовет интереса аудитории.

Слово – важнейшая единица языка, самая многообразная и объемная. Именно слово отражает все изменения, происходящие в жизни общества. Слово называет предмет или явление и в совокупности с этим выполняет эмоционально-экспрессивную функцию.

Словосочетание «газетный язык» всегда звучало как осуждение. Язык газеты никогда не пользовался доброй славой, так как воспринимался в качестве синонима языка недостаточно литературного.

Его часто ругали и ругают ученые-лингвисты, писатели и не только. Критиков публицистического стиля и, в частности, языка печати всегда было достаточно.

Конечно, газеты и журналисты давали и дают многочисленные поводы для критики. Небрежные обороты речи, штампы, неоправданные заимствования, ошибки, которые иногда встречаются даже в печатной журналистике – все это не украшает газетную речь. Но у языка газеты свои задачи, функции, поэтому его нельзя сравнивать с языком художественной литературы. Это особая категория, здесь царят свои особые законы и возможности, поэтому язык газеты и язык художественной литературы нельзя отождествлять. В них можно найти как сходства, так и отличия, и даже во многом публицистический язык может превосходить художественную речь.

Язык газеты, как и язык других средств массовой информации, обладает огромными возможностями и сильнейшим влиянием на другие разновидности литературного языка и на общество в целом. В.Г.Костомаров выделил основную черту языка газеты: стремление к стандартизованности и одновременно к экспрессивности [1, с.23].

Следовательно, языковой текст – основной способ передачи информации в журналистике. Поэтому от умения журналиста владеть словом зависит многое. Можно собрать интересные факты, присутствовать в качестве корреспондента на знаменательном событии или быть участником исторического действия, но если все это представить непродуманно в языковом и стилистическом изложении, не получится интересного журналистского произведения, и материал либо возвратят на доработку, либо вообще не примут.

Поэтому бесспорно, что языковые средства современного русского языка являются неотъемлемой частью журналистских текстов и придают материалу необходимый колорит.

В обществе в последнее время особенно изменились условия функционирования языка, изменился сам характер речи.

Также общество нынешнего столетия характеризуется повышенным интересом к сниженной лексике, в современном русском языке можно наблюдать тенденцию к увеличению количества такой лексики. Социальные перемены, происшедшие в последние двадцать лет, связанные с изменениями в структуре общественно-политического строя, приходом рыночной формы собственности и изменением состава участников коммуникации, приводят к переосмыслению традиционных литературных норм. Это выражается, прежде всего, в росте ненормативных языковых элементов, возникающих под влиянием нелитературного просторечия, в обилии новых иностранных слов и терминов, не всегда функционально оправданных. Если раньше просторечные слова и выражения употреблялись только в непринужденном общении хорошо знающих друг друга людей, то теперь их можно услышать на радио и телевидении, увидеть на страницах самых разных газет.

Должен вызывать опасения и процесс стилистического снижения и вульгаризации современного языка. Издаются произведения современных авторов, специально ориентированные на вульгарно-сниженную лексику. «Снижение» и огрубение речи в наши дни связано с недостаточностью языковой и общей культуры, снижением уровня интеллигентности говорящих и пишущих, низким уровнем языковой и речевой грамотности.

Именно поэтому язык средств массовой информации, особенно газетной печати, – тема, вызывающая споры и интересующая многих.

В публицистике вообще, а в газете в частности автор выступает, с одной стороны, как коллективная языковая личность, выражающая общественное мнение, с другой как индивидуальная языковая личность со своими нравственными и мировоззренческими принципами.

Современный журналист – это творческая личность, не всегда считающаяся с установленными ранее стереотипами газеты, стремящаяся к индивидуальному мастерству с помощью слова в выражении мысли согласно общественному мнению или личному мировоззрению. Современный журналист обладает достаточной стилистической грамотностью, владеет культурой речи и в большинстве случаев четко обозначает свою позицию, свое отношение к описываемой ситуации или проблеме.

Журналистика стала массовой, поэтому в прессе создают разные по установке тексты, рассчитанные не только на интеллектуального адресата, но чаще всего на массового читателя, которому не всегда известны многие культурные и языковые факты. Для достижения успеха в воздействии на такого адресата используются самые разнообразные языковые средства, в их числе и просторечия. Сегодня газетный текст являет собой пример взаимодействия нормированного книжного языка, народно-речевой стихии и жаргона. Отступления от литературной нормы в процессе порождения текста создают оценочность, экспрессивность, способствуют созданию реалистического описания явлений.

Иногда газета имитирует речь нашего современника, изобилующую просторечиями, чтобы привлечь внимание к публикации и в то же время продемонстрировать «лексикон», доминирующий в общении людей не только в обиходно-бытовой, но и в публичной сфере. Например, неcodифицированная лексика может использоваться для демонстрации описываемых фактов; при включении ее в текст автор демонстрирует и свою оценку.

Говоря о роли средств массовой информации, в частности газеты, в популяризации просторечной лексики, нельзя не отметить и положительного влияния газеты на развитие лексики русского языка. В печати все чаще можно встретить тексты, представляющие позицию автора в оценке просторечных слов.

Печатная периодика и реклама стремятся быть более понятными и «услышанными» любыми аудиториями, что приведёт к привлечению внимания этих аудиторий к сообщениям автора. Просторечия позволяют сообщению обрести необычную форму, повышая интерес к нему [2, с.112].

Любая статья в газете представляет собой авторский текст, который отражает авторскую позицию на то событие, о котором идет речь. Та-

ким материалам свойственна оценочность, стилистическая окраска слов. В составе оценочной лексики публицистических текстов главную роль играет экспрессия. И для достижения максимального эффекта в газетной речи используются просторечия.

Просторечие свойственно литературной городской разговорной речи, используется в литературном языке как стилистическое средство для придания речи специфического оттенка [3, с.56]. Примером употребления просторечия в газете может служить статья Татьяны Башкатовой и Анатолия Тихановского «Квартира с выходом в небо» с сайта газеты «Костанайские новости» за 28 января 2011 года: «Ипотечная *«двушка»*. Также в статье использованы жаргоны:

«Качество строительства дома оказалось *«гладким»* только на бумаге. По документам они купили с государственной помощью обыкновенную квартиру. На самом деле (такую справку Курмановы *«выбили»* совсем недавно) – весь шестой этаж – жильё мансардного типа.

Получается, проигравших в этом деле много. Бюджет *«кинул»* подрядчика, подрядчик (его, кстати, суд признал недобросовестным участником госзакупок) – субподрядчиков, которым так и не заплатил».

Просторечное слово таит в себе какую-то особую привлекательность – свободой от литературной нормы, оригинальностью. Поэтому когда газеты так свободно начали говорить о том, о чем раньше не говорилось, дорога в общий язык СМИ для такой лексики оказалась широко открытой. В средствах массовой информации сегодня для неcodифицированной лексики практически нет тематических ограничений. Это может быть материал о политике, экономике, спорте или искусстве.

Многие из них уже входят в речевой обиход. И журналистика только отражает эту языковую реальность.

Но просторечная лексика также не должна засорять журналистские тексты. Границы между литературным просторечием и грубо-просторечной лексикой зыбки, они очерчиваются уровнем языковой и общей культуры пишущего человека.

Примером употребления просторечий служит статья Анатолия Ермоловича: «Диктатура единообразия» в газете «Костанайские новости» за 31 марта 2011 год:

«... «Безусловно, большой интеллектуал. В школе, правда, *бузил* (просторечие) – отказался учить химию.

...Но если вспомнить, кто из нас в школе был безгрешен? И *хипповали* (жаргон), и сигаретками баловались... С возрастом вкусы переменились. Но не кардинально. Девчонки, выросшие в матерей, всё так же красятся и носят юбки *до пят* (просторечие)».

Однако умелое употребление просторечных слов в тексте может являться и удачным художественным приемом.

Как, например, в материале Рыбачки Сони, опубликованном 10 марта 2011 года в еженедельнике «Наша газета», автор использует следующие просторечия:

«Костанайцы, избалованные легендарными окуневыми уловами «Чистых прудов», о Каратомарском водохранилище несколько зим подряд даже не вспоминали. Теперь же, когда на близлежащих к областному центру озерах легионы «матросиков» выкосили заморы, *рыбацкий люд* кинулся осваивать Каратомары...»

...А потому, чтобы не попасть на *бесклевьё* и *не тащиться* зря за десятки километров от домашнего тепла, стоит накануне поинтересоваться прогнозом погоды. И *ежели* атмосферное давление окажется целенаправленно падающим...».

Людмила Круглова в статье «Хитрый продавец платит дважды» (газета «Костанайские новости») употребила просторечие: «...Да не *абы* какой, а по индивидуальному проекту». Таким образом, автор придала тексту многозначительность, а конкретно в этом предложении подчеркнула важность темы.

Примером употребления просторечия может служить также статья Татьяны Павлюк в газете «Костанай». В своей публикации за 1 апреля 2011 года она употребила следующее: «...после шумного чаепития ребяшня противотуберкулезного диспансера...». Слово «ребяшня» определено относится к просторечиям. Оно способствует более точному пониманию отноше-

ния автора к освещаемому вопросу, в частности к детям. Слово ребяшня носит ярко выраженное уменьшительно-ласкательное значение, и тем самым вызывают у читателя эмоции, созвучные с авторскими.

Литературный язык, а в особенности публицистический стиль, постоянно пополняется за счет диалектной, просторечной и жаргонной (арготической) лексики, которая приходит в общее употребление, как правило, в измененном виде и обычно потеряв семантическую связь со своим источником возникновения и специфического бытования. Употребляется данная категория слов с целью эмоционального воздействия на читателя.

Наличие в газетном тексте активно используемых некодифицированных средств – это не отражение испорченности языка или безграмотности журналиста, а скорее, уже норма печатного текста.

Таким образом, в газетном тексте имеет место применение просторечных слов, они сохраняют эмоционально-экспрессивную окраску, используются журналистом в определенных целях и употребление их чаще всего мотивировано авторской установкой.

Литература:

1 Костомаров В.Г. Русский язык на газетной полосе. М., 1971.

2 Забелин В.В. Стилистика языка газеты // Общая стилистика: теоретические и прикладные аспекты. Сборник научных трудов. Калинин. – М., 1990.

3 Солганик Г.П. Язык и стиль передовой статьи. – М., 1993

УДК 070: 4.81

ТЕЛЕЖҮРГІЗУШІ ТІЛІ МЕН СТИЛІНІҢ СПЕЦИФИКАЛЫҚ ЕРЕКШЕЛІГІ

Маркабаева Г.Т. – А.Байтұрсынов атындағы Қостанай мемлекеттік университеті журналистика және коммуникациялық менеджмент кафедрасының аға оқытушысы

Түйін

Мақалада тележүргізуші тілінің ерекшеліктері, тікелей эфир табиғаты жайлы сөз қозғалған. Сонымен қатар, тікелей эфирдің схемалық үш түрі қарастырылып, ондағы тележүргізуші тілінің стилистикалық ерекшеліктері талданған.

Аннотация

В статье рассматриваются особенности языка телеведущего и стилевая природа прямого эфира. Представлена характеристика трех видов прямого эфира.

Summary

The peculiarities of the presenter's language and the style of the live performances are described in the article. The characteristic features of the three types of live performance are introduced.

Экран үшін туылып, аудитория үшін жаратылатын адамдар болады. Алайда олар некен-саяқ. Қолынан жазу келіп, микрофон ұстап ел алдына шыққандардың бәрі бірдей көгілдір экранның «бәйге торысына» айналып шыға келмейді. Оған шалқар шабыт, еселі еңбек, талмай ізденіс,

тіл заңдылығының жүйесін білетін зерделілік, аузымен құс тістеген шешендік қатарласа еріп, қапталдасып жүруі-шарт. Әрі тележурналист эфир кезінде үнемі сезім мен тартыстың айдынына ескекті қатар салады.

Қазақ тележурналистикасында болып жатқан жаңалықтардың басын қосып сараптама жасау біздің қалыптаса бастаған дәстүріміз сияқты. Бұл дәстүрдің жақсылығы: телебағдарламаларға көз жүгірте отырып, тележурналистикадағы әрқилы журналистердің аяқ алыстарын, олардың шығармашылық деңгейлері мен мүмкіндіктерін байқаумен қатар жалпы журналистикамызға ортақ ерекшеліктерді, бет алысымызды, еліміздің басынан өткеріп отырған толғақты жайларды аңдап, жақсы жақтарымыз бен кемшіліктерімізді саралауға болатын тәрізді. Әлбетте, теледидардағы авторлар бүгінгі журналистиканың талантты өкілдері болса, олардың бағдарламалары арқылы іздену, өсу үстіндегі бұлқыныс-жұлқыныстарына көз тастап, жан-жақты танып аларымыз анық.

Телевизия-өзіндік құпиялары мол, күрделі әлем. Көгілдір экран адамзат өмірінің өн бойында елмен бірге есейіп, қалың орман көрерменімен күн сайын сырласып келе жатқан ереше ақпарат құралы екені баршамызға аян. Оны ең қатаң сыншы-уақыттың өзі дәлелдеп отыр. Ахмет Байтұрсынов бір кездері «Қазақ» газетін «халықтың көзі, құлағы, һәм тілі», - деген болса, бүгінде әрбір үйдің төрінде тұрған көгілдір қобдиша алыс-жақын ауылдар мен қалалардағы көпшілікті ақпарат көзімен сусындатып отырған басты құрал деп айтуға әбден болады. Сондықтан ондағы жасалған әрбір бағдарлама немесе хабар халыққа пайдалы, көрерменіне көзайым бола алса- мақсатқа жету деген осы [1, 86].

Теледидардағы қуатты саналатын екі тетіктің бірі – сөз, екіншісі – көрініс. Ұзақ уақыт бойына теледидардағы көрініс өзінің мәні мен мағынасы жағынан алғашқы орынға шығып, сөз екінші кезекте деген ой үстемдік ала бастаған шақта одақтық экранға шыққан Ираклий Андроников бұл ойдың негізсіздігін дәлелдеп берді. Теледидар төрінде бір жарым сағатқа дейін сөз тізбегін төгілте, түйдектете төккен ақпа сөздің майталман зергері адам қабілетінің ішкі-сыртқы сезім сырларын астастыра отырып, экранда сөзбен сурет салды.

Журналистің басты құралдарының бірі – сөз. Ол ана тілін жетік білуі керек. Сөзден сөйлем құралады. “Сөз өнері – дертпен тең”, - дейді халық. Сондай-ақ “Өнер алды – қызы тіл” дегенді де қазақ айтқан. Айтпақ ойыңды сөз арқылы жеткізесің. Журналист көргені мен көкейге түйгенін, болған оқиғаны сөз көмегімен оқушыға – халыққа жеткізуші. Сөз білгенмен сөйлем құра алмайтын, ауызша шешен сөйлегенмен, жазғанда шоқырақтап, айтар ойын дәл бере алмай, шашыратып алатындар жетеді. Журналист алған мәліметін (фактісін) дәл, оқырман көкейіне қонымды етіп жеткізуі тиіс. Сөз – шығармашының құрылыс материалы.

“Сөзден әдемілеп әңгіме шығару өнері үй салу өнеріне ұқсас, - деп жазады Ахмет Байтұрсынов “Тіл қисыны” деп аталатын еңбегінде. – Үй салуға, мәселен, түрлі зат керек. Ол керек зат –

топырақ болса, оны біріктіріп илейді, илеген балшықтан кірпіш құяды, кірпішті қалап, неше түрлі үй қылып шығарады. Үйдің жақсы-жаман болып шығуы балшығынан да, кірпішінен де болады. Бірақ көбінесе кірпіштерінің қалауынан болады. Кірпіш қандай жерде қалай қаланып, қандай үй болып шығуы жасаған жобаға қарай болады. Неғұрлым жоба жасайтын сәулет өнерпазы қиялға бай болса, солғұрлым салған үй сәулетті, әдемі болып шықпақ. Сөзден құрастырып пікірлі әңгіме шығару үшін жұмсалатын зат – сөздер. Топырақтан иленіп кірпіш жасалған сияқты, дыбыстан құралып, сөз жасалады. Кірпіштен қалап түрлі үй жасау сияқты, сөздер бірігіп, түрлі әңгімелер айтылады. Үйдің түрлі болып шығуы балшықтан, кірпіштен, әсіресе, қалауынан болатыны сияқты, әңгіменің түрлі болып шығатыны тілдің дыбысынан, сөзінен, әсіресе, сөздің тізілуінен”, - дейді [2,116].

Тележурналистикадағы тікелей эфирдің табиғаты – кәсіби-шығармашылық әдіс, құрылымы күрделі психологиялық процесс, уақытқа және техникаға тәуелді тәсіл, ешнәрсесін түзетуге болмайтын, сол күйінде қаз-қалпында айналымға түсетін қайталанбайтын құбылыс, алып қосары жоқ шынайы дүние.

Тікелей эфир жүргізуші журналист үшін өзге дүниені ұмытып, бар күш-жігер мен ақыл-ойды бір нысанаға бағыттайтын сәт болса, сол сәттегі эфир билеушісіне батылдық пен шапшаңдық, психологиялық еркіндік пен парасатты пайымды мөлдіретіп жеткізетін наркескен тіл керек екені ақиқат. Сан мыңдаған, миллиондаған тыңдарманның көңілін аулап, жүрегін жаулап шешен сөйлеу де - үлкен өнер, өз ойыңды, сөзіңді кемел айта білу де - өнер. Тар уақытта, қысталаң шақта “Қиыннан қиыстырып” сөз айтатын тікелей эфир жүргізушісі, ең алдымен, тыңдарман үшін, әр тыңдарманның талғамы үшін жұмыс істеп отырғанын ұмытпағаны жөн. Адамға рух беретін тізгінің өз қолында екенін сезінген төртінші билік иесінен құлақ құрышын қандыратын сөз естісе жоғын тапқандай қуанатын жұртшылықтың көкейіндегісін дөп басып, ойлағанынан от тұтатып, олардың сенімін ұштап жатса нұр үстіне нұр. Тыңдарман талғамымен санаспа болмайды.

Тыңдарман талғамын қанағаттандыратын бірнеше аспекті бар. Соның ең бастысы – сөйленген сөздің салмағы, тіл мәдениеті. Сөйленген әрбір сөзді таразылайтын тыңдарманның алдында негізсіз жалған сөйлеп, оралымды тіркес таппай орағытып айтамын деп “орға құлап” жүрсең, сүттей ұйып отырған тыңдаушының сеніміне сызат түсіресің. Орынды айтылған сөз орнына қағылған шеге сияқты. Сондықтан, микрофонның мысы басып, психологиялық, ахуалың адымыңды аштырмай жатса да, барлығын бір демде басыңнан сілкіп тастап тікелей эфирдің жағымды атмосферасын қалыптастыруға кіріскенің жөн.

“Тіл – сөйлеу-сөйлесу, оқу-үйрену, жазу-сызу арқылы өседі. Бұл үшеуінің бірде-біріне

көңіл аудармау да үлкен қылмыс”, - дейді, академик-жазушы Ғабит Мүсірепов. Тіл тағдырына қатысты өзекті-өзекті осынау үш мәселенің қайсысын да назардан тыс қалдыруға болмайды. Себебі, жөнімен сөйлей білу мәдениеті болсын, оқып-тоқу арқылы тілдің тоқсан толғам сырын игеру болсын, немесе рухани болмысымыз көрініс табар әдеби тіліміз болсын, бұдан кім-кімнің де бейтарап қала алмайтыны аян. [3]

Сөйлеу мәдениеті, ауызекі тілге қатысты проблемалардың ішіндегі ең мәндісі. Өйткені тіл заттық қасиеттен ада. Ауызекі тілге, сөйлеу мәдениетіне мән беріп, оған жауапкершілікпен қарау – бүгінгі рухани өреміз үшін қызармау, алдағы жарқын болашақтың қамын жеу болып табылады. Халықтың ғасырлар бойғы ұғым-түсінігінің, арман аңсарының, жан-сырының, бітім болмысының алтын күмбезі – тілге дақ түсірмеу, тілді қастерлеу ең алдымен дұрыс сөйлей білуден басталады.

Ақиқатты айта білу, шындық шыңынан үн қату, қоғам ырғағы, әлеуметтік, саяси хал-ахуалмен санасу және оны салмақтап, лайықтап отыру бұқаралық ақпарат құралдары, оның ішінде теледидар қызметінің күнделікті тірлігіне тән құбылыс.

Данышпан халық тілінің икемділігі, дүлдүл шешенділігімен кейде өлім қаупінен де құтылып отырған. “Жылы-жылы сөйлесең, жылан ініне кіреді”, - деген қазақ орынды сөйлеуге, тауып айтуға зор мән берген ғой.

“Тілді қадірлеу дұрыс сөйлеуден басталады. Жүйесін тауып айтылған сөз жүрекке жетіп жүйкені босатады. Адам мәдениетінің алғы шарты – дұрыс сөйлей білу. Түсіне білгенге сөйлей білу де өнер. Тілін білмеген түбін білмейді, ондай адам күлдірем деп күйдіреді, сүйіндірем деп күйіндіреді, білдірем деп бүлдіреді, қуантам деп қуартады, келтірем деп кетіреді, емірентем деп егілтеді, жұбатам деп жылатады! Біздің қазақ аталы сөз-баталы сөз дегенде дұрыс сөйлей білуді айтқан”, - дейді Ғабит Мүсірепов. Сөйлеу – тұтастай алғанда адам. Әрбір айтылған сөз ақыл-ойға сыналай кіріп, сол сәтінде адамның көңіл-күйіне әсер етіп, қас-қағым сәтте бар қырынан оның жан дүниесін жарқырата ашады. Сөйлеу өнерінде көпшілік алдында сөйлеудің мәні зор. Сол сетте қағазсыз, ой мәйегін ауызша жеткізудің де маңызы ерекше. Аудиторияда айтылатын тақырыпқа орай дауыс, мәнердің де соған үйлесімділігі қажет. Жан дүниеніңмен әңгімеге беріле кірісу қажет делік? Аса бір қызықты тақырып жайлы әңгіме өрбітіп жатқан екі-үш адамды бақылауға ал! Оларда бір-бірінен ешқандай да қысылып-қымтырылу жоқ. Мұнда толықтай байсалдылық пен түсіністік, қас-қағым мезетте жалт еткен жанарлар, ым, иық, қол, бастың қозғалысы т.б. бәрі де әрекетте. Ең соңында, қатынас сезімталдығы, әңгіме өрбуі олардың бір-бірін түсінушілігіне алып келді.

Тікелей эфирдегі тіл мәдениеті – күрделі процесс. Онда сөйленген әрбір сөзді ғана емес,

өзгелердің де сөзін қадағалап, тізгінді ұстап отыруға тура келеді. Тікелей эфирдің бір ерекшелігі оның тыңдарманмен тікелей байланыста болуында. Телефон арқылы хабарға үн қосқысы, пікір айтқысы келетіндер саны аз емес. Мәселе, олардың санында емес, сапасында. Дәлірек айтқанда, телефонмен байланысқа түсушілердің таным деңгейі, түсінігі, сөйлеу мәдениеті, сөз саптауы әр алуан. Сондықтан да, бір жағынан тыңдаушылармен ой бөлісу қызық болса, екінші жағынан қиын да.

Жалпы, тікелей эфирдің схемалық көрінісін 3 түрге бөліп қарауға болады:

1. Жүргізуші - қонақ;
2. Жүргізуші - қонақ - байланысқа түскен тыңдармандар.
3. Жүргізуші - байланыстағы тыңдармандар.

Міне, эфирдегі тіл мәдениетін сақтауда осы үш объектіні басты назарда ұстау керек. Өрине, жүргізушінің жөні бөлек. Телефон арқылы әуе толқынына шыққан тыңдарман уақыттың шектеулі екенін көп уақытта ескере бермейді. Оларды нақты тақырыпқа жетелеп, қажетті пікірлерін ғана айтқыза білу жүргізушінің міндеті. Керек кезінде хабарласқан адамның қате айтқан сөздерін түзетіп, кейде, тіпті техникалық көмекшілермен келісе отырып, немесе, оңтайынан айлалы сөз тауып байланысты үзуге де тура келіп жатады. [4 25б]

Қатені түзетуде жүргізуші өзіне сенімді болғаны дұрыс. Эфир орынсыз айтқан сөзді көтермейді. Дөп басып айтамын деп шоқ басып кетуің ғажап емес.

Тіл - әр елдің мәдениеті мен өркениетінің айғағы десек, Қазақстан территориясында таралатын телехабарлар, сол өркениеттілік пен мәдениеттілікке бастап апарар жол болуы тиіс. Эфир мәдениеті мен тіл саясатының біте қайнасқан тұсынан тыңдарманға жағымды хабар дүниеге келеді. Тіл мәдениеті сөздерді дұрыс қолдану, сөйлеу үстінде оларды бір-бірімен қиюластырып, үндестіріп, дұрыс айтып, еміле, тыныс белгілері ережелерін сақтап, сауатты жазу, тілдің ғасырлар бойы сұрыпталып келген, сөз зергерлері оюлап берген, көрегендігі мен жан өрнегін орнымен қолдану секілді амал, әрекеттерді қамтиды. Тіл мәдениетінен тіл тазалығы туындайды. “Тіл тазалығы дегеніміз — ана тілдің сөзін басқа тілдің сөзімен шұбарламау, басқа тілден сөз тұтыну қажет болса, жұртқа сіңісіп, құлақтарына үйір болған мағыналы, халыққа түсінікті сөздерді алу”

Қалың бұқара бірден құлақ түретін телеарналардан тіл қатудың қарапайым іс-әрекет емес екендігі белгілі. Оның да өзіне тән бағыттары мен баптары, талаптары мен тармақтары бар. Міне, осы істі жүзеге асыратын теледидар жүргізушісі. Жалғыз тележүргізуші барлық істі өзі шешіп жүргізе алмайды. Тікелей эфирді, жалпы эфирді өз деңгейінде қамтамасыз ету үшін ең алдымен шығармашылық тұтастық пен ұжымдық үйлесім қажет.

Әрбір теледидар жүргізушісі ой тұнығын шарлаушы, көркемдік идеяны жеткізуші, ең бастысы байсалды сөздің шебері, қоғамдық пікір туғызушы. Бұл бағытта тәуелсіз Қазақстан теледидарының журналистері, жүргізушілері тиянақты шараларды жүзеге асыра береді деп үміт артамыз.

Көгілдір экраннан тәжірибелі тележүргізуші хабарларын жиі көру, одан рухани ләззат алу әрбір қазақтың арман, мүддесіне айнала бермекші.

Әдебиеттер:

1 Тұрсынов Қ. Көгілдір экран құпиясы. А., Қазақ университеті, 1998

2 Серғалиев М. Ой мен сөз жарасымы // Егемен Қазақстан, 8 қыркүйек, 1994;

3 Байтұрсынов А. Шығармалар. А., Жазушы, 1989.

4 Әбдіжәділқызы Ж. Тікелей эфир табиғаты. А., Қазақ университеті, 2003.

5 Жақан С. Сөйлеу техникасы. А., Қазақ университеті, 2002.

6 Омашұлы Н. Жол үстінде – журналист. А., Атамұра, 1999

7 Сейдімбек А. Теледидар қандай болса, ұлт та сондай // Қазақ елі, 1999

УДК 070:4.81

РЕЖИССЕР ТЕЛЕКӨРЕРМЕНДЕР ҮШІН ШАҒЫН ДРАМА ҚОЯ БІЛУІ ҚАЖЕТ

Сыздықова Р.М. – А.Байтұрсынов атындағы Қостанай мемлекеттік университетінің журналистика және коммуникациялық менеджмент кафедрасының аға оқытушысы

Түйін

Телевизияда нақты өмірдегі шындықты эфирлік бейнеге айналдыру режиссердің еңбегі арқылы жүзеге асады. Мақалада автор режиссердің телетуындыдағы рөлі жайында ой қозғайды.

Аннотация

В данной статье речь идет о профессиональном становлении телевизионного режиссера и о его роли в телевизионных передачах. Раскрываются особенности экранной режиссуры.

Summary

In the present article the question is about professional making of a television director and his role in telecast. Peculiarities of screen direction are also regarded here.

Телевизияны өнер деңгейіне көтеруде көп ізденіс қажет екендігі айдан анық. «Кино мен телевизиядағы бақылап түсірудің бәрі позаға тұру емес, өмірді өз қалпында экранға шығару, оны зерттеу, одан күнделікті өзіміз көріп жүргеннен артық нәрсені көруге талпынудың әртүрлі тәсілдері» деп жазады профессор Э.Г.Багиров. [1, 29б]. Телекөрермен телешығарманы журналистің, режиссер мен оператордың шығармашылық бірлігінен туған бейнелі әлем және байланыстың нақты процесі ретінде қабылдайды. Телевизияда нақты өмірдегі шындықты эфирлік бейнеге айналдыру режиссердің еңбегі арқылы жүзеге асады. Режиссерлік сценарийде қарастырылмаған, бірақ оқиға мен нақты жағдайларға, қатысушы адамның іс-әрекеттеріндегі қақтығыстарға байланысты туындайтын суырып салмалық пен тосындық – көрермендерді өзіне тарта түсері анық. Мұндай хабарлардың мақсаты сюжетті көрсету ғана емес, теледидар экранына телмірген көрермендермен шынайы қарым-қатынас орнату. Хабар барысында өзгерістер неғұрлым тосын, күтпеген жағдайда, жедел дамыса, көрермен назары мен қызығушылығы соғұрлым жоғары болмақ. Өйткені көрермен өзгерістер мен жаңа көріністерге, ақпараттарға құмар. Өйткені, БАҚ ішіндегі, теледидар бейнекөріністермен ерекшеленсе, режиссурадағы шешемділік пен сценарий

авторының ойларының тоғысуы хабардың ұтымдылығы дер едім. Аз сөзбен көп мағына беру, ықшам көрініспен көптеген жайды аңғарту режиссуралық танымдылықты аңғартады. Қолда бар аз мәліметтер мен бейнекөріністерден көрермен көңілінен шығатын сәтті хабар жасау режиссерлік шеберліктің айқын белгісі. «Табысқа жету үшін бірінші класты техника қажет емес (онсыз да мақсатқа жетуге болады), киноөнердің дәл, анық, орамды, әрі образды «тілін» білу керек», - деп жазады Мәскеулік киногер Н.Крючечников өзінің еңбегінде [2, 31б]. Тарихи құжаттар, бейне көріністер, режиссуралық шеберлікпен техника мүмкіндігін үйлестіре білу режиссерлық шеберлік қырларының бірі.

Режиссер телекөрермендер үшін шағын драма қоя білуі қажет: шиелініс сұрақ қою; іс қимылдың дамуы – мінез-құлық ерекшеліктері байқалатын ойлану сәті; шарықтау шегі – жауап беру; шешім – шешуші сәт; жауап дұрыс па, жоқ па. Мәселен, ойын хабарында режиссер білім-паздардың әр сұраққа деген реакциясын бағып, сол сәтінде қағып алып, көрерменге жеткізуі тиіс, олардың бір-бірімен қарым-қатынасы, талқылаулары, олардың арасындағы дараланатын көшбасшыларын тану, ең соңындағы шешімге көзқарастары – бәрі-бәрін режиссер қалт жібермеуі керек. Мұның барлығын анықтап, қас-қағым уа-

қытта қағып алып, кадрде сол сәттің қиыншылығын бейнелейтін тұстарды сұрыптап беру қажет. Мұндай типті хабарлардағы режиссер рөлі ерекше қасиетке ие, таза кәсіби машықтардан өзге интуиция, аудиторияны жете білу, оның талғамдары мен ұмтылыстары, бейімділіктері мен психологиясы ерекше маңызды. Телевизия табиғатын жетік меңгерген режиссер көрерменнің психологиялық қабылдау ерекшеліктерін толық пайдалануға ұмтылады. Режиссердің хабар қатысушысының сол сәттегі көңіл-күйін тап басып, көре білуі, оны көрермендерге ірі планда қажет кезінде алуы хабардың әсерлігін арттыра түседі. Әрине, ірі план үшін ерекше психологиялық дайындық қажет. Телевизиядағы ірі пландар әңгімелесушілердің сол сәттегі қимыл-қозғалысын айнытпай дәл беру арқылы көрермендер назарын соған аудартады. Режиссер мен оператор камераны адам қабылдауының бейнелеуші құралына айналдырады. Яғни, режиссер мен оператор бұл кадамға адамның ішкі жан дүниесіне тереңірек ену үшін саналы түрде барады. Осы негізде режиссер өзіндік жеке драматургиялық композициясын жасайды.

Назары жан-жаққа ауытқып, бөлектенген көрермен үшін, режиссер өзінің «көрермен залын» ұйымдастыруы қажет. Соның нәтижесінде көрермен немқұрайлы бақылаушыдан хабардың қатысушына айналады. Экрандағы эмоционалды адамның көңіл-күйі телекөрерменді өзіне еліктіріп, режиссер ойлап тапқан ойынға тарта түседі. Яғни, нәтижесінде телекөрермен бұл көріністі атқарушылар, экраннан көрсетілген көрермендер залы мен студия арқылы қабылдайды. Жоғарыда айтылғандай ойын хабарында, жүргізішінің бетжүзі, оның күлудегі, үндемеуіндегі, серіктесінің немесе әңгімелесушісінің сөзіне құлақ қоюдағы, сөйлеу, бұрылу, ойлау кезіндегі ерекшеліктері. Сөздің астарын, ой-толғанысын, серіктесінің темпераменті мен көңіл-күйін, шынайылығы мен сенімділігін көре білуі қажет. Мұндай пландардың мәні мен міндеттері телекөрініспен телеқатынастың өзіне ғана тән спецификалық ерекшеліктері-

нен өрбиді. Шығармашылық ұжым: журналист, оператор, режиссер дәл осыған сүйенеді.

Журналист мүсіндеген детальды режиссер ойната отырып, тізбектелген бейне көріністерден өмірдің, кейіпкердің толыққанды келбетін өрнектейді. Өртүрлі жеке-дара деректерден, сөздер мен іс-әрекеттерден өртүрлі типаж жасап шығарады. Режиссердің саналы түрде шығармашылық процеске қосылуы, шығармашылық процестерге бой алдыруы, елесті, интуицияны дамыта түседі. Елестете білу қасиетінің жоғарылығы – шығармашылық ой-сананың қажетті құрамдас бөлігінің бірі, біздің танымымыз, сезіп-білу, қабылдау үрдісінсіз жоққа тән болар еді. Қабылдау дегеніміз – белсенді ізденуші және өзгертуші шығармашылық процесс.

Әрине іңкәрліксіз шығармашылық туындамайды. Режиссердің ерекше эмоционалдығы өмірдегі құбылыстарды жадында айқын сақтауға, сол арқылы өмірлік бейнелер қорының мол болуына әсер етеді. Оқиғалар мен деректер тізбегі мықтап есте сақталса, сол арқылы көрерменге де әсері күшті болмақ. Басқаша айтқанда, әсерлену қаншалықты күшті болса, соншалықты ұзақ уақыт жадында сақталады. Уақыт өте келе өткен күндердегі оқиғалар ұмытыла бастайды, бірақ олардың кейбірінің айқындылығы, бейнелілігі уақыттан да озады: бұл тұрақты әсер мен естеліктер күшті эмоция мен оны санадағы сүзгіден өткізілуіне байланысты.

Демек, режиссер тақырыптың ішіне тереңдеп ене, әрбір детальдың мән мағынасын түсіне отырып, елеусіздеу жайлардың өзінен мағыналы түр тауып, көрерменге ұсынуы қажет.

Әдебиеттер:

- 1 Тұрсынов Қ. Көгілдір экран құпиясы. – Алматы: Қазақ университеті, 1998.
- 2 Әбжанов Қ. Телевизиялық фильмдер. – Алматы: Қазақ университеті, 2003.
- 3 Голдовская М.Е. Человек крупным планом. – М. Искусство, 1981.
- 4 Дзиган Е. О режиссерском сценарии. М., 1961

СОВЕРШЕНСТВОВАНИЕ МЕЖДУНАРОДНОГО СОТРУДНИЧЕСТВА В ОБЛАСТИ БОРЬБЫ С ПРЕСТУПНОСТЬЮ

Колпашникова В.М. - к.ю.н., заведующая кафедрой теории и истории государства и права Костанайского государственного университета им. А.Байтурсынова

Түйін

Осы мақалада автор қазіргі кезеңдегі әлемнің дамыған елдеріндегі құқық қорғау органдарының қызметтеріндегі өзектіліктің бірі болып табылатын қылмыспен күрес саласындағы халықаралық ынтымақтастықты жетілдіру сұрақтарын қарастырады.

Аннотация

В статье рассматриваются вопросы совершенствования международного сотрудничества в области борьбы с преступностью, которое в настоящее время является одной из наиболее актуальных в деятельности правоохранительных органов развитых стран мира.

Summary

The article considers the issues of improving international collaboration in the field of criminality combat. In the present days it is one of the urgent aspects in the work of law enforcement authorities in the world.

Проблема совершенствования международного сотрудничества в области борьбы с преступностью в настоящее время является одной из наиболее актуальных в деятельности правоохранительных органов развитых стран мира. Современная преступность приобрела качественно новые формы, усилилась ее корыстная направленность, значительно возросло количество преступлений, имеющих международные связи.

В последние годы особую опасность для международного сообщества стала приобретать взаимосвязь организованной преступности и терроризма, причем эти явления имеют тенденцию к интернационализации. В настоящее время международные преступные синдикаты выдвигают ширококомасштабные цели извлечения громадных прибылей, используют в своих целях позиции членов международных преступных групп во властных структурах и правоохранительных органах, что становится не просто проблемой какого-либо государства, а вопросом национальной безопасности всех цивилизованных государств мира.

С целью создания эффективной системы борьбы с международной преступностью государства разрабатывают различные формы и методы взаимодействия, постоянно совершенствуют правовую базу совместных действий. Казахстан как член мирового сообщества не может вести активную борьбу с международной преступностью без активного участия в общемировом процессе, т.к. сложившаяся криминогенная обстановка требует от правоохранительных органов постоянно вносить коррективы в стратегию и тактику совместных с другими государствами действий по защите конституционных прав и свобод граждан. В этих целях особенно за последние десять лет Республикой Казахстан был подписан ряд важных международных правовых соглашений, определяющих основные параметры

оказания международной правовой помощи в борьбе с преступностью.

В договорной практике Казахстана насчитывается несколько десятков таких соглашений. В основном это договоры о правовой помощи по гражданским и уголовным делам. В части, касающейся уголовной сферы, в этих соглашениях регулируется порядок взаимодействия судебносудебных органов двух стран при осуществлении уголовного преследования лиц, находящихся за пределами того государства, где ими совершены преступления. Большинство этих договоров было заключено Советским Союзом, и они перешли к Казахстану после распада СССР. Но ряд соглашений подписан уже Казахстаном: с Китаем, Азербайджаном, Кыргызстаном и другими странами. Межгосударственные и межправительственные двусторонние договоры, как правило, сопровождаются межведомственными, в которых конкретизируется сотрудничество отдельных ведомств, например МВД, Таможенного комитета, более детально определяются их задачи, порядок решения вопросов, входящих в их компетенцию.

Под международным сотрудничеством по борьбе с преступностью следует понимать сотрудничество в борьбе с преступными деяниями, общественная опасность которых требует объединения усилий государств в борьбе с ними. Оно реализуется в совместной согласованной деятельности стран мирового содружества по борьбе с преступлениями международного характера (транснациональные преступления).

При подходе к этой теме сразу же возникает вопрос, правомерно ли говорить о международной борьбе с преступностью в то время, когда преступления совершаются на территории определенного государства и подпадают под юрисдикцию этого государства. В самом деле, борьба с преступностью в каком-либо государстве не является международной в буквальном смысле

этого слова. Действует юрисдикция данного государства, компетенция его правоохранительных органов. Точно так же под юрисдикцию государства подпадают преступления, совершенные вне его территории, например в открытом море на морских судах, плавающих под флагом этого государства.

С учетом того, что во всех случаях в отношении преступления действует принцип юрисдикции того или иного государства, под международной борьбой с преступностью подразумевается сотрудничество государств в борьбе с определенными видами преступлений, совершенных индивидами.

Развитие сотрудничества государств в этой области прошло длительный путь. Вначале использовались самые простые формы, например, достижение договоренности о выдаче лица, совершившего преступление, либо о каких-либо других действиях, связанных с тем или иным преступлением. Затем возникла необходимость обмениваться информацией, причем объем этой информации постоянно расширялся. Если раньше она касалась отдельных преступников и преступлений, то постепенно она наполняется новым содержанием, затрагивает практически все сферы борьбы с преступностью, включая статистику и научные данные о причинах, тенденциях, прогнозах преступности и т. п. [1, с.20].

На определенном этапе возникает необходимость обмениваться опытом. По мере развития научно-технического прогресса сотрудничество в этой сфере также видоизменяется и играет все более существенную роль в отношениях между государствами. То же самое происходит и с оказанием правовой помощи по уголовным делам, включая розыск преступников, вручение документов, допрос свидетелей, сбор вещественных доказательств и другие следственные действия.

В последнее время заметное место в отношениях между государствами занимает вопрос об оказании профессионально-технической помощи. Многие государства испытывают острую нужду в оснащении своих правоохранительных органов новейшими техническими средствами, необходимыми для борьбы с преступностью. Например, для обнаружения взрывчатых веществ в багаже авиапассажиров требуется весьма сложная и дорогостоящая аппаратура, обзавестись которой в состоянии далеко не все государства [2, с. 44].

Особое значение имеют совместные действия или их координация, без чего правоохранительные органы различных государств не могут успешно бороться с отдельными видами преступлений и прежде всего с организованной преступностью. Хотя борьба с преступностью международного характера остается задачей первостепенной важности, все больше внимания уделяется проблеме предупреждения преступ-

ности, обращения с правонарушителями, функционирования пенитенциарной системы и т.п.

Таким образом, можно констатировать, что международное сотрудничество в борьбе с преступностью осуществляется по различным направлениям, в определенных формах и видах.

Если рассматривать направления международного сотрудничества в борьбе с преступностью как пути развития, как определенные тенденции в этом развитии, то можно выделить:

- побуждение государств и способствование им в заключении договоров и соглашений в сфере борьбы с международной преступностью, включая ее предупреждение и обращение с правонарушителями;

- выработку международных стандартов в области предупреждения преступности, уголовного преследования и отбывания наказания за совершение международных преступлений и преступлений международного характера;

- разработку рекомендаций для борьбы национальных правоохранительных органов с общеуголовными преступлениями, информационную и консультативную помощь государствам (с учетом того, что каждое государство ведет эту борьбу в рамках суверенитета, в пределах своей территории и в соответствии с собственными социальными и экономическими условиями).

В зависимости от содержания (круга вопросов) международного сотрудничества в борьбе с преступностью целесообразно выделить следующие его направления (виды):

- договорно-правовую координацию усилий государств в борьбе с преступлениями, затрагивающими интересы всего мирового сообщества, многих или нескольких государств;

- правоприменительную и организационную деятельность компетентных международных организаций и соответствующих внутригосударственных органов в борьбе с такими преступлениями;

- научно-информационное обеспечение этой деятельности;

- материально-техническую помощь нуждающимся государствам для обеспечения эффективной борьбы с преступностью.

По другому критерию - с учетом характера преступности - такие направления можно классифицировать следующим образом:

- сотрудничество в борьбе с международными преступлениями;

- сотрудничество в борьбе с преступлениями международного характера (трансграничными преступлениями);

- сотрудничество в борьбе с общеуголовной преступностью.

В свою очередь каждое из названных направлений (видов) может быть структурировано в зависимости от опасности и распространенности того или иного преступления (группы преступлений). Соответственно этому критерию можно выделить направления международного сотрудни-

чества в борьбе со следующими преступными деяниями:

- международным и внутригосударственным терроризмом;
- захватом заложников;
- незаконным оборотом наркотических средств;
- незаконным оборотом химических и ядерных материалов;
- незаконной торговлей оружием и боеприпасами;
- незаконными операциями в сфере высоких технологий (прежде всего компьютерными преступлениями);
- международной и национальной коррупцией;
- незаконными банковскими операциями и фальшивомонетничеством;
- кражами автомобилей и их контрабандой;
- незаконным перемещением людей через границу;
- торговлей женщинами и детьми в целях их сексуальной эксплуатации;
- торговлей людьми в целях пересадки человеческих органов [3, с.320].

Приоритет того или иного направления международного сотрудничества определяется международным сообществом или отдельными государствами, отражается в международно-правовом и внутригосударственном законодательстве и соответствующих организационных структурах конкретных государств с учетом общественной опасности, характера и распространенности рассматриваемых преступлений, а также иных обстоятельств (политической конъюнктуры, экономического состояния, социального развития, религиозной ориентации, сложившихся традиций и т.п.).

Международное сотрудничество в борьбе с преступностью может осуществляться в следующих основных формах:

- а) оказание взаимной правовой помощи по уголовным делам;
- б) выдача лиц, совершивших преступления, для привлечения к уголовной ответственности или исполнения приговора;
- в) передача осужденных к лишению свободы для дальнейшего отбывания наказания в государства их гражданства или постоянного места жительства;
- г) обмен оперативной, правовой и иной информацией;
- д) выполнение поручений по международному розыску;
- е) обеспечение прав и свобод граждан данного государства при осуществлении уголовного правосудия в другой стране;
- ж) подготовка кадров, обмен опытом работы правоохранительных органов различных государств в борьбе с международной преступностью;

з) предоставление экспертных и консультативных услуг, специальных научно-технических средств и оказание иной материально-технической помощи;

и) совместное изучение проблем преступности и борьбы с ней, прогнозирование и программирование этой деятельности;

к) участие в официальных мероприятиях (конgressах, совещаниях) и научно-практических конференциях (семинарах, симпозиумах), обсуждающих проблемы международного сотрудничества в предупреждении преступности, борьбе с ней и при обращении с правонарушителями [4, с.257].

В зависимости от масштабности и комплексности международного сотрудничества в борьбе с преступностью могут быть выделены такие его формы, как многостороннее и двустороннее сотрудничество. Каждая из названных форм может иметь как универсальный, так и целевой характер. Любая из форм международного сотрудничества в борьбе с преступностью наполняется конкретным содержанием, дифференцируется и реализуется конкретным субъектом (международной организацией, государством или государственным органом), участвующим в таком сотрудничестве.

Борьба с международной преступностью (англ. *struggle against international criminality*) - любая деятельность репрессивного или превентивного характера, основанная на праве и осуществляемая правоохранительными органами, которая затрагивает правовые интересы по меньшей мере двух суверенных государств. Первые признаки роста числа преступлений, совершаемых преступниками вне места их проживания, прежде всего "гастролирующими преступниками", появились еще в середине XIX в., однако осознанно и целенаправленно ведущейся борьбе с международными преступлениями можно говорить лишь с момента создания Комиссии по международному сотрудничеству уголовной полиции в 1923 году. С точки зрения содержания термин "международный" в данном случае означает то же, что и "не ограниченный национальными границами" или "межгосударственный" [5, с.90].

Поскольку до настоящего времени не существует ни международного уголовного права в собственном смысле, ни наднационального исполнительного органа, наделенного соответствующей компетенцией вести борьбу с международной преступностью, то исходить из существования "международного" случая можно всегда, когда затронуты две суверенные системы права. Это означает, что либо нарушена система собственно национального права, либо из системы иностранного права оказывается воздействие на систему национального права. Фактически борьба с международной преступностью осуществляется на уровне взаимной правовой

помощи государств, а также обмена информацией и сообщениями.

Литература:

1 Шторбек Ю. Айсберг преступности. Развитие международной организованной преступности и ее прогнозирование в Европе // Государство и право. - 2005, № 13.

2 Наумов А.В. Преступления против мира и безопасности человечества и преступления меж-

дународного характера // Государство и право. - 2007, № 6.

3 Цыганков П.А. Международные отношения: Учебное пособие. - М., 1996

4 Панов В.П. Сотрудничество государств в борьбе с международными уголовными преступлениями. - М., 1993.

5 Бастыркин А.И. Институт выдачи: взаимодействие национальных и международных норм // Государство и право. – 2002, № 16

УДК 342.9(574)

**МЕМЛЕКЕТТІК ОРГАНДАРДЫҢ ЖӘНЕ ЛАУАЗЫМДЫ ТҰЛҒАЛАРДЫҢ ЗАҢДЫ
ЖАУАПКЕРШІЛІГІНІҢ ЖАЛПЫ ТҮСІНІГІ**

Жұмабаева А.М. – А.Байтұрсынов атындағы Қостанай мемлекеттік университетінің мемлекет және құқық теориясы мен тарихы кафедрасының оқытушысы

Түйін

Бұл мақалада мемлекеттік органдар мен лауазымды тұлғалардың өздерінің лауазымдық міндеттерін атқару кезінде жасаған құқықбұзушылықтары үшін заңды жауапкершіліктің өзекті мәселелері қарастырылған.

Аннотация

В данной статье рассматриваются актуальные вопросы юридической ответственности государственных органов и должностных лиц в процессе исполнения своих служебных обязанностей.

Summary

This article includes information concerning actual questions of juridical responsibility of state bodies and officials during the time of implementing their working duties.

Республикада жүргізіліп жатқан конституциялық және әкімшілік реформалар, адамның құқықтары мен бостандықтарын кепілдейтін қоғамдық қатынастардың қалыптасуына орай осы саладағы құқықтық реттеу механизмін жетілдіру, мемлекеттік қызметтің қарқынды дамуының қажеттігі қазіргі заман талабымен байланысты. Мысалы, Қазақстан Республикасының Президенті Н.Ә.Назарбаев 2007 жылы әкімшілік реформа туралы бірінші жарлыққа қол қойғалы бері мемлекеттік басқару вертикалі мемлекет пен қоғамның арасындағы елеулі түрде өзгерткен өзгерістерге ұшырады. Бұл кезеңнен бастап сайлау, саяси партиялар, бұқаралық ақпарат құралдары туралы заңнаманы жетілдіру бойынша ғана емес, сонымен қатар мемлекеттік басқару деңгейлерінің арасында өкілеттіктерді бөлу, сот жүйесін және соттардың мәртебесін жетілдіру мәселелері бойынша да ұсыныстар да талқыланып, жасалды. Мемлекет басшысы өзінің бағдарламалық сөз сөйлеулерінде елде жүргізіліп жатқан әкімшілік реформа мемлекеттік қызмет көрсетулердің сапасын және тиімділігін, мемлекеттік қызметкерлердің мәртебесін арттыруға, атқарушы биліктің жұмысының тұрақтылығын және ашықтығын, сыбайлас жемқорлықпен күресті қамтамасыз етуге жағдай жасайтынын үнемі атап өтеді.

Конституцияның 1-бабына сәйкес Қазақстан Республикасы өзін демократиялық, зайырлы, құқықтық және әлеуметтік мемлекет ретінде орнықтырады [1]. Сонымен қатар, кәсіби мемлекетті құру мақсаты «Қазақстан – 2030: барлық қазақстандықтардың өсіп-өркендеуі, қауіпсіздігі және әл-ауқатының артуы» стратегиясының жетінші ұзақ мерзімді басымдылығынан туындайды. Мемлекеттік органдардың құрылымын жетілдіру, мемлекеттік қызметкерлердің жалақыларын олардың жұмысын бағалау негізінде көтеру, мемлекеттік қызмет көрсетулердің жоғары сапасына жету, сыбайлас жемқорлықты азайту мәселелері Қазақстанды әлемдегі бәсекеге барынша қабілетті 50 елдің қатарына ойдағыдай кіргізудің маңызды факторы болып табылады [2], бұл олардың саяси жағынан да, әлеуметтік-экономикалық жағынан да мәнін және өзектілігін анықтайды.

Сонымен қатар, Қазақстан Республикасының Конституциясында (1-б. 1-т, 13-б.) адам мен азаматтың құқықтарының бекітілуімен және мемлекеттің ең қымбат қазынасы адам және адамның өмірі, құқықтары мен бостандықтары деп аталып көрсетілген. Адам құқықтарын мемлекеттік органдар мен лауазымды тұлғалардың заңды жауапкершілігін институтын жетілдіру жолымен кепілдеу аса даулы мәселеге айналууда. Осыған орай, қазіргі кезде тұлғаның құқықтары мен бос-

тандықтарын қорғау және қамтамасыз ету механизмін жетілдіруге көңіл бөлу қажет. Бұл ретте мемлекеттік қызмет институтының мемлекеттік қызметкерлердің заңды жауапкершілігі бөлігін дамытудың өзекті бағыттарын одан әрі анықтау көкейтесті болып табылады.

Қарастырылып отырған мәселе мемлекеттік қызмет саласында жалғасушы реформалар жағдайында аса өзекті болып табылады және құқықтың түрлі салаларындағы мамандардың көңілін аудартпауы мүмкін емес. Зерттеліп отырған мәселе көптеген ғылыми-теориялық және ғылыми-тәжірибелік зерттелулердің пәні ретінде тек ішінара көрініс тапқан. Заңды жауапкершілікті тиімді қолдану мәселесінің барлық аспектілері толық көлемде зерттелмеген.

Қазіргі кезде Қазақстанда жүргізіліп жатқан құқықтық реформа заңнаманы ірі масштабта жаңартумен және жетілдірумен, демократиялық мемлекеттің қағидаларына, тұлғаның құқықтары мен бостандықтарын қорғаудың халықаралық стандарттарына жауап беретін көптеген жаңа құқықтық институттардың қалыптасуымен қатар жүруде.

Қазақстан Республикасында жүргізіліп жатқан әкімшілік реформаға сәйкес мемлекеттік органдардың және лауазымды тұлғалардың заңды жауапкершілігі институтының дамуы жаңа бағыттарға ие болуда, өзге мазмұнмен толықтырылуда.

Лауазымды тұлғалардың заңды жауапкершілігі институтының маңыздылығына қарамастан билік өкілдерін заңды жауапкершілікке тарту мәселесінің жағдайы жалпы алғанда жеткіліксіз деңгейде орын алған, елеулі кемшіліктерге ие, бұлардың барлығы республикада адамның құқықтары мен бостандықтарын қорғаудың және кепілдеудің тиімділігін төмендетеді.

Мәселенің зерттелу деңгейі бір жағынан адам мен азаматтың құқықтары мен бостандықтарын жүзеге асырудың материалдық-құқықтық және іс-жүргізушілік-құқықтық аспектілерін, ал екінші жағынан мемлекеттік биліктің қызметінің және осы ұйымдастырудың, конституциялық-құқықтық кепілдеудің конституциялық-құқықтық негіздерін оқшау талдайтын ғылыми пікірлердің көптігімен сипатталады.

Мемлекеттік органдардың және лауазымды тұлғалардың заңды жауапкершілігін жүзеге асырумен байланысты сұрақтар көбінесе мемлекеттік қызмет институтының қалыптасу мәселелеріне жататын өзге проблемаларды зерттеу кезінде қосымша мәселелер ретінде қарастырылды.

Кеңес дәуірінде, нақтырақ айтатын болсақ, 20 ғасырдың 60-жылдардың соңынан, 70-жылдардың басынан бастап «мемлекеттік-құқықтық жауапкершілік» түсінігінің пайдаланылуы басталды. Қазақстандық құқық ғылымында аталған мәселеге тиісті көңіл бөлінбеді.

Соңғы кездері жаңа кезеңнің ерекшеліктерін ескере отырып жауапкершілікке тарту мәселелерін қозғайтын, конституциялық-құқықтық жауапкершіліктің жалпы теориясының мәселелеріне арналған біршама еңбектер шықты.

Конституциялық жауапкершілік көпқұрылымдық құбылыс. Алдыменен конституциялық жауапкершілік ұғымының көп жақтылығын айта кеткен жөн. Біріншіден, конституциялық жауапкершілік құқықтық жауапкершіліктің құрамдас элементінің бірі болып табылады. Конституциялық жауапкершілік конституцияны бұзғаны үшін болуы мүмкін, бірақ та оның ережелерін бұзғаны үшін қандай да бір жауапкершілік конституциялық жауапкершілік болып табылмайды. Конституцияның ең жоғары заңды күші бар және Республиканың бүкіл аумағында ол тікелей қолданылады (т.2 4 бап ҚР Конституциясы). Бір уақытта оның ережелері Қазақстан Республикасының басқа да заңдарында көрініс табады және нақтыланады.

Екіншіден, конституциялық жауапкершілік әр кезде өзіне тән қасиетті құқықтық құбылыс болмайды. Мысалы, Конституциямен қарастырылған саяси жауапкершілік сыртқы белгілері бойынша құқықтық жауапкершіліктің белгілері бар болғанымен құқықтық жауапкершілік ретінде қарастырылмайды. Сыртқы белгісі бойынша Президенттің импичменті туралы сұрақтарды бастамашылық еткен Парламентті тарату немесе Мәжіліс депутаттарының өкілеттігін тезарада тоқтату мемлекеттік мәжбүрлерді қолдану деп атайды. Бірақта мұндай актілерді заңды жауапкершілік ретінде қарастыру мүмкін бе. Керісінше, Конституциялық нормалармен қарастырылған конституциялық жауапкершілікті, біріншіден, құқық ретінде, екіншіден, салдарымен заңды жауапкершілікке ұқсас құқықтық емес ретінде қарастыру мүмкін. Конституциялық жауапкершіліктің мәнді ерекшелігінің бірі осында.

Конституциялық жауапкершіліктің келесі ерекшелігі жауапкершілік саласында тура және тікелей әрекет ететін Конституция нормаларынан тұрады. Егер Конституция жауапкершіліктің нақты шараларынан және осындай шараларды қолдану процедураларынан тұратын болса, онда мұндай жағдайларда конституциялық жауапкершіліктің әрекеттері көзбе-көз. Егер де конституциялық норма тек конституцияға қарсы әрекеттерді айқындайтын болса, бірақ ешбір нақты заңды шараларды, оларға қарсы оларды қолданудың ешбір процедуралары қарастырылмайтын болса, онда мұндай нормалар салалық заңдарда нақтылануы қажет. Олар қылмыстық, әкімшілік және де басқа заңнамаларда нақтылануы мүмкін. Мысалы, Конституцияның 39 бабының 2 тармағында былай деп жазылған: «Ұлтаралық татулықты бұзатын кез келген әрекет конституциялық емес деп танылады». ҚР Конституциясының 5 бабының 3 тармағында: «Мақсаты немесе іс-әрекеті Республиканың конституциялық құрылы-

сын күштеп өзгертуге, оның тұтастығын бұзуға, мемлекет қауіпсіздігіне нұқсан келтіруге, әлеуметтік, нәсілдік, ұлттық, діни, тектік-топтық және рулық араздықты қоздыруға бағытталған қоғамдық бірлестіктер құруға және олардың қызметіне, сондай-ақ заңдарда көзделмеген әскерилендірілген құрамалар құруға тыйым салынады» делінген. Конституцияға қарсы сипаттағы белгілі әрекеттерді көрсететін мұндай ережелер Конституцияда аз емес, бірақ та көптеген жағдайларда заңды жауапкершіліктің нақты шаралары қарастырылмайды. Мұндай тектес конституциялық нормалар конституциялық-құқықтық база, сәйкес келетін әрекеттер үшін белгіленетін нақты заңдар үшін қайнар көздер, Конституцияда көрсетілген жауапкершіліктің нақты шаралары, және оларды қолдану болады.

Біріншіден, конституциялық заң бұзушы конституциялық құқық нормаларымен тікелей қарастырылған жауапкершілікке тартылмайды.

Екіншіден, конституциялық құқықтың барлық субъектілері конституциялық жауапкершіліктің субъектілері бола алмайды, өйткені, басқа құқықтың қайнар көздерімен, Конституциямен бекітілген белгілі өкілеттіліктермен жүктелген.

Кез келген заңды жауапкершілік, соның ішінде конституциялық жауапкершілік те императивті-биліктік сипаттағы мемлекеттік лауазымды құзыретті органдардың іс-әрекеттерімен жүзеге асырылады.

Үшіншіден, оның нормаларымен тікелей қарастырылған конституциялық құқық субъектілерінің барлығына бірдей жауапкершілік шаралары таралмайды.

Конституциялық жауапкершілік субъектілері конституциялық құқық бойынша әртүрлі жауапкершілік түрлеріне тартылады: моральдық, позитивтік, заңды жауапкершілік. Мысалы, халық республикалық референдум және еркін сайлау арқылы тікелей билік жүргізе отырып, олармен жасалған таңдау үшін моральдық, позитивтік жауапкершілікке тартылады (ҚР Конституциясының 3 бабының 2 тармағы). Халықтың конституциялық жауапкершілігі оның азаматтығымен ескертілген. Сондықтан ол өз алдында, болашақ ұрпақ алдында, акцияға қатыспағандардың алдында жауапты. Президенттікке кандидат үшін, Парламент немесе маслихат депутаттығына кандидат үшін республикалық референдумда дауыс бере отырып, әрбір азамат, барлық адамдар көбінесе мемлекеттің одан әрі дамуынан тұратын өз таңдауын жасайды. Сол себепті, халық және әрбір азамат таңдау жасай отырып немесе сол немесе басқалай шешім қабылдай отырып өзіне жауапкершілік жүктейді. Халық өкілдерінің теріс қызметі халықтың жағдайына, халықтың өзінің жағдайына ықпалын тигізеді. Бұл халықтың «өзін-өзі жазалауы». Мұндай жағдайда халықта және әрбір азаматта жеке немесе ұжымдық жолмен, қоғамдық бірлестіктермен және өздерінің өкілдері арқылы өздерінің құқықтары мен

бостандықтарын қорғау бойынша заңдармен сәйкес белсенді әрекет етумен ұйғарылған құқық қалады. Бұл жағдайда Қазақстандағы демократиялық қайта құрылымдар жолында ең маңызды республиканың Конституциясына саяси партияларды сайлауда қатысу жөніндегі өзгерістер мен толықтырулар болды. Конституциялық құқық субъектісі ретінде мемлекеттік органдар, лауазымды тұлғалар, депутаттар, яғни өз билігінің жүзеге асырылуын халық кімге сеніп тапсырды, халық алдында моральдық, позитивтік жауапкершілікке тартылады. Және де конституциялық құқық нормаларының бұзылғаны үшін олар тек моральдық емес, заңды жауапкершілікке тартылуы тиіс.

Бұл жағдайда конституциялық жауапкершілік таралатын органдар мен тұлғалар ортасы кез келген басқа жауапкершілік түрлерінің субъектілері ортасымен салыстырғанда керісінше тар. Бұл жерде әңгіме, яғни маңызды мемлекеттік шешім қабылдайтын жоғарғы мемлекеттік, аумақтық және жергілікті өзін-өзі басқару билік органдарының, депутаттардың жауапкершілігі жөнінде болып отыр. Көрсетілген субъектілер: 1) конституциялық жауапкершілікке; 2) салалық құқықтық жауапкершілікке тартылуы мүмкін. Конституциялық жауапкершілікке Конституцияда тура қарастырылған жағдайларда тартылады. Басқа жағдайларда конституциялық нормаларды сақтамағандары үшін әдеттегі құқықтық жауапкершілікке тартылады, өйткені Конституция оларға санкция қарастырмаған, тек жалпы нысанда диспозицияға көрсетеді. Бұл жерде келісімдік қатынастарда азаматтар мен мемлекеттің теңдігі мәселесі туындайды. Мұндай қатынас элементтері Қазақстан Республикасының Конституциясында бар. Конституция халықпен қабылданған және мемлекеттің Ата Заңы болып есептеледі. Конституция тек қана азаматтардың құқықтары мен бостандықтарын жарияламайды, сонымен қатар оларды жүзеге асыруға кепілдік қарастырады. Мемлекет біріншіден, құқықтар мен бостандықтарды іске асыруға; екіншіден, оларды бұзушылықтан қорғауға кепілдік жасайды. Мемлекет тек азаматтардың бұзуынан ғана емес, сонымен қатар мемлекеттің, мемлекеттік органдардың, қызметкерлердің тікелей әрекеттерінен қорғауға уәде етеді. Бұл құқықтық құжаттарда да көрініс табуы тиіс. Қазақстан Республикасы Конституциясының 24 бабының 2 т. «Әркімнің қауіпсіздік пен тазалық талаптарына сай еңбек ету жағдайына, еңбегі үшін нендей бір кемсітусіз сыйақы алуына, сондай-ақ жұмыссыздықтан әлеуметтік қорғалуға құқығы бар» делінген. Көрсетілген конституциялық құқықтарды бұзу кінәлі мемлекеттік қызметкерлерге конституциялық жауапкершілікті қолдануды көздемейді. Оларға әкімшілік, қылмыстық сипаттағы шаралар қолданылуы мүмкін. Осы жағдайда мемлекеттік қызметкерлер конституциялық-құқықтық қатынастардың субъектісі ретінде емес, әкімшілік-құқық

тық, қылмыстық-құқықтық қатынастардың субъектілері ретінде көрсетіледі.

Конституциялық құқықтағы жеке тұлғаның жауапкершілігі а) конституциялық-құқықтық нормаларды бұзғаны үшін; ә) конституциялық-саяси нормаларды бұзғаны үшін; б) моральдық нормаларды бұзғаны үшін болады. Конституциялық жауапкершілік негізі болып кінәлінің әрекетінің (әрекетсіздігінің) немесе кінәсінің болуы әр уақытта қажет емес.

Сонымен қатар адам және азаматтың құқықтары мен бостандықтары бұзылған жағдайда мемлекеттік орган, мемлекеттік органның лауазымды тұлғаны және мемлекеттік қызметкерді заңды жауапқа тарту мәселесін қарастыру тиісті уақытта жүзеге асатыны дәлелденеді.

Мемлекеттің өз азаматтары алдындағы жауапкершілік өте маңызды мәселе. Жеке тұлғалардың құқықтарын және бостандықтарын жүзеге асыру үшін маңызды талап ретінде қоғамның биліктің барлық деңгейлерінде билік өкілдеріне, яғни тиісті тәртіпте басқару өкілеттері берілген лауазымды тұлғалардың қызметіне қатаң бақылау жүргізу механизмін құру болып табылады.

Маңызды мәселенің бірі адам мен азаматтардың құқықтары мен бостандықтарына нұқсан келтіретін актілердің күшін жою және шешім қабылдаған кездегі жауапкершілікті нақты бөліп беру болып есептеледі. Қазіргі мемлекеттік қызмет қоғам талаптарына толықтай жауап бермейді. Сонда қазіргі кезде дүние жүзінде және Қазақстанның ішінде орын алған қаржылық дағдарыс жағдайларында мұндай нұқсан келтіруші актілердің күшін жою және бұзылған құқықтар мен мүдделерді қалпына келтіру мемлекет жағынан үлкен шығындарға әкелуі мүмкін.

Мемлекеттік органдардың қызметкерлері және лауазымды тұлғалардың жауапкершілігі құқықтық мемлекеттің қалыптасуына үлкен әсер тигізеді. Тұлға өз қызметіндегі мақсаттарына жету үшін мемлекеттік қызметіне сай әрекет жасауға тиіс. Бұл жағдайда қарапайым, қатардағы адамның құқығын бөлек, мемлекет тарапынан билікке ие адам ретінде, құқықты тек келісіп қана қоймай, оны қолдану тиіс. Көптеген жағдайда қызмет құқық және міндет өкілеттілік түсінігімен жинақталады. Белгілі құзырет және билік өкілеттілігімен қамтылған лауазымдық тұлғалар заң талаптарын жазасыз бұзуда, қатардағы азаматтармен салыстырғанда, үлкен мүмкіндікке және арнайы құқықтық мәртебеге ие. Азаматтармен жасалған тікелей қылмыстың немесе лауазымды өкілдікті асыра пайдалану және заң талаптарын билік органдары мен лауазымды тұлғалардың кең түрде назарға алмауының арасындағы үлкен зардап тигізетін не мәселе екені әлі белгісіз. Және де лауазымды тұлғадағы билік өкілеттілігінің бар болуы жұмсартатын немесе босату факторы емес, лауазымды тұлғалардың құқық бұзу іс-әрекеті үшін жауапкершілікті орнату және күшейту факторы болып табылады.

Қазақстан Республикасының Конституциясына сәйкес республиканың жоғарғы құндылықтары адам, оның өмірі, құқықтары мен бостандықтары болып табылады. Егер бұрын мемлекет және қоғам басты артықшылығын елдің әскери құдіретін күшейтуге, оның экономикасының дамуына, мемлекеттің ішкі және сыртқы саясатының басты мәселелерге беруге міндетті деп саналатын болса, қазіргі кезде халықтың мүддесін және мұқтаждықтарын қамтамасыз ету, адамдардың әл-ауқаттығын көтеру, олардың құқықтарын қорғау, қамтамасыз ету, кепіл етумен байланысты болатын мемлекеттік және қоғамдық қызметі бағытының басты ролі туралы ой бекітіледі [3]. Заңдылық және мемлекет алдында адам құқықтары мен бостандықтарының артықшылығы, мемлекеттік қызметкерлердің оларды тану және кемсітпеу міндеті сияқты негізгі қағидалар орнығуы қажет. Мемлекет және азамат арасындағы қарама-қайшылық бір-біріне ұқсамайтын құрылым, көрініс ерекшеліктеріне ие, олар түрлі жолмен шешіледі. Бірақ азаматтарды және мемлекеттік органдарға бір уақытта «жанап тиетін» практикалық жағынан шешілетін қарама-қайшылықтар туралы сөз қозғалған кезде азаматтардың шағымдарын қарастыру механизмдеріне назар аударылады. Мемлекеттің өміріндегі демократиялық бастамалардың дамуы және өрістеуі азаматтардың мемлекет және қоғамды басқаруға қатысу мүмкіндігін алумен тығыз байланысты. Мұнда азаматтардың шағымдануға құқығы маңызды роль ойнайды [4]. Өз құқықтарының бұзылуына шағымдану арқылы азаматтар мемлекеттік органдарға заңдылық қағидаларын қалпына келтіруге көмектеседі, сол арқылы мемлекеттік аппараттың жұмыс істеу әдістерін өзгертуге, бюрократизммен күресуге қатысады, заңдылық, құқықтық тәртіпті нығайтуға жәрдемдеседі. Азаматтардың шағымдары мемлекеттік биліктің және басқарудың сатыларына, лауазымды тұлғалардың және өзге мемлекеттік құзыреттеріне ие тұлғалардың қызметіне қоғамдық бақылау жүргізу нысаны болып табылады.

Жоғары лауазымды тұлғалар мемлекет атынан шешім қабылдайды және олардың өздері қабылдаған сапасыз және дұрыс емес шешімдер үшін жауапты болуы қажет. Себебі тек қабылданған кезде ғана емес, болашақта да маңызды зиян келтіретін шешімдерге жауапты.

Әдебиеттер:

1 К вопросу о соотношении ретроспективного и позитивного аспектов юридической ответственности государственных органов и должностных лиц // Право и государство. - 2004. №1/2. - С.13-16.

2 Мемлекеттік органдар және лауазымды тұлғалардың заңды жауапкершілігінің кейбір теориялық мәселелері // Научные труды «Әділет». 2004. №2 (16). - С.70-75.

3 Повышение правового сознания государственных служащих и должностных лиц как гарантия укрепления юридической ответственности государственных органов // Гражданское общество и философские проблемы права: сб. материалов международной научно-теоретической конференции, посвященной 70-летию профессора Акмамбетова Г.Г. - Алматы, КазГЮУ, 2005. - С.135-141

4 Институт юридической ответственности и его роль в гарантировании, защите и осуществлении прав граждан // Проблемы становления и развития Республики Казахстан как правового государства: сб. материалов международной научно-практической конференции, посвященной 10-летию Конституции РК. - Алматы: АЮА КазГЮУ, 2005. - С.140-145

УДК 343.359.3: 343.85

КЕДЕН БАҚЫЛАУЫН ЖЕТІЛДІРУ МӘСЕЛЕЛЕРІ ТУРАЛЫ ҚҰҚЫҚТЫҚ РЕТТЕУДІҢ КЕЙБІР ЖОЛДАРЫ

Әбілқадіров С.Қ. – А.Байтұрсынов атындағы Қостанай мемлекеттік университетінің мемлекет және құқық теориясы мен тарихы кафедрасының аға оқытушысы

Түйін

Бұл мақалада автор кеден қызметі саласында жасалатын қылмыстардың алдын алу үшін осы саланың қызметін жетілдіру қажет екеніне тоқталады. Ол үшін кеден қызметінің мамандарын экономикасы дамыған шетелде даярлау қажет болады.

Аннотация

Автор в данной статье раскрывает необходимость совершенствования деятельности таможенного контроля для предотвращения преступных посягательств, совершаемых в сфере таможенной деятельности. Для этого необходимо готовить специалистов зарубежом и ознакомиться с таможенной службой в странах с развитой экономикой.

Summary

The author of this article reveals the necessity of customs service control developing to prevent criminal intentions in the sphere of customs activity. That is why it is necessary to prepare the specialists abroad and get acquainted with customs service in economically developed countries.

Кеден қызметі Қазақстанның мемлекеттік қызметінің бір саласы деуге болады. Оған нақты дәлел ретінде әрбір мемлекеттің өз алдына шекарасы болғандықтан міндетті түрде кеден қызметі болуы керек. Ал шекара мемлекеттің байлығын және құнды, ұлттық қорын сыртқа бей-берекетсіз тасымалдауға жол бермеу үшін аса қажет болады.

Кеден саласын монополиялық мемлекеттік реттеудің қажеттілігі сол, ішкі сыртқы саясаттың құрылымы кеден саясатын анықтау арқылы, кеден қызметінің арнайы органдарының, кеден ісінің құрылу жолдары арқылы, кеден жүйесінің қалыптасуына алып келді.

Кеден ісі, кеден саясатының мақсатқа жету құралы ретінде, кеден аймағында арнайы әдіс - тәсілдері арқылы басқа да кеден салаларының элементтерімен байланыса отырып, мемлекеттің монополиялық қызметінің құралы болып табылады.

Кедендік бақылау қызметінің дамуының алғашқы кезеңі, оның пәнінің тар болмауын және қоғамдық қатынастарды кедендік реттеуімен сипатталды.

Кодификацияланған актінің қабылдануы құқықтық реттеуде кеден құқығының жаңа мазмұнын қалыптастырды.

Еуропа кеден құқығының тәжірибесі көрсеткендей, фискальды функцияның басқа экономикалық бірыңғай нарықтық шараларымен салыстырғанда ролі төмен болуы тиіс. Кеден саласының құқықорғау аспектілеріне заңсыз есірткі және заңсыз қару айналымдары, халықаралық терроризммен күресу де жатады.

Қазақстанның халықаралық саяси және экономикалық қатынастарының дамуы, еліміздің интеграциялық процестерге тікелей қатысуы кеден қызметінің ролі мен маңыздылығын арттырады.

Беларусь Республикасы, Қазақстан Республикасы, Қырғызстан Республикасы және Ресей Федерациясы мемлекетаралық кеңесі жанындағы Үкімет басшылары кеңесімен 1998 жылғы 24 қарашада “Кеден Одағы мен бірыңғай экономикалық кеңістік құру және оның жүзеге асыру шаралары туралы келісім жобасы туралы” шешім қабылданды [1].

1999 жылы 26 ақпанда мемлекет басшылары қабылдаған Келісім (Қазақстан 1999 жылғы 24 маусымда ратификацияланған) Кеден Одағындағы өзара қатынасқа өзгеріс әкелмек болды, сондай - ақ интеграциялық процесстерді күшейтіп, ұлттық кеден заңдылықтарының өзгеруіне себептігін тигізбек болды. Қазақстанның кеден құқығы-

ның негізгі ережелері кеден заңдылықтарының құқықтық институттарына негізделген. Кеден саласындағы қоғамдық қатынастардың пайда болуы кедендік құқық субъектілерінің өзара қатынастарымен тығыз байланысты болады.

Қазақстанда кеден құқығының пайда болу себептері мынадан тұрады:

1. ҚР жеке өз алдына егеменді мемлекет болуы;

2. ҚР өз саясатын және экономикасын тәуелсіз жүргізуі;

3. ҚР аумағында отандық өндірістің пайда болуы.

Кеден құқығының даму жолдары мен кезеңдері мынадан тұрады:

Кеден құқығының дамуы екі кезеңнен тұрады:

1) 1991 ж., желтоқсан айынан бастап 1995 ж., шілде айына (кодификацияға) дейінгі кезең;

2) 1995 ж., шілде айынан бастап бүгінгі күнге дейін. “Қазақстан-2030” Стратегиялық бағдарламасы бойынша: біріншіден, Қазақстан егеменді тәуелсіз мемлекет болды. Екіншіден, бізде кең ауқымды әлеуметтік, саяси және экономикалық реформаларды жүргізу басталды.

Дербес мемлекетті қалыптастыру үшін құқықтық базаны түбірімен қайта құру қажет болды. Мемлекет пен қоғам өмірінің барлық салаларын қамтитын заңдар кешенін одан әрі жүйелі түрде жетілдіру жүзеге асырылса, айтылған мәселелерді шешуге қол жеткізушілік жағдайы болар еді. Құқық мәселелері теориялық қайта құруды қажет етеді. Заңды егеменді Қазақстан қызметінің негізгі қағидаларына жауап беретін жаңа мазмұнымен толықтыру қажет болады. Барлық заңды ұйымдардың, дәл анықтамасын беру толықтай қоғамның құқықтық ұйымдарының “құқықтық жүйесі” ретінде, соның ішінде мемлекетте іске асыратын және қызмет ететін барлық заңдық құралдарға, институттар мен мекемелерге әсер ететіні байқалады.

Кеден құқығы жеке өз алдына құқық саласы ретінде болуына мына негіздер болады:

а) кеден қызметінің жұмыс істеуін реттеу;

б) шекарадан өтетін тауарлар мен көлік құралдарының бақылау рәсімін жүргізу;

в) Қазақстанның нарықтығын қорғау;

г) кеден баж салығын, төлемдерін дер кезінде жинап алу;

е) отандық өндірісін өдіруге және оның шығарған өнімдерін сыртқа шығаруға еркін және қолайлы жағдайлар жасау;

ж) Қазақстанның экономикалық қауіпсіздігін қамтамасыз ету.

Кеден құқығының пайда болуына негізгі себептер мына мән - жайлардан тұрады:

а) ҚР өз алдына егемендік алған соң, ұлттық экономикасын дамыту және қорғау қажет болады;

б) кеден органдарының қалыптастыру қажеттігі;

г) ұлттық байлық қорын заңсыз сыртқа шығармау және оған тосқауыл жасау;

д) шетел инвестицияларының пайда болуы;

е) ішкі және сыртқы экономиканың нығаюына қолайлы жағдайларды қарастыру.

Кеден құқығының, қызметінің даму жолдары мынадан тұрады:

1) Кеден құқығының шығу көзі КСРО пайда болған Кеңестік құжаттардан таралады;

2) 1991 ж., КСРО ыдыраған соң 1995, 18-ші шілде айында Кеден ісі туралы ҚР Заңы қабылданды;

3) 2003 жылы., 5-ші сәуірде ҚР Кеден кодексі қабылданды.

Кеден құқығы мемлекеттің ішкі және сыртқы экономикалық қатынастардың үнемі өзгерісте болуының нәтижесінде кедендік заңнамаларға да үнемі өзгерістер мен толықтырулар енгізіледі. Кеден құқығының даму кезеңдері мен жолдары кеден саласының адам өміріндегі қоғамдық қатынастардағы сыртқы экономика мәселесін реттеудегі мемлекеттік қызметті айтады.

Кеден құқығының қайнар көздері туралы түсінік беру керек болады.

Кеден құқығының қайнар көздері дегеніміз - ол, кеден қызметінің істері жөнінде мемлекеттік заңнаманың пайда болуына негіз салушы, нормативтік құқық актілерінің жиынтығының пайда болуына жағдай жасаған құқықтық-дәстүрлер мен заңнамаларды айтады.

Кеден құқығының шығу көздері ол, мемлекеттің пайда болуына тікелей байланыстығы бар. Оның себебі жеке меншіктің пайда болуына байланысты, мүлік - теңсіздіктің нәтижесінде меншікті бөлу процестері кеңінен таралды. Әрбір меншік иесі өзінің мүлкін қорғау, сақтау үшін қажетті іс-шараларын жүргізуін қамтиды [2].

Ежелгі дәуірден бастап қазіргі кезеңге дейінгі дәуірлерде кедендік істі нығайту үшін әрбір мемлекет өз меншігін, сауда - саттық мәселесін жүргізу және қорғау үшін заң актілерін қабылдады. Дүние жүзі бойынша кеден ісін ең алғаш жүзеге асырушы батыс елдерінде аса көзге түскен Ұлыбритания болды. Кеден құқығының пайда болуына және шығу көзіне мына төменде көрсетілген құқық саласынан тұрады, атап айтқанда: қылмыстық құқықтан; азаматтық құқықтан; әкімшілік құқықтан; қаржы құқығынан; салық құқығынан. Оның себебі кедендік қызметті жүзеге асыру кезінде кеден саласында қылмыстар жасалады. Қылмыстық құқықтар жұмыс істейді. Азаматтық құқық бұзушылық фактісі бойынша азаматтық құқық нормалары бойынша жауапқа тартылады. Әкімшілік құқық бұзу фактілері бойынша әкімшілік заңнамасы бойынша жауапқа тартылады. Қаржы саласында жасалатын құқық бұзушылық фактілері бойынша, қаржы құқығы шеңберінде анықталып келтірген зардаптың мөлшеріне қарай тиісті заңды жауапқа тартылады. Салық саласындағы құқық бұзушылық фактісі бойынша келтірілген зардаптың мөлшеріне қарай тиісті заңдарға

сәйкес жауапқа тартылады. Кеден құқығы мен салық құқығының мақсаттары мен міндеттері бірі біріне ұқсатығы бар. Оның себебі кеден ісінің мақсаты дер кезінде сауда жасаушылардан кеден баж салығын, алымдарын жинап алу және шетелдік тауардың экспансиясынан қорғайды. Ал салық құқығы болса - ол, жалпы мемлекет бойынша салық субъектілерінен салықты және бюджетке төленетін басқа да міндетті төлемдерді жинап алу болып табылады. Сондықтан, кеден мен салықтың мақсаттары бір, яғни екеуінің мақсаты - ол, бюджеттің кіріс бөлігін толтыру болып табылатыны бұрыннан бері айқандалғаны белгілі.

Әлемдік қауымдастықтағы елдердің қазіргі кездегі тәжірибесінде сыртқы экономикалық байланыстарды кеден тарифтік реттеу бір-бірімен өзара байланысты, қалыптасқан екі түрлі реттеуден тұрады. Халықаралық немесе көп жақты және жеке ұлттық реттеулерден тұрады.

Жеке ұлттық реттеу дегеніміз - ол, жекелеген елдердің немесе елдер тобының өзіндік ерекшелігімен сипатталады. Шарауашылық қоғам өмірін интернационализациялауына және елдердің бір-біріне бағыныстығын артуға байланысты, мемлекеттік реттеудің көп жақты негізін қолдау маңызды орын алып келеді. Көптеген мемлекеттерде өзінің ұлттық кеден тарифтік қадағалау жүйесін халықаралық жоғары бағаланған қағидалар мен тәртіптерге сәйкес құру ынталары байқалды.

Екінші дүниежүзілік соғыстан кейін сыртқы сауданы кеден тарифтік реттеудің халықаралық жүйесін ұйымдастырып, тіркеліп және қалыптастырылды. Әрбір жылдың аяғында, желтоқсан айының орта кезінен бастап келесі жылдың бюджеті бекітіліп ол жөнінде тиісті заң шығарыларды. Бұл дегеніміз бюджет жылы деп аталады. Бюджетте қаржының бөлінуі, әрбір мемлекет ведомстваларына қаржының бөлінуі, орта және ең кіші мөлшердегі еңбек ақы, ең кіші зейнетақының, айылық есептік көрсеткіштің мөлшері анықталады. Сонымен қатар кеден және салық ставкалары да анықталады. Кеден заңдылығымен қарастырылған 40-бапта кеден бұзу, сондай-ақ ҚР қылмыстық кодексінің 209, 214 және 250 баптары кедендегі заң бұзушылықтарды барлық жағын қамтымаған. Қазақстан халықтарының және шетел мемлекеттерінің шекарасына өтіп кеткен көркемдік, тарихи және археологиялық мұраларын қайтармау сияқты құқық бұзушылықтар назардан тыс қалдырылған. Мысалы 1998 ж., Мәскеудегі Шереметево-2 әуежайында Швед азаматы Юхансон “Николо Стардеваридің” скрипкасын алып кетпек болған кезде кеден қызметшілері дер кезінде ұстап алды. Кеден құқығының негізі нормативтік актісі ретінде 2003 жылы шыққан ҚР Кеден кодексі.

Кеден қызметіндегі бақылауды жетілдіру - ол, дегеніміз бақылау жұмысың нәтижелі және тиімді болу жолдарын қарастыру болып табылады. Ол жөнінде кеден қызметінде үнемі жаңарту

енгізу және оның экономикалық тиімділіген көрсетуін қажет екендігін айтады. Әрбір егемендік мемлекет өзінің кеден қызметін жетілдіру үшін көршілес экономикасы дамыған елдердің кеден жұмысының әдіс-тәсілімен мұқият танысуды талап етеді. Мысалы, Қытай мемлекетінің экономикасы қалай дамуда, ал одан басқа Батыс Еуропа елдерін алсақ Германия бұрынғы екінші дүниежүзілік соғыста мемлекет екі лагерге бөлінді және тас-талқан, жермен жексен болып қираған ел қазіргі кезеңде экономикасы аса қуатты дамыған елдердің қатарында, халқының тұрмысы өте жақсы, ақша алпауыттарының байыуына жол бермей келуде. Ал ендігі бір мысал ретінде Оңтүстік Корея мемлекеті осы аталған соғыстан зардап шеккен елдің бірі болса да оның экономикасы әлі күнге дейін дамыған мемлекеттердің қатарында болуда.

Кедендік одақтар дегеніміз-ол, бірнеше мемлекеттің кедендік қызмет органдары ведомстваларының мемлекеттік деңгейде келісім-шарт жасау және оны бекіту нәтижесінде кеден қызметінің өз-ара жүктелеген міндеттерін атқаруды айтады.

1950 жылы мемлекетаралық сауда қатынастарының соғыстан кейінгі жүйесін құру жөнінде жүргізілген шаралар шеңберінде халықаралық, үкіметаралық ұйым, яғни Кедендік Ынтымақтастық Кеңесі (КЫК) құрылды [3]. КЫК құрудың алғышарттары мемлекеттердің сауда мүдделері саласында пайда болды. Осы уақытта тарифтер мен сауда жөніндегі Бас ассоциациясы (ГАТТ) шеңберінде халықаралық сауда қатынастарын реттеудің кеден тарифтік құралдарын мемлекеттердің қолдануының принциптері мен шектері анықталды. Мемлекеттер арасындағы экономикалық қарама-қайшылықтардың шиеленісуі кезеңдеріндегі жүргізіліп отырған тарифтік саясаты “ырықтандыру” барысында көп жақты негізіндегі реттелуге аз дәрежеде түскен тауарлар импортын бейтарифтік реттеудің рөлі өлшеусіз өсе бастады. Осындай құралдар арсеналында кедендік шаралар шешуші мәнге ие болды. Кедендік шара дегеніміз-ол, кедендік билік органдарының ұлттық құндылықпен анықталған іс-әрекеттерді айтады. Кедендік шара дегеніміз-ол, ҚР ұлттық байлығын, тауарлар мен көлік құралдарын шекара арқылы өткен кезде, кедендік бақылауды жүргізетін, ҚР нарығын қорғау, шетелдік тауарлардың экспансиялық әрекетінен қорғау жасайтын іс-шараларды айтады. Кедендік ынтымақтастық кеңес (КЫК) қызметінің заңды негізі - ол, 1950 жылы 15-ші желтоқсанда мынадай үш тұжырымдама қабылданды:

- 1) КЫК құру жөніндегі тұжырымдама;
- 2) Кедендік мақсатта тауарларды классификациялауға арналған номенклатура жөніндегі тұжырымдама;
- 3) Кедендік мақсатта тауарды бағалау жөніндегі тұжырымдама.

КЫК құру жөніндегі конвенцияға сәйкес оның мойнына мынадай міндеттер артылады:

1) ҚЫК-нің басқа екі тұжырымдамасын жүйелі түсіндіру мен қолдану бойынша кепілдемелер жасау;

2) осы конвенцияда анықталған міндеттерді орындау;

3) конвенцияны қолдану және түсіндірумен байланысқан дауларды шешу.

Кеңестің (ҚЫК) негізгі міндеттеріне мыналар жатады:

1) кедендік істегі ынтымақтастыққа қатысты барлық мәселелерді зерттеу;

2) ұлттық кедендік жүйелердің техникалық (шаралық) аспектілерін қарастыру;

3) осыған байланысты конвенциялар мен кепілдемелер тобын дайындау;

4) кедендік шараларға қатысты ақпараттарды жинау;

5) мүше мемлекеттерді қажетті ақпаратпен қамтамасыз ету;

6) басқа халықаралық ұйымдармен ынтымақтасу.

Кеңестің мақсаты - ол, кедендік шараларды жақсарту, үйлестіру және де өз мүшелерінің ұлттық экономикалық саясатына сәйкес келмейтін міндеттерді олардың мойнына артпай-ақ, халықаралық сауданы қамтамасыз ету. Кеңес жұмысына бақылаушы ретінде Бас хатшының шақыруымен мүше емес халықаралық ұйымдар мен мемлекеттердің өкілдері қабылданады.

Кедендік Одақ пен бірыңғай экономикалық кеңістік жайлы келісім қарастырылды. Кедендік Одақтың өзекті мәселесіне мүше-мемлекеттердің сыртқы экономикалық қатынастарды еркін түрде жүргізу үшін және кедендік барьерлерді жеңіл түрде шешілу жолдарын ұйымдастыру және қолайлы жағдайлардың жүзеге асырылуын айтады.

Кедендік одақтар - ол, мүше-мемлекеттердің өз экономикасын нығайту жолындағы, жүргізілетін іс-әрекеттер мен қарым-қатынас жасау жұмыстарын айтады.

Қазіргі кезеңде кеден саласы жөнінде мынадай одақтар бар:

1) Тарифтар мен сауда жөніндегі Бас Ассоциация (ТСБА)-ГАТТ;

2) БҰҰ-ның сауда және дамыту конференциясы (ЮНКТАД);

3) Кеден келісім одағы (ККО-СТС).

Тарифтар мен сауда жөніндегі Бас Ассоциация (ТСБА)-ГАТТ-ол, халықаралық көп жақты келісімі бойынша қатысушы елдердің сауда саясатындағы тәртіпті реттеу үшін ұйым. Бұл халықаралық орган 1947 ж., 23 мемлекеттің бірігіп, 1948 жылы 1-қаңтарда іске кірісті.

ТСБА - халықаралық ұйымының бақылаушы мәртебесіне ие болғандар:

- Ресей 1992 жылы қаңтар айында;

- Эстония, Молдова, Түркіменстан 1992 жылы маусым айында;

- Армения мен Украина 1992 жылы шілде айында;

- Латвия, Литва, Қазақстан 1992 жылы қазан айында.

Экономикалық кеңістік: еркін және арнайы экономикалық аумақтардан тұрады.

Еркін кеден аймағы (кеңістігі) дегеніміз - ол, тауарлардың қауіпсіздігі жөніндегі талаптардан басқа, импортталатын тауарлардан акциз алуды қоспағанда, кедендік баждар, салықтар алынбастан, тарифтік емес реттеу шараларын қолданбастан шетелдік және қазақстандық тауарлар арнайы экономикалық аймақтың тиісті аумақтық шекараларында орналасатын және пайдаланатын кедендік режимді айтады.

Арнайы экономикалық аймағын құру мақсатына қол жеткізу үшін қажетті тауарларды, ҚР заңдарында көзделген жағдайларды қоспағанда, арнайы экономикалық аймақ аумағына еркін кеден аймағының кедендік режиміне орналастыруға рұқсат етіледі. Арнайы экономикалық аймақ мақсатына жету үшін қажетті деген тауарлардың тізімі ҚР заң актілеріне сәйкес бекітілетін арнайы экономикалық аймақ туралы ережемен белгіленеді. Еркін кеден аймағының кедендік режиміне орналастырылған тауарлармен операциялар арнайы экономикалық аймақ туралы ережемен белгіленген тізбе бойынша жасалады. Арнайы экономикалық аймақ жұмыс істеген жағдайда тауарлар мерзімдері шектелместен еркін кеден аймағының кедендік режимінде болады.

ҚР Ұлттық қауіпсіздікті қамтамасыз етудің негізгі саласының бірі-ол, елдің экономикалық қауіпсіздігін қамтамасыз ету болып табылады. Кеден құқығының жұмыс істеуі - ол, кеден ісінің жұмыс істеуі болып табылады. ҚР Кеден ісінің негізгі операцияларын жүргізу технологиясы - ол, Кеден шекарасы арқылы өтетін барлық тауарлар сыртқы экономикалық қызмет процесінде мәлімделген кезде ғана өткізіледі. Кеден органына кеден декларациясын беру кедендік мәлімдеудің негізгі шарты болып саналады.

Кеден операциясы - ол, кедендік декларациясын толтыру болып табылады. Кеден декларациясын толтырмаған жағдайда-ол, ҚР шекарасынан өткізбеуге әкеліп соғады.

Кеден декларациясын мәлімдеу процесі екі түрлі жолмен жүзеге асырылады:

1) Біріншіден: Тікелей жүкті жіберушімен не кедендік делдал фирмалар көмегімен;

2) Екіншіден: Кедендік шекарадан өту және кеден құжаттарын дайындау бойынша барлық қызметтер көрсетіледі.

Мысалы: екі фирма арасындағы келісімді қарсақ: “Шварц Копф” Германияның фирмасы “сатушы” мен “Сұңқар-1” ҚР Алматы қаласында орналасқан фирмасы- “сатып алушы” ретінде, келесіде сатушы мен сатып алушы арасында екі жақты келісімге келуге тиісті. Халықаралық мәмілелерді жүзеге асыру кезінде екі жақ сыртқы экономикалық қызметте қолданылатын заңдылықтармен мұқият танысуы және мына көрсетілген 8 сауалға жауап беруі керек. 1-ші сауал:

а) ҚР әкетуге тиым салынатын заттар;

б) ҚР әкелуге тиым салынған заттар;
2-ші сауал: тауарды әкелуге (әкетуге) арнайы рұқсат алу керек;

3-ші сауал: тауардың лицензия мен квота құрамына кіруі;

4-ші сауал: тауарларға экспорттық, импорттық салық саласында ма, олардың көлемі қандай;

5-ші сауал: фитосанитарлық, ветеринарлық және өзге санитарлық, экологиялық сертификаттар қажет пе;

6-шы сауал: тауарды әкетуге (әкелуге) қандай жеңілдіктер (баж, салықтардан босату) бар.

7-ші сауал: жоспарлы экспорт (импорт) елінің кәсіпкерлермен төлемді жүзеге асырудың тәртібінде қандай да ерекшеліктер бар ма;

8-ші сауал: тауарды шекарадан өткізуде тағы қандай құжаттар керек.

Кеден органдары өз өкілеттіктерінің шегінде ҚР кедендік шекарасы арқылы тауарлар мен көлік құралдарын өткізу кезінде ҚР валюталық заңдарының сақталуына бақылауды қамтамасыз етеді.

ҚР валюталық заңдарын сақтау мақсатында кеден органдары мына мәселені шешеді:

1. Сыртқы экономикалық қызметке қатысушыларды ҚР валюталық заңдарын сақтауын бақылауды қамтамасыз етеді;

2. ҚР Ұлттық Банкімен келісім бойынша кеден ісі бойынша кеден ісі мәселелері жөніндегі уәкілетті орган айқындайтын тәртіппен тауарлардың және көлік құралдарының ҚР кедендік шекарасы арқылы қозғалысы туралы ҚР Ұлттық Банкіне хабарлап отырады;

3. Кеден органдары анықтаған ҚР валюталық заңдарын бұзушылықтар туралы ҚР Ұлттық Банкі және екінші деңгейдегі банктерді хабардар етеді (481-бап К.К) [4].

Осы жоғарыда аталған мәселелерді айта келе мынадай қорытынды жасауға болады:

1. ҚР Кеден қызметін жетілдіру үшін Еуроодақ кеден қызметінің тәжірибесін қабылдауымыз керек.

2. Экономикасы дамыған елдердің кеден қызметінің бақылау жұмыстары қалай ұйымдас-тырылған, міне осы мәселеге аса көңіл бөлу қажет.

3. ҚР қазақ ұлтынан Еуроодақ және экономикасы дамыған елдердің кеден қызметінің бақылау және жұмыс істеу принциптерімен толық танысып оны игерген соң ол тәжірибені біздің елде қалай қабылдауын қарастыруымыз қажет болады.

4. Кеден қызметіндегі мамандарға міндетті түрде ағылшын және басқа да шет тілдерін игеру қажет.

5. Кедендік бақылау жұмысын міндетті түрде қатаң бақылау мен қадағалауда болуы керек (арнайы құпия түрде).

6. Көршілес елдің кеден бекеттерің әр сменада қандай құқық бұзушылық фактілері болды немесе ай сайын мониторинг өткізу керек болады.

7. Кеден бекетін айналып өткендерді міндетті түрде қатаң заңды жауапкершілікке тар-тылуы керек.

Міне осы аталған ұсыныстар орындалатын болса біздің елдің кеден қызметі, ұлттық қауіпсіздікті және елдің экономикалық қауіпсіздігін қамтыр еді.

Әдебиеттер:

1. Казахстанская правда., 28.11.1998 г., С.7

2. Энгельс Ф. Происхождения семьи частной собственности и государства. М., 1971 г. С.125

3. Марков Л.Н. Очерки на истории таможенной службы. Иркутск, 1987., 250 с.

4. Қ.Р Кеден кодексі. Астана, 2003 жылы., 5-ші сәуірде. № 401-II ҚРЗ

УДК 343.54:2-856

ИСТОРИЯ ВОЗНИКНОВЕНИЯ И РАЗВИТИЯ ИДЕИ ПРАВОВОГО ГОСУДАРСТВА

Ахметкали Г.В. – магистр ю.н., старший преподаватель кафедры теории и истории государства и права Костанайского государственного университета им. А.Байтурсынова

Түйін

Бұл мақалада құқықтық мемлекет идеяларының тарихи пайда болуы, дамуы және қазіргі жағдайы қарастырылады.

Аннотация

В статье рассматривается история возникновения, развития и современного состояния идеи правового государства.

Summary

This article discusses the history of the origin, development and current status Ideas of law.

Правовое государство – это право выбора. Условия, предпосылки правового государства -

это реальная свободная конкуренция политиков, честные свободные выборы и развитие гражд-

данское общество, а высшая ценность государства - права человека.

Идея правового государства разрабатывалась и обсуждалась с раннего времени развития современной цивилизации. Представление о государстве как организации, осуществляющей свою деятельность на основе закона и обеспечивающей свободу, возникли ещё в Греции, развивались в Риме, присутствовали у мыслителей Востока. Идеи о связи права и государства со свободой, человеческим достоинством, гуманизмом пронизывают всю историю развития цивилизации.

Понятия государства правового и справедливого тождественны, а идеи создания справедливого правового государства, деятельность которого должна быть основана на гуманитарных законах, появились ещё в древности. Ученые древности считали, что наиболее разумна и справедлива лишь та политическая форма общежития людей, при которой закон общеобязателен как для граждан, так и для самого государства. Античными мыслителями был разработан целый ряд положений, значимых для последующих представлений о правовом государстве. В их числе: положения о власти, законе как сочетании силы и права (Солон, Аристотель и другие), различении правильных и неправильных форм правления, смешанном правлении и роли права в типологии государственных форм (Сократ, Платон, Аристотель, М.Т. Цицерон, Полибий); соотношении естественного и волеустанавливающего (позитивного) права (Демокрит, софисты, Аристотель); равенства всех людей по естественному праву (некоторые софисты, римские юристы); о праве как мериле справедливости и регулирующей норме политического общения (Аристотель); о государстве (Республике), как «деле народа», как правовом общении и «Обществе правопорядке» (Цицерон) и др. [1].

Сократ видел основу благополучия государства и нормального функционирования его учреждений в нерушимости законов, в повинности граждан законам. отождествляя понятия «законное» и «справедливое», он приходит к выводу, что государственные законы – это то, что граждане по общему соглашению написали, установив, что должно делать и от чего надо воздержаться. Цицерон в диалоге «О государстве» выдвигал теорию наилучшего государственного устройства, в котором на первом месте стоит закон. «Закон есть заложенный в природе высший разум, велящий нам совершать то, что следует совершать, и запрещающий противоположное» [2].

Большое влияние на развитие идеи правового государства оказали сочинения Платона и Аристотеля. Идеальное государство и разумные, справедливые законы трактуются Платоном как реализация идей и максимально возможное воплощение мира идей в земной политической, правовой жизни. По Платону правовое госу-

дарство – это форма организации общества, устремленная к идеалу общежития людей, способных жить в мире и совместными усилиями утверждать торжество нравственности, справедливости и духовности. Платон утверждал, что разум вносит порядок в человеческие отношения, а закон устанавливает ту меру поведения, которая есть реальное высшее благо. Поэтому он считал, что государством должны править философы, так как они обладают высоким разумом, глубоким и истинным знанием идеи добра и общего блага. Для Аристотеля право олицетворяет собой политическую справедливость и служит нормой политических отношений между людьми. «Понятие о справедливости, - считает Аристотель, - связано с представлением о государстве, так как право, служащее критерием справедливости, является регулирующей нормой политического общения».

Великий философ Аль-Фараби в «Трактате о взглядах жителей добродетельного (добронравного) города» создал модель справедливого города (государства), основанного на всеобъемлющих феноменах культуры, к которым он относил наряду с моралью, искусством, религией, философией и наукой власть, управление, право, закон. Ключевой в учении Аль-Фараби является идея о просвещённом правителе, опирающемся в своей государственной деятельности на справедливые законы, гуманное отношение к подданным. Правитель должен дорожить честью, презирать атрибуты мирской жизни, быть справедливым и ненавидеть несправедливость, быть решительным, смелым и отважным.

В период начавшегося разложения феодализма идеи правовой государственности изложили прогрессивные мыслители того времени Н. Макиавелли и Ж. Боден. В своей теории Макиавелли цель государства видел в возможности свободного пользования имуществом и обеспечения безопасности для каждого. При рассмотрении государственных форм предпочтение отдавалось республике, поскольку именно республика в большей мере отвечает требованиям равенства и свободы. Боден определяет государство как правовое управление многими семействами и тем, что им принадлежит. Задача государства состоит в том, чтобы обеспечить права и свободы.

С позиции гуманизма и национализма объясняется естественное право народов, а также принципы публичного права первого выдающегося теоретика школы естественного права Гроцием «Государство установлено для обеспечения общественного спокойствия ему принадлежит некое верховное право над нами и нашим достоянием, поскольку это необходимо для осуществления государственных целей. Поэтому государство и может наложить запрет на это всеобщее право сопротивления ради сохранения общественного мира и государственного порядка Ибо если сохранить такое всеобщее

право сопротивления, то будет уже не государство, но беспорядочная толпа ...» - утверждал Гроций.

Дидро правовые начала государственной власти обосновывает ее суверенностью, построенной на общественном договоре. Лишь нация есть истинный суверен: истинным законодателем может быть лишь народ, лишь воля народа является источником политической власти.

Спиноза одним из первых дал теоретическое обоснование демократического государства, которое, будучи связанным законами, обеспечивает права и свободы человека. Государство могущественно только тогда, когда оно гарантирует каждому гражданину не только сохранение жизни, но и удовлетворение его интересов. Правители не должны посягать на собственность, безопасность, честь, свободу и иные блага поданных.

Гарантию от произвола единоличного властителя философы-просветители Нового времени видели в правовом государстве.

Согласно концепции английского мыслителя Джона Локка, правовое государство – это государство «господства права», в котором верховенствует закон, признаются неотчуждаемые, естественные права и свободы индивида, а также проведен принцип разделения властей. Именно такое государство Джон Локк противопоставляет деспотизму. Также им провозглашается право народа на восстание против деспотической власти, являющееся суверенным правомочием народа – учредителя государства.

Это положение о праве народов на сопротивление государственному угнетению было затем провозглашено в декларации независимости США (1776 год) и Французской Декларации прав человека и гражданина (1789 год).

Томас Гоббс утверждал, что власть государства – неизбежное зло, но это зло меньшее, чем-то, которое люди сотворили бы себе сами без вмешательства государства, способного благодаря законам установить правовой порядок.

Ш. Монтескье выработал новые представления о разделении власти на законодательную, исполнительную и судебную. «Чтобы не было возможности злоупотреблять властью, - писал он, - необходим такой порядок вещей, при котором различные власти могли бы сдерживать друг друга». Свободное (правовое) государство теоретически должно основываться на принципах разделения властей, взаимного сдерживания властей от произвола, распределения верховной власти между различными социальными слоями общества.

В разработке концепции правового государства особо весома роль И. Канта. В своих работах он отмечал, что «государство – это объединение множества людей, подчиненных правовым законам». Право же, которое бы соответствовало идее разума, определял как «совокупность условий, при которых произвол одного

(лица) совместим с произволом другого и с точки зрения всеобщего закона свободы.

Кант является родоначальником философско-теоретического обоснования правового государства, как гражданского объединения людей, подчиняющихся правовым законам. Но при этом каждый гражданин предстает как член общества и личность, обладающая моральной автономией. Правовое государство строится на принципе уважения прав и свобод граждан и закона.

На развитие теории правового государства большое влияние оказали взгляды немецкого философа Георга Вильгельма Фридриха Гегеля, который представил государство как конкретное право, включающее в себя в полной мере права личности, семьи, общества. Система права выступает, согласно Гегелю, «царством реализованной свободы» [3].

В одной из первых теоретических работ советского периода, посвященных обоснованию теории правового государства, внимание обращалось на следующие принципы: господство закона во всех случаях общественности жизни; связанность закона самим государством, его органов; незыблемость свобод личности, её прав и интересов, чести и достоинства, их охрана и гарантированность; взаимная ответственность государства и личности; эффективные формы контроля и надзора за осуществлением законов и других нормативно-правовых актов.

Нерсисянц В.С., Матузов Н.И. и Лазарев В.В. сходились во мнении, что правовое государство можно определить как правовую форму организации и деятельности публичной политической власти и её взаимоотношений с индивидами, как с субъектами права, как государство, в котором создаются условия для наиболее полного обеспечения прав и свобод человека и гражданина.

В итоге долгой эволюции идеи правового государства четко вырисовались основные черты (признаки) правового государства: единственным источником государственной власти является народ, его суверенная воля; демократизм законодательства, обеспечивающий закрепление в праве воли большинства народа с учетом интересов меньшинства; верховенство закона во всех сферах общественной жизни; закрепление и обеспечение неотъемлемых прав и свобод личности; взаимная ответственность государства и личности; разделение властей; подчинение государства, всех его органов праву; наличие эффективных организационно-правовых средств контроля и надзора за осуществлением законов.

В современности идея правового государства получила признание на конституционном уровне. После распада СССР и появления независимых государств прогрессивная направленность демократических конституций выражается в провозглашении принципов правового,

социального, демократического и светского государства [4].

Республика Казахстан - правовое государство - это закреплено в основном законе страны - Конституции (ст. 1) [5]. Утверждению идеи правового государства, верховенству права в целом и верховенству закона в частности посвящена ст. 34 Конституции. В ней говорится: «Каждый обязан соблюдать Конституцию и законодательство Республики Казахстан, уважать права, свободы, честь и достоинство других лиц» - это означает, что как граждане, так и государственные органы власти, органы местного самоуправления, должностные лица, общественные объединения обязаны соблюдать Конституцию Республики Казахстан и законы [5].

В правовом государстве государство и личность взаимно ответственны, т. е. несут одинаковую юридическую ответственность за свои действия, не согласованные с законом, а потому все нормативные акты, затрагивающие права человека и гражданина и тем более предусматривающие ответственность за их нарушение, должны быть опубликованы, они не могут применяться, если не опубликованы официально для всеобщего сведения. Так, п. 4 ст. 4 Конституции гласит: «Все законы, международные договоры, участником которых является республика, публикуются. Официальное опубликование нормативных правовых актов, касающихся прав, свобод и обязанностей граждан, является обязательным условием их применения» [5]. Далее п. 2 ст. 74 конкретизирует, что «законы и иные нормативные акты, признанные ущемляющими закрепленные Конституцией права и свободы человека и гражданина, отменяются и не подлежат применению» [5].

Республика Казахстан - социальное государство.

Важнейшие направления социальной политики государства определены в ст. ст. 27, 28, 29, 30, 31 [5]. В качестве главной задачи в области социальной политики Конституция называет создание условий, обеспечивающих достойную жизнь граждан и свободное развитие человека. Реализацию данной задачи должны обеспечить:

охрана здоровья людей и их труда; установление вознаграждения за труд без какой-либо дискриминации, а также на социальную защиту от безработицы; государственная защита семьи, материнства, отцовства и детства, инвалидов и пожилых людей; развитие системы социальных служб (бесплатное образование, бесплатное медицинское обслуживание и др.); установление государственных пенсии, пособий, иных гарантий социальной защиты [6].

Конституция не только провозглашает основные направления социальной политики, закрепляя, хотя и некоторой долей декларативности, соответствующие обязанности государства. Она с целью обеспечения реальности этой политики, выполнения государством взятых на себя обязательств предусматривает также права граждан в социальной сфере. В частности, в разделе II Конституции фиксируются права граждан на свободу труда, на отдых, социальное обеспечение, на охрану здоровья и медицинскую помощь и др.

Таким образом, проведение социальной политики в целях, определенных Конституцией, - это и прерогатива государства, и добровольно взятые им на себя обязательства, и его обязанность, обусловленная правами граждан в области социальной жизни [7].

Литература:

- 1 Протасов В.Н. Теория права и государства. Проблемы теории права и государства. М., 1999.
- 2 Коваленко А.И. «Правовое государство: концепции и реальность». М.; Знание, 1993.
- 3 Нерсесянц В.С. «История политических и правовых учений». М., 1983.
- 4 Нерсесянц В.С. «История идей правовой государственности». М., 1993.
- 5 Конституция Республики Казахстан. - 30 августа 1995.
- 6 Баймаханов М.Т. Становление суверенитета Республики Казахстан. Алматы, 1994.
- 7 Сапаргалиев Г. Конституционное право Республики Казахстан. - Алматы. 2002 г, 486 с

УДК 378.1

ВКЛЮЧЕНИЕ МАГИСТРАНТОВ В ИНФОРМАЦИОННО-ИССЛЕДОВАТЕЛЬСКУЮ СРЕДУ КАК ПЕДАГОГИЧЕСКОЕ УСЛОВИЕ ФОРМИРОВАНИЯ ИХ ГОТОВНОСТИ К ИССЛЕДОВАТЕЛЬСКОЙ ДЕЯТЕЛЬНОСТИ

*Ким Н.П. – д.пед.н., профессор, проректор по научной работе и внешним связям Костанайского государственного университета им. А.Байтурсынова
Баймухамбетова Б.Ш – магистр педагогики, начальник отдела магистры КГПИ*

Аннотация

Изменение социально-экономических условий в современном мире повлекло за собой изменение роли образования в обществе, обусловило большую часть инновационных процессов в системе обучения и воспитания. Важным направлением в развитии образования является введение многоуровневой системы обучения, реализация которой напрямую связана с развитием института магистратуры.

Summary

Change of social and economical conditions in modern world involved change of the role of education in the society, stimulated the greater amount of innovative processes in the system of education. Introduction of multi-level system of education is very important

Магистерские программы, являясь особо важным звеном в системе многоуровневого образования, призваны предоставить человеку возможность пополнить, приумножить свои профессиональные знания, умения, а также развить свои способности, личностный потенциал в общекультурном, интеллектуальном плане. Интеллектуальное и нравственное развитие человека на основе вовлечения его в разнообразную самостоятельную деятельность в различных областях знаний можно рассматривать как стратегическое направление развития образования.

Необходимо также учитывать, что магистратура является базой для подготовки не только специалистов высокой профессиональной квалификации, но и будущих ученых, уровень общей и профессиональной подготовки которых должен быть адекватен требованиям постоянно изменяющегося общества. В этой связи выдвигается проблема обеспечения качества образовательного процесса в магистратуре, ориентированного на подготовку творческих специалистов, обладающих кроме высокой профессиональной квалификации, умением ставить исследовательские задачи, планировать проведение исследований, выполнять исследовательские действия, анализировать исходные данные и оценивать результаты исследований.

При выборе и обосновании педагогических условий эффективного функционирования модели формирования готовности магистрантов к исследовательской деятельности, мы опирались на ГОСО Республики Казахстан 5.04.033-2008 послевузовское образование (магистратура), сущность исследовательской деятельности магистрантов, содержание и структуру компонентов готовности магистрантов к исследовательской деятельности, а также на основные положения системного, информационного и личностно-деятельностного подходов. В результате анализа

указанных документов и положений мы пришли к выводу о том, что необходим комплекс взаимосвязанных организационно-педагогических условий, обеспечивающих эффективное функционирование модели формирования готовности магистрантов к исследовательской деятельности.

В результате нами были выделены следующие педагогические условия эффективного функционирования модели формирования готовности магистрантов к исследовательской деятельности:

1) включение магистрантов в информационно-исследовательскую среду на всех этапах профессиональной подготовки.

2) активизация исследовательской деятельности магистрантов посредством использования инновационных технологий обучения;

3) ориентация магистрантов на самообразовательную деятельность за счет актуализации витатенного опыта, создания ситуаций успеха и выхода в рефлексивную позицию.

Остановимся более подробно на содержании и способах реализации первого педагогического условия. Его выделение продиктовано тем, что от содержания образовательного процесса во многом зависит уровень культурного, интеллектуального и творческого потенциала личности магистранта. Кроме того, на первый план выдвигается проблема обеспечения качества образовательного процесса в магистратуре.

Под качеством образования понимают «степень его соответствия потребностям или ожиданиям заинтересованных сторон». Качество образовательного процесса, как показывают психолого-педагогические исследования, зависит не просто от объема информации, сколько от ее структурирования и логики подачи, содержания учебных задач, методов усвоения информации, видов деятельности, в том числе и исследовательской. Учитывая все эти аспекты в пред-

ставлении содержания учебной информации, возникает необходимость в создании эффективной информационно-исследовательской среды в образовательном процессе магистратуры как условие повышения качества профессиональной подготовки магистрантов.

В основу понятия «информационно-исследовательская среда» положено понятие «образовательная среда», которое в педагогике появилось сравнительно недавно. При этом ученые трактуют его по-разному:

- педагогически организованная система условий для удовлетворения комплекса потребностей личности (В.С. Мухина),

- психологическая, социальная и информационная среда в рамках образовательных задач (А.С.Обухов),

- организационные формы личностно-профессионального развития и формирования профессионального самосознания учащихся (Е.А.Семенова).

В работах вышеназванных авторов появляется упоминание об организации исследовательской образовательной среды, которая рассматривается как создание условий, где обучение и воспитание органично соединены с исследовательской деятельностью и встроены в культурно-исторический контекст.

Соответственно под информационно-исследовательской средой в образовательном процессе магистратуры мы понимаем систему психолого-педагогических условий и средств, обеспечивающих качественный охват информации, способствующих успешной организации учебно-познавательной и исследовательской деятельности магистрантов.

Причем исследовательская деятельность выступает здесь как фактор, интегрирующий учебно-воспитательный процесс в единую систему, в результате которого происходит развитие личности, повышение ключевых и исследовательской компетентностей у всех участников образовательного процесса магистратуры. Соответственно, информационно-исследовательская среда должна обеспечить единое пространство эффективного взаимодействия всех субъектов образовательного процесса.

На современном этапе, когда акцент переносится на формирование способности к активной деятельности, труду во всех его формах, в том числе к исследовательской деятельности, знания из основной и единственной цели образования превращаются в средство развития личности обучаемых. В этой связи, по мнению А.М.Новикова, необходимо формирование системы общенаучных методологических знаний, которые включают в себя мировоззренческие аспекты научных понятий и идей, философское толкование явлений, сообщение знаний о методах научного познания [1].

Мы согласны с данной позицией А.М.Новикова, исходя из особенностей магистерской под-

готовки будет обоснована необходимость формирования методологических знаний у магистрантов как инвариантной составляющей их подготовки. Методологические знания, по мнению И.А. Липского, служат основой представлений о деятельности и формируют общую картину развития современной науки; оно является основой при определении человеком направлений своей деятельности и представляется в виде правил, указаний, алгоритмов [2].

Среди видов методологических знаний в структуре исследовательской деятельности магистрантов, усваиваемых в содержании учебного предмета, Ш.Т.Таубаева, А.А.Булатбаева выделяют следующие основные термины и понятия: факты действительности и научные факты, основные законы науки, теории, содержащие системы научных знаний, знания о способах деятельности, оценочные знания.

С целью углубленного овладения магистрантами методологическими исследовательскими знаниями мы рекомендуем использовать дополнительный спецкурс «Теоретико-методологические основы исследовательской деятельности», содержание которого должно обеспечивать овладение общенаучными методологическими знаниями исследовательской деятельности.

Осознанная заинтересованность магистрантов в получении исследовательских знаний, активность в их постоянном овладении и применении на практике осуществимы за счет включения в программу подготовки магистрантов исследовательских задач и заданий. Это обусловлено тем, что:

а) дидактический статус задачи характеризует диалектическое единство цели и средства ее достижения: с одной стороны, задача – это форма предъявления содержания, с другой – способ активизации, управления и самоуправления, организации и самоорганизации, диагностики и самодиагностики и т.д. (Т.Е.Климова, Н.Ю.Посталюк, А.В.Усова и др.)

б) задача выступает ядром, цементирующим началом различных типов деятельности, она дает преподавателю возможности прогнозирования исследовательской деятельности обучающихся и, следовательно, эффективного управления процессом формирования готовности магистрантов к исследовательской деятельности (З.М.Большакова, П.И.Пидкасистый, Н.Н.Тульгибаева, Н.М. Яковлева и др.).

Под исследовательскими задачами и заданиями Н.М.Яковлева понимает: «... такие задачи, в ходе выполнения которых студенты, решая познавательные проблемы, используют известные им и осваивают новые методы и приемы педагогических исследований и в результате приходят к самостоятельным выводам, представляющим интерес для теории и практики воспитания» [3].

При решении исследовательских задач используют логический способ. Мы придерживаем-

ся дидактической системы обучения учащихся решению исследовательских задач, предложенной А.В.Усовой.

Ею выделены следующие этапы целенаправленного формирования научных понятий: первичное знакомство с понятием (выделение существенных признаков), уточнение признаков понятия (установление соотношения между существующими и несуществующими), дифференцировка понятия (обособление понятия), установление связей и отношений введенного понятия с другими понятиями (создание системы понятий), применение понятия при решении задач различного творческого уровня. В основе такой умственной работы лежат личные склонности, интересы, обусловленные, в конечном счете, социальными потребностями.

А.В.Усова определяет классификацию задач относительно роли, которая принадлежит им в формировании понятий у учащихся: задачи на объяснение явления, предсказание, выделение общих черт и существенных различий конкретных явлений в количественном отношении, определение области применения и наблюдения явления, систематизация и классификация понятий, объяснение сущности приемов и способов деятельности, применяемых на практике. Основное назначение классификации – изучение различных сторон явлений природы, позволяющее понять их сущность, выделить причины возникновения и ожидаемые следствия происходящего.

Опираясь на данную классификацию, мы предложили следующую схему, отражающую постепенно усложняющиеся исследовательские задачи и задания, реализуемые в процессе формирования готовности магистрантов к исследовательской деятельности:

1) исполнительско-исследовательские (по алгоритму) – направлены на закрепление знаний; формирование умений, навыков осуществлять сравнительный анализ необходимых для решения проблемы информационных источников. Практическая значимость проявляется в узнавании, осмыслении, запоминании.

2) исследовательско-логические – алгоритм решения неизвестен, в решении данных задач доминируют логические процедуры анализа, сравнения, обобщения и т.д.

3) исследовательско-эвристические задачи – алгоритм решения неизвестен, в решении данных задач доминируют эвристические процедуры, связанные с выдвижением гипотез, поиском и использованием аналога или аналогий в рассуждении.

Задачи первого, второго уровней решаются в процессе изучения различных учебных дисциплин, а также в период прохождения педагогической и исследовательской практики; задачи третьего уровня – в ходе научно-исследовательской работы по написанию магистерской диссертации.

Кроме того, одним из необходимых условий информационно-исследовательской среды является методическая поддержка процесса подготовки магистров к научно-исследовательской и научно-педагогической деятельности. Достоверность вывода о необходимости совершенствования методического обеспечения учебного процесса профессиональной подготовки магистрантов подтверждается острой нехваткой современных учебников и научно-методической литературы нового поколения, а именно – учебно-методических пособий, которые соответствовали требованиям послевузовской подготовки. К методической поддержке мы относим учебно-методические комплексы по направлению подготовки (государственный образовательный стандарт, образовательная программа, учебный план, график учебного процесса) и по дисциплинам подготовки (силлабус, учебники, методические пособия по проведению лабораторных работ, практических занятий, по организации самостоятельной работы при написании курсовых, выпускных квалификационных работ, при прохождении практик).

Реализация данного условия способствует формированию теоретической и практической готовности магистрантов к исследовательской деятельности, развитию профессионально значимых личностных качеств педагога-исследователя, эффективному выполнению исследовательских заданий, обеспечению методической поддержки в подготовке магистрантов к исследовательской деятельности.

Способы реализации первого условия эффективного функционирования модели формирования готовности магистрантов к исследовательской деятельности следующие:

- разработка и внедрение спецкурса «Теоретико-методологические основы исследовательской деятельности»;

- решение разноуровневых, постепенно усложняющихся исследовательских задач;

- программы по организации исследовательской и научно-педагогической практик, учебно-методическое пособие по подготовке и защите магистерской диссертации «Научно-методические аспекты проектирования магистерских диссертаций».

Данное условие реализуется на протяжении всего периода профессиональной подготовки, оказывая влияние на мотивационно-целевой, содержательно-технологический и результативно-оценочный компоненты сконструированной модели за счет наличия в структуре разработанного нами спецкурса «Теоретико-методологические основы исследовательской деятельности», который включает в себя блоки теоретической информации, закрепления изученного материала, самообразования, практических работ, тестового контроля. В содержательно-технологическом компоненте модели реализация данного условия помогает осуществить формирование го-

товности магистрантов к исследовательской деятельности за счет решения магистрантами разноуровневых исследовательских задач, методической поддержке процесса подготовки магистров к исследовательской деятельности.

Таким образом, включение магистрантов в информационно-исследовательскую среду на всех этапах профессиональной подготовки, способствует обеспечению единства теоретической и практической исследовательской деятельности магистрантов, позволяет осуществить обязательный контроль знаний и умений магистрантов на каждом этапе обучения, способствует формированию их личностных качеств. При этом успешность решения поставленных задач дости-

гается на основе активизации исследовательской деятельности магистрантов, посредством использования инновационных технологий обучения

Литература:

- 1 Новикова А.М. Методология учебной деятельности. М: Академия, 2004, 283с
- 2 Минский И.А. Методологический анализ научного знания: Психолого-педагогический журнал. ТГУ-2004. С.18-31
- 3 Яковлева Н.М. Подготовка студентов к творческой деятельности. – Челябинск, ЧГПИ 1991 - 127с.

УДК 378.147

МЕТОДОЛОГИЧЕСКИЕ АСПЕКТЫ ФОРМИРОВАНИЯ МЕЖКУЛЬТУРНОЙ КОМПЕТЕНТНОСТИ БУДУЩИХ ПЕРЕВОДЧИКОВ

Ким Н.П. – д.пед.н., профессор, проректор по научной работе и внешним связям Костанайского государственного университета им. А.Байтурсынова

Ткаченко Н.А. – преподаватель кафедры иностранной филологии Костанайского государственного университета им. А.Байтурсынова

Түйін

Өмірдің қазіргі жағдайлары мамандарды дайындау үшін жаңа талаптарды талап етеді. Кәсіптік қызмет халық арасындағы байланысты жүзеге асыруын ілестіреді. Бүгінде, өзара түсінушілік, достық, ынтымақтастық арқылы халықтардың жақын болуын жүзеге асыратын халықаралық және мәдениетаралық байланысу бойынша аудармашыларды ғана емес, мамандарды талап етеді.

Аннотация

Современные условия жизни предъявляют новые требования к подготовке специалистов, профессиональная деятельность которых сопряжена с непосредственным осуществлением коммуникации между народами. Сегодня требуются не просто переводчики, а специалисты по межкультурному и межкультурному общению, осуществляющие сближение народов, способствующие лучшему взаимопониманию, дружбе, сотрудничеству.

Summary

Modern living conditions present new requirements for specialist training, professional activity of which involve a direct implementation of communication between nations. Nowadays there have to be more than just translators but specialists in international and intercultural communication, carrying out the convergence of people, promoting better mutual understanding, friendship and cooperation.

Новый социальный заказ на подготовку специалистов нашел свое отражение в Концепции иноязычного образования Республики Казахстан, где конечным качественным результатом обучения иностранному языку и культуре определяется формирование личности «субъекта межкультурной коммуникации», для которого характерна прочная закреплённость социо- и лингвокультурологических компонентов межкультурной компетенции, коммуникативная и поведенческая культура, соответствующая нормам лингвосоциума.

Такие высокие требования к профессиональной подготовке способствуют утверждению новой роли переводчика как межкультурного посредника, готового не только транслировать информацию, но и управлять пониманием субъек-

тами межкультурного общения реалий другой культуры в процессе преодоления культурной дистанции, преобразовывать коммуникативную ситуацию перевода с уровня неопределённости до уровня единого для всех участников взаимодействия смыслового понимания. В связи с этим возникает необходимость обоснования новых подходов и технологий, позволяющих целенаправленно формировать межкультурную компетентность будущих переводчиков в процессе профессионального образования.

Проблема изучения межкультурной компетентности и разработка ее теоретических аспектов наша свое отражение в работах многих исследователей. Философский аспект данной проблемы представлен в трудах М.М. Бахтина, В.С. Библера, М.С. Кагана, А.П. Садохина и др.

Общие проблемы формирования межкультурной компетентности как конечной цели иноязычного образования освещаются в исследованиях Н.В. Барышникова, А.Л. Бердичевского, И.Л. Бим, И.А. Зимней, Н.Д. Гальсковой, Е.И. Пассова, Н.И. Гез, Г.В. Елизаровой и др.

Профессия переводчика как межкультурного посредника, специфика его профессиональной деятельности исследовались в трудах И.С. Алексеевой, В.Н. Комиссарова, Л.К. Латышева, Р.К. Миньяр-Белоручева, А.Д. Швейцера, А.П. Чужакина и др.

Однако, несмотря на имеющиеся научные труды и значительность полученных к настоящему времени результатов, отметим, что проблема формирования межкультурной компетентности у будущих переводчиков в вузовской практике по-прежнему в достаточной степени не решена и требует дополнительного исследования.

Результаты теоретического и эмпирического анализа исследуемой проблемы свидетельствуют о том, что традиционные подходы и предметная модель обучения языку в современном вузе не в полной мере отражают запросы реальности. Расширение профессиональных функций переводчиков до межкультурного посредничества определяет необходимость теоретического обоснования методологических подходов к формированию межкультурной компетентности будущих переводчиков. Таким образом, в процессе изучения психолого-педагогической литературы и целого ряда исследований, нами были определены **ключевые понятия**: «межкультурная компетентность», «межкультурная компетентность переводчиков», «формирование межкультурной компетентности будущих переводчиков».

Анализ и обобщение научных работ по проблеме формирования межкультурной компетентности позволили нам сделать следующие выводы. Во-первых, *межкультурная компетентность* – это интегративное образование, которое состоит из определенного набора компетенций, обеспечивающих успешность межкультурного взаимодействия на макро- и микроуровнях. Во-вторых, она отличается биполярной структурой, имеет динамичный характер и основывается на диалоге культур. В-третьих, она не образуется самостоятельно и требует целенаправленных действий по ее формированию.

Экстраполяция данного понятия в сферу профессиональной деятельности переводчиков с учетом их новых функций как медиаторов культур позволила нам трактовать *межкультурную компетентность переводчиков* как интегративное качество специалиста, отражающее его готовность и способность обеспечивать успешность межкультурного взаимодействия между представителями различных лингвокультур на макро- и микроуровнях посредством создания общего для них значения происходящего на основе учета этнокультурных ценностей, норм,

представлений, особенностей вербального и невербального поведения.

При определении структуры межкультурной компетентности будущих переводчиков мы опирались на требования к общекультурным, профессиональным и ключевым компетенциям бакалавра, указанные в ГОСО РК 5.04.19-2008 по специальности «050207-Переводческое дело (бакалавр)» и ФГОС-03 ВПО РФ по направлению «035700-Лингвистика (бакалавр)». Объединив перечисленные в государственных стандартах высшего образования компетенции в укрупненные компоненты, в *структуре межкультурной компетентности* будущих переводчиков мы выделяем: этнокультурную компетенцию, лингвокоммуникативную компетенцию, социокультурную компетенцию и аутокомпетенцию. Решение проблемы внутреннего содержания межкультурной компетентности будущих переводчиков нами осуществлялось через исследование наполнения профессиональной компетентности переводчиков. Здесь мы разделяем точку зрения тех авторов (И.Ю. Иеронова, И.Л. Плужник, И.И. Халеева и др.), которые рассматривают профессиональную компетентность как целостное явление, интегрирующее не только знания, умения, профессионально значимые личностные качества, но и мотивацию, опыт специалиста, необходимые ему для выполнения профессиональных задач. С этой точки зрения мы полагаем, что дидактическое *содержание межкультурной компетентности* включает в себя: мотивацию и интерес, установки и отношения, знания, умения и навыки, профессионально значимые личностно-поведенческие качества будущих переводчиков, опыт межкультурной деятельности и межкультурного общения.

Таким образом, системный анализ межкультурной компетентности будущих переводчиков позволил сделать вывод о том, что она представляет собой совокупность четырех компетенций, взаимосвязь и взаимозависимость которых обеспечиваются за счет элементов ее содержания. При этом опыт межкультурной деятельности и межкультурного общения интегрирует все компоненты и элементы исследуемой компетентности в единое неделимое целое.

Дальнейшее изучение рассматриваемой проблемы в теории и практике высшей школы позволило сделать вывод о том, что *формирование межкультурной компетентности будущих переводчиков* является процессом систематизированного накопления необходимых для эффективного выполнения профессиональной деятельности позитивных количественных и качественных изменений в содержании компонентов компетентности и достижение диалектического единства ее составляющих в специально организованном обучении иноязычному общению.

Рассматривая формирование межкультурной компетентности как сложный, многоаспектный процесс, полноценное изучение которого не

может осуществляться с одной точки зрения, возникла необходимость сочетания методологических подходов, наиболее эффективных для решения задач исследования. С учетом специфики решаемой проблемы в качестве **теоретико-методологической стратегии** определены системный, ситуационно-субъектный и амбивалентный подходы в их сочетании и взаимодополнении.

В качестве методологической основы выбран *системный подход* (В.П. Беспалько, Т.А. Ильина, Ю.А. Конаржевский, Н.В. Кузьмина, В.А. Якунин), обеспечивающий комплексное изучение проблемы и позволяющий рассматривать формирование межкультурной компетентности будущих переводчиков как педагогическую систему, которая: а) характеризуется диалогичностью; б) носит динамичный характер и имеет потенциал для совершенствования; в) ее целостность обеспечивается внутрисистемными горизонтальными и вертикальными связями, а также системообразующим фактором – управление (самоуправление) процессом формирования межкультурной компетентности. Кроме того, формирование межкультурной компетентности будущих переводчиков является подсистемой профессиональной подготовки в вузе, что позволяет осуществлять его реализацию с учетом общедидактических принципов. Эффективность процесса формирования исследуемой компетентности зависит от создания специальных педагогических условий.

Указанные положения наиболее полно раскрываются в сочетании с *ситуационно-субъектным подходом*, который выступает практико-ориентированной тактикой нашего исследования. Данный подход (М.Н. Заостровцева, И.Ю. Иеронова, Л.А. Стахнева, Л.В. Сухова, Г.С. Трофимова) базируется на идеях аксиологизации и экзистенциализации профессионального образования, обеспечивает становление будущего переводчика как активного, осмысливающего трудового субъекта (параметр «субъектность»), способного актуализировать профессиональные ценности в ситуациях межкультурного общения (параметр «ситуационность»). Интеграция двух составляющих элементов «ситуационность» и «субъектность» в ситуационно-субъектном подходе позволила нам: а) методологически мотивировать выбор дидактических единиц и обучающих технологий, ориентированных на приобретение студентами необходимых знаний, умений и опыта межкультурного общения; б) определить специфику деятельности преподавателя и студентов, которая носит целенаправленный, активный, творческий характер; осуществляется на основе индивидуальных особенностей студентов; предполагает создание преподавателем специальных условий для максимально полного раскрытия субъектного потенциала будущих переводчиков.

Основные положения ситуационно-субъектного подхода дополнил *амбивалентный*

(А.С. Ахиезер, Л.И. Новикова, Б.М. Бим-Бад и др.), который является стратегией исследования на конкретно-научном уровне. В рамках нашего исследования данный подход позволил рассмотреть исследуемую проблему максимально разносторонне с учетом биполярной структуры и специфики содержательного наполнения межкультурной компетентности будущих переводчиков. Таким образом, в рамках нашего исследования реализация основных положений амбивалентного подхода предполагает четкую организацию всех компонентов учебного процесса в рамках поэтапности формирования межкультурной компетентности будущих переводчиков – от этнокультурности к межкультурности. Следовательно, формирование межкультурной компетентности будущих переводчиков: а) возможно только на основе сформировавшейся этнокультурной компетентности (национально-культурной базы родного языка), поскольку она является основанием для приобщения личности к культуре другого народа; б) осуществляется путем сочетания внутренней (мыслительной) и внешней деятельности преподавателя и студента; в) предполагает внутренний диалог и осознанную целенаправленную, позитивную рефлексию студента; г) требует поляризации содержания образования, реализующегося на базе системной взаимосвязи учебных предметов. Повышение эффективности процесса формирования межкультурной компетентности будущих переводчиков достигается путем оптимального сочетания традиционных и инновационных способов организации учебного взаимодействия для достижения интеграции индивидуально-личностных образований, этнической толерантности, профессионального менталитета и межкультурной компетентности.

На основе положений системного, ситуационно-субъектного и амбивалентного подходов, с учетом структуры межкультурной компетентности переводчика, разработана *модель формирования межкультурной компетентности будущих переводчиков в процессе профессиональной подготовки в вузе*, которая характеризуется внутрисистемной диалогичностью; отличается контекстно-блочным построением профессиональной иноязычной подготовки, направленностью на диалог культур и актуализацию субъектного опыта будущих переводчиков как медиаторов межкультурной коммуникации; включает структурные и функциональные компоненты и обеспечивает поэтапное формирование исследуемой компетентности.

Структурные компоненты авторской модели раскрывают внутреннюю организацию процесса формирования исследуемой компетентности. К ним мы относим блоки: мотивационно-целевой, содержательно-технологический и оценочно-результативный.

Мотивационно-целевой блок направлен на формирование ценностного отношения к профессиональной деятельности, развитие интере-

са и стремления к расширению межкультурного опыта. Данный компонент стимулирует развитие потребности осуществлять эффективную межкультурную коммуникацию и расширять профессиональный опыт через формирование познавательной направленности личности студента. *Мотивационная составляющая* реализуется через формирование у студентов устойчивой мотивации к овладению более высоким уровнем сформированности межкультурной компетентности. *Целевая составляющая* в нашей работе представлена в виде «древа целей» (стратегической, тактических и оперативных) и реализуется через создание у студентов целевых установок на формирование межкультурной компетентности.

Содержательно-технологический блок разработанной модели обеспечивает формирование межкультурной компетентности будущих переводчиков в процессе изучения конкретных учебных дисциплин («Практикум по культуре речевого общения», «Теория и практика межкультурной коммуникации» и др.), элективных курсов («Культура общения», «Практикум по межкультурному общению», «American Studies», «Building Cross-Cultural Competencies»), учебно-производственной и производственной практик на основе выбранных методов, средств, форм. *Содержательная составляющая* определяется содержанием перечисленных учебных дисциплин и элективных курсов, программами учебно-производственной и производственной практик. В соответствии с особенностями формируемой компетентности в данной составляющей мы выделяем три блока подготовки: лингвоэтнокультурный, социокультурный, коммуникативный. *Технологическая составляющая* предусматривает использование наиболее оптимальных форм, методов и средств формирования рассматриваемой компетентности. В качестве *методов* использовались: биографическая рефлексия, полевое наблюдение, коллажирование, интерактивное моделирование, симуляции, дискуссии, разнообразные игры, анализ ситуаций, тренинги и др. В нашем исследовании одним из важных методов обучения является решение разноуровневых «межкультурных задач». В качестве *средств* применялись средства интерактивных технологий «Человек – Техническое Средство», «Человек – Информационная Система – Человек»: компьютер, мультимедийный проектор, интерактивный экран, педагогические программные средства, офф-лайн и он-лайн телекоммуникации. Основными *формами* организации обучения выступили лекция (проблемная лекция, лекция-визуализация: слайд-лекция, интерактивная лекция, видео-лекция), практическое занятие, самостоятельная работа студента под руководством преподавателя (аудиторные часы), самостоятельная работа студента над проектным заданием.

Оценочно-результативный блок модели предполагает выделение критериев уровня

сформированности межкультурной компетентности будущих переводчиков и реализуется в процессе определения для конкретного студента уровня сформированности данного вида компетентности. Данный компонент обеспечивает установление обратной связи преподавателя со студентами, своевременное получение информации об эффективности процесса формирования межкультурной компетентности будущего переводчика, о затруднениях и достижениях студентов в овладении знаниями, развитии умений и навыков, качеств личности. Методами реализации результативно-оценочного компонента выступает оценка, самооценка, рефлексия. Инструментарием на данном этапе являются *критерии* (гносеологический, праксеологический, аксеологический) и *уровни* (низкий, базовый, средний, высокий) сформированности межкультурной компетентности будущих переводчиков как конечного результата иноязычного образования.

Функциональные компоненты структурно-функциональной модели представляют собой устойчивые базовые связи структурных компонентов, обуславливающие тем самым развитие и совершенствование разработанной модели. К ним мы отнесли следующие: а) целеполагающий, прогностический, мотивирующий (функции мотивационно-целевого блока); б) обучающий, воспитательный, развивающий и организационный (функции содержательно-технологического блока); в) диагностический, стимулирующий, корректирующий, рефлексивный (функции оценочно-результативного блока).

Содержание функциональных компонентов модели проявляется:

- в определении целей и задач формирования межкультурной компетентности будущих переводчиков, их дифференциации по годам профессиональной подготовки; формировании ценностного отношения к будущей профессиональной деятельности и активной позиции в межкультурной коммуникации;

- в отборе учебного материала, знание которого необходимо для осуществления эффективной профессиональной деятельности; в создании необходимых условий для реализации и координации действий, направленных на формирование межкультурной компетентности;

- в контроле и оценке сформированности межкультурной компетентности у студентов; формировании субъектной позиции студентов в образовательном процессе.

Таким образом, актуальность проблемы формирования межкультурной компетентности будущих переводчиков определяется: на *общественно-политическом* уровне – необходимостью повышения эффективности профессиональной деятельности переводчика в условиях усиления роли международного сотрудничества и экономической интеграции; на *социально-педагогическом* уровне – высокими требованиями к качеству профессиональной подготовки будущих

переводчиков, обусловленной расширением их функционала до межкультурного посредничества; на *теоретико-методологическом* – потребностью разработки теоретической стратегии и модели формирования межкультурной компетентности будущих переводчиков на основе амбивалентной и субъектной методологии их профессиональной подготовки в вузе; на *методико-технологическом* – важностью определения технологического аппарата и условий формирования межкультурной компетентности будущих переводчиков, адаптированных к современной

системе профессиональной подготовки в высшей школе

Литература:

1 Беспалько В.П. Параметры и критерии диагностической цели // Образовательные технологии. 2007. - С.18-34.

2 Зимняя И.А. Ключевые компетентности как результативно-целевая основа компетентного подхода в образовании, М: Исследовательский центр проблем качества подготовки специалистов. 2004 - 40с.

УДК 378.147

«ПЕДОЛОГИЯ» И НЕКОТОРЫЕ ПРИНЦИПЫ СОВРЕМЕННОЙ РЕФОРМЫ ОБРАЗОВАНИЯ В РК

Колдыбаев С.А. – д.филос.н., профессор, заведующий кафедрой философии Костанайского государственного университета им. А.Байтурсынова

Колдыбаева С.С. – к.и.н., доцент кафедры Отан тарихы Костанайского государственного университета им. А.Байтурсынова

Түйін

Мақалада ХХ ғ. 20 ж. педология ойлары және ҚР Білім беруіндегі қазіргі реформасының ортақтылығы зерттелген.

Аннотация

В статье исследуется общность идей педологии 20-х годов ХХ в. и современной реформы образования РК.

Summary

Pedologia and some principles of education reform in the Republic of Kazakhstan. The article considers the common issues of pedologia of the 1920's and modern education reform in the Republic of Kazakhstan.

Начало современных преобразовательных процессов в системе образования связывают с началом 90-х годов ХХ в., что, в принципе, правильно. Однако не все знают, что, несмотря на разницу в некоторых понятиях, подходы, характер этих преобразовательных процессов были еще гораздо раньше известны педагогической общественности, уже в 20-е годы ХХ в. Правда, суммировано эти термины тогда выражались в одном общем понятии «педология», которая, по мнению сторонника и разработчика этой теории в СССР П.П. Блонского, «изучает симптомокомплексы различных эпох, фаз и стадии детского возраста в их временной последовательности в их зависимости от различных условий» [1, с. 21]. Звучит не совсем понятно, но тогда, в далекие 20-годы, эти понятие и идея, означающие буквально «наука о детях», пришедшие из США, были довольно новомодными.

Исходная методологическая основа как педологии, так и нынешних новаций в системе образования, в принципе, одна и та же; она основана на отрицании традиционной системы обучения, которая объявляется устаревшей, не соответствующей задачам нового времени. В 20-30-е годы эта была задача формирования рево-

люционной личности, в наше время – это задача формирования свободной личности.

Основной мишенью в преобразовательных реформах образования (в когнитивной, познавательной сфере) как тогда, так и сейчас выступает мышление как целостная структура, прочные знания, творческие способности. Эти слабые мышления подменяются набором нехитрых операций, позволяющих включить, например, сегодня компьютер, найти интересный сайт, или вытащить заданную самостоятельную работу. В результате такого, с позволения сказать, социального инжиниринга сегодня происходит хаотизация сознания молодежи, уничтожение способности к логически корректному мышлению.

И сегодня, так же, как в далекие 20-годы прошлого века, мы видим ту же картину, когда классической системе обучения противопоставляются новации, взятые с Запада. В 20-е годы подобные новаций объявлялись чудо-оружием и выражались в учебном процессе в виде бригадно-лабораторного метода, метода проектов, технических средств обучения и др. Сейчас, в начале XIX века столь же безоговорочно воспринимаются с Запада новые их новации: кредитная

форма обучения, дистанционное обучение, рейтинговый контроль и пр.

Существо, содержание независимо от исторического времени и различий в терминологии, ориентировано и тогда, и сейчас на формальные, количественные показатели, дающие, в основном, внешнюю, статистическую, показательную сторону деятельности учебного процесса.

Обратим внимание, что исходным методологическим принципом педологии являлся закон фаталистической обусловленности детей биологическими и социальными факторами, влиянием наследственности и какой-то неизменной средой. Отсюда, деятельность педологов в 20-е годы свелась, в основном, к ложно-научным экспериментам и проведению среди школьников и их родителей бесчисленного количества обследований в виде бессмысленных и вредных тестов, которые рассматривались больше, чем средство контроля. «Это, - писал П.П.Блонский, - средство рационализации школьного дела» [2, с.80]. Результаты этих исследований имели своей целью доказать якобы с научной, биосоциальной точки зрения современной педологии наследственную и социальную обусловленность неуспеваемости ученика или отдельных дефектов его поведения, найти максимум отрицательных влияний и патологических извращений учащегося, его семьи, родных, предков, общественной среды и, тем самым, найти повод для удаления школьников из нормального школьного коллектива.

Современной реформе образования также, в конечном счете, присуще в качестве конечной целевой установки проведение определенного водораздела между категорией учащихся способной получать нормальное, качественное образование, и основной серой массой их сверстников, которые лишены этой возможности ввиду финансовых и иных возможностей. Отличие здесь, пожалуй, в том, что в 20-годы педология это деление проводила довольно грубо, считая, что эта масса природно-генетически не готова овладеть должным знанием в силу низкого интеллекта. Нынешняя же дифференциация учащихся обосновывается необходимостью функционирования помимо массовых учебных заведений т.н. элитных школ и элитных вузов, в которых, в основном, должны учиться наиболее способные, имеющие возможность большой финансовой оплаты за учебу.

В современных западных странах есть дифференциация, более того, контраст между массовыми и элитными учебными заведениями. Во всем мире, например, известны выпускники Гарвардского, Кембриджского и других престижных университетов, где, главным образом, учатся представители элиты. Здесь процесс обучения построен, в основном, на классической системе, предполагающей значительный процент лекций, семинарских занятий, самостоятельнос-

ти студента вкпе с использованием новейших достижений инновационных технологий. Но в то же время, в тех же США, контрастным водоразделом являются дети, которые, заканчивая американские массовые школы, нередко еле читают, с трудом могут расписываться. Об этом мы не раз узнавали, читая и слушая отзывы отечественных средств массовой информации.

Характерно, что как в 20-годы, так и в настоящее время такой дифференцированный подход к контингенту учащихся и учебным заведениям базировался на фундаменте своеобразных политических установок. Так, идеи педологии были поддержаны некоторыми ответственными лицами партии и государства, в частности, Л. Троцким, Луначарским. Л. Троцкому идеи педологии импонировали тем, что они шли в русле его общих позиций, кого должна воспитывать новая Советская власть. По его мнению, Стране Советов необходим «безродный космополит», для которого «чувство Родины», патриотизм, судьба страны – пустой звук. В противовес задаче педагогики формирования человека культурного, способного думать, Л.Троцкий считал необходимым «создать более высокий общественно-биологический тип, если угодно – сверхчеловека», которого способна воспитать не педагогика, а педология. Такими сверхчеловеками должны стать «революционное меньшинство» в противовес безропотным массам, «объектам манипуляции», отобранной педологией.

«Рабочая масса должна быть перебрасываема так же, как солдаты», «Принудительный труд производителен», «История рубит старый лес – щепки летят» - эти лозунги Л. Троцкого на практике превращали народ в массу, превращали ее в орудие манипулирования властью. В то же время только избранные сверхчеловеки по Троцкому способны теоретически понимать и преобразовывать мир. Спрашивается, избранные кем? Ответ: Троцким, педологами.

И А. Луначарский не менее активно внедрял американскую систему образования. Необходим, считал он, отказ от классической системы образования «переусложненной программы» и регулярных курсов. Во главу угла, по его мнению, необходимо поставить тестирование, которое позволит однозначно и точно определить уровень знаний и интеллекта учащегося. Поэтому тесты должны быть разнообразными, что позволит безошибочно разделить школьников на умных и отсталых.

Сегодня в начале XXI века мы видим, казалось бы, внешне иные политические постулаты реформы образования: отказ от «идеологичности» учебного заведения, культ свободы личности, фетиш западных стандартов. Тем не менее, результаты преобразований в системе образования в Казахстане объективно больше показывают свое сущностное родство с принципами педологии, нежели классической системы образования. И хотя сейчас модны термины кредитная

система, бакалавр, магистр и пр., по сути, современная отечественная система образования работает приемами педологов. Иначе говоря, менеджеры нынешние от образования – это наследники педологов. Тот же почерк, те же реальные целевые установки на практике.

Это родство определяется тремя исходными, общими началами: первое, фетишом формально-статистического инструментария процесса обучения; второе, выпускником, у которого больше сформировалось механическое мышление, нежели творческое; третье, социально-образовательным барьером отечественной системы образования. Эти перечисленные слагаемые, по большому счету, скорее характеризуют работу чиновничьего аппарата ведомства, нежели творческого учреждения, каковым, в сущности, должен являться любой университет. Это обстоятельство довольно недвусмысленно признается и в самих названиях областных университетов, которые называются, как известно, «региональными казенными предприятиями».

В прошлом, заметим, на территории СССР многие десятилетия эффективно функционировала обычная классическая система образования. И заслуга в ее возрождении в начале 30-х годов, как ни странно принадлежит И. Сталину. Здесь следует вспомнить постановление ЦК ВКП (б) от 4.07.1936 г. «О педологических извращениях в системе Наркомпросов», которое поставило точку в тестовой вакханалии, затеянной педологами. Новомодные американские методы в 1931-1932 годах были упразднены и восстановлена классическая система обучения. Педология тогда была изгнана из школы и десятки тысяч «отсталых» детей смогли вернуться к нормальной учебе.

С позиции нынешней трактовки личности Сталина это курьез, но классическая система образования в начале 30-х годов, учившая детей думать, рассуждать была восстановлена тем, кого сейчас считают тираном, сапожником, полуграмотным. И результаты этой перестройки не заставили себя ждать.

Всего через несколько лет выпускники этих школ приняли удар самой совершенной военной машины - объединенной Европы, созданной арийскими сверхчеловеками. И свернули ей шею. «Мы, - говорил уже в наши дни бывший диссидент А. Зиновьев, - победили в значительной мере за счет мобилизации советской системой лучших мозгов. Я бы сказал, победил советский десятиклассник. От мозгов, прежде всего, зависит наше будущее. А сейчас происходит грабеж и разбазаривание интеллектуальных ресурсов, сейчас Россия (добавим от себя: и другие постсоветские республики) поставляет лучшие мозги Западу» [3, с. 21].

Выпускники этой же школы за считанные годы восстановили разрушенную войной страну, подчинили энергию атома, создали лучшие в мире самолеты. Созданные ими ракеты первыми

ушли в космос. Наиболее коротко и емко успехи советской школы были признаны в реакции Джона Кеннеди на полет Гагарина: «Победило советское образование. Ребята, нам надо учить физику, иначе придется учить русский язык».

По мировому признанию, фактор образования и науки и сегодня для динамичного прогресса любой страны играет первостепенную роль. Но, тем не менее, все признают, что, в целом, в мире снижается качество образования. Особенно это заметно в т.н. развивающемся мире, к которому Казахстан официально принадлежит, ибо, как показали события последнего времени, негатив образования способен реально угрожать национальной безопасности страны. Во Всемирном докладе ЮНЕСКО 2011 г. прямо признается, что «именно кризис системы образования стал одним из главных катализаторов волнений в странах Северной Африки и Ближнего Востока».

И здесь нельзя не сказать, советская система образования по общемировому признанию, и сейчас остается в истории образования одной из лучших, она далеко не исчерпала свои ресурсы, хотя, безусловно, нуждается в модернизации в соответствии со временем, но при сохранении проверенных временем и практикой основополагающих принципов. Главные эти принципы следующие: массовость и доступность образования для всех слоев населения (отказ от т.н. элитарного), тесная связь учителя с учеником, бесплатность, единство обучения и воспитания, трудовое обучение и воспитание. Время требует дополнения к этим принципам новых, среди которых мы бы выделили: развитие в большей степени инициативы и творчества учащегося, его самостоятельности, усиление поисково-научного характера учебного процесса, широкая компьютеризация и информатизация, но не в качестве главного, а подчиненного к классическим методам средства обучения, интеграция образования и науки.

Однако, та тенденция, которая вырисовывается в нынешней реформации образования, на наш взгляд, откровенно направлена на отказ от этого наследства. Реформаторы обвиняют советскую школу в зубрежке, субъектно-объектных отношениях (ученик-винтик), диком формализме (задушили бумагами), низкой мотивации, ориентации на развитие механической памяти, консервации мышления на наглядно-образной стадии, неумении решать задачи теоретически. Но, согласимся, все это к советской системе образования относится в сотни раз меньше, чем к учебному заведению современного «инновационного» плана.

В оценке современной реформы образования проявляются больше хвалебные, нежели критические высказывания, однако реальная картина развития существа, содержания работы учебных заведений не выглядит столь радужно. Поэтому и получается, что мы говорим о нашем

движении к лучшим мировым стандартам образования, конвертируемости дипломов студентов-выпускников, а на деле мы движемся в обратном направлении. Скорее, мы внешне выглядим, как западные учебные заведения, по крайней мере, к этому стремимся, но фактически, в подготовке специалистов откатываемся назад.

Правда, некоторые утверждают, что все это временно, а вот посмотрите, ведь на Западе, с которого мы берем пример, есть в образовании и науке впечатляющие успехи. Логика такова: раз у них успехи в этой области, то что нам мешает его перенять и тоже добиваться таких же успехов? И, кажется, здесь все верно. Но то, что у них получается, у нас такого эффекта не дает. Выскажем на этот счет свое мнение. Говорят, что в наших неудачах виновато недостаточное финансирование отечественного образования и науки. Это, думается, правильная, очень важная причина, хотя не единственная. И, в самом деле, если в РК на образование идет 0,25 % от ВВП, то, например, в США - 7 %. Несоизмеримые пропорции. Кстати, это позволяет, например, тем же американцам покупать по всему миру интеллектуалов, завлекая их баснословными заработками.

Но есть и вторая причина. Мы серьезно увлеклись формальными, количественными показателями учебного и научного процесса, совершенно не придавая значения развитию творческого мышления и сознания учащегося. А это формирует в студентах больше верхоглядство, отсутствие глубины знаний, неумение логично, последовательно мыслить, отсутствие культуры речи, стремление и привычку быстрее получить результат, но не желание упорно и последовательно добиваться цели.

Третья причина. В нашем обществе и государстве, следует откровенно констатировать, нет востребованности лучших знаний и профессионализма, что, как известно, в западной системе образования играет ключевую роль. Здесь

ситуацию надо менять, в том числе и путем всеобщего сокращения численности вузов.

Четвертое, как известно, в системе вузов РК поистине важнейшую роль играет коммерческое начало. Таким образом, что работа основных слагаемых: материально-технического снабжения, ремонта, заработной платы и пр. напрямую зависит от коммерческого набора студентов, денежные поступления от которых составляют львиную долю «кровеносной и жизненной артерии» вуза. Поэтому вузы в стране в большей мере стали напоминать коммерческие предприятия, нежели образовательные учреждения. Немаловажную роль эта же коммерческая составляющая играет, как известно, и в деятельности средних школ, где она функционирует в виде сборов денег с родителей на ремонт и т.д. При таком положении, которое нормальным не назовешь, выход состоит в том, чтобы коммерческое начало играло подчиненную роль по отношению к учебно-научному, а в идеале, на наш взгляд, вообще должно быть ликвидировано.

Таким образом, путь реформации нынешнего образования, нуждаясь в серьезной коррекции, требует известного возврата к классическим формам и методам обучения, которые должны быть доминирующими в учебном процессе, при их творческом сочетании с современными технологически-инновационными слагаемыми нашего времени. Результаты нынешних реформ очередной раз в нашей истории показывают тупиковость и бесперспективность дороги педологии, пусть даже одетой в современные модные одежды компьютеризации и инновации.

Литература:

- 1 Замский Х.С. История олигофренопедагогики. 2-е изд. М., 1980
- 2 Блонский П.П. Предисловие // Тесты: теория и практика. Сб. № 1. Работник просвещения. 1928
- 3 Российская федерация сегодня. 2000, № 18

УДК 378.147

АКТИВИЗАЦИЯ СТУДЕНТОВ ПРИ ИЗУЧЕНИИ ПОЛИТОЛОГИИ В ВЫСШЕЙ ШКОЛЕ

Бондаренко Ю.Я. – к.филос.н., профессор кафедры философии Костанайского государственного университета им. А.Байтурсынова

Великая О.В. - старший преподаватель кафедры философии Костанайского государственного университета им. А.Байтурсынова

Түйін

Мақала жоғары оқу орындарында саясаттанудың қазіргі курсына оқыту кезінде студенттердің белсенділігін арттыру әдістері мен формуларына арналған.

Аннотация

Статья посвящена методам и формам активизации деятельности студентов при изучении современного курса политологии в высших учебных заведениях.

Summary

The article is devoted to the methods and forms of promotion in the students' activities, which are presented in the study of the contemporary politology at the high educational Institutions.

Политология – один из относительно новых предметов, появившихся в нашем образовании. Но, тем не менее, у пытливых, любознательных студентов он вызывает самый живой интерес. Что же делать, чтобы этот интерес не погас? На подобные вопросы нет исчерпывающего ответа. Пользуясь названием одного из позднесоветских фильмов, можно было бы сказать, что всякое обучение, и уж, тем более, образование, – это, своего рода, «ключ без права передачи», то есть процесс, обязательно включающий в себя, помимо тех или иных методов и форм и т.д., нечто сугубо личностное, неотделимое от индивидуального жизненного опыта педагога, его характера и собственного восприятия мира. Но методы, приемы и формы при этом остаются методами, приемами и формами. Опыт коллег помогает педагогам обогащать информативно и разнообразить по форме и свои собственные занятия. Поскольку жизнь не стоит на месте, размышления над возможными методами, приемами и формами изучения тех или иных предметов будут уместны до тех пор, пока в программах есть эти предметы. Более того, и тогда, когда те или иные предметы исчезнут из программ или будут кардинально видоизменены, многое из накопленного в ходе долгих лет (включая и негативный опыт) может оказаться неопределимым подспорьем для преподавания уже иных предметов и педагогической деятельности в целом.

Касаясь вузовского курса политологии, уместно, в первую очередь, упомянуть четыре составляющих деятельности педагога по активизации студентов, хотя, естественно, все то, что упомянуто в данной статье отнюдь не исчерпывает обозначенную тему.

Во-первых, это проблемы и содержащие проблемы тексты для обсуждения.

Во-вторых, это текущая информация, позволяющая связать теорию с самой жизнью.

В-третьих, межпредметные связи.

В-четвертых, поиски новых или живое использование уже найденных форм работы.

В целом, проблемы, рассматриваемые при изучении курса довольно развернуто представлены в обильной и разнообразной учебной литературе по политологии. Среди наиболее удачных, например «Практикум по политологии» под ред. М.А.Василика. – М.: Гардарики, 1999 и: Политология: учебник. – М: МГИМО, 2009. Но есть и такие, которые в то или иное время будут привлекать особое внимание. В настоящее время это вопросы, связанные со Второй мировой войной и ее предысторией, глобализацией и антиглобализмом, тем, что на Западе названо «столкновением цивилизаций», политические аспекты террористических угроз, экологических и

иных проблем. К интереснейшим обсуждениям могут привести и вопросы о связи политического строя, политического режима и культуры, а также попытки выяснить то, почему эта связь не линейна.

При этом особые возможности предоставляет преподавателю тонкое использование тех или иных текстов, которые дают богатую пищу для размышлений и дискуссий. В качестве одного из множества возможных примеров приведем фрагменты из книги знаменитого сторонника ненасилия Махатмы Ганди, посвятившего своему делу всю свою жизнь. Непосредственное обсуждение уместно предварить персональным заданием, данным конкретному студенту или студентам: найти и четко изложить сведения о том, кто такой Ганди, что ему удалось сделать для освобождения Индии от Британского колониализма, как это делалось и как он погиб. Материалы подобно рода крайне интересны и полезны тем, что, будучи освященными авторитетами, они при этом не являются бесспорными и, следовательно, могут много дать для развития самостоятельного мышления. Итак, короткая статья «Как бороться с Гитлеризмом», опубликованная ровно за год до нападения нацистской Германии на Советский Союз – 22 июня 1940 г. Непосредственно на занятии уместно либо использовать размноженный текст, либо сканированный, представленный на большом экране. При наличии относительно небольшого количества студентов удобнее первый вариант из-за относительно большого объема текста – примерно книжный лист. Парадоксальная для западного мышления логика Ганди здесь заключается в том, что, поскольку «гитлеризм – это безжалостная сила, доведенная до уровня точной науки», то куда безболезненнее было бы не оказывать ему вооруженного сопротивления: и жертв было бы гораздо меньше, и истина не оказалась бы под угрозой. По убеждению Ганди 1940-го, гитлеризму невозможно нанести поражение контргитлеризмом. При развертывании бессмысленного взаимного убийства «дело свободы превращается в насмешку... Оно превращается тогда в бесславный процесс удовлетворения честолюбия...» Мир же, покорившийся Гитлеру без пролития морей крови, Германия все равно не сможет удержать. Так стоит ли ожесточенно сражаться с Гитлером, если тот все равно не вечен и со временем захваченное без обильной крови, так же рассыпется? [1]

Из-за ограниченного объема статьи здесь дано лишь крайне сжатое и в определенной мере упрощенное изложение сути. На занятии же уместно давать такого рода тексты как можно более полно, с тем, чтобы студенты сохраняли способность работы со словом, умение оцени-

вать собственно текст, а не его сжатое изложение, то есть не отучались питаться живыми плодами, а не искусственными соками. Что же касается непосредственно содержания, то здесь перед нами колоссальные возможности для собственных поисков самих студентов. Ведь, когда речь идет о **тексте**, а не о **тесте**, однозначные ответы не столь уж часты: что-то может быть принято, а что-то нет. Главное же – перед глазами студента предстает движение мысли, ее лаборатория. Очень важно с сугубо практической точки зрения и то, что при такой работе мало-помалу оттачиваются навыки отделять то, что кажется приемлемым, от того, что нельзя принять. Так, если Ганди был великим гуманистом, то, с другой стороны, и в суждениях экстремистов разного рода можно встретить немало того, что являет собой смешение убедительного, вроде бы верного и абсолютно неприемлемого для нас. Например, экстремисты и поборники использования террора нередко красочно описывают наш мир во зле, и т.д., и т.п. Однако развившееся умение анализировать рассуждения и тексты приводит нас к тому, что из пороков нашего мира вовсе не следует то, что зло следует умножать пролитием невинной крови, взрывами в общественных местах и т.д.

Вторая составляющая способов активизации студентов – это использование потоков текущей информации, «злободневной» информации о событиях местного и мирового масштаба. Здесь возможно использование заданий самого разного рода. Например, отдельные СРС и практические занятия начинать с мини-политинформаций, завершающихся обязательной привязкой к программе курса. Следующий вид заданий: подготовка на протяжении срока обучения своего рода папок с материалами из интернета и прессы, где текущая информация накладывалась бы на темы, изучаемые при прохождении курса. В этом же ряду сегодня возможно и накопление видеоматериалов. Так, в минувшем учебном году агентство «Хабар» демонстрировало суждения студентов КГУ об ОБСЕ. Материал, находящийся в специальном кабинете, и сегодня может быть использован, равно, как и сообщения, и видеозаписи об участии самих студентов в тех или иных акциях. С точки зрения истории, каким бы наивным что-то не показалось потом, все сохраненное будет представлять несомненный интерес. Кроме того, уместны круглые столы и встречи с представителями госструктур. Они могут дополняться и видеозаписями. Например, на местном телевидении в программе «Персона грата» можно было видеть интересную встречу с Т.С.Жакуповой, возглавляющей работу Отдела внутренней политики при областном акимате. Использование таких и иных подобных материалов, встреч может представить предмет более живым и практически значимым. Студенты-журналисты сами могут проводить экспресс – оп-

росы, интервью, с тем, чтобы использовать полученные данные непосредственно на занятиях.

Третья составляющая – межпредметные связи. Наиболее очевидные здесь – связи с философией, историей философии и другими предметами философского цикла. Практически всех мыслителей древности и очень многих – более поздних эпох интересовали проблемы, так или иначе сопряженные с проблемами курса политологии. Здесь и Платон, и Аристотель, и целая плеяда мыслителей древнего и средневекового Востока, где особое значение придавалось взаимоотношениям политики и морали и нравственному облику властителей. Но тут перед нами тема, требующая своего особого анализа в отдельной, причем развернутой методической работе. Отдельного рассмотрения требует и проблема межпредметных связей политологии с юридическими дисциплинами.

Четко прослеживаются и возможные связи с историей в целом и историей Казахстана в частности, ибо история политической мысли и практических действий в сфере политики – неотъемлемая часть истории как таковой.

Менее активно используются, но при этом очень интересны возможности, предоставляемые, например, с литературой, лингвистикой и психологией. Работая с филологами, да и не только, можно давать в качестве самостоятельных задания отыскания политических портретов и показательных описаний либо изображений значительных политических событий. Тут уместно использование портретов как типажей (к примеру, у Бальзака), так и реальных исторических персонажей с сопоставлением (там, где это представляется возможным) с данными исторических документов. В области же психологии наиболее подготовленным и заинтересованным студентам можно давать задания подготовить сообщения, выступления на студенческих конференциях и т.д., где использовались бы работы, методики знаменитых корифеев психологии (Фрейда, Фромма, Юнга, Адлера и представителей других направлений) для обрисовки образов тех или иных политиков уже с помощью средств, предоставляемых психологией. Тем самым политология, как учебный предмет, будет становиться более живой, «очеловеченной», иными словами, более наглядным будет то, что сфера политики, как в более широком, так и более узком смысле слова, – это сфера, которая, как и иные сферы человеческой деятельности, является сферой людей во плоти и крови со своими личными и групповыми либо более широкими интересами и пристрастиями, достоинствами и недостатками, а отнюдь не каких-то абстрактных сил или роботоподобных существ, бесстрастно играющих судьбами тысяч и миллионов на всемирной «шахматной доске» (выражение З.Бжежинского).

Четвертая составляющая – это собственно формы работы и, прежде всего, те, которые

могут быть использованы либо непосредственно при проведении аудиторных занятий, либо при подготовке к ним. Здесь уже накоплен богатый опыт. Так, в одном только «Практикуме по курсу политологии» (М., 1999) мы встречаем и обстоятельно разработанные контрольные вопросы, задания и тесты, и образцы дискуссий, брифингов, деловых игр и контрольных собеседований. Задания настолько разнообразны и интересны в познавательном плане, что представляется уместным воспроизвести здесь для казахстанского читателя хотя бы пару из них.

Первое связано с богатейшим опытом великой китайской цивилизации. Оно таково: «Шан Ян ..., основатель школы легистов многократно подчеркивал, что в образцовом ... государстве должно быть много наказаний и мало наград. «Поэтому в государствах, стремящихся к владычеству в Поднебесной, каждым девяти наказаниям соответствует одна награда, а в государствах, обреченных на расчленение, каждым девяти наградам соответствует одно наказание». Какое государство, на ваш взгляд, будет более стабильным: то, где много наказаний, или то, где много наград? Какая связь существует с наградами и наказаниями, с одной стороны, и благосостоянием и стабильностью государства – с другой?» Остается лишь добавить вопрос: насколько жива эта традиция в Китае и связаны или нет нынешние успехи Китая с определенным отношением к наградам и наказаниям?

Второе задание звучит так: «Древнегреческий философ Сократ утверждал, что цари и правители - не те, которые носят скипетр или избраны кем попало, или получили власть по жребию или насилием, или обманом, но те, которые умеют управлять». По каким критериям, согласно истинной политической традиции определяли тех, кто умеет управлять?»

При этом возможны и иные формы заданий, которые в силу краткости изложения остаются лишь упомянуть. В частности, это учебные судебные процессы. Например, при разговоре о международной политике возможен суд с обвинителем, защитником, судьей и присяжными по делу о пакте Молотова - Риббентропа. Другие формы могут быть заимствованы из СМИ. Скажем, различного рода аудиторные «ток – шоу» с голосованием зрителей, то есть той части аудитории, которая активно не участвует в дискуссии: «К барьеру», «Поединок» и дебаты, проводимые в иных формах. В определенной и подготовлен-

ной аудитории возможен даже вариант учебного «Модного приговора», где уместно обсуждение имиджа представителя той или иной политической элиты. Правда, здесь уже акценты должны быть сделаны не просто на одежде, а на манерах, экстравагантных, а то, и прямо, хамских действиях (как в ряде случаев с Жириновским). Современная техника позволяет использовать здесь и зрительные ряды, и видеозаписи. Естественно, что главное, на что должен быть перенесен центр внимания – это то, какой стиль поведения предпочли бы для себя студенты, стань они сами «профессиональными политиками». При работе со студентами- журналистами один из авторов статьи использовал и такое задание: интервью ... с известной исторической личностью. В применении к курсу политологии это может быть интервью с Аристотелем, Макиавелли, Лениным и т.д. Выполнение такого рода задания требует не только творчества, но и определенного проникновения в суть идей и действий того или иного политического деятеля или мыслителя. Так, очевидно, «аристотелевские» или «платоновские» ответы на вопросы о государстве не могут совпадать с ленинскими.

В качестве более простых, но встречающих большой интерес заданий, можно назвать и такие, каким образом, например, вы бы ответили на вопрос Конфуция: «Как служить государю?», либо завершить высказывания того же Конфуция, а затем сопоставить собственные ответы с размышлениями великого китайского философа. При выполнении таких заданий оцениваются как «попадание», так и логичность, аргументированность ответов, которые совсем не обязательно должны совпадать с ответами в известных специалистам текстах.

В практической работе могут успешно использоваться и творческие письменные задания, рассчитанные максимум на пятнадцать-двадцать минут и анализ на последующем занятии либо в специальной работе, которая может быть проделана совместно студентом и преподавателем.

Думается, что все сказанное, хотя и сжато, но наглядно демонстрирует, какие колоссальные возможности и какое обширное поле деятельности несут в себе творчески воспринятые методы и формы работы со студентами.

Литература:

1 Ганди. Как бороться с гитлеризмом. – В кн. Моя жизнь. – М.: Наука, 1969. сс.110 – 112

УДК 373.58: 070

АСПЕКТЫ ПРОФИЛЬНОЙ ПОДГОТОВКИ СТАРШЕКЛАССНИКОВ К ЖУРНАЛИСТСКОЙ ДЕЯТЕЛЬНОСТИ

Кунгурова О.Г. - к.филол.н., профессор кафедры журналистики Костанайского государственного университета им. А.Байтурсынова

Түйін

Мақала орта мектепте білім алу барысында болашақ журналистерді дайындау проблемасына арналған. Мектептегі журналистік білім берудің екі түрі қарастырылған - гуманитарлық гимназия және университет кафедрасы базасында.

Аннотация

Статья посвящена проблемам профессиональной подготовки будущих журналистов в период обучения в средней школе. Рассматриваются два варианта школьного журналистского образования – на базе гуманитарной гимназии и на базе университетской кафедры.

Summary

The article is devoted to the problems of professional training of future journalists during the period of studying at school. Two types of school journalist education are described – on the basis of a humanitarian gymnasium and university.

К числу важнейших проблем профессиональной подготовки журналистов относится создание системы многоуровневой подготовки, которая внедряется в некоторых вузах СНГ, осуществляющих обучение студентов по специальности журналистика. Осуществление программы такой многоуровневой подготовки работников масс-медиа предполагает тесную связь вуза со школой, совместную разработку системы дополнительных дисциплин гуманитарного цикла для старшеклассников и программы их профессиональной ориентации, преемственность и непрерывность в образовательной деятельности. Целесообразность формирования многоуровневой системы образования определяется необходимостью приведения системы казахстанской профессиональной подготовки журналистов в соответствие с мировой практикой, нацеленной на создание условий высококачественной подготовки специалистов.

Одним из существенных моментов непрерывного журналистского образования может стать то, что каждый учащийся будет иметь возможность двигаться вперед своим темпом в зависимости от своих потребностей, интересов, способностей. Педагог при этом станет выполнять функцию организатора деятельности учения, обеспечивать индивидуальный подход не только по форме, но, главным образом, по содержанию образования. В этой связи воспитание познавательных интересов учащихся, интереса к будущей профессиональной деятельности играет существенную роль при формировании положительной мотивационной сферы учения, которая превращается в могучую побудительную силу познания и способствует становлению личности учащегося как субъекта учебно-воспитательного процесса.

Зачастую именно гимназия гуманитарного профиля является начальным звеном при такой системе многоуровневой подготовки специалис-

тов для различных областей культуры. Личностная ориентация образовательно-воспитательного процесса, его направленность на овладение учащимися основами национальной культуры, а через нее - общечеловеческими ценностями, гуманистическое и эстетическое содержание изучаемых предметов, их вариативность и альтернативность создают перспективу для осознанного выбора старшеклассниками будущей профессии. Вузы и школы Казахстана начинают осознавать необходимость совместной работы по формированию профессиональных интересов, однако еще на стадии разработки находится единая система профориентации, нацеленная на формирование устойчивых профессиональных интересов и склонностей, охватывающая довузовский и вузовский периоды. Зависимость школы от государственных образовательных программ зачастую не позволяет осуществлять довузовскую подготовку учащихся, нацеленную на будущую журналистскую деятельность. В лучшем случае в гуманитарных гимназических классах вузовские преподаватели ведут спецкурсы, ориентированные на будущие журналистские профессии. Либо в школах часто под руководством какого-нибудь инициативного учителя организуются собственные пресс-центры, радио и телестудии, интернет-газеты.

Известен российский опыт предвузовской подготовки журналистов. В тезисах доклада декана факультета филологии и журналистики Ростовского государственного университета профессора Е.А.Корнилова на тему "Интеграция гимназического и университетского обучения. Опыт и перспективы" намечена программа единого подхода к содержанию, методике и новым технологиям образования в школе и вузе: "Принципиальной новой идеей, выдвигаемой впервые, является разработка государственного стандарта, в соответствии с которым на основе школы-гимназии может быть поставлено обучение уровня бака-

лавриата с выдачей диплома государственного образца". Бакалавриат может быть реализован при условии развертывания спецкурсов, проводимых в 10-11 классах гимназии, в полноценные курсы по вузовской программе и двух-трех лет дополнительного обучения, реализуемых в основном силами сотрудников факультета. Разработка единого учебного плана, методик и технологий позволит преодолеть существующий сегодня разрыв между школьным и вузовским обучением" [1].

По инициативе профессора Е.Корнилова и директора гимназии № 2 Ростова, выпускницы того же факультета, ныне кандидата филологических наук Д.Матвеевой пять лет назад был создан при ростовской гимназии филологический класс, в котором профессора и доценты университета преподают учащимся начала специальных знаний, навыки самостоятельной научной и практической деятельности. Выпускники филологического класса пополняют ряды студентов филологов и журналистов РГУ, ныне их на факультете свыше сорока. Формируемый из числа старшеклассников на основании их пожеланий и способностей филологический класс имеет целью осуществить оптимальный переход от школьной к вузовской системе обучения, выявить и развить профессиональные навыки учащихся, обеспечить стабильность контингента абитуриентов факультета.

Филологический класс в ростовском варианте является одной из форм творческого взаимодействия учителей и вузовских преподавателей, старшеклассников и студентов, своеобразным научно-методическим центром по разработке и внедрению инновационных проектов, проведению совместных научно-практических конференций и методических семинаров, базой для повышения квалификации и совершенствования педагогического мастерства. Гимназисты филологического класса изучают античную литературу, фольклор, стилистику русского языка, историю и теорию мировой литературы, грамматику английского языка, введение в специальность, фотодело, компьютерную грамоту, тележурналистику, ориентированные на дальнейшую подготовку бакалавров в гуманитарных вузах. Важную роль играет профессиональная подготовка. Учащиеся имеют возможность публиковать свои материалы в городских газетах, выступают с докладами на студенческих научных конференциях, выпускают номера многотиражной газеты факультета, снимают телевизионные ролики.

Несомненно, открытие специализированных гимназических классов является важной ступенью на пути интеграции средней и высшей школы в единую систему. Получившая апробацию в вузах и воссозданная в школе идея свободного выбора системно ориентированных спецкурсов и индивидуальная работа преподавателя со студентом как основа профессиональ-

ного совершенствования личности может найти и находит применение в старших классах гимназии.

Примеров сотрудничества, аналогичного ростовскому, можно привести не слишком много даже в масштабах СНГ. Что подтверждает неоднозначность и проблемность существования конгломерата «школа-вуз». И это однозначно связано не только с отсутствием государственного стандарта образования, отображающего новый подход в довузовской подготовке журналистов. Есть еще и ряд причин иного характера.

Среди журналистов-профессионалов существует распространенное мнение, что обучить журналистике невозможно, обучение должно проходить только на практике, в ходе работы. Это относится и к юношеской журналистике. И даже то обстоятельство, что для обучения будущих журналистов сегодня создаются клубы, кружки, секции, отнюдь не означает, что принципы и методы обучения в них существенно отличаются от этой скепсис-традиции.

Однако в практике обучения юных журналистов существует и другая крайность, когда теории слишком много и подготовка происходит по «взрослым» учебникам, написанным для факультетов журналистики различных вузов.

Тенденции, связанные с изменением информационной среды, определяют необходимость подготовки журналистских кадров, а особое внимание обращается на поиск новых методических подходов к предпрофессиональной подготовке будущих журналистов. Поскольку комплекс теоретических знаний остается практически неизменным и меняются в основном практические аспекты его реализации, то методы профильной подготовки старшеклассников должны оказаться в центре специального исследования.

В отличие от ростовской, в Костанайском государственном университете РК предвузовская подготовка журналистов осуществляется не на базе гуманитарной гимназии, которая имеется в городе, а на базе университетской кафедры журналистики и коммуникационного менеджмента. И это связано прежде всего с необходимостью расширения географии поиска старшеклассников с природными задатками журнализма. Представленный кафедрой проект поддержал областной департамент образования, что способствовало активному привлечению школ Костанайской области на первом информационно-организационном этапе работы. Университетской кафедрой было разработано положение о школе-студии журналистики, которое прошло обсуждение и утверждение на заседании Ученого совета КГУ.

В основу содержания и структуры данного учебного курса была положена концепция профильного образования, согласно которой старшеклассники должны изучать основы журналистского творчества, теорию и историю СМИ,

психологию в ходе практической деятельности. Курс ориентирован на дополнительное образование учащихся 9-11 классов и рассчитан на три года.

Целью учебного курса стало формирование медиакультуры, что в свою очередь предполагает:

- формирование коммуникативной компетентности;
- освоение комплекса умений и навыков работы с информацией (в т.ч. информацией, получаемой из Интернета), общей информационной культуры;
- формирование мировоззрения, активной жизненной позиции и толерантности;
- реализацию творческого потенциала через создание текстов для средств массовой информации.

Задачи учебного курса определены целью профильного образования будущих журналистов и связаны как с познавательной, так и с практической деятельностью старшеклассников:

- изучение истории журналистики и основ журналистского творчества;
- развитие начальной допрофессиональной ориентации;
- развитие умений грамотного и свободного владения устной и письменной речью;
- формирование практических навыков создания школьного печатного издания, тематических видеороликов.

В проекте предусмотрена и реализация следующих **воспитательных задач**:

- формирование представления о журналистике как профессии, играющей специфическую роль в жизни общества;
- формирование личности журналиста в совокупности профессионально-творческих, индивидуально-психологических, нравственных и гражданских качеств;
- формирование основных этических норм и понятий в журналистской деятельности.

Программа первого года обучения включает в себя:

- освоение основ создания журналистских текстов;
- обзор современных средств массовой информации;
- изучение методов сбора и обработки информации;
- психологическую подготовку будущих журналистов;
- изучение основных журналистских жанров (информация, заметка, статья, интервью);
- знакомство с работой университетского медиа-центра и телестудии;
- подготовка материалов для университетской газеты.

Таким образом, к концу первого года обучения журналистике учащиеся должны уметь:

- выявлять интересные события и явления в повседневной жизни;
- собирать информацию из разных источников и работать с ней;
- грамотно писать заметки.

В программе второго года обучения

- изучение основ истории мировой и отечественной журналистики;
- освоение специфики информационных журналистских жанров;
- знакомство с нормами профессиональной этики журналиста;
- подготовка материалов для университетских изданий;
- психологическая подготовка.

Предполагается, что к концу второго года обучения старшеклассники должны уметь:

- различать основные газетные жанры;
- грамотно излагать информацию в информационных жанрах;
- провести интервью, подготовить материал для печатной прессы, радио, ТВ.

Программа 3 года обучения развивает и закрепляет начальные профессиональные знания и умения будущих журналистов. Она предполагает более глубокое освоение:

- информационных, аналитических и художественно-публицистических журналистских жанров (репортажа, статьи, рецензии, обзорная, очерка);
- методы и приемы работы со словом;
- процесса создания газеты, журнала (от возникновения идеи до распространения тиража), телепрограммы.

К концу третьего года учащиеся должны знать:

- структуру и особенности работы в различных газетных жанрах (заметке, статье, рецензии, очерке, зарисовке и т.д.);
- правила и нормы газетного языка;
- правила рецензирования арт-событий;
- этапы создания печатного издания;
- этапы создания электронного издания;
- обязанности каждого члена редакции.

Накануне поступления в вуз по специальности «Журналистика» учащиеся должны уметь:

- создавать материалы в отработанных журналистских жанрах;
- грамотно работать с интервьюируемыми;
- рецензировать арт-мероприятия;
- свободно владеть печатным словом;
- создавать видеоролики;
- находить адекватные реальности формы и методы коммуникации.

Методика профильной подготовки будущих журналистов основывается на **комплексном подходе**, который складывается из тесного взаимо-

действия словесных, наглядных и практических методов обучения и воспитания.

Для выполнения поставленных задач в программе сочетаются такие **формы проведения занятий**, как лекции, психологические игры-тренинги, беседы, пресс-конференции, экскурсии, дискуссии, дебатные турниры, творческие конкурсы, встречи с профессионалами, тренинги, мастер-классы.

В силу возрастных особенностей будущих журналистов лекция как словесный метод обучения неприемлема, так как она предполагает монологический способ изложения большого объема информации и отличается строгой структурой и логикой подачи учебного материала.

На занятиях журналистикой имеет смысл применять прежде всего такой важнейший **метод устного изложения материала, как эвристическая беседа**. Достоинство этого метода заключается в том, что будущие журналисты в ходе беседы усваивают новые понятия и приобретают знания путем самостоятельного логического мышления, активно используя эвристический метод познания. Важным является также и то, что в ходе беседы старшеклассники овладевают техникой постановки вопросов, которая крайне важна для успешной журналистской деятельности. Помимо этого данный метод позволяет повторить, закрепить и проверить полученные на предыдущих занятиях знания.

Для достижения поставленных образовательных и воспитательных задач используется такая **форма стимулирования и мотивации интереса к учению**, как **игра-тренинг**. Обучающее значение игр-тренингов состоит в том, чтобы сделать усвоение и развитие у подростков необходимых профессиональных навыков ярким, эмоционально насыщенным и увлекательным. Игровая ситуация вызывает у старшеклассников разнообразные эмоционально-психические переживания, углубляющие познание; активизирует внутренние положительные стимулы и мотивы; интерес к познавательной деятельности. В воспитательном отношении игра, моделируя различные жизненные ситуации, помогает будущим журналистам избавиться от неуверенности в себе, разобраться в своем эмоциональном состоянии, снять комплексы, мешающие журналисту в его работе.

Важной составляющей психологической подготовки будущих журналистов являются занятия мнемотехникой (искусство запоминания), кинесикой (наука о поведении людей и их жестах), физиогномикой (изучение психологических особенностей личности по его лицу), а также изучение приемов развития внимания и наблюдательности – важных профессиональных качеств журналиста.

Одним из основных источников знаний для будущих журналистов являются встречи с интересными людьми, в первую очередь, с профессиональными журналистами. Такие встречи орга-

низируются в рамках цикла **«Мастер-класс»** и проводятся в режиме пресс-конференции, чтобы школьники смогли применить полученные на предыдущих занятиях навыки и пообщаться со специалистами на интересующие их темы. Таким образом, словесные и практические методы обучения, применявшиеся на занятиях по другим циклам, дополняются в цикле «Мастер-класс» еще и **наглядно-практическими методами**, которые носят творческий характер.

Демонстрация и наблюдение за работой профессионалов как методы наглядного обучения обеспечивают у старшеклассников восприятие процесса создания печатного издания в его динамике: расширяют кругозор учащихся, облегчают процесс получения и закрепления профессиональных знаний, способствуют развитию у будущих журналистов навыков самостоятельной работы, имеют большое организующее и воспитательное значение.

Качество профильной подготовки будущих журналистов во многом зависит от той практики, которую они получают в процессе обучения. Только практическая работа и создание собственных печатных материалов может обеспечить старшеклассникам прочное усвоение и закрепление профессиональных знаний, умений и навыков.

Условия для самостоятельной работы и практического изучения технологического процесса создания печатного издания моделируются в **«Творческой лаборатории»**. Здесь создается творческая обучающая среда, которая помогает будущим журналистам систематизировать и закрепить приобретенные ранее профессиональные умения и навыки; стимулирует их интерес к развитию интеллектуальных способностей и активную мобилизацию творческих сил. Обучающий результат такой работы выражается в накоплении будущим журналистом фактического материала и профессионального опыта.

Воспитательное значение создания модели такой творческой среды заключается в стимулировании познавательной активности старшеклассников; в развитии их самостоятельности и ответственности за ход и итог коллективной работы; в формировании умения преодолевать трудности; в профилактике и изживании уже сложившихся личных подростковых комплексов. Одновременно происходит воспитание таких качеств, как добросовестность, усидчивость, прилежание, дисциплинированность и ответственность.

В диагностическом аспекте работа в «Творческой лаборатории» особенно информативна, так как с наибольшей полнотой и ясностью показывает истинную картину усвоения будущими журналистами профессиональных знаний, умений и навыков, развития их интеллектуальных и творческих способностей.

Результатом погружения в творческую обучающую и воспитывающую среду, смоделированную в «Творческой лаборатории», обязатель-

но должно стать издание школьного печатного издания. Это способствует созданию у старших школьников ориентации на успех в обучении и дает моральное удовлетворение результатами своего труда.

Активное формирование и развитие познавательных способностей будущих журналистов в «Творческой лаборатории» происходит в ходе самостоятельной работы над творческими заданиями и публикациями. **Метод самостоятельной практической работы** позволяет научить старшеклассников извлекать и отбирать факты, работать с различными источниками информации, делать собственные обобщения и выводы, давать объяснения, использовать и излагать полученную ранее информацию, письменно формулировать свои мысли, научить общаться, думать и действовать логично, тренировать свою память и наблюдательность. Преимущество этого метода заключается в том, что он позволяет сделать процесс профильного обучения будущих журналистов живым и увлекательным; учитывать их стремление к активному действию, дает возможность преподавателю-журналисту индивидуально подойти к каждому ученику и решить самые разнообразные образовательные и воспитательные задачи.

Данная программа учебного курса предусматривает тесную взаимосвязь с такими пред-

метами базового школьного курса, как русский язык, литература и история.

Так как программа данного курса ориентирована на дополнительное образование учащихся, в ней не предусмотрены фиксированные домашние задания. Однако данная программа предполагает выполнение творческих работ – публикаций для школьного печатного издания, а также может включать такие виды домашних заданий, как видеопросмотр актуальных художественных фильмов и телепередач, посещение спектаклей, выставок, концертов.

Итак, **содержание предложенного профильного курса журналистики для 9-11 классов определяет следующий набор методов:**

- эвристический
- словесный
- наглядно-практический

Таким образом, качественное профильное обучение будущих журналистов возможно только при комплексном подходе, который соответствует всем образовательным и воспитательным задачам профильного образования старшеклассников.

Литература:

- 1 <http://www.library.cjes.ru>

ЦЕЛЬ И ФУНКЦИИ УПРАВЛЕНИЯ ПРИБЫЛЬЮ НА ПРЕДПРИЯТИИ

Мишулина О.В. – д.э.н., профессор, заведующая кафедрой менеджмента и маркетинга Костанайского государственного университета им. А. Байтурсынова

Жилкибаева И. – магистрант кафедры менеджмента и маркетинга Костайского государственного университета им. А. Байтурсынова

Tүйін

Мақалада кәсіпорындағы пайданы басқарудың мақсаты мен қызметтері қарастырылған.

Аннотация

В статье раскрыты цель и функции управления прибылью на предприятии.

Summary

In article are considered the purpose and functions of profit management at the enterprise.

Высокая роль прибыли в развитии предприятия и обеспечении интересов его собственников и персонала определяет необходимость эффективного и непрерывного управления ею. Мы разделяем мнение И.А. Бланка, что управление прибылью представляет собой процесс выработки и принятия управленческих решений по основным аспектам ее формирования, распределения и использования на предприятии [1].

С учетом содержания процесса управления прибылью и предъявляемых к нему требова-

ний формируется его цель. Главной целью управления прибылью является обеспечение максимизации благосостояния собственников предприятия в текущем и перспективном периодах. Эта главная цель призвана обеспечивать одновременно гармонизацию интересов собственников с интересами государства и персонала организации.

Исходя из этой главной цели, система управления прибылью на предприятии призвана решать следующие основные задачи (см. Таблицу 1).

Таблица 1 - Система основных задач, направленных на реализацию главной цели – эффективного управления

Группа	Вклад в организацию	Вид интереса	Параметры анализа эффективности
Собственники	Собственный капитал	Дивиденды	Финансовые результаты, устойчивость положения
Заимодавцы	Заемный капитал	Проценты	Ликвидность
Администрация	Знания, компетентность	Оплата труда	Карьерный рост
Персонал	Труд (работа)	Заработная плата и отчисления на социальные нужды	Эффективность хозяйственной деятельности
Поставщики	Поставка товаров	Цена товара	Финансовое состояние
Покупатели	Закупки товаров	Цена товара	Финансовое состояние
Налоговые органы	Инфраструктура организации	Налоги	Финансовые результаты

Как и каждая управляющая система, управление прибылью реализует свою основную цель и главные задачи путем осуществления определенных функций. Конкретизация функций управления прибылью в значительной степени определяется отраслевыми особенностями предприятий, их размерами, а также конкретными организационно-правовыми формами деятельности.

Построение системы управления прибылью требует формирования систематизированного перечня объектов этого управления. Такая систематизация объектов управления должна с одной стороны отражать функцио-

нальную направленность этого управления, а с другой – различные его уровни.

Функциональная направленность объектов управления прибылью по общепринятым стандартам выделяет два основных их вида:

1) управление формированием прибыли;

2) управление распределением и использованием прибыли. Каждый из этих макрообъектов управления прибылью в свою очередь подразделяется на объекты более низкого порядка, образуя определенную иерархическую систему [2-6].

Эффективное управление требует выполнения всех функций менеджмента (планирова-

ния, организации, координирования, стимулирования, контроля). Только такой системный подход позволит получить результаты, соответствующие целевым установкам.

Основу механизма управления прибылью предприятия составляет планирование. Планирование прибыли представляет собой процесс разработки системы мероприятий по обеспечению ее формирования в необходимом объеме и эффективного использования в соответствии с задачами развития предприятия в предстоящем периоде.

Планирование прибыли на предприятии базируется на использовании трех основных систем:

1) прогнозирование формирования, распределения и использования прибыли на предприятии;

2) текущее планирование формирования, распределения использования прибыли предприятия;

3) оперативное планирование формирования, распределения и использования прибыли предприятия [7-9].

Каждому из этих видов планирования прибыли присущи свои формы реализации результатов (См. таблица 2).

Таблица 2 - Системы планирования прибыли предприятия и формы реализации результатов

Системы планирования прибыли	Формы реализации планирования прибыли	Период планирования
1. Прогнозирование формирования и распределения прибыли	Разработка политики формирования и распределения	до 3-х лет
2. Текущее планирование формирования, распределения и использования прибыли	Разработка текущих финансовых планов по всем основным аспектам формирования, распределения и использования прибыли предприятия	1 год
3. Оперативное планирование формирования и использования прибыли	Разработка и доведение до исполнителей бюджетов по всем основным вопросам формирования и использования прибыли предприятия	месяц, квартал

1. Система прогнозирования формирования и распределения прибыли является наиболее сложной в общем механизме управления ею и требует для своей реализации высокой квалификации исполнителей. Ее реализация заключается в разработке политики управления прибылью предприятия на ряд предстоящих лет. Под такой политикой понимается определение системы долгосрочных целей формирования и распределения прибыли в соответствии с задачами развития предприятия, а также выбор наиболее эффективных путей их достижения.

Определение общего периода разработки политики формирования и распределения прибыли предприятия зависит от ряда условий. Главным условием является продолжительность периода, принятого для формирования общей стратегии развития предприятия и его финансовой стратегии. Это связано с тем, что политика управления прибылью предприятия является неотъемлемой составной частью этих стратегий и, так как носит по отношению к ним подчиненный характер, она не может выходить за пределы периода их разработки.

Важным условием периода формирования политики управления прибылью является предсказуемость развития экономики в целом и конъюнктуры тех сегментов товарного и финансового рынков, с которыми связана деятельность предприятия. В условиях нынешнего нестабиль-

ного развития экономики страны этот период не может быть слишком продолжительным и в среднем должен определяться рамками 3 лет.

Условиями определения периода формирования политики управления прибылью являются также отраслевая принадлежность предприятия, его размер, стадия жизненного цикла и другие.

Исследование факторов внешней среды и степени их воздействия на прибыль предприятия предопределяет изучение экономико-правовых условий деятельности предприятия и возможного их изменения в предстоящем периоде. Кроме того, на этом этапе анализируется конъюнктура товарного и финансового рынков и факторы ее определяющие, а также разрабатывается прогноз конъюнктуры в разрезе отдельных сегментов этих рынков, связанных с деятельностью предприятия.

Определение системы стратегических целей формирования и распределения прибыли должно быть подчинено главной цели управления ею – максимизации благосостояния собственников предприятия в текущем и перспективном периоде. Вместе с тем, эта главная цель требует определенной конкретизации с учетом задач и особенностей предстоящего развития предприятия.

Систему стратегических целей следует формулировать четко и кратко, отражая каждую

из целей в конкретных показателях с тем, чтобы впоследствии можно было легко оценить, приблизилось ли предприятие к своим стратегическим целям или отдалилось от них. В качестве таких целевых показателей могут быть установлены:

- среднегодовой темп роста прибыли;
- уровень рентабельности собственного капитала;
- качество формируемой прибыли по отдельным ее видам;
- соотношение капитализируемой и потребляемой чистой прибыли и другие.

Конкретизация целевых показателей формирования и распределения прибыли по периодам их реализации осуществляется обычно по годам перспективного периода, что создает основу последующего текущего ее планирования. При этом должна быть обеспечена синхронизация во времени всех стратегических целевых показателей управления прибылью с учетом последовательности и комплексности решаемых предприятием задач.

Разработка политики формирования прибыли определяет основные пути достижения разработанных целевых показателей. Составными частями такой политики могут быть политика формирования доходов, налоговая политика, амортизационная политика [10-11].

Разработка политики распределения прибыли носит аналогичный характер относительно этого аспекта управления прибылью. Составными частями этой политики могут быть инвестиционная политика, дивидендная политика, политика участия персонала в прибыли.

Разработка системы организационно-экономических мероприятий по реализации политики управления прибылью предусматривает формирование на предприятии центров ответственности разных типов; определение прав, обязанностей и меры ответственности их руководителей; разработку системы стимулирования работников за их вклад в формирование и эффективное использование прибыли.

Оценка разработанной политики управления прибылью приводится по следующим основным параметрам:

- согласованность политики с внешней средой. В процессе этой оценки определяется, насколько разработанная политика управления прибылью соответствует прогнозируемому развитию экономики страны и изменениям конъюнктуры товарного и финансового рынков;

- внутренняя сбалансированность политики - определяется, насколько она согласуется с общей финансовой стратегией предприятия; насколько согласуются между собой отдельные цели и целевые показатели политики управления прибылью; насколько эффективны и согласованы между собой мероприятия по обеспечению и реализации;

- реализуемость политики с учетом имеющегося ресурсного потенциала предприятия: производственного, финансового, кадрового;

- приемлемость уровня рисков, связанных с реализацией политики. Так как уровень прибыли тесно связан с уровнем рисков, в процессе оценки необходимо определить, насколько уровень хозяйственных рисков является допустимым для деятельности данного предприятия с позиций возможного размера финансовых потерь;

- результативность политики. Оценка управления прибылью может быть определена с помощью системы коэффициентов рентабельности. Наряду с этим, могут быть оценены и внеэкономические результаты реализации разработанной политики – рост деловой репутации предприятия: повышения уровня управляемости структурными его подразделениями: улучшение условий труда и быта работников: повышение уровня материальной и социальной удовлетворенности персонала.

Разработка политики управления прибылью позволяет принимать эффективные управленческие решения по всем основным аспектам ее формирования, распределения и использования в процессе текущего планирования.

2. Система текущего планирования формирования, распределения и использования прибыли базируется на политике управления ею и состоит в разработке конкретных видов планов. Исходными предпосылками для разработки таких текущих планов являются:

- целевые показатели, разработанные в процессе формирования политики и управления прибылью;

- планируемые объемы производственной, инвестиционной и финансовой деятельности предприятия;

- система разработанных на предприятии норм и нормативов затрат отдельных видов ресурсов;

- действующая система ставок налоговых платежей;

- результаты анализа прибыли за предшествующий период.

Поскольку ряд исходных предпосылок разработки текущих планов носят вероятностный характер и разброс их параметров в условиях современной экономической нестабильности страны довольно велик, текущие планы желательно разрабатывать в нескольких вариантах – «оптимистическом», «вероятном», «пессимистическом».

Основным видом текущего плана прибыли является план доходов и расходов по операционной деятельности. Целью разработки этого плана является формирование суммы чистой прибыли по этой деятельности.

В процессе разработки этого плана должна быть обеспечена четкая взаимосвязь показате-

лей доходов от реализации продукции, издержек, налоговых платежей, балансовой и чистой прибыли предприятия.

Ряд показателей, связанных с формированием и использованием прибыли, получают свое отражение в разрабатываемом на предприятии текущем плане поступления и расходования денежных средств. Он создает основу для последующей разработки оперативных финансовых планов в разрезе центров ответственности – центров доходов и центров затрат.

В процессе разработки этого плана должна быть обеспечена четкая взаимосвязь показателей остатка денежных средств на начало периода, их поступления в плановом периоде, их расходования в плановом периоде и остатка денежных средств на конец периода. При осуществлении внешнеэкономических операций сумма денежных средств в иностранной валюте пересчитывается в национальную валюту по курсу, действующему на начало планового периода.

Для более детального обоснования планируемых объемов поступления и расходования денежных средств прогнозируются их потоки по видам хозяйственной деятельности предприятия: операционной, инвестиционной, финансовой. Такая детализация расчетов служит одновременно основой определения чистого денежного потока по каждому из этих видов хозяйственной деятельности и по предприятию в целом.

3. Система оперативного планирования формирования и использования прибыли заключается в разработке системы бюджетов. Бюджет представляет собой оперативный финансовый план краткосрочного периода – до 1 года, отражающий расходы и поступления средств в процессе осуществления конкретных видов хозяйственной деятельности. Он детализирует показатели текущих планов и является главным плановым документом, доводимым до центров ответственности всех типов.

Применяемые в процессе оперативного планирования формирования и использования прибыли бюджеты классифицируются по ряду признаков:

- по сферам деятельности (бюджет по операционной деятельности, бюджет по инвестиционной деятельности, бюджет по финансовой деятельности);

- по содержанию показателей (бюджет затрат, бюджет доходов, бюджет прибыли);

- по видам затрат (текущий и капитальный бюджет). Текущий бюджет конкретизирует план доходов и расходов предприятия, доводимый до центров прибыли. Он состоит из двух разделов:

- 1) текущие расходы - издержки производства по рассматриваемому виду операционной деятельности;

- 2) доходы от текущей хозяйственной деятельности формируются в основном за счет реализации продукции – товаров или услуг.

Капитальный бюджет представляет собой форму доведения до конкретных исполнителей результатов текущего плана капитальных вложений, разрабатываемого на этапе осуществления нового строительства, реконструкции и модернизации основных фондов. Он состоит из двух разделов: капитальные затраты и источники поступления средств;

- по широте номенклатуры затрат (функциональный и комплексный бюджет). Функциональный разрабатывается по одной или двум статьям затрат. Комплексный бюджет разрабатывается по широкой номенклатуре затрат;

- по методам разработки (стабильный и гибкий бюджет). Стабильный бюджет не изменяется при изменении объемов деятельности предприятия. Гибкий бюджет предусматривает установление планируемых текущих или капитальных затрат не в твердо фиксируемых суммах, а в виде норматива расходов, «привязанных» к соответствующим объемным показателям деятельности.

Эффективное управление сегодня невозможно без свободы маневра, которая предотвращает вероятность попадания в тупиковую ситуацию. Если такая свобода отсутствует, то во избежание неприятностей иногда приходится выжидать, что может привести к потере выгодного момента для начала действий. Эффективное управление требует формирования и поддержания в организации высокой культуры поведения и руководства. Сейчас культура считается фактором номер один в конкурентной борьбе.

Важнейшими условиями эффективности управления сегодня являются использование новейших информационных технологий, максимальная автоматизация и компьютеризация деловых процессов. Они позволяют освободить человека не только от тяжелой работы, но и от выполнения рутинных операций, сковывающих его творческие возможности. Высокая эффективность управления обеспечивается также профессионализмом персонала и управляющих. Значительный рост эффективности управленческой деятельности достигается в том случае, когда члены организации отождествляют ее цели с собственными, активно участвуют в управлении, а это возможно лишь на высокой степени зрелости как каждого в отдельности, так и коллектива в целом. Эффективное управление требует также формирования надежных коммуникаций, позволяющих своевременно обеспечить всех участников управленческого процесса необходимой информацией, поддерживать надлежащий уровень обмена ею, благоприятный морально-психологический климат.

Наконец, эффективное управление невозможно без заинтересованности всех участников в его результатах. Этому способствует предоставление работникам права участия в управлении, доходах, собственности. Сегодня наряду с эффективностью правомерно ставить вопрос и о

качестве управления как способности удовлетворять потребности организации, ее партнеров и клиентов на самом высоком уровне [12].

Качество управления формируют:

- качество труда управленцев;
- качество организации процесса управления;
- качество структуры управления (рациональность, соответствие современным требованиям);
- качество методов управления (экономичность, соответствие существующим условиям и проч.);
- качество управленческой информации.

Процесс управления прибылью предприятия базируется на определенном механизме. В структуру механизма управления прибылью, по мнению И.А. Бланка входят следующие элементы:

1. Государственное правовое и нормативное регулирование вопросов формирования и распределения прибыли предприятия. Принятие законов и других нормативных актов, регулирующих формирование и распределение прибыли предприятия, представляет собой одно из направлений экономической политики государства. Законодательные и нормативные основы этой политики регулируют образование и распределение прибыли предприятий в разных формах. К числу основных форм относятся: налоговое регулирование, регулирование механизма амортизации основных фондов и нематериальных активов, регулирование размеров отчислений прибыли в резервный фонд, регулирование минимальных размеров заработной платы и другие.

2. Рыночный механизм регулирования формирования и использования прибыли предприятия. Спрос и предложение на товарном и финансовых рынках формируют уровень цен на продукцию, стоимость привлечения кредитов, доходность отдельных ценных бумаг, среднюю норму доходности капитала. По мере углубления рыночных отношений роль рыночного механизма регулирования формирования и использования прибыли предприятия будет возрастать.

3. Внутренний механизм регулирования отдельных аспектов формирования, распределения и использования прибыли предприятия. Механизм такого регулирования формируется в рамках самого предприятия, соответственно, регламентируя те или иные оперативные управленческие решения по вопросам формирования, распределения и использования прибыли. Так, ряд этих аспектов может регламентироваться требованиями устава предприятия. Отдельные из этих аспектов регулируются формируемой на предприятии целевой политикой управления

прибылью. Кроме того, на предприятии может быть разработана и утверждена система внутренних нормативов и требований по вопросам формирования, распределения и использования прибыли.

4. Система конкретных методов и приемов осуществления управления прибылью. В процессе анализа, планирования и контроля формирования и использования прибыли используется обширная система методов, с помощью которых достигаются необходимые результаты. К числу основных из них относят методы: технико-экономических расчетов, балансовый, экономико-статистические, экономико-математические, сравнения и другие [1, С.29-31].

Эффективный механизм управления прибылью предприятия позволяет в полном объеме реализовать стоящие перед ним цели и задачи, способствует результативному осуществлению функций этого управления.

Литература:

- 1 Бланк И.А. Управление прибылью. – К.: «Ника-Центр», 1998. – 544 с.
- 2 Робинс, Стивен, П., Коултер, Мэри. Менеджмент. 6-е издание.: Пер с англ. – М.: Издательский дом «Вильямс», 2004. – 880 с.
- 3 Мескон М.Х., Альберт М., Хедоури Ф. Основы менеджмента: Пер. с англ. – М.: Дело, 2000. – 704 с.
- 4 Теория системного менеджмента: Учебник / Под общ. ред. П.В. Журавлева, Р.С. Седегова, В.Г. Янчевского.– М.: Мздательство «Экзамен», 2002.– 512 с.
- 5 Виханский О.С., Наумов А.И. Менеджмент: Учебник. – 3-е изд. – М.: Гардарики. – 2001. – 786 с.
- 6 Кнышова Е.Н. Менеджмент: учебное пособие. – М.: ИД «ФОРУМ»: ИНФРА-М, 2008. – 304 с.
- 7 Основы менеджмента / Ахметов К.Г., Сагиндигов Е.Н., Байжомартов У.С., Жунусов Б.А. – Актобе – Уральск, Изд. «А-Полиграфия», 2005 – 436 с.
- 8 Бердалиев К. Менеджмент: Курс лекций. – Алматы: Экономика, 2005 – 238 с.
- 9 Сетков В.И. Основы общего менеджмента (краткий курс). – М.: ИНФРА – М, 2003. – 56 с.
- 10 Савицкая Г.В. Анализ хозяйственной деятельности: Учеб. Пособие.-4-е изд., испр. и доп. - М.: ИНФРА-М, 2007. - 288 с.
- 11 Хорнгрен Ч.Т., Фостер Дж. Бухгалтерский учет: управленческий аспект: Пер. с англ. / Под ред. Я.В.Соколова. – М.: Финансы и статистика, 2000. – 416 с.
- 12 Драккер П.Ф. Управление, нацеленное на результаты. / Пер. с англ. – М., 1994. - 456 с

УДК 005:631.11

УСТОЙЧИВОСТЬ СЕЛЬСКОХОЗЯЙСТВЕННЫХ ПРЕДПРИЯТИЙ КАК ОБЪЕКТ УПРАВЛЕНИЯ В СИСТЕМЕ ЭКОНОМИЧЕСКОГО МЕХАНИЗМА ХОЗЯЙСТВОВАНИЯ

Мишулина О.В. – д.э.н., профессор, заведующая кафедрой менеджмента и маркетинга Костанайского государственного университета им. А. Байтурсынова

Түйін

Мақалада тұрақтылықтың мазмұнын басқарудың объектісі ретінде және оны қалыптастырудың аграрлық кәсіпорындардағы экономикалық тетігі қарастырылған.

Аннотация

В статье рассматривается содержание устойчивости в аграрном предприятии как объекта управления и формирование ее в системе экономического механизма хозяйствования.

Summary

In article the stability maintenance in the agrarian enterprise as object of management and its formation in system of the economic mechanism of managing is considered.

К наиболее фундаментальным достижениям цивилизации XX века традиционно относят стабилизацию аграрного производства. В то же время данная проблема во всем ее многогранном спектре продолжает оставаться глобальной по своему значению и в новом тысячелетии. Формирование устойчивости в сельском хозяйстве считается одной из приоритетных задач в современной рыночной экономике.

Понятие «устойчивость», применительно к аграрной сфере было введено в конце XIX – начале XX века и определялось, в первую очередь, неравномерностью в различные годы производства сельскохозяйственной продукции, что чаще всего связывалось с большой зависимостью отрасли от специфических условий производства [1]. В конце XX века появилось понятие «устойчивость земледелия», которое отождествлялось с изменчивостью урожайности сельскохозяйственных культур, и подчеркивалось различие понятий «устойчивость» и «стабильность». Под устойчивостью земледелия понимается его способность восстанавливать запрограммированную производительность на единицу энергетического ресурса, а под стабильностью – способность сельскохозяйственной системы достаточно долго для данных условий сохранять устойчивость.

В работах современных авторов существует несколько подходов к понятию устойчивости сельскохозяйственного производства. Так, ученые связывают ее с любым производственным процессом независимо от уровня данного показателя или характера его изменения. Некоторыми экономистами понятие устойчивости сельского хозяйства трактуется как тенденция к последовательному возрастанию объемов производства продукции при наименее возможном влиянии неблагоприятных условий, улучшению структуры производства, а также достижению оптимальной эффективности. Считается, что именно такие условия и обеспечивают расширенное воспроиз-

водство [2]. Существует точка зрения, согласно которой судить об устойчивом развитии отрасли можно только в случае, если оно осуществляется пропорционально темпам изменения потребностей. То есть, устойчивость должна обеспечивать непрерывный рост производства сельскохозяйственной продукции в объемах, необходимых для удовлетворения потребностей общества [3]. Однако, по нашему мнению, данное условие в сельском хозяйстве трудно выдержать из-за изменчивости погодных условий, нерационального использования ресурсного потенциала, несоблюдения сроков и технологии возделывания сельскохозяйственных культур, потерь при уборке урожая, транспортировке и хранении продукции.

С практической точки зрения понятие устойчивости рассматривается, прежде всего, как способность земледелия противостоять отрицательному влиянию неблагоприятных погодных условий. Традиционным в аграрной сфере считают следующее определение: «Экономическая устойчивость — это совокупность характеристик организационной системы, обеспечивающих ее твердое положение, не подверженное значительным колебаниям, не снижающее полезности его результатов, которая может возникнуть при изменении условий производства по погодным факторам, от стихийных бедствий, вследствие болезней животных, нарушения технологий» [4].

В. Векленко и Е. Золотарева [5] под устойчивостью земледелия понимают такие свойства экономической подсистемы, которые позволяют в различных условиях, связанных с действием внешних природных и зависимых от них внутренних факторов, произвести такое количество каждого вида продукции соответствующего качества и с наименьшими издержками, которые минимально отклоняются от равновесного уровня, производимого при нормальных (средних многолетних) погодных условиях, до-

пустимом уровне земледелия и соответствии этого уровня спросу на продукцию.

Следует заметить, что за равновесное состояние земледелия, используемое для изменения устойчивости, одни авторы предлагают учитывать заданный [5], другие [6] — последовательно возрастающий, фактически достигнутый, средний многолетний уровень, абсолютных отклонений показателей. Использование данных показателей не дает точности определения устойчивости производства продукции земледелия, поскольку обычно применяется какой-то один показатель в динамике без учета влияния других факторов. Хотя может быть использован и совокупный показатель — урожайность, отражающий продуктивность земельных угодий. Колеблемость показателей и меры устойчивости могут быть определены по относительным отклонениям, вычисляемых как разность между 1 (или 100%) и относительной величиной колеблемости.

По мнению В. Асташко [4 С.11], «устойчивость» можно охарактеризовать как «равновесие» или «балансирование». В то же время они не могут быть жестко фиксированными. В первом термине оно связано непосредственно с устойчивостью, а во втором — с постоянным воздействием. Оба термина связываются с проявлением динамических характеристик в системе, как в подвижности и взаимосвязях элементов структурного порядка, так и во взаимодействии, в функционировании элементов и их систем. Устойчивое же равновесие связывается с динамическим равновесием. Не отвергая «равновесие» и «балансирование» как условия обеспечения устойчивости сельскохозяйственного производства, отметим, что для него, по нашему мнению, ближе подходит термин «эффективное управление», включающее известные его три функции: планирование, контроль, регулирование. Только при условии планирования и регулирования появляется возможность достижения устойчивости в аграрной сфере.

Миначов М. [7] утверждает, что устойчивость воспроизводства в АПК достигается в том случае, если: максимально точно учитываются природно-климатические факторы производства; обеспечивается оперативная реакция на конъюнктурные колебания рынка; все элементы рыночного механизма хозяйствования формируются с ориентацией на постоянное поддержание оптимальной пропорциональности и необходимых устойчивых темпов развития; развивается система предпринимательства и агробизнеса — ведущая основа экономического механизма производства; создается эффективная система материальных резервных фондов; функционирует социально ориентированная и эффективная система государственного регулирования и поддержки.

В настоящее время среди ряда ученых складывается мнение, что устойчивость аграр-

ных хозяйств можно обеспечить только на основе реализации программных установок. [8]

Обобщая вышеизложенные позиции ученых по устойчивости в аграрной сфере, мы пришли к следующему выводу, что устойчивость сельскохозяйственного предприятия – это,

во-первых, достижение стабильного равновесия в темпах развития его сфер на основе рационального использования ресурсов;

во-вторых – это система мер государственной поддержки, оказываемой аграрному сектору экономики для достижения требуемого уровня производства продовольствия, включая его запасы для сглаживания неустойчивости;

в-третьих – это совокупность социально-экономических характеристик, отслеживаемых в режиме мониторинга для обеспечения эффективного управления устойчивостью.

На наш взгляд неустойчивость сельскохозяйственных предприятий прямо или косвенно связана с недостатками в организации и использовании факторов производства (земля, основные и оборотные фонды, труд), поэтому поиск инструментов и показателей устойчивого развития предприятия через управление ими становится чрезвычайно важной проблемой.

По мнению академика А. Аганбеяна «переход к рынку включает ... решение двух групп задач. Первую составляет вопросы, связанные с формированием рыночной или, другими словами, равновесной экономики, в условиях которой предложение товаров удовлетворяет платежеспособный спрос, а сама экономика находится в некотором равновесии. Но чтобы добиться такого баланса, нужно развернуть все виды рынков – товаров, услуг, капитала, рабочей силы и т.д. Вторая группа задач более сложная. В ходе их осуществления необходимо создать такие условия и стимулы, которые бы рыночными методами толкали экономику вперед» [9]. Для достижения второй группы задач требуется решение ряда теоретических проблем, в частности вопросов формирования хозяйственного механизма, то есть выбора рациональной модели хозяйствования, наиболее точно, отражающей достигнутый уровень развития производительных сил и соответствующий этапам углубления производственных отношений.

Общественные и производственные отношения обуславливают решающую роль формирования принципов управления экономикой, всего хозяйственного механизма. Сущность и содержание управления обуславливаются производственными отношениями, которые в свою очередь, определяются отношениями собственности на средства производства, совокупностью объективных экономических закономерностей.

Управление устойчивостью можно рассматривать в качестве механизма, органически воплощающего в себя принципы, методы и структуру. Принципы управления устойчивостью могут оказывать влияние на развитие экономики

предприятия лишь при условии их практической реализации в определенных формах и методах. Для хозяйственного руководства необходим не только специальный аппарат, но и специальный механизм, представляющий собой совокупность форм и методов управления, экономических рычагов и стимулов. В связи с этим требует уточнения вопрос о содержании понятия «хозяйственный механизм», «экономический механизм». На наш взгляд эти понятия неоднозначные.

Проблема понятия и сущности хозяйственного механизма всегда привлекала внимание ученых-экономистов. Так П.Г. Бунич хозяйственный механизм рассматривает как объективную реальность «...включающую объективный механизм взаимодействия экономических законов, конкретные формы их проявления, а также те объективно требующиеся надстроечные отношения, которые воздействуют на базис» [10]. Как видим, за основу понятия «хозяйственный механизм» принимаются не только сознательное отражение экономических законов и их проявлений, но и надстроечные формы, влияющие на экономическое развитие общества.

Л.И. Абалкин считает, что: «Хозяйственный механизм, в самой общей форме можно охарактеризовать как способ организации общественного производства со свойственными ему формами и методами, экономическими стимулами и правовыми нормами» [11].

Важным достоинством данного определения является то, что в нем раскрывается понятие хозяйственного механизма как способа организации социально-экономической системы, а также в части состава ее функциональных элементов. Речь идет о наборе присущих хозяйственному механизму определенных форм и методов управления, экономических стимулов, правовых норм социально-экономической системы в целом.

Понятие хозяйственного механизма, данное Е.И. Дрогичинским, выводит из его состава надстроечные формы: «... механизм хозяйствования представляет собой совокупность экономических рычагов, позволяющих на различных уровнях управления активно воздействовать на производство в целях достижения стоящих перед обществом экономических и социально-политических задач» [12]. Однако надстроечные формы, тем не менее, остаются факторами, влияющими на экономическое развитие общества.

А.В. Бачурин хозяйственный механизм рассматривает исключительно в качестве совокупности системы и методов планирования, экономических рычагов стимулирования производства и хозяйственного расчета [13], то есть отождествляет его с планово-экономическими методами управления на всех уровнях общества.

Ю. Курбатов экономический механизм считает составной частью хозяйственного меха-

низма: «конкретное выражение обусловленных законами рынка отношений во взаимосвязи с производительными силами, представляющее собой основанную на интересах совокупность объективно обусловленных методов, рычагов и инструментов, а также соответствующих организационно-экономических форм комплексного их использования в области регулирования и стимулирования развития воспроизводственного процесса» [14].

На наш взгляд более адекватным к рыночным условиям является определение, сформулированное К.К. Абуовым и А.И. Гореловым: «хозяйственный механизм можно определить как систему экономических, политико-правовых, социально-психологических, технико-технологических отношений, с помощью которых общество использует экономические законы с учетом конкретно складывающихся условий» [15].

На сегодняшний день по исторической хронологии существует хозяйственный механизм, начавший формироваться после разрушительного кризиса 1929-1933 гг., который можно назвать *современным механизмом рыночного типа*. Он включает в себя как принципиальные положения рыночной экономики эпохи свободной конкуренции, так и некоторые моменты, характеризующие административно-плановую экономику.

Принцип данной модели хозяйственного механизма заключается в следующем:

- свобода предпринимательства;
- приоритет потребителя;
- активное вмешательство государства в экономику.

Предприниматели продолжают оставаться свободными и, по мере объективных условий, объединяются в производственные системы. Они связаны между собой, с одной стороны, посредством рынка и государственными органами, с другой.

Ж.С. Сундетов подчеркивает связь рыночного и планового хозяйственных механизмов, которая заключается в сочетании саморегулирования рынка и государственного экономического регулирования следующим образом: «Плановая система без рынка, рыночных отношений и механизмов, а рыночная система хозяйствования без планирования не могут быть достаточно эффективными» и рассматривает планирование и прогнозирование прежде всего как научное предвидение развития и результатов общественного производства, основанное на установлении его закономерностей, тенденций социального и научно-технического прогресса, объективных зависимостей и причинно-следственных связей в народном хозяйстве [16].

Мы разделяем его мнение в том, что объективная необходимость планирования и прогнозирования вызывается рядом обстоятельств, в числе которых: постоянное усиление воздействия НТП, переход к более совершенным

технологиям, рациональным формам организации труда и производства; предвидение государством цикличности в экономическом развитии, поддержание динамичной сбалансированности и корректировка возникающих деформаций; разработка стратегии развития и тактики предпринимательской деятельности для достижения конечной цели.

Г.А. Калиев предполагает, что механизм рыночного саморегулирования аграрной экономики в Казахстане должен базироваться на принципе свободного предпринимательства. Однако указывает на то, что при всех очевидных достоинствах такого рынка возникают определенные проблемы, которые могут быть решены только посредством государственного регулирования. К таким проблемам он относит довольно невысокую рентабельность сельскохозяйственного производства, зависимость финансовых результатов хозяйствования от природно-климатических условий, возможность резких ценовых колебаний из-за монополизма производящих средства производства и обслуживающих предприятий АПК, необходимость крупных капиталовложений на водохозяйственные и мелиоративные работы, на охрану природных ресурсов, научные исследования и внедрение их результатов в практику, образование [17].

Как показывает опыт развитых стран с современной рыночной экономикой, механизм регулирования общественного производства посредством рыночных и государственных структур позволяет обществу избежать катастрофических экономических кризисов. Но и эта модель хозяйствования не может полностью застраховать общество от циклического развития. Оно становится более сглаженным – периоды кризиса и депрессии выражаются менее отчетливо и не приобретают катастрофического характера.

Таким образом, каждая из моделей хозяйственного механизма имеет свои плюсы и минусы. Но в целом они отличаются различным влиянием на устойчивость и результативность экономической системы в целом. Первые две на практике доказали свою несостоятельность, третья – находится на стадии подъема [18].

По мнению Байгабуловой К.К. «рыночные отношения выражают сущность экономической системы, но отдельно взятый рыночный механизм – лишь звено хозяйственного механизма, который действует на основе и в рамках принимаемых законов, выражающих интересы всех представителей различных форм собственности и государственного регулирования» [19].

Мы согласны с этой точкой зрения и считаем, что понятие хозяйственного механизма более широкое, чем экономический механизм хозяйствования. Если под хозяйственным механизмом понимать всю систему мер общественного воздействия на экономику, то он шире механизма действия экономических законов и конкретных форм их проявления, так как вклю-

чает надстроечные отношения – политические, нравственные, идеологические, моральные, правовые и другие, оказывающие активное влияние на базис. Экономический механизм правомерно рассматривать как составную и главную часть механизма хозяйствования. Если рассматривать хозяйственный механизм в качестве способа функционирования общественного производства в целом, то в этом случае он включает такие основополагающие системы как государственное управление, программирование, экономическое стимулирование производства, инвестирование, кредитование, ценообразование и другие. Экономический механизм, равно как и экономический механизм повышения устойчивости в большей мере касается функционирования непосредственно предприятий и включает экономические методы, рычаги и стимулы воздействия на уровне хозяйствующих субъектов.

Система хозяйствования – хозяйственный механизм должна быть построена так, чтобы предприятия были экономически заинтересованы давать обществу нужную продукцию. Единство интересов общества и предприятия реализуется на практике через систему взаимовыгодных экономических рычагов.

Мы определяем сущность экономического механизма устойчивости как совокупность, с одной стороны, экономических отношений в сфере производства, обмена, распределения, потребления и накопления и обусловленные системой взаимосвязанных приемов, методов, рычагов и стимулов регулирования этих отношений на уровне предприятия, а с другой стороны, системой критериев и показателей оценки экономических процессов в целях обеспечения долговременного функционирования предприятия в режиме расширенного воспроизводства.

Действенность экономического механизма устойчивости проявляется, прежде всего, в темпах экономического и социального развития предприятий, в повышении экономической эффективности их производства. Экономический механизм устойчивости всей системой методов, рычагов и стимулов, системой критериев и показателей оценки состояния экономики предприятия и результатов производства должен быть направлен на достижение целей.

Выработка научной основы экономического механизма устойчивости требует определения основополагающих принципов его формирования и функционирования. Л.И. Абалкин сделал попытку разработать принципы формирования хозяйственного механизма. К ним он относит: *принцип адекватности*, то есть соответствие в целом хозяйственного механизма и его отдельных элементов достигнутому уровню развития производительных сил; *принцип комплексности*, или комплексного решения проблемы на основе системного анализа экономических и социальных процессов; *принцип адаптации*, то есть приспособление хозяйственного механизма к изме-

нившимся условиям; принцип компетенции, или обеспечение информацией, правильный подбор и расстановка кадров [11 С.75]. Предложенные принципы вполне обоснованы, и на них можно ориентироваться в современных рыночных условиях.

Экономический механизм устойчивости является составной частью системы управления и основывается на тех же принципах, что и управление в целом. Спецификой экономического механизма устойчивости является сосредоточение в нем экономических методов управления предприятием.

Литература:

1 Кусаинов Х. Проблема и пути повышения устойчивости сельского хозяйства Западного Казахстана // Транзитная экономика, - 2001. - №1. - С.66-73.

2 Богданова Э. Критерии оценки финансовой устойчивости предприятий АПК // АПК: экономика и управление. - 1998. - №4. - С. 70-73.

3 Половинкин П.Д. Экономические проблемы повышения устойчивости сельскохозяйственных предприятий.- М.: Экономика, 1984. - 250 с.

4 Асташко В.Н. Резервы устойчивого сельскохозяйственного производства в регионе.- М.: ВНИЭТУСХ.- 26 с.

5 Векленко В., Золотарева Е. Проблема устойчивости сельскохозяйственного производства// АПК: экономика и управление.- 2002.- №10.- С. 49-56.

6 Каштанов А.Н. Устойчивость земледелия: пути повышения.- М.: Знание, 1983

7 Минасов М.В. Земельные отношения: формирование и необходимость корректировки// Международный сельскохозяйственный журнал.- 1998.- №6.- С.34-46.

8 Гумеров Р. Сельскохозяйственная кооперация и промышленная интеграция в пореформенной России//Российский экономический журнал. - 1998. - №4. - С.66-75.

9 Аганбегян А. Формирование рыночного механизма экономического роста в России // Проблемы теории и практики управления. - 2001. - №2. - С.34-38.

10 Хозяйственный механизм управления социалистической экономикой: Учеб. пособие для студентов экон. спец. вузов / Бунич П.Г., Мергелов Г.С., Шкурко С.И., Лаптев В.В. и др.; под ред. П.Г. Бунича. - М.: Экономика, 1984. - 304 с.

11 Абалкин Л.И. Хозяйственный механизм развитого социалистического общества. М., Мысль, 1973

12 Совершенствование механизма хозяйствования в условиях развитого социализма / Под ред. Е.И. Дрогичинского, М., Экономика, 1975. - С.7.

13 Бачурин А.В. Планово-экономические методы управления. М.: Экономика, 1977

14 Курбатов Ю. Экономический механизм в комплексе факторов развития сельского хозяйства // АПК: экономика, управление. - 1998.- №8.- С. 30-34.

15 Абуов К.К., Горелов А.Н. Совершенствование управления затратами в сельскохозяйственных предприятиях. Научное издание. Кокшетау: Издательский центр Кокшетауского университета, 2005. - 164 с.

16 Сундетов Ж. Планирование и прогнозирование в условиях рыночной экономики, Алматы, Республиканский издательский кабинет Казахской академии им. Ы. Алтынсарина, 1999. - С.4-5.

17 Калиев Г.А., Сатыбалдин А.А., Турсунов С.Т. Казахстан: рынок в АПК. - Алматы: Кайнар, 1994. - 320 с.

18 Дабылтаева Н.Е. Модели хозяйственного механизма агробизнеса в различных экономических системах в переходной экономике // Саясат. - 1999. - №10. - С.70-72.

19 Байгабулова К.К. Организационно-экономический механизм хозяйствования в зерновом производстве: Автореф. дис. на соис. учен. степ. канд. экон. наук. Алматы, 1999. - 24 с

УДК 330:133.2

АНАЛИЗ СОСТОЯНИЯ И ПЕРСПЕКТИВЫ РЫНКА КОНСАЛТИНГОВЫХ УСЛУГ

Коваль А.П. - к.э.н., директор Центра экономических исследований, доцент кафедры экономики и управления Костанайского государственного университета им. А. Байтурсынова

Карасатова А.М. - преподаватель кафедры экономики и управления Костанайского государственного университета им. А. Байтурсынова

Түйін

Берілген мақалада Қазақстанның нарық консалтингтік қызметінің даму келешегі мен жағдайы талданады. 2007-2009 жылдың әлемдік экономикалық дағдарысында-төменгі тиімділік деңгейлік өндіріс басшылығы мен консалтингтік қызметтің зәру қолданылуы. Бүгінгі күні нарық нақты ортада белсенді дамып, спецификалық айрықша орын ала бастады. Нақты ресурстарды қолдана отырып, соның ішінде кадрлық мүмкіндік, университеттер нақты нарықта басты да маңызды орын алады.

Аннотация

В данной статье анализируются состояние и перспективы развития рынка консалтинговых услуг Казахстана. Мировой экономический кризис 2007-2009 годов выявил слабую эффективность достигнутого уровня управления производством и необходимость применения консалтинговых услуг. Сегодня рынок в данной сфере стал активно развиваться и приобретать специфические особенности. Используя имеющийся ресурсный, а, в особенности, кадровый потенциал, университеты обладают значительными возможностями занять свою нишу на данном рынке.

Summary

This article focuses on the analysis and perspectives of consulting services' development in Kazakhstan. The world economic crisis of 2007-2009 showed a weak performance level achieved in production management and the need for consulting services. Today the market actively develops in this area and acquires specific characteristics. Using an existing or in particular, regular personnel, universities have significant opportunities to find its niche in this market.

Мировой финансово-экономический кризис 2007-2009 годов показал несостоятельность как мировой финансовой системы и целых отраслей, так и многих национальных экономических моделей. Казахстанское правительство за счет созданных резервов Национального фонда и экстренных мер поддержки банковской сферы и ряда отраслей сумело избежать серьезного спада. Однако потребовалась настоящая инвентаризация и сокращение раздутого количества бюджетных программ и их целевая корректировка в соответствии с возникшими сложностями. А вот что касается построения бизнеса на типовых функциональных иерархических схемах менеджмента, стандартной специализации производственного процесса, внедрении готовых и классических проектов и типовых схем, то в состоянии стагнации впали целые отрасли, объединяющие крупный, средний и малый бизнес (строительство, финансово-кредитные услуги и др.). Кризис и современный период, характеризуемый рядом авторов как рецессия, обозначили единообразие деятельности, стандартизированный подход, в частности, в торговой сфере и сфере услуг, да и в растениеводстве в том числе, связанные с острой нехваткой конкурентоспособных и инновационных бизнес-проектов. Особое значение в современной концепции эффективного управления придается социальному аспекту (человеческому капиталу), способствующему повышению эффективности работы в большей степени, чем прочие производственные факторы. Поскольку далеко не каждая компания сегодня имеет и способна содержать у себя штат высококвалифицированного персонала, особо актуальным становится вопрос подготовки и переподготовки кадров или аутсорсинга, т.е. передачи ряда функций сторонним компаниям (консультантам). Одним из направлений поддержки предпринимательства во всем мире является оказание услуг различного профиля, проведение тренингов и семинаров для предпринимателей и сотрудников организаций и частных предпринимателей.

В феврале 2011 года центр бизнес-информации, социологических и маркетинговых исследований BISAM Central Asia провел исследование рынка услуг тренингов, курсов и семинаров [1]. В рамках исследования было изучено 355 компаний – потребителей и 1567 компаний (в том числе ряд университетов), заявляющих о предоставлении услуг тренингов, семинаров, курсов, из них выявлено 230 компаний, оказывающих услуги бизнес-тренинга (таблица 1).

Исходя из данных таблицы 1, особое значение тренингам и семинарам уделяется в г. Алматы. При этом прослеживается разрыв между спросом и предложением данного вида услуг: при относительно востребованных услугах в городах Петропавловск, Актобе, Шымкент, Костанай компаний, предлагающих услуги по проведению тренингов, семинаров и курсов, значительно меньше, что показывает несбалансированное соотношение на данном рынке услуг спроса и предложения.

На основе сопоставления данных опросов и экспертных источников агентства BISAM сложившаяся ситуация объясняется непониманием подавляющим большинством потенциальных потребителей сути и предназначения бизнес-тренингов, с одной стороны, и низким профессиональным и организационно-технологическим уровнем большинства позиционирующих себя на рынке поставщиков консалтинговых и бизнес-тренинговых услуг, с другой стороны.

Соотношение тематики запрашиваемых тренингов и семинаров и предоставляемых агентствами показывает некоторое разночтение между предложением и спросом на виды тренингов и семинаров. С одной стороны, консалтинговые компании специализируются на наиболее востребованных тренингах по управлению персоналом и по продажам и переговорам, что позволяет говорить о высоком уровне подготовки специалистов и консультантов по данным направлениям с возможностью вариации для конкретного клиента.

ЭКОНОМИКА

Таблица 1 – Количественные показатели рынка консалтинговых услуг (спрос-предложение)

Город	Количество тренинговых компаний				Количество компаний - пользователей	
	по результатам сенсуса	в % к итогу	по результатам опроса поставщиков	в % к итогу	всего	в % к итогу
Алматы	114	49,78	92	50,83	252	27,57
Астана	18	7,86	12	6,63	76	8,32
Усть-Каменогорск	25	10,92	28	15,47	60	6,56
Тараз	10	4,37	8	4,42	50	5,47
Атырау	10	4,37	7	3,87	39	4,27
Караганда	8	3,49	6	3,31	70	7,66
Ақтау	7	3,06	2	1,10	40	4,38
Костанай	6	2,62	5	2,76	40	4,38
Павлодар	6	2,62	4	2,21	58	6,35
Уральск	6	2,62	4	2,21	30	3,28
Шымкент	6	2,62	4	2,21	70	7,66
Кызылорда	5	2,18	4	2,21	29	3,17
Актобе	4	1,75	2	1,10	60	6,56
Петропавловск	4	1,75	3	1,66	40	4,38
Всего	229	100,0	181	100,0	914	100,0

Таблица 2 – Тематика предоставляемых и востребованных тренинговых услуг

Тематика тренингов и семинаров	Предоставляемые услуги		Востребованность услуг потребителями		Планируемые потребителями услуги	
	кол-во компаний	в % к итогу	кол-во компаний	в % к итогу	кол-во компаний	в % к итогу
Тренинги по управлению персоналом	146	63,48	128	36,06	128	36,06
Тренинги по продажам и переговорам	126	54,78	146	41,13	135	38,03
Тренинги персональной эффективности	120	52,17	85	23,94	89	25,07
Тренинги по стратегическому менеджменту	111	48,26	89	25,07	85	23,94
Тренинги по лидерству	107	46,52	46	12,96	67	18,87
Тимбилдинг	104	45,22	46	12,96	57	16,06
Тренинги по финансовому менеджменту	104	45,22	99	27,89	96	27,04
Тренинги по оперативному менеджменту	103	44,78	85	23,94	78	21,97
Тренинги по сервису	101	43,91	121	34,08	99	27,89
Управление продажами	99	43,04	103	29,01	128	36,06
Тренинги по маркетингу	90	39,13	64	18,03	75	21,13
Тренинги для тренеров	77	33,48	11	3,10	25	7,04
Тренинги по управленческим технологиям	76	33,04	107	30,14	75	21,13
Тренинги личностного роста	75	32,61	36	10,14	75	21,13
Тренинги по управлению проектами	72	31,30	36	10,14	43	12,11
Тренинги для консультантов	58	25,22	-	-	28	7,88
Обучение коучингу	53	23,04	7	1,97	25	7,04
Тренинги по логистике	38	16,52	21	5,92	50	14,08

С другой стороны, ситуация объясняется отсутствием в большинстве консалтинговых и тренинговых компаний систематической работы по продвижению услуг, фактической приверженностью стратегии пассивного реагирования, слабой подготовкой менее востребованных тренингов и семинаров. В Казахстане не предпринимается масштабных и целенаправленных усилий по разъяснению сути и назначения бизнес-тренингов в потребительской среде, т.е. большинство поставщиков реагирует на запросы, слабо рекламирует «готовую продукцию», но не формирует мотивационные основы спроса.

Тренинговые услуги пользуются большей популярностью среди компаний следующих отраслей: финансы, страхование, транспорт, связь и телекоммуникации. Подавляющее большинство респондентов видит роль тренингов в сугубо образовательной, а не инновационно-практической плоскости. Тренинг воспринимается казахстанским бизнесом лишь как одно из обучающих мероприятий. Отказ от бизнес-тренингов в большинстве случаев связан с отрицанием и непо-

ниманием их необходимости и психологией «опоры на собственные силы». Более трети компаний, не использующих тренинговые услуги, считают их, тем не менее, полезными для своего предприятия. 35% пока затрудняются оценить целесообразность для себя тренинговых услуг. Лишь 25% компаний настроены в отношении тренеров однозначно отрицательно. Это говорит о возможности существенного расширения рынка.

При этом, тренинговые компании зачастую оказывают консалтинговые услуги – 82% компаний (189 компаний), что свидетельствует о большей востребованности консалтинга как более привычной и понятной сферы деятельности и позволяет сохранять конкурентоспособность. Консалтинг способны предоставлять также организации и компании, оказывающие образовательные услуги как основное направление и имеющие опыт в проведении тренингов и семинаров [2]. В 2010 году в Казахстане было зафиксировано 569 организаций, оказывающих консультационные услуги (таблица 3).

Таблица 3 - Отношение численности консалтинговых компаний к числу действующих предприятий по регионам Казахстана

Регион	Количество действующих предприятий в регионах (в % к итогу)	Количество консалтинговых компаний (в % к итогу)	Отношение численности консалтинговых компаний к числу действующих предприятий
Южный регион	15360 (13,8)	53 (9,3)	1:289
Центральный регион	21914 (19,7)	82 (14,4)	1:267
Восточный регион	16161 (14,6)	26 (4,6)	1:621
Западный регион	18325 (16,5)	33 (5,8)	1:555
Северный регион	15306 (13,8)	24 (4,2)	1:638

Наибольшее количество консалтинговых организаций отмечено в г.Алматы, что значительно превышает предложение над спросом. Территориальная и профессиональная неравномерность размещения компаний консалтингового профиля на территории Казахстана ведет к тому, что исследования для бизнес-структур и государственных организаций Костанайской и ряда других областей Северного Казахстана выполняют компании из Алматы или Астаны, обладающие более высоким уровнем формальной и неформальной конкурентоспособности. При этом, согласно исследованию, проведенному BISAM, только 20% консалтинговых компаний, осуществляют свою деятельность свыше 10 лет, 44% компаний основано за последние 5 лет, и представляют собой преимущественно малый бизнес – с численностью сотрудников не более 2

человек (19% опрошенных компаний) или 5 человек (36% компаний). Основная проблема консалтинговой сферы – недостаток компетентных консультантов и сложность подбора соответствующего персонала (61% отмечаемых проблем). Другая проблема сферы консалтинга, так же как и тренинговых услуг, – узкий спектр оказываемых услуг и значительное расхождение, настоящий конфликт интересов спроса и предложения (таблица 4).

В связи с этим, повышению конкурентоспособности способствуют проводимая в консалтинговых компаниях диверсификация оказываемых услуг, особенно направленных на потребности малого и среднего бизнеса, и следование требованиям, поддержка проводимых государственных мероприятий и осуществляемых программ [3].

Таблица 4 – Соотношение востребованности услуг консалтинга

Секторы консалтинга	Услуги, наиболее востребованные в консалтинговых компаниях (% от числа опрошенных компаний-поставщиков)	Услуги, которые востребованы потребителями консалтинговых услуг (% от числа опрошенных компаний-потребителей)
Консультации по управлению	54%	26%
Консультации по финансовому менеджменту	59%	26%
Внедрение международных стандартов управления (ISO, OHSAS и т.д.)	45%	26%
Разработка бизнес-планов	55%	12%
Консультации в области маркетинга и продаж	59%	14%
Разработка торговых марок, рекламных кампаний	38%	
Внедрение автоматизированных систем управления / IT консалтинг	54%	27%
Внедрение энергосберегающих технологий, энергоаудит	18%	-
Консультации в сфере экологии	17%	-
Консультации для повышения производительности и рентабельности с/х предприят.	22%	-
Разработка методологии обучающих программ и создание тренинговых центров	44%	-
Тренинговые услуги	59%	61%
Инвестиционный консалтинг	40%	3%
Консультации по улучшению производственных процессов и производительности труда	32%	-
Антикризисный консалтинг	36%	2%
Консультации по вопросам технологических и инженерных решений в промышленности и строительстве	36%	-

Консалтинговые услуги, направленные на развитие и поддержку предпринимательского класса, начиная с разработки и апробирования студенческих инновационных и бизнес-проектов, особенно актуальны в рамках реализации Государственной программы форсированного индустриально-инновационного развития Казахстана на 2010-2014 годы. Большое значение для развития рынка консалтинговых и тренинговых услуг имеет работа на будущее – то есть ориентация на инновационный потенциал молодежи, что выгодно выделяет крупные региональные вузы как центры формирования кадрового потенциала. Особый вклад должен внести переход к модели исследовательских университетов, когда компетенции обучающихся должны возрастать в процессе выполнения исследований фундаментального и прикладного характера, выполнения в

составе творческих коллективов и рабочих групп работ по госбюджетным или хоздоговорным темам с соответствующим финансированием [4].

Одним из вузов в Костанайской области, ставящим столь высокие цели, является Костанайский государственный университет им. А.Байтурсынова, в рамках организационной структуры которого созданы и успешно функционируют как подразделения инновационной инфраструктуры научные центры: центр практической психологии, инновационный научно-образовательный центр и центр экономических исследований. Центр практической психологии создан для психологического обеспечения реализации кадровой политики университета и реализации мероприятий, обеспечивающих использование социально-психологических факторов повышения эффективности труда и обучения. Сотрудниками

центра практической психологии проводится ряд психологических семинаров и тренингов, направленных на эффективность деятельности человека, личностное развитие, оказываются консультативные услуги, в том числе по вопросам коучинга. Таким образом, центром практической психологии осуществляются услуги менее популярные для организации и ведения бизнеса, но более актуальные для самих потребителей – физических лиц. Инновационный научно-образовательный центр направлен на стабильное функционирование системы эффективного использования научного и инновационного потенциала университета, начиная от студенчества до ведущих профессоров вуза. Основная цель центра экономических исследований - организация и проведение фундаментальных и прикладных

исследований социально-экономической направленности, формирование условий для активизации научной деятельности широкого круга преподавателей, магистрантов и студентов университета. Центр экономических исследований (ЦЭИ) осуществляет мониторинг объема предложения консалтинговых услуг (Каталог научных исследований, инновационных разработок и консалтинговых услуг КГУ им. А.Байтурсынова, который насчитывает на сегодня 75 проектов). ЦЭИ самостоятельно по утвержденному преискуранту осуществляет ряд услуг и оказывает содействие при планировании, организации и внедрении инновационных, бизнес-идей и проектов, в том числе ППС и студенческих, на различных этапах реализации (см. рисунок 1).



Рисунок 1. Схема выполнения договорных работ

При осуществлении инновационных и прикладных проектов и работ большое значение имеет формирование системы продвижения проекта на рынок и поддержки, оказание содействия преподавателям и ученым университета внутренней и внешней среде, четкое взаимодействие со структурными подразделениями университета (юридическое, экономическое, бухгалтерское сопровождение), постоянный мониторинг потребностей рынка, в том числе тендеров с государственным участием. Для формирования устойчивой системы коммерциализации инновационных научных разработок и консалтинговых услуг ученых университета, администрация пошла на снижение статьи «общеуниверситетские расходы» в сметах заключаемых хозрасчетных договоров до минимально возможного уровня 10-15%, что позволяет использовать основной объем поступающих средств на зарплату, командировочные расходы, приобретение лабораторного оборудования и др.

С июня по сентябрь 2011 года данная схема позволила заключить через ЦЭИ 9 договоров, в том числе 2 договора по госзаказу. Что позволило привлечь 2.3 млн. денежных средств из частных и государственных источников.

Используя кадровый потенциал преподавателей, ученых и сотрудников, передовые технологии и современную материальную базу, университет имеет возможность реализации самого широкого спектра консалтинговых услуг, семинаров и тренингов, в том числе как в традиционной для себя сфере – обучение государственному языку и компьютерная грамотность населения, так и новым сферам, связанным с инновациями и патентным правоприменением.

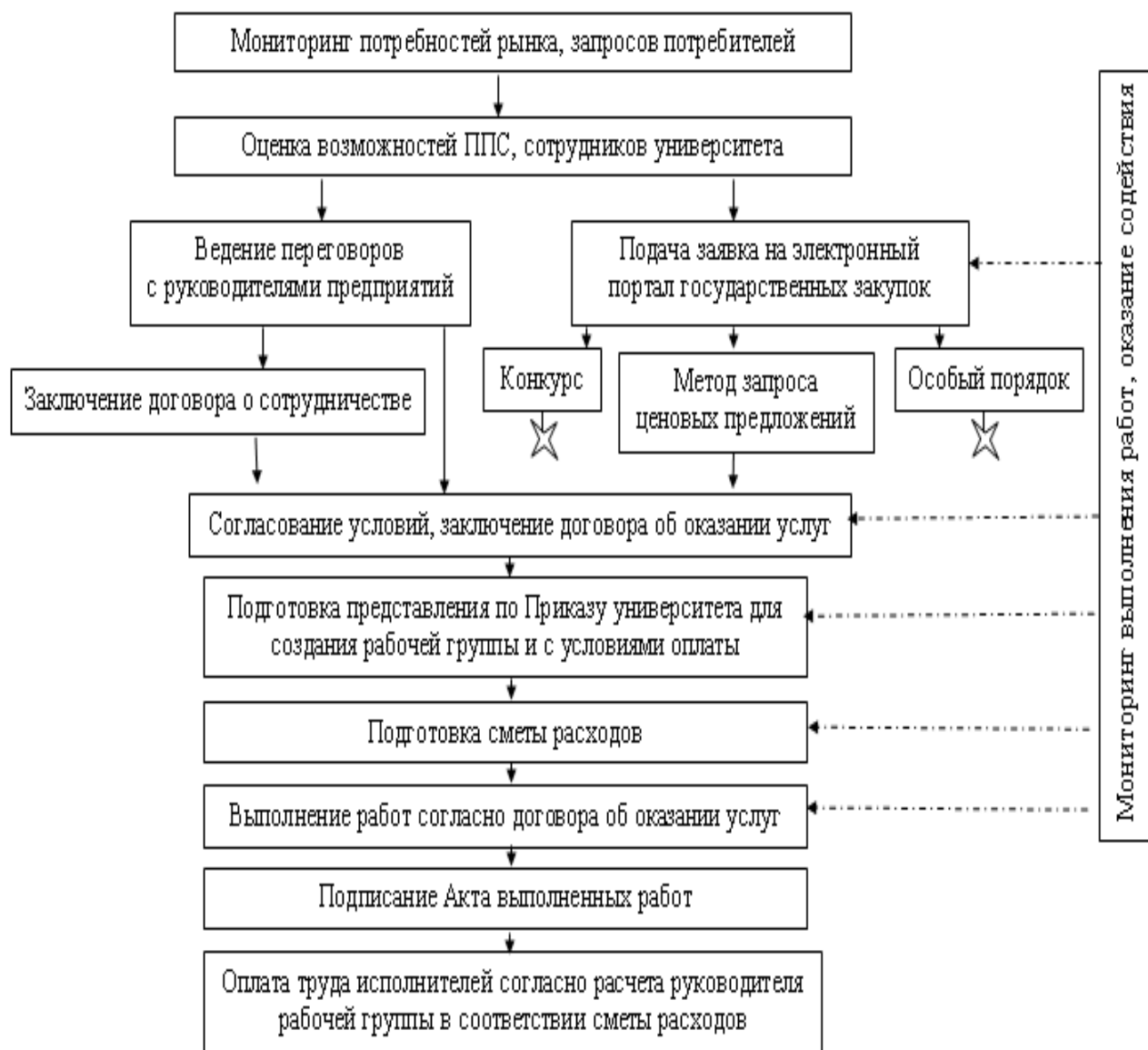
Проблема в данном вопросе заключается даже не столько в необходимости проводить регулярный мониторинг требований и тенденций рынка, сколько в постоянном внедрении инноваций в образовательный процесс. Необходимо добиться востребованности, подчас оторванных от реальных потребителей тем инициативных исследований ППС, магистрантов, докторантов. Актуальность проводимых исследований и высокий рейтинг ученых должны подтверждаться не

справками о внедрении или иными формальными признаками, а поступлением средств на счет университета, ростом имиджа и повышением благосостояния вуза и самих исследователей, что в итоге значительно повысит конкурентоспособность как самого университета, так и его выпускников, получивших бесценный опыт работы в условиях реального выполнения финансируемых и жестко контролируемых заказчиками заданий.

Рынок консалтинга, тренингов и семинаров Казахстана и Костанайской области имеет большие возможности для расширения и совершенствования в условиях продолжающегося нарастания неопределенности бизнес-среды, глобализации мирового рынка, а предоставляемые услуги могут быть востребованы с учетом постоянной корректировки в рамках имеющейся профессиональной квалификации исполнителей-консультантов для конкретных потребителей с запрашиваемым уровнем качества, сроков и других параметров.

Литература:

1 Основные результаты комплексного исследования рынка услуг бизнес-тренинга в Казахстане (февраль 2011 г.) / Центр бизнес-информации, социологических и маркетинговых исследований BISAM Central Asia. [Электронный ресурс] URL: <http://www.bisam.kz/research/reports/training.html>.

2 Казахстанский рынок консалтинговых услуг (октябрь 2010 г.) Центр бизнес-информации, социологических и маркетинговых исследований BISAM Central Asia. [Электронный ресурс]

3 Назарбаев Н.А. Построим будущее вместе! // Послание Президента народу страны – г. Астана, Акорда, 28.01.2011 г.

4 Закон Республики Казахстан «О науке» №407-IV ЗПК. - Астана: Аккорда, 18.02.2011 г. URL: <http://www.bisam.kz/research/reports/3.html>

5 Яновская О.А., Никифорова Н.В. Корпоративное управление: Учебник – Алматы: Экономика, 2005. - 320с

УДК 336.225.673

ОСНОВНЫЕ ЭТАПЫ ОРГАНИЗАЦИИ СИСТЕМЫ ВНУТРЕННЕГО НАЛОГОВОГО КОНТРОЛЯ

Васильчук Е.В. - к.э.н., кафедра «Учет и аудит» Костанайского государственного университета им. А.Байтурсынова

Түйін

Салық салынуын басқару саласында белсенді түрде реформалар жүргізілуінің жалғасуы экономикалық ғылым қалыптасуы мен дамуы процессінің жылдамдатылуын шарттайды. Салық туралы заңнаманың түбегейлі өзгертілуі жаңдайында салықтық бақылаудың негізгі теориялық қаңдаларын ұғыну қажеттілігі анық көрінеді.

Аннотация

Четко организованная система внутреннего налогового контроля не только помогает в принятии управленческих решений, но стимулирует добросовестное отношение к исполнению налогоплательщиками своих обязанностей по уплате налогов и сборов. С целью создания эффективно функционирующей системы внутреннего налогового контроля любому руководителю предприятия необходимо определиться с требованиями к организации системы внутреннего налогового контроля.

Summary

Continuation of active holding of a reform in the field of tax administration determines acceleration of process of formation and development of economic science. Under the cardinal changes in laws on taxes the necessity in understanding of basic theories of tax management is becoming obvious.

Прежде чем перейти к требованиям, предъявляемым к организации системы внутреннего налогового контроля на предприятии, хотелось бы остановиться на таком ключевом моменте как определение масштаба системы внутреннего налогового контроля.

Традиционно руководители многих предприятий заинтересованы в создании или в укреплении налоговых служб подразделениями налогового контроля, а в некоторых случаях образовании отдельных департаментов.

Безусловно, создание отдельных структурных подразделений внутреннего налогового контроля требует дополнительных ресурсов (финансовых, трудовых, временных и пр.) Поэтому, для того чтобы определиться с масштабом системы внутреннего налогового контроля и его структурой руководителю любого предприятия необходимо выбрать определяющий критерий. В данном случае в качестве такого критерия предлагается взять налоговую нагрузку, возложенную на предприятие.

Так, некоторыми специалистами используется шкала определяющая необходимость налоговых мероприятий, в частности планирования при определенном уровне налоговой нагрузки»

Представляется целесообразным рассмотреть указанную шкалу с точки зрения оценки; масштаба функционирования системы внутреннего налогового контроля (см. таблицу 1). В предлагаемой шкале анализируется зависимость проведения мероприятий налогового контроля от уровня налоговой нагрузки на предприятии. Чем выше уровень налоговой нагрузки, тем больше потребность у предприятия в мероприятиях внутреннего налогового контроля

Уровень налоговой нагрузки в данном случае рассчитывается как отношение уплаченных налогов к объему реализованной продукции (работ, услуг).

Так по средствам предложенной шкалы предприятие проводит тест существующего механизма налогового контроля и налоговой нагрузки. В последствии исходя из полученных результатов осуществляется построение системы внутреннего налогового контроля.

Четко организованная система внутреннего налогового контроля не только помогает в принятии управленческих решений, но стимулирует добросовестное отношение к исполнению

налогоплательщиками своих обязанностей по уплате налогов и сборов. С целью создания эффективно функционирующей системы внутреннего налогового контроля любому руководителю предприятия необходимо определиться с требованиями к организации системы внутреннего налогового контроля.

Требования к организации системы внутреннего налогового контроля различаются в зависимости от особенностей предприятия или группы компаний. Однако существуют стратегические вопросы, которые необходимо решить независимо от типа и размера предприятия, в целом речь идет о следующих ключевых проблемах:

- определение целей и задач системы внутреннего налогового контроля;
- установление статуса департамента (отдела) внутреннего налогового контроля в структуре предприятия; и механизмы его взаимодействия с другими подразделениями предприятия;
- разработка организационной структуры внутреннего налогового контроля;
- установление центров ответственности и ответственности отдельных исполнителей системы внутреннего налогового контроля;
- определения порядка взаимодействия структурных подразделений предприятия в рамках вопросов решаемых департаментом (отделом) внутреннего налогового контроля;
- разработка процедур и правил работы департамента (отдела) внутреннего налогового контроля, внутренние документы, регламентирующие работу департамента налогового контроля и его взаимоотношения с другими департаментами предприятия;
- критерии оценки эффективности деятельности департамента внутреннего налогового контроля.

К основным задачам внутреннего налогового контроля, в первую очередь, необходимо отнести унификацию методов и подходов к расчету налогов как в целом по предприятию, так и его различными подразделениями (или различными компаниями группы). Решая указанную задачу, предприятие автоматически может исключить возможные искажения и погрешности, возникающие в результате применения различных методов расчета налогов одновременно во

всех подразделениях (компаниях группы). Целью налогового контроля, является оптимизация текущих платежей в бюджет и снижение налоговой нагрузки, а также налоговых рисков у предприятия. При этом требуется определить уровень налоговых рисков, приемлемые схемы налогового планирования, и также готовность компании к изменению структуры бизнеса для целей налоговой оптимизации.

Статус департамента налогового контроля — это, в первую очередь, его положение в организационно-управленческой структуре предприятия. Чаще всего применяются два типа управленческих структур, а также их сочетание: линейная, функциональная и линейно-функциональная.

В случае линейной структуры подчинения руководству на предприятии фактически появляется еще один департамент, находящийся в подчинении центрального аппарата и не имеющий приоритетных прав по доступу к информации других структурных подразделений, что может привести к снижению эффективности работы службы.

В случае, если предполагается, что департамент внутреннего налогового контроля будет полностью независим от других департаментов и его основные полномочия будут сконцентрированы на контрольных функциях целесообразно использовать функциональную или линейно-функциональную модели. Где департамент налогового контроля будет обособленно подчиняться руководству, имея при этом отдельный статус.

Поставленные перед департаментом задачи, а также функциональные обязанности определяют требования к организационной структуре департамента необходимой численности налоговых специалистов и их квалификации.

Утверждая структуру департамента, представляется целесообразным разделить функции подготовки налоговой отчетности, налогового планирования, разработки учетной политики и налоговых регистров, а также ведение налогового учета. В зависимости от организационной структуры компании (холдинга) и географической разбросанности ее подразделений (дочерних компаний) структура департамента внутреннего налогового контроля может видоизменяться как в сторону дальнейшей детализации (например, за счет выделения функций налогового планирования в отдельный отдел).

В организационной структуре департамента внутреннего налогового контроля необходимо также предусмотреть порядок взаимодействия департамента с «внешней средой» компании (в частности порядок отслеживания и оценки последствий изменения налогового законодательства, порядок взаимодействий с налоговыми органами, внешними консультантами) для эффективного управления налоговыми рисками

и своевременного использования возможностей для налогового планирования.

Под центром ответственности (далее - ЦО) понимается исполняющая контрольные функции и несущая в пределах этих функций ответственность единица (группа единиц) в рамках организационной структуры организации. Отдельная контрольная функция закрепляется конкретным ЦО. Проверку качества выполнения которого должен осуществлять другой субъект внутреннего контроля (исполнитель, руководитель департамента внутреннего контроля). Недопустимо закрепление конкретной функции за двумя или несколькими ЦО.

Так, помимо обязанности контроля за своевременным принятием мер по исправлению выявленных при осуществлении контрольных процедур недостатков в системе внутреннего налогового контроля на руководителя департамента внутреннего налогового контроля должна быть возложена ответственность за правильное и соответствующее налоговому законодательству исчисление и уплату налогов и сборов. Руководитель также может отвечать за полноту и точность налоговой отчетности, которая должна своевременно представляться на подпись уполномоченным лицам, в данном случае руководству предприятия.

Рядовые сотрудники департамента налогового контроля (исполнители) несут ответственность за своевременную подготовку форм внешней и внутренней налоговой отчетности и их представление на проверку руководителю департамента налогового контроля, за неустранение или несвоевременное устранение выявленных по итогам реализации контрольных процедур ошибок и искажений в расчетах. Перечень действий исполнителя (перечень контрольных процедур) следует закрепить во внутреннем регламенте (инструкции исполнителя). Если исполнителем не были реализованы отдельные контрольные процедуры (без предварительного устного уведомления руководителя департамента) или им было допущено нарушение сроков представления форм налоговой отчетности на проверку руководителю либо искажение показателей форм налоговой отчетности, необходимо предусмотреть обязанность представления исполнителем руководителю объяснительной записки с указанием соответствующих причин. По мере осуществления всех предусмотренных контрольных процедур исполнитель заполняет лист контрольных процедур, который вместе с соответствующими документами передает для проверки и осуществления мониторингового контроля руководителю налогового департамента.

Руководитель департамента налогового контроля должен обладать полномочиями, позволяющими ему применять к исполнителям, ответственным за нарушение сроков подготовки форм налоговой отчетности либо за допущенные

при их подготовки ошибки, дисциплинарные или другие взыскания. Кроме того, для руководителей также целесообразно разработать листы контрольных процедур.

В большинстве случаев основные налоги начисляются головным подразделением по предприятию в целом с использованием данных, представленных регионами.

Применение так называемой «децентрализованной» модели практически не ориентировано на выполнение задач, стоящих перед группой в целом. Кроме того, в такой модели затруднен контроль головного подразделения над деятельностью региональных подразделений. Вместе с тем децентрализация управления налогами может быть приемлема при наличии сильных отделов налогового контроля в региональных компаниях.

Разработка правил и процедур работы департамента внутреннего налогового контроля

Эффективная и качественная работа любого департамента напрямую зависит не только от правильно сформулированных задач, но и от четко проработанного механизма работы самого департамента. В частности речь идет о разработке внутренних документов, правил и процедур, регламентирующих работу департамента внутреннего налогового контроля и его взаимоотношения с другими департаментами предприятия.

Дополнительно требуется определить необходимые инструменты для работы департамента (например, соответствующее программное обеспечение).

В свою очередь под внутренними документами, регулирующими работу департаментами, подразумеваются:

- штатное расписание департамента налогового контроля;
- должностные регламенты исполнителей;
- регламенты взаимодействия с другими департаментами внутри компании;
- обеспечение доступа к правовым базам данных и подписка на необходимую профессиональную литературу;
- регламенты представления отчетов руководству, формы таких отчетов;
- регламенты участия в процессе оперативного и долгосрочного финансового планирования и бюджетирования;
- листы контрольных процедур.

Критерии оценки эффективности деятельности департамента внутреннего налогового контроля

Обеспечение выполнения поставленных перед департаментом налогового контроля целей и задач первоначально должно основываться на системе контроля их реализаций. С этой целью необходимо сформулировать критерии эффективности управления налогами. В качестве таких критериев можно использовать следующие показатели:

- уровень эффективной налоговой ставки по каждому налогу;

- совокупный уровень признанных компанией налоговых доначислений и санкций по результатам налоговых проверок за год (оценка степени выполнения этой задачи возможна по мере «покрытая» налоговых периодов проверками);

- совокупный уровень налоговых рисков, вероятность которых оценена как «очень высокая» и «высокая» по результатам проверки деятельности компании за год.

Эффективность работы департамента налогового контроля можно оценивать по результатам исполнения текущих задач, таких как разработка и внедрение унифицированной системы налогового учета душ структурных подразделений (дочерних предприятий) компании. Обеспечение своевременности подачи налоговой отчетности компании в налоговые органы или сокращение времени на подготовку налоговой декларации по различным налогам за счет внедрения более эффективных процедур составления и проверки налоговых деклараций также могут являться критериями оценки деятельности внутреннего налогового контроля.

Построение проверки деятельности департамента налогового контроля базируется на организационной структуре предприятия в целом. В крупных компаниях традиционно этот процесс будет осуществляться по двум направлениям:

- контроль деятельности департамента на уровне головного подразделения;

- проверка работы деятельности департамент на уровне структурных подразделений.

В свою очередь, более в мелких компаниях процесс оценки будет более упрощенным, однако его результаты будут не менее важны для руководства компании.

Кроме того, периодически требуется уточнять, насколько задачи, стоящие перед департаментом налогового контроля, соответствуют глобальной стратегии компании, которая меняется с течением времени. Корректировка структуры, в рамках которой осуществляется управление налогами, и процедуры ее взаимодействия с другими подразделениями и регионами является результатом контрольных процедур департамента налогового контроля.

В заключение следует отметить, что постановка системы налогового контроля является трудоемкой задачей, решение которой может потребовать перестройки многих внутренних процедур компании. Однако в результате компания получит эффективный механизм контроля и управления налоговыми обязательствами.

Данная Концепция определяет основные подходы к созданию системы внутреннего налогового контроля экономического субъекта, как отдельно взятой хозяйствующей единицы. Концепция ориентирована, в первую очередь, на

достижение основной цели контроля, а именно упреждение незаконных и неэкономичных с точки зрения интересов предприятия хозяйственных операций на начальной стадии принятия управленческого решения. Только в случае получения уверенности в том, что цели и задачи экономического субъекта достигнуты рационально и экономично, по результатам планирования и организации деятельности внутреннего налогового контроля можно свидетельствовать об эффективности функционирующей системе внутреннего налогового контроля.

Ключевой составляющей Концепции является модель организации системы внутреннего налогового контроля. Предполагается, что создание системы внутреннего налогового контроля должно осуществляться по средствам реализации определенных взаимосвязанных этапов, которые являются составляющими модели.

Цели Концепции модели организации системы внутреннего налогового контроля

Концепция Модели организаций системы внутреннего налогового контроля разработана в целях:

- создания единых подходов к системе организации внутреннего налогового контроля на предприятиях;
- повышения эффективности системы налогового контроля в целом;
- сокращения числа нарушений налогового законодательства налогоплательщикам;
- создания и разработки модели системы внутреннего налогового контроля.

Организация системы внутреннего налогового контроля представляет собой процесс управления сложным объектом. В свою очередь решение задачи управления сложным объектом выполняется в два этапа. Где первоначально проводится анализ объекта управления, который заключается:

- в оценке результирующих показателей проблемных точек, формировании модели объекта,
- определении критериев управления, которое обеспечивает достижение заданной цели.

В дальнейшем осуществляется построение системы управления, которая обеспечивает реализацию найденного оптимального управления.

ЭКОНОМИКА

Таблица 1 - Шкала зависимости мероприятий внутреннего налогового контроля от налоговой нагрузки предприятия

Налогов нагрузка	10-15 %	20-40%	Более 45%
Мероприятия налогового контроля	<ul style="list-style-type: none"> • контроль осуществляется путем ведения бухгалтерского учета, внутреннего документооборота • высокий профессиональный уровень главного бухгалтера • разовые консультации внешнего налогового консультанта 	<ul style="list-style-type: none"> • налоговый контроль становится частью общей системы финансового управления и контроля, специальная подготовка контрактных схем (типовых, крупных и долгосрочных контрактов) • требуется наличие специально подготовленного высококвалифицированного персонала • постоянный контроль и руководство со стороны финансового управления • регулярное обслуживание специализированной компании по вопросам налогообложения 	<ul style="list-style-type: none"> • данные налогового контроля важнейший элемент стратегического планирования и текущей ежедневной деятельности организации по всем направлениям • наличие специально подготовленного персонала и организация тесного взаимодействия со всеми службами с организации и контролем со стороны Совета Директоров • постоянная работа с внешним налоговым консультантом и наличие налогового адвоката • специальная программа развития , обязательный налоговый анализ экспертиза любых организационных , юридических и финансовых мероприятий налоговыми консультантами
Масштабы функционирования системы налогового контроля	<ul style="list-style-type: none"> • Создание полноценной функционирующей системы внутреннего налогового контроля не требуется . Разовые мероприятия налогового контроля. 	<ul style="list-style-type: none"> • Требуется создание системы налогового контроля. Возможно создание отдельного структурного подразделения. • Необходимы регулярные мероприятия налогового контроля. 	<ul style="list-style-type: none"> • Требуется утверждение в организационной структуре отдельного структурного подразделения налогового контроля. Ежедневные мероприятия налогового контроля являются обязательными элементами управления. Полноценно функционирующая система налогового контроля обязательна.

Примечание – Составлено автором

Литература:

- 1 Бакаев С.М. Совершенствование организации и повышение результативности налогового контроля: автореферат дис... к.э.н. - Алматы, 2008. – 26 с.
- 2 Налоговый Кодекс РК от 10.12.2008 г. № 99-IV.
- 3 Толковый словарь русского языка В.И.Даля. - М.: Изд-во АСТ, 2004. – 756 с.
- 4 Гаджиев Г.А., Пепеляев С.Г. Предприниматель – налогоплательщик – государство. Пра-

вовые позиции Конституционного суда Российской Федерации. - М., 1998. – 186 с.

5 Налоговое право: учебное пособие / под ред. С.Г. Пепеляева. - М.: ИД ФБК-Пресс, 2002. – 566 с.

6 Оспанов М.Т. Проблемы совершенствования системы управления налогами в Республике Казахстан. - Алматы: Познание, 1996. – 220 с

УДК 336.02

ПРОБЛЕМЫ КЛАССИФИКАЦИИ ВИДОВ АНАЛИЗА

Кальнаус З.Е. - к.с.-х.н., старший преподаватель кафедры бухгалтерского учета и аудита Костанайского государственного университета им. А. Байтурсынова

Түйін

Экономикалық талдаудың барлық түрлерінің арасында қаржылық талдау маңызды орын алады, өйткені шаруашылық субъектілердің қаржылық механизмдерін қалыптастыру мағынасы таныту үрдісі ретінде сипатталады. Оның негізгі бағыты кәсіпорынның қаржылық жағдайын жобалау, диагностикалау, зерттеу және оны тұрақтандыру резервісін өсіруді анықтау.

Аннотация

Важное место среди всех видов экономического анализа занимает финансовый анализ, который может быть охарактеризован как процесс познания сущности финансового механизма функционирования субъектов хозяйствования. Его основное назначение состоит в изучении, диагностике и прогнозировании финансового состояния предприятия и выявлении резервов повышения его устойчивости.

Summary

An important place among all types of economic analysis takes financial analysis, which can be described as a process of learning the essence of the financial mechanism of functioning of economic entities. Its main purpose is to study, diagnose and forecast the financial condition of the company and identification of reserves for increasing its stability.

Для понимания сущности экономического явления требуется знать основные источники их возникновения, классификацию видов, а также факторы, определяющие ее величину в экономическом анализе. Чем детальнее они исследованы, тем эффективнее можно управлять процессом формирования финансовых результатов.

Экономический анализ – это научный способ познания сущности экономических явлений и процессов, основанный на расчленении их на составные части и изучении их во всем многообразии связей и зависимостей.

Различают макроэкономический анализ, который изучает экономические явления и процессы на уровне мировой и национальной экономики и ее отдельных отраслей, и микроэкономический анализ, изучающий эти процессы и явления на уровне отдельных субъектов хозяйствования [1].

Роль анализа как средства управления производством на современном этапе возрастает. Это обусловлено необходимостью неуклонного повышения инновационных технологий для роста эффективности производства в связи с

повышением наукоемкости и капиталоемкости производства.

В экономической литературе экономический анализ или анализ хозяйственной деятельности (АХД) в виду его большого разнообразия классифицируется по различным признакам, что имеет большое значение для правильного понимания его содержания и задач [6].

По отраслевому признаку экономический анализ делится на отраслевой (промышленности, сельского хозяйства, строительства, торговли и т.д.), учитывающий специфику деятельности отдельных отраслей, и межотраслевой являющийся теоретической и методологической основой отраслевых методик анализа [4].

По признаку времени различают предварительный анализ (до совершения хозяйственных операций) и последующий анализ (после совершения хозяйственных операций). Предварительный (перспективный) анализ необходим для обоснования планов и управленческих решений. Последующий (ретроспективный, исторический) используют для изучения тенденций развития предприятия, контроля за выполнением принятых планов и диагностики его состояния.

Перспективный и ретроспективный анализы тесно связаны между собой. Без ретроспективного анализа невозможно сделать перспективный. Анализ результатов деятельности за прошлые годы позволяет изучить тенденции, закономерности, выявить неиспользованные возможности, передовой опыт, что имеет важное значение при обосновании уровня экономических показателей на перспективу. Умение видеть перспективу дает именно ретроспективный анализ. Он является основой перспективного анализа [5].

В свою очередь, от глубины и качества предварительного анализа на перспективу зависят результаты ретроспективного анализа. Если плановые или прогнозные показатели недостаточно обоснованы и реальны, то их последующий анализ вообще теряет смысл и требует предварительной оценки обоснованности плановых показателей.

Ретроспективный анализ подразделяется на оперативный и итоговый (результативный). Оперативный анализ проводится сразу после совершения хозяйственных операций или изменения ситуации за короткие отрезки времени (смену, сутки, декаду и т.д.). Цель его – оперативно выявлять недостатки и воздействовать на хозяйственные процессы.

Итоговый (заключительный) анализ проводится за отчетный период (месяц, квартал, год). Его ценность заключается в том, что деятельность предприятия изучается комплексно и всесторонне по отчетным данным за соответствующий период. Этим обеспечивается более полная оценка деятельности предприятия по использованию имеющихся возможностей.

Итоговый и оперативный анализы взаимосвязаны и дополняют друг друга. Они дают возможность руководству предприятия не только оперативно ликвидировать недостатки в процессе производства, но и комплексно обобщать достижения, результаты деятельности за соответствующие периоды времени, разрабатывать мероприятия, направленные на рост эффективности производства.

Перспективный анализ в зависимости от длины временного горизонта делится на краткосрочный и долгосрочный. Краткосрочный анализ охватывает период до одного года, а долгосрочный – свыше года. Краткосрочный прогнозный анализ используется для выработки тактической, а долгосрочный – стратегической политики предприятия в области бизнеса. Второй вид менее детализирован, чем первый, но его роль значительно выше. Если выбрана правильная стратегия развития предприятия, то легче принимать тактические решения.

По пространственному признаку различают внутрифирменный и межфирменный анализ. Внутрифирменный анализ изучает деятельность только исследуемого предприятия и его структурных подразделений. При межфирменном ана-

лизе сравниваются результаты деятельности двух или более предприятий. Это позволяет выявить передовой опыт, резервы, недостатки и на основе этого дать более объективную оценку эффективности деятельности предприятия.

По функциональному признаку, по той роли и задачам, которые он выполняет, выделяют финансовый, управленческий, социально-экономический, экономико-статистический, маркетинговый, инвестиционный, экономико-экологический, функционально-стоимостный, логистический и другие виды анализа [2].

Важное место среди всех видов экономического анализа занимает финансовый анализ, который может быть охарактеризован как процесс познания сущности финансового механизма функционирования субъектов хозяйствования. Его основное назначение состоит в изучении, диагностике и прогнозировании финансового состояния предприятия и выявлении резервов повышения его устойчивости. На уровне организации его проводят финансовые службы. Внешний финансовый анализ проводится банками, аудиторскими фирмами, инвесторами и т.д. [3]

Управленческий анализ проводят все службы организации с целью получения информации, необходимой для бизнес-планирования, контроля и принятия оптимальных управленческих решений, выработки стратегии и тактики по вопросам финансовой политики, маркетинговой деятельности, совершенствования техники, технологии и организации производства. Он носит оперативный характер, его результаты являются коммерческой тайной [1].

Социально-экономический анализ изучает взаимосвязь социальных и экономических процессов, их влияние друг на друга и на экономические результаты хозяйственной деятельности. Его проводят экономические службы организации и вышестоящих органов управления, социологические лаборатории, статистические органы и т.п.

Экономико-статистический анализ применяется статистическими органами для изучения массовых общественных явлений на разных уровнях управления: организации, отрасли, региона.

Экономико-экологический анализ проводят органы окружающей среды, экономические службы организации с целью исследования взаимодействия экологических и экономических процессов, связанных с сохранением и улучшением окружающей среды и затратами на экологию.

Маркетинговый анализ применяется службой маркетинга предприятия или объединения для изучения внешней среды функционирования организации: рынков сырья и сбыта готовой продукции, ее конкурентоспособности, спроса и предложения, коммерческого риска, формирования ценовой политики, разработки тактики и стратегии маркетинговой деятельности.

Инвестиционный анализ используется для разработки программы и оценки эффективности инвестиционной деятельности субъектов хозяйствования.

Функционально-стоимостный анализ исследует функции, которые выполняет объект изучения, и методы их реализации. Его основное назначение в том, чтобы выявить ненужные затраты за счет ликвидации ненужных узлов, деталей, упрощения конструкции изделия, замены материалов и т.д.

В последние годы все более широкое применение находит логический анализ, с помощью которого исследуются товарные потоки, начинающиеся от поставщиков сырья проходящие через предприятия и заканчивающиеся у покупателей. Логистика координирует такие функциональные сферы организации, как снабжение, производство и сбыт, и способствует ускорению материальных и денежных потоков. С ее помощью организации получают возможность снижать затраты управлением снабжением, производством и реализации запасов по принципу «точно вовремя». Логистика становится основным ключом к успеху, важным стратегическим инструментом поддержания конкурентоспособности предприятия на рынках с сильной конкуренции.

По методике изучения объектов различают качественный и количественный анализ, экспресс-анализ, фундаментальный анализ, маржинальный анализ, экономико-экономический анализ и т.д.

Качественный анализ – это способ исследования, основанный на качественных сравнительных характеристиках и экспертных оценках исследуемых явлений и процессов

Количественный (факторный) анализ – базируется на количественных сопоставлениях и исследований степени чувствительности экономических явлений к изменению различных факторов.

Экспресс-анализ представляет собой способ диагностики состояния экономики предприятия на основе типичных признаков, характерных для определенных экономических явлений. К примеру, если темпы роста валовой продукции опережает темпы роста товарной продукции, это свидетельствует о росте остатков незавершенного производства; если темпы роста товарной продукции выше темпов реализации продукции, это признак затоваривания (работы на склад). Знание признака позволяет быстро и довольно точно установить характер предстоящих процессов, не производя глубоких фундаментальных исследований, требующих дополнительного времени и средств.

Фундаментальный анализ представляет собой углубленное, комплексное исследование сущности изучаемых явлений с использованием

математического аппарата и другого сложного инструментария.

Маржинальный анализ – это метод оценки и освоения эффективности управленческих решений в бизнесе на основании причинно-следственных взаимосвязей объема продаж, себестоимости и прибыли и деления затрат на постоянные и переменные.

С помощью экономико-математического анализа выбирается наиболее оптимальный вариант решения экономической задачи, выявляются резервы повышения эффективности производства за счет более полного исследования имеющихся ресурсов.

По субъектам (пользователя анализа) различают внутренний и внешний анализ. Внутренний анализ проводится непосредственно на организации для нужд оперативного, краткосрочного и долгосрочного управления производственной, коммерческой и финансовой деятельности. Внешний анализ проводится на основании финансовой и статистической отчетности органами хозяйственного управления, банками, финансовыми органами, акционерами, инвесторами и т.д.

По степени охвата изучаемых объектов анализ делится на сплошной и выборочный. При сплошном анализе выводы делаются после изучения всех без исключения объектов, а при выборочном – по результатам обследования только часть объектов, что позволяет ускорить аналитический процесс и выработку управленческих решений по результатам анализа.

По содержанию программы анализ может быть комплексным и тематическим. При комплексном анализе деятельности организации изучается всесторонне, а при тематическом – только отдельные ее стороны, представляющие в данный момент наибольший интерес. Например, вопросы использования материальных ресурсов, производственной мощности, снижения себестоимости продукции и пр.[4].

Каждая из названных видов анализа своеобразно по содержанию, организации и методике его проявления.

На наш взгляд, целесообразно упростить имеющуюся классификацию видов анализа и разделить их по последующим четырем признакам.

Данная классификация не только дополняет содержание экономического бизнес-анализа, но и существенно упрощает его содержание.

Анализ можно разделить по следующим признакам:

- по отрезкам времени анализ делится на оперативный, текущий, ретроспективный;
- по объектам управления на функциональный, технический, экономический, социальный, экологический;
- по взаимосвязанным объектам управления анализ делится на: функционально-стои-

мостной, технико-экономический, социально-экономический, эколого-экономический анализ.

В свою очередь анализ может быть комплексным и локальным, сплошным или выборочным, внешним или внутренним, на любом уровне управления, по отраслям деятельности, что зависит от субъекта анализа по всем предлагаемым признакам.

Литература:

1 Алданиязов К.Н. Управленческий учет и анализ. – Алматы: Юридическая литература, 2008

2 Банк В.Р., Банк С.В., Тараскина А.В. Финансовый анализ. – М.: Издательство «Проспект», 2007

3 Васильева Л.С., Петровская М.В. Финансовый анализ.- М.: «КноРус», 2008

4 Донцова Л.В., Никифорова Н.А. Анализ финансовой отчетности. М.: Издательство «Дело и Сервис», 2007

5 Дюсембаев К.Ш. Аудит и анализ в системе управления финансами (теория и методология) – Алматы: Экономика, 2000

6 Шеремет А.Д. Комплексный анализ хозяйственной деятельности. – М.: «ИНФРА-М», 2008

УДК 338:005.511(574)

СОВРЕМЕННОЕ СОСТОЯНИЕ, ПРОБЛЕМЫ И ПЕРСПЕКТИВЫ РАЗВИТИЯ МАЛОГО БИЗНЕСА В КАЗАХСТАНЕ

Панина Г.В. – старший преподаватель кафедры менеджмента и маркетинга Костанайского государственного университета им. А. Байтурсынова

Түйін

Мақалада Қазақстандағы шағын бизнестің қазіргі жағдайының негізгі көрсеткіштері қарастырылған, оның даму бағыты мен мәселелері келтірілген.

Аннотация

В статье изложены основные показатели современного состояния малого бизнеса в Казахстане, обозначены проблемы и направления его развития.

Summary

The article presents the main indicators of the current state of small business in Kazakhstan, indicated problems and directions of its development.

Сегодня ни у кого не возникает сомнения, что малое и среднее предпринимательство обладают огромным потенциалом в решении экономических и социальных проблем Казахстана. Казахстанские малые предприятия уже сейчас вносят свою лепту в создание новых рабочих мест, в доходную часть бюджета, в стимулирование новаторства и инновационной деятельности, а также в формирование среднего класса собственников, который становится важнейшим условием укрепления социальной стабильности в Республике Казахстан.

Большим толчком к созданию и развитию такого сектора послужил Закон РСФСР «О предприятиях и предпринимательской деятельности» от 25 декабря 1990 г. и постановление Совмина РСФСР № 406 «О мерах по поддержке и развитию малых предприятий в РСФСР».

Немаловажную роль в становлении и развитии предпринимательства в Казахстане сыграли процессы разгосударствления и приватиза-

ции государственной собственности, завершившиеся в 1998 году и позволившие сформировать в Республике многоуровневую, многоукладную экономику – основу смешанной социально ориентированной рыночной экономики.

Периодом зарождения в стране цивилизованного бизнеса можно смело назвать 1997 год, когда был принят Указ Президента страны от 07.07.1997 г. № 3589 «О приоритетных и региональных программах поддержки и развития малого предпринимательства в Республике Казахстан».

На 1 января 2010 года в Казахстане было зарегистрировано 928 999 единиц субъектов малого бизнеса, из них 204 989 – юридические лица, 531 753 – физические лица, 192 257 – крестьянские и фермерские хозяйства. Наибольшее количество зарегистрированных субъектов малого бизнеса составляют – индивидуальные предприниматели (Рисунок 1).



Рисунок 1. Количество зарегистрированных субъектов малого бизнеса

Из представленного количества активными являются 659 214 единиц (71% от зарегистрированных). Наибольший удельный вес в общей численности субъектов малого бизнеса в республике в 2009 году занимают индивидуальные предприниматели – 65%.

Доля малого и среднего предпринимательства в ВВП занимала в 2005 году 40,5%.

В 2009 году эта доля сократилась до 31,7%. В целом, можно сказать, что третья часть валового внутреннего продукта страны обеспечивается за счет деятельности субъектов малого и среднего бизнеса. Снижение доли участия незначительно, это связано с активным развитием других направлений деятельности (Рисунок 2).

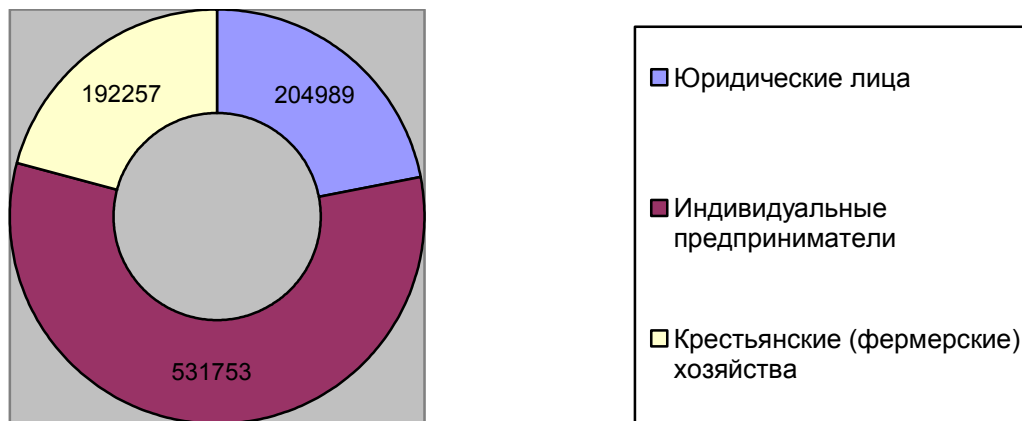

Рисунок 2. Доля малого и среднего предпринимательства в ВВП страны, %

Значительная часть развития малого бизнеса в 2009 году приходилась на долю индивидуального предпринимательства и фермерских хозяйств, 41 % от общего объема - на торговлю, 6 % - на сельское хозяйство, 4% - транспорт и связь, 11 % - на промышленность, 18% - строительство.

Можно сделать вывод о том, что предприниматели предпочитают заниматься торгово-посреднической деятельностью, нежели сельскохозяйственной или промышленной, по причине простоты бизнеса и быстрого высвобождения денежных средств из оборота.

Доля выпуска продукции юридическими лицами в общем объеме продукции в 2009 году составила 62,2%. Доля производства индивидуальными предпринимателями занимает 18,2 %, соответственно доля крестьянских хозяйств составляет 19,6%.

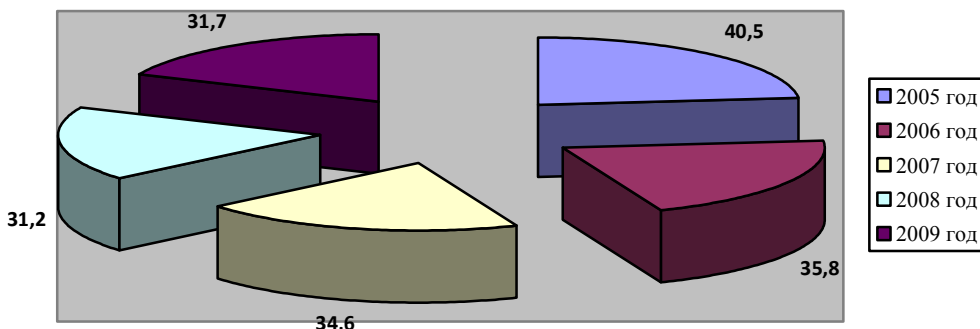
В Республике все общественные отношения в области государственной поддержки малого предпринимательства регулирует Закон РК от 31 января 2006 года N 124-З «О частном предпринимательстве».

Во всех развитых странах государство оказывает малому и среднему предпринимательству экономическую и социальную поддержку. Необходимость такой поддержки признается и в Республике Казахстан, осуществляются и некоторые меры в этом направлении.

Структура органов власти и управления, обеспечивающих поддержку и взаимодействие с бизнесом, в различных регионах неодинакова. В системе исполнительной власти субъектов Республики подобными вопросами занимается множество органов с различными функциями и полномочиями (управления, департаменты, отделы, министерства и т.д.). Создаются также разно-

образные советы, координационные комитеты, рабочие группы по развитию предпринимательства в высших органах исполнительной власти субъектов РК. Тем не менее, координация органи-

заций, специализирующихся на поддержке малого предпринимательства на республиканском и региональном уровнях, еще далека от совершенства (Рисунок 3).



Рисунок 3. Система государственной поддержки предпринимательства Казахстана

Государственная поддержка частного предпринимательства в Республике Казахстан осуществляется по следующим направлениям:

- совершенствование законодательства по вопросам регулирования частного предпринимательства;
- создание и развитие центров поддержки частного предпринимательства, бизнес-инкубаторов, технологических парков, индустриальных зон и других объектов инфраструктуры частного предпринимательства;
- учебно-методологическое, научно-методическое и информационное обеспечение деятельности субъектов частного предпринимательства за счет бюджетных средств.

Малые предприятия играют важную роль во всем мире. В последние несколько лет в стра-

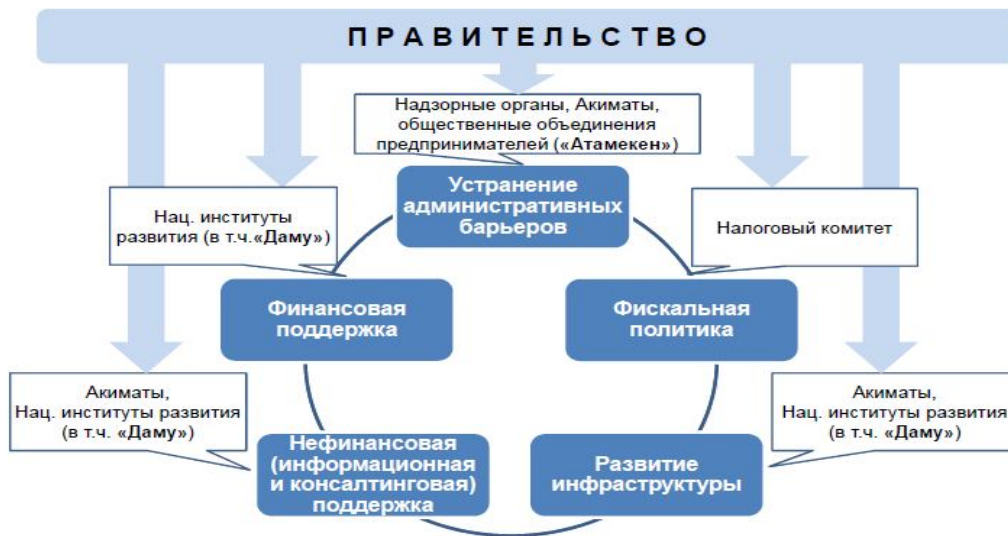
нах Западной Европы, в США и Японии большое значение приобрел малый бизнес.

В развитых странах доля ежегодных объемов выпуска продукции субъектами малого и среднего бизнеса достигает от 43% (Канада) до 57% (Германия) ВВП. По доле занятого населения в секторе среднего и малого предпринимательства в общей занятости показатели нашей страны также гораздо ниже по сравнению с развитыми государствами. Если в развитых странах в 2009 году она доходила от 47% (Канада) до 75% (Япония), то в Казахстане эта доля составила всего 31%.

Кроме того, почти половина функционирующих малых предприятий в Казахстане заняты в сфере торговли, 18% - в сфере строительства и всего 11% - в сфере промышленности, что в четыре раза меньше аналогичного показателя в странах ОЭСР (см. Рисунок 4).



Рисунок 4. Отраслевая структура развития малого бизнеса

Несмотря на принимаемые меры, малый бизнес и управление им в Казахстане по-прежнему сталкивается с проблемами, тормозящими его развитие и не позволяющими стать основой стабильности казахстанского общества и экономического роста страны: нехватка финансирования и ограниченный доступ к инвестициям; отсутствие четких приоритетов координации и управления, эффективного механизма обмена информацией, низкий уровень развития инфраструктуры.

Решение этих проблем практически невозможно без участия государства. В рамках государственной поддержки разработан ряд программ и создан ряд институтов инфраструктуры, способствующих развитию малого бизнеса.

В Казахстане созданы социально-предпринимательские корпорации, целью которых является социально-экономическое развитие региона. В Костанайской области это АО СПК «Тобол», которая осуществила кредитование субъектов малого и среднего бизнеса в 2010 году на сумму более 2 млрд. тенге. В 1997 году образован АО «Фонд развития предпринимательства «Даму», который разработал программу финансовой поддержки малого бизнеса в Казахстане, а также разработал нефинансовые мероприятия для поддержки малого бизнеса, среди которых программы финансирования малого и среднего бизнеса через банки 2 уровня по льготным кредитным ставкам, развития микрокредитных организаций, консультационная и информационная поддержка.

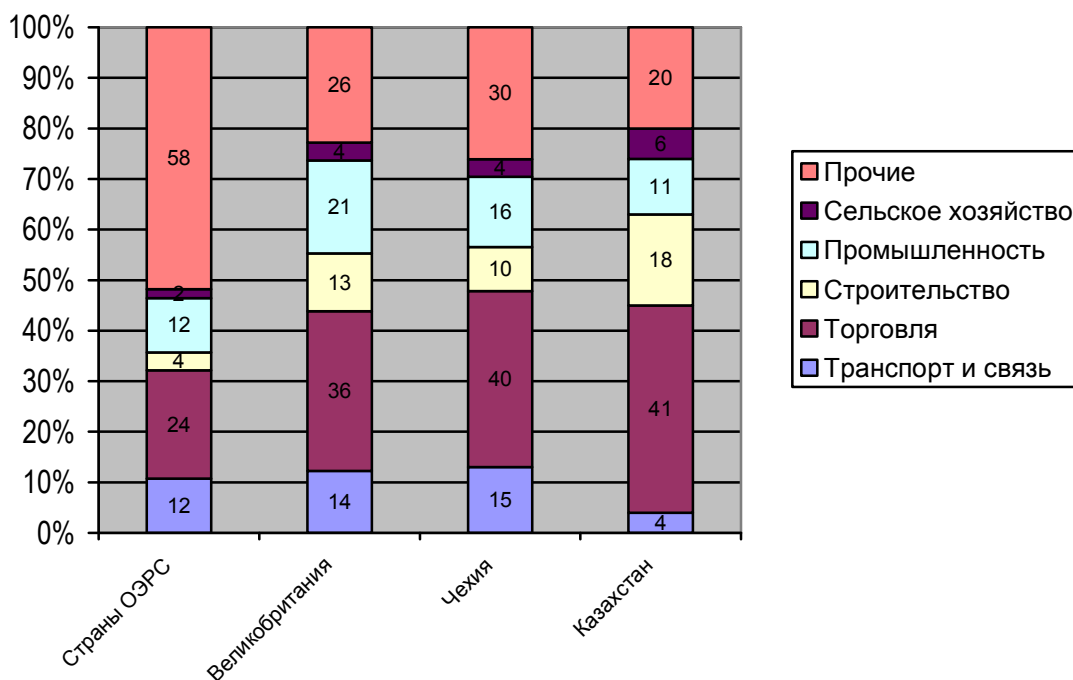
Направления этих программ позволяют устранить такую проблему малого бизнеса, как недостаток финансового капитала, а также позволяют обеспечить нормальное информацион-

ное обеспечение бизнеса, а также повысить образовательный уровень предпринимателей, проводить консультации по ведению бизнеса.

Кроме того, АО «Фонд развития предпринимательства «Даму»» является финансовым агентом принятой в Казахстане программы «Дорожная карта бизнеса 2020». Программа является одним из механизмов реализации Государственной программы по форсированному индустриально-инновационному развитию Республики Казахстан на 2010 – 2014 годы.

Таким образом, можно определить следующие направления развития малого бизнеса в Казахстане:

- финансирование бизнеса по льготным кредитным ставкам;
- инвестирование приоритетных отраслей;
- поддержка экспортоориентированных производств;
- развитие инфраструктуры бизнеса;
- поддержка новых бизнес-инициатив.

Со стороны предпринимателей, для развития бизнеса в Казахстане требуется их активное участие в проектах, инициатива и стремление к развитию инновационной деятельности.

Литература:

- 1 Токсанова А.Н. Основы предпринимательской деятельности. – Астана, 2007. – 480 с.
- 2 О частном предпринимательстве. Закон Республики Казахстан от 31 января 2006 года № 124-III.
- 3 Материалы официального сайта Агентства РК по статистике // www.stat.kz
- 4 Материалы информационного сайта по развитию предпринимательства в Казахстане // info@fund.kz

5 Материалы информационный сайт АО «Фонд развития предпринимательства «Даму» // www.fund-damu.kz

6 Макеев Д. Малый бизнес в Великобритании. // Современная Европа. – 2003г. - №2. – С.72-79

7 Брюммер К. Система поддержки предприятий малого и среднего бизнеса в Германии. // Проблемы теории и практики управления. – 2002г. №2. –С.58-63

8 Материалы официального сайта АО «Фонд развития предпринимательства «Даму» за июнь 2008г. // www.damu-kotek.kz

9 Материалы официального сайта АО СПК «Тобол» // spk-tobol.kz

10 Материалы официального сайта по программе «Дорожная карта бизнеса» // www.dkb 2020.kz

11 Статистический ежегодник Костанайской области, 2000— 2002 гг.

12 Статистический сборник «Малые предприятия Костанайской области», 2009 г.

13 Информация Департамента экономики и торговли Костанайской области. Костанай, 2008 г.

14 Кантарбаева А.К. // Барьеры перед казахстанским предпринимательством и пути их преодоления. А.: Раритет, 2000. с. 125

15 Статистический сборник «Малое предпринимательство Казахстана», 2008 г.

16 Программа ускоренных мер по развитию малого и среднего предпринимательства на 2005–2007 годы, утвержденной постановлением Правительства Республики Казахстан от 12 мая 2005 года №450.

17 Материалы Информационного Агентства «Казахстан Today», 23 января, 2009

УДК 336:715. 11(574)

РАЗВИТИЕ БАНКОВСКОГО ЛИЗИНГА В КАЗАХСТАНЕ

Калкабаева А.Е. - старший преподаватель кафедры менеджмента и маркетинга Костанайского государственного университета им. А.Байтурсынова

Түйін

Аталмыш мақалада Қазақстандағы банктік лизингтің дамуы мен мәселелері қарастырылған. Аннотация

Данная статья рассматривает проблемы и перспективы развития банковского лизинга в Казахстане.

Summary

Given article considers problems and prospects of development of bank leasing in Kazakhstan.

Привлекательность лизинговой операции для коммерческих банков Казахстана объясняется наличием у этой банковской операции реального материального обеспечения. Кроме этого, развитие лизингового бизнеса дает банкам возможность расширить круг своих операций, повысить качество обслуживания клиентов за счет более широкого спектра услуг и тем самым увеличить свою клиентскую базу.

В условиях обострения конкуренции на рынке банковских услуг проведение коммерческими банками лизинговых операций может стать эффективным способом расширения банковского влияния. Преимущество лизинговой операции для банка состоит также в достаточно высокой ее рентабельности.

Вместе с тем лизинговая операция относится к числу банковских операций с весьма высокой степенью риска. Риск банка возрастает при оперативном лизинге, поэтому экономическим интересам банка лизингодателя в большей степени отвечает финансовый лизинг [1].

Коммерческие банки могут участвовать в лизинговом бизнесе двумя основными способами:

1) косвенный метод участия путем кредитования специализированной лизинговой компании;

2) прямой метод участия, при котором банк непосредственно выступает как лизингодатель.

С одной стороны, коммерческие банки по сравнению с создаваемыми лизинговыми компаниями обладают тем важным преимуществом, что они организационно оформлены. Для проведения лизинговых операций банкам требуется только выделение в их структуре специального отдела или группы, в состав которой должны войти сотрудники с соответствующим опытом работы. В то же время отечественная практика банковского бизнеса показывает, что в силу целого ряда причин коммерческие банки предпочитают косвенное участие в лизинговом бизнесе, создавая для этого под своим контролем специализированные лизинговые компании.

Что касается отечественного лизингового рынка, то его современная история берет свое начало с принятия в 2000 году закона № 78-II «О финансовом лизинге», четко прописавшего основные параметры сделки, наличие которых необходимо для трактования ее как лизинговой, и тем самым положившего начало полноценному

регулированию отношений, возникающих в процессе финансового лизинга [2].

Примечательно, что именно на период, начинающийся с 2000 года, после проработки законодательной базы, приходится основной рост отечественного лизингового рынка, характеризующийся созданием большого количества новых лизинговых компаний – как частных, так и государственных. В качестве основных предпосылок выступил динамичный рост экономики страны и создававшаяся в связи с этим необходимость увеличения инвестиций в основной капитал – то есть нишу, в которой лизинг традиционно чувствует себя наиболее комфортно. Последовательно растут и объем новых заключенных сделок, и совокупный лизинговый портфель (см. Рисунок 1).

Такие преимущества как дополнительные таможенные преференции, налоговые льготы и гибкий подход к формированию графика лизинговых платежей позволяют лизингу победить в

конкурентной борьбе с банковскими займами. За 10 лет портфель казахстанских лизинговых компаний вырос до 1,4 млрд. долларов.

Согласно данным Агентства Республики Казахстан по Статистике, в стране зарегистрировано 46 лизинговых компаний. При этом в Казахстане насчитывается лишь около 20 активных реально действующих организаций, предоставляющих лизинговые услуги. Из них наиболее активные – БРК Лизинг, Казагрофинанс, Халык Лизинг, Темир Лизинг, СК Лизинг, Лизинг Групп и другие [3].

Тройка крупнейших игроков представлена государственными холдингами АО «Банк Развития Казахстана» (точнее его дочерним предприятием АО «БРК-лизинг»), АО «КазАгроФинанс», а также АО «Лизинговая компания «Астана-финанс» – дочерним предприятием холдинга «Астана Финанс», крупнейшим участником которого, в свою очередь, прямо или косвенно является государство.



Рисунок 1. Портфель казахстанских лизинговых компаний за 10 лет

На долю лидирующей тройки приходится порядка 64% всего рынка, при этом если АО «Лизинговая компания «Астана-финанс» остается в достаточной степени «рыночной» структурой, преследующей коммерческие цели, то у государственных холдингов цели иные (государственные ЛК нацелены на поддержку АПК и других значимых отраслей). Созданные в 1999 и 2005 годах соответственно, АО «Казагрофинанс» и АО «БРК лизинг» носят абсолютно некоммерческий характер. Их приоритетная задача – развитие стратегически важных для страны секторов экономики (АПК, обрабатывающая промышленность и пр.), в частности, путем льготного финансирования фермеров и промышленников посредством механизмов финансового лизинга.

Следующая группа лизинговых компаний – компании, создаваемые дистрибьюторами (ТОО «Астана Моторс Лизинг», ТОО «Вираз-Лизинг» и ТОО «Бипэк Лизинг»).

Еще одна категория участников рынка – это лизинговые компании, созданные в рамках финансово-промышленной группы (ФПГ). Основная цель таких лизингодателей – обеспечить

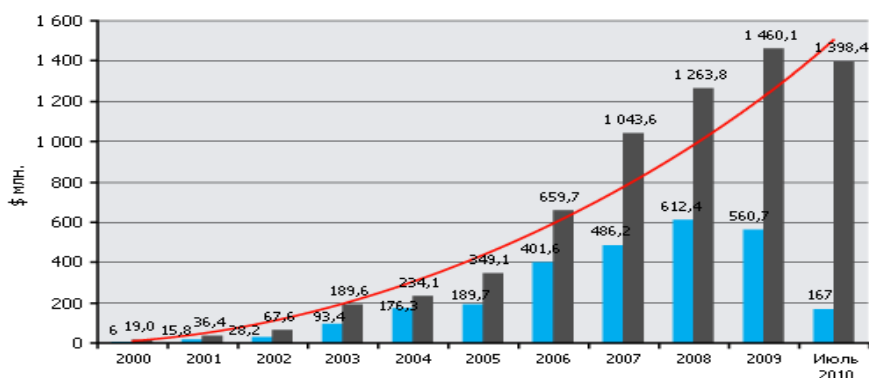
оборудованием предприятия, входящие в состав данной ФПГ. Примерами подобных компаний в Казахстане являются АО «АПК-Инвест» и АО «Казэкспортастык», кредитующие свои дочерние предприятия посредством механизмов лизинга.

Было выделено на рынке две универсальные лизинговые компании, не зависящие от банков, государственных учреждений и дистрибьюторов техники: АО «Лизинг Групп» и АО «Национальная лизинговая компания». Единственным акционером первой является фонд прямого инвестирования Aureos Central Asia Fund LLP.

Отечественный рынок лизинга характеризуется сверхвысокой концентрацией. Анализ лизинговых компаний, которые есть в Казахстане, показал, что все они сконцентрированы в Астане и Алматы.

Ключевым фактором оживления рынка лизинга стала реализация программы, разработанной Фондом "Даму" по финансированию лизинговых сделок субъектов малого и среднего предпринимательства, занятых в сфере обрабатывающей промышленности. Компания АО "Лизинг Групп" одобрила и успешно профинанси-

рвала 14 проектов на сумму 505 млн. тенге, создано более 100 рабочих мест. За 10 месяцев рост обращений в компанию увеличился на 22%. В основном активизировались такие сектора экономики как полиграфия, производство строительных материалов, изделий из металла, пластмасс, а также продуктов питания.

Рассмотрим проблемы лизинга в РК.

На сегодняшний день лизинг, включая финансовый, остается недостаточно востребованным в Казахстане, хотя использование этого финансового инструмента позволит решить многие проблемы развития экономики и социальной политики. Основная причина – отечественный рынок лизинговых услуг имеет нерешенные проблемы правового, институционального и организационно-технического характера. К сдерживающим факторам можно отнести, в первую очередь, несовершенство законодательной базы осуществления лизинговых сделок, поскольку Закон «О финансовом лизинге», Гражданский, Налоговый и Таможенный кодексы подлежат значительной конкретизации. А также отсутствие современной инфраструктуры рынка лизинговых услуг, включая ограниченность условий для получения необходимой информации; недостаточность современных технологий по организации и проведению более сложных лизинговых операций, в том числе на международном уровне. Казахстан еще не присоединился к международной конвенции «О финансовом лизинге» 1988 года.

На рынке присутствуют высокие риски, ограничены сроки финансирования при высоком уровне первоначального взноса и стоимости ресурсов. Отсутствует методика оперативной оценки эффективности лизингового инвестиционного проекта. Лизинговые компании недостаточно полно изучают потребности различных производителей и регионов республики в оборудовании и технологиях. При этом у многих субъектов малого и среднего бизнеса нет понимания выгоды и перспективности лизинга. Как показывает практика, лизинговые операции будут привлекательны и эффективны для всех участников лишь при наличии качественного бизнес-плана, составление которого пока представляется многим проблемным.

Имеются и другие проблемы: отсутствие прозрачности финансовой деятельности боль-

шинства предприятий, низкий уровень их менеджмента, отсутствие надежной системы защиты прав кредиторов. Повышенная рискованность кредитных операций для банков обусловлена отсутствием легальной возможности получения полных и достоверных данных о потенциальном заемщике, позволяющих адекватно оценить его кредитоспособность [4].

Для устойчивого и стабильного развития лизинга в условиях республики необходима специальная программа, состоящая из адресных мероприятий по лизинговому бизнесу в области права, налогообложения, стимулирования, управления и т.д., которая должна обладать многогранным, комплексным характером, взаимосвязанностью всех задач между собой не только общей целью, но и определенной зависимостью и взаимообусловленностью.

В ходе ее реализации будут созданы необходимые условия для развития лизинга путем решения следующих проблем:

- обеспечение нормативно-правовой базы;
- развитие института лизинга;
- создание экономической базы;
- стимулирование внешнеэкономической лизинговой деятельности;
- информационное и научно-методическое обеспечение;
- совершенствование системы регулирования лизинговой деятельности.

Негативные факторы, оказывающие влияние на деятельность производителей, могут корректироваться посредством лизинговых услуг, позволяющих осуществлять более эффективное функционирование конкретного производителя.

Литература:

- 1 Газман В.Д. «Лизинг: теория, практика, комментарии», М, 2009.
- 2 Закон Республики Казахстан от 5 июля 2000 г. N 78-І «О финансовом лизинге» (с изменениями, внесенными Законами РК от 10.07.03г. N 483-І; от 10.03.04 г. N532-ІІ)
- 3 Данные Агентства по статистике РК. Инвестиции в Республике Казахстан. А., 2009
- 4 Айманова Л.Б., Айтекенова Р. К. Основы анализа и оценка бизнеса. - Алматы: АГУ им.Абая, 2004

УДК 574.4(574)

ДЕГРАДАЦИЯ ПРИРОДЫ КАК СЛЕДСТВИЕ ПОТРЕБИТЕЛЬСКОГО ИМПЕРАТИВА

Шевченко Л.Я – к.б.н., доцент кафедры экологии Костанайского государственного университета им. А.Байтурсынова

Наумов Н.С. - к.б.н., доцент кафедры экологии Костанайского государственного университета им. А.Байтурсынова

Хасанова А.И. - старший преподаватель кафедры экологии Костанайского государственного университета им. А.Байтурсынова

Түйін

«Адам-қоғам-табиғат» жүйесіндегі жұмысында өзара қатынас қарастырылады. Табиғат деградация байқалатын процестерде императив ғасырының табиғатқа бағыну қорытындысы көрсетілген. Қоғамның даму жолдарында жағдайсыздық суреттелген, нақты ғылыми мәліметтер де келтірілген.

Аннотация

В работе рассматриваются взаимоотношения в системе «человек - общество - природа». Показано, что наблюдаемые процессы деградации природы есть результат векового императива покорения природы. Приведены конкретные научные данные, иллюстрирующие несостоятельность указанного пути развития общества.

Summary

Relations in the system "man - society - nature" are discussed in this article. It was shown that the observed processes of degradation is the result of the imperative of conquest of nature for centuries. Specific scientific data were presented to illustrate the inadequacy of this way of development of society

Еще совсем недавно считалось, что природа является неисчерпаемым источником богатства, что сила человеческого разума проявляется в способности присваивать это богатство в как можно большем объеме и как можно более эффективно. Однако это положение считается уже устаревшим.

В настоящее время преобладает точка зрения, согласно которой природа имеет не только ограниченные ресурсы, но и в самой природе происходит нарушение экологического равновесия. Это происходит таким способом и в таких масштабах, что может поставить и ставит под угрозу экологический порядок на планете.

В свете сказанного требуется новое осмысление общественного развития и усиление ответственности отдельных людей и общественно-политических органов за сохранение окружающей среды.

Новое осмысление развития общества касается всех членов человеческого общества, но прежде всего экологов, особенно молодых специалистов, имеющих свой свежий взгляд на процессы и явления в обществе и в природе. Именно им необходимо обладать знаниями о влиянии отдельных видов деятельности на природную среду и сделать все возможное, чтобы уменьшить тот чудовищный техногенный прессинг на природу, который очевиден для всех, но особенно глубоко понимаем экологами. Самим экологам нужна высокая экологическая культура, новое мировоззрение, экологическая этика для решения практических задач.

Человечество прошагало сложную и трудную историю своего развития. В первобытном состоянии человек существовал в природе как

биологический вид, в определенной мере приспособившаяся к условиям окружающей среды. Со временем природа стала для него не только местом обитания, но и сферой деятельности. Это привело к тому, что люди стали менять окружающий мир в соответствии со своими потребностями. Переход к цивилизации положил начало преобразованию природы и открыл путь экологическим трансформациям [1]. Создание агроценозов положило начало последовательной антропогенизации экосистем. Агроценозы имитируют естественные сообщества, а их компоненты имеют природное происхождение. Но агроценозы не приспособлены к природным экологическим нишам и выведены из-под влияния естественного отбора [2].

Аграрный труд представляется экофильной технологией. Человек сотрудничает с природой, выступает участником ее процессов, направляя их в нужное русло. Весь конвейер процессов, связанных с возделыванием культур, уход за домашними животными становятся платой за дополнительные калории, которые обеспечивают агроценозы, а изнуряющий труд надолго становится уделом подавляющей части мирового населения.

Темпы научно-технической революции, ознаменовавшей XX век, были настолько высоки, что уже к 60-70-м годам стало очевидно, что окружающая природная среда не справляется с теми техногенными нагрузками, которые свалились на нее в результате неумеренной деятельности человека. Радость от созерцания промышленных монстров, распаханной целины быстро сменилась горьким осознанием фактов гибели и исчезновения некоторых видов животных и

растений, загрязнением некогда чистейших рек и озер, деградацией и опустыниванием почв.

Современные масштабы воздействия на природу, с одной стороны, обусловлены целесобразной деятельностью человека в отношении создания тех или иных необходимых продуктов, удовлетворяющих какую-либо его потребность, с другой – могут привести к нарушению динамического равновесия в биосфере [3, 4].

Во многих странах мира, в том числе в Республике Казахстан, до сих пор имеет место экстенсивное природопользование, при котором совокупная антропогенная нагрузка на среду превышает самовосстановительный потенциал природных экосистем, что приводит к их деградации. Нерациональное природопользование явилось причиной появления такой широкомасштабной проблемы как опустынивание.

Термин "опустынивание" означает деградацию земель в засушливых, полусушливых и сухих субгумидных районах под воздействием различных факторов, в том числе климатических изменений и антропогенного воздействия.

Более 66 % земель Казахстана в той или иной мере затронуты негативными процессами опустынивания, что выражается в деградации растительности, снижении плодородия почв, последствиях водной и ветровой эрозии, засолении и химическом загрязнении почв, техногенном опустынивании. В свою очередь, это приводит к снижению рентабельности сельскохозяйственного производства, сказывается на экономике и уровне жизни населения. Поэтому борьба с опустыниванием многоплановая и затрагивает физические, биологические, политические, социальные, культурные и экономические стороны жизни.

В настоящее время можно констатировать ослабление и изменение экологически важных атмосферных, гидросферных, литосферных функций почвы. Происходит глобальное ухудшение почвенных условий жизни организмов суши и общее сокращение жизненного пространства на континентах в связи с изъятием значительной части площадей под бытовое и промышленное строительство, потерей почв в результате эрозии, опустынивания, добычи полезных ископаемых открытым способом и др.

Наиболее мощное воздействие на растительный покров пастбищ оказывает перевыпас, следствием которого является нарушение равновесия между стравливанием кормовых видов и скоростью их отрастания. Существующие нормы выпаса скота на присельских пастбищах в ряде районов превышает в 2-6 раз.

Распашка земель сыграла ведущую роль в глобальном исчезновении степных ландшафтов [5]. На месте целинных степей возникли агроценозы, а также значительно преобразованные деятельностью человека экосистемы.

Проблема охраны земельных ресурсов в настоящее время стоит достаточно остро. Широ-

ко распространены негативные процессы закисления почв, дегумификации, переуплотнения, засоления, эрозии и другие виды деградации. Причин, истощающих и деградирующих почву, множество: неправильная обработка почвы, вырубка лесов, неумелое орошение, воздействие ходовых частей сельскохозяйственных машин и орудий, вытаптывание скотом и т.д. [6].

Необходимо отметить, что многих экологических бед можно было избежать, если бы специалисты больше знали о тех сложных превращениях, которые происходят в природе. Дело в том, что со многими природно-антропогенными процессами экологи сталкивались впервые и не могли предвидеть все негативные последствия. Поэтому в настоящее время при обучении мы стараемся уделить больше внимания вопросам фундаментальной экологической подготовки, системного анализа и управления, развития у студентов нравственно-эстетических интересов, так как многие положительные качества в психике человека разовьются только тогда, когда он воспитывается в тесной связи с природой, в общении с ней, когда в учебном процессе регулярно используются примеры рационального, бережного использования природных ресурсов. Тем самым ставится задача - подвести студентов к выводу, что их прямая обязанность – заботиться об охране природных богатств Казахстана.

Оптимистично звучит выражение: «Человек – мера всех вещей». Предполагается, что его не подведет субъективное ощущение достаточности в деле использования природных ресурсов в своей хозяйственной деятельности. Вместе с тем жизненные реалии свидетельствуют, что гармония взаимоотношений человека с природой давно уступила место сиюминутной производственной надобности и выгоде. Природа оскудевает на глазах и примеров тому множество. Здесь немаловажное значение в методологическом плане будут иметь примеры из собственных научных исследований.

В частности, на примере с почвенными и растительными ресурсами можно показать, какие глубокие изменения происходят в них при нерациональном использовании. Почва, как и вода, относится к так называемым возобновимым ресурсам: естественные процессы поддерживают их существование бесконечно долго. Однако чрезмерная эксплуатация этих ресурсов человеком приводит к их истощению (табл. 1).

Наши исследования, проведенные на черноземах и каштановых почвах области свидетельствуют, что за 40-50 лет пахотные почвы потеряли до 30-40% гумуса от первоначального его содержания. Наблюдается ухудшение качественного состава органического вещества, интенсивное распыление гумусового горизонта пахотных почв, уменьшение пористости, водопроницаемости и влагоемкости.

ЖАРАТЫЛЫС ҒЫЛЫМДАРЫ

Следовательно, нерациональное природопользование и отсутствие экологической культуры

вызывают глубокие негативные изменения в системе «человек – общество – природа».

Таблица 1 - Изменение содержания запасов гумуса и общего азота при сельскохозяйственном использовании черноземов

Глубина взятия образцов, см	Пашня		Целина		Относительное уменьшение содержания в почве пашни	
	гумус, %	азот, %	гумус, %	азот, %	гумуса, %	азота, %
Чернозем обыкновенный тяжелосуглинистый						
	Разрез 1		Разрез 2			
0-20	4,6	0,235	6,2	0,295	30,8	36,3
20-40	2,7	0,150	4,0	0,185	32,5	19,0
40-50	1,5	0,095	2,0	0,120	25,0	20,9
	Разрез 3		Разрез 4			
0-20	4,4	0,170	6,7	0,312	40,4	45,5
40-50	2,2	0,160	3,6	0,174	19,5	38,9

Как видно из данных таблицы 1, поступление одних пожнивных и корневых остатков не в состоянии решить проблему стабильного уровня гумуса и азота. Наоборот, в результате выноса азота с урожаями сельскохозяйственных культур и ежегодного поступления в почву растительных остатков с широким отношением C:N в севообороте происходит ухудшение и питания растений.

Дальнейшее использование почв невозможно без рационального, научно обоснованного

применения удобрений. При решении проблемы органического вещества в системе мер по управлению почвенным плодородием необходимо исходить из фактического гумусного состояния, целесообразность восстановления потерь гумуса или накопления его до нового уровня увязывать с экономической эффективностью использования почвы

Таблица 2 - Мощность гумусового горизонта черноземов обыкновенных

Название почвы и № разреза	Мощность гумусово-аккумулятивного горизонта, см		Уменьшение мощности горизонта A + B ₁	
	пашня	целина	см	%
Чернозем обыкновенный тяжелосуглинистый (р.5- целина и р.6. - пашня)	42	54	12	22,2
Чернозем обыкновенный среднесуглинистый (р.7-целина и р.8-пашня)	36	44	8	18,2
Чернозем обыкновенный легкосуглинистый (р.9.-целина и р.10-пашня)	28	42	14	33,4

Распашка и дальнейшее сельскохозяйственное использование черноземов сказывается и на мощности гумусово-аккумулятивного горизонта (табл.2). Наибольшим плодородием характеризуется именно этот горизонт, включающий в себя собственно гумусовый (A) и гумусово-элювиальный (B₁) горизонты. В процессе хозяйственной деятельности человека происходит нарушение сложившегося почвенного профиля, в том числе и перегнойного горизонта.

Как видно из данных таблицы 2, мощность гумусово-аккумулятивного горизонта незначительная и составляет в зависимости от механического состава 42-54 см. В результате распашки и использования в сельском хозяйстве мощность гумусового горизонта уменьшилась на 8-14 см,

или на 18,2-33,4 % по сравнению с целинным аналогом. Укороченность почвенного профиля как специфическая особенность почв Северного Казахстана и относительно небольшая мощность при повышенном содержании гумуса перегнойного слоя свидетельствуют о том, что основные запасы питательных элементов сосредоточены в самых верхних слоях почвы. Поэтому даже самые небольшие потери почвы в результате эрозии ведут к весомому понижению плодородия почвы.

Усилению процессов деградации пахотных почв способствует использование в земледелии тяжелой техники, которая разрушает почвенную структуру (табл. 3). А между тем известно, что

ЕСТЕСТВЕННЫЕ НАУКИ

именно комки диаметром более 1мм обладают устойчивостью против ветровой эрозии

Таблица 3 - Изменение гранулометрического состава черноземов южных в результате распашки и последующего сельскохозяйственного использования

Горизонт и глубина, см	Размеры структурных агрегатов в мм					
	более 10	10-5	5-1	1-0,25	более 0,25	менее 0,25
Пашня						
Апах 0 - 20	13,9	17,5	27,2	17,3	75,9	24,1
Целина						
А 0 - 20	6,3	10,8	46,7	27,5	91,3	8,7
Лесополоса						
А 0 - 20	9,2	15,1	39,9	24,5	88,7	12,3

Из данных таблицы 3 видно, что почвы, находящиеся под лесонасаждениями и под сельскохозяйственными культурами, а также целинные значительно отличаются по структурности. В пахотных почвах наблюдается большее содержание агрегатов менее 0,25мм. С лучшей стороны выделяются целинные почвы, в которых мелких фракций содержится значительно меньше.

Следует отметить, что устойчивость биогеоценозов к нагрузкам зависит от мощности дернины. Почвы, имеющие мощную дернину, более устойчивы против действия копыт животных, они в меньшей степени подвергаются разрушению. В наших исследованиях было выявлено, что быстрее разрушаются участки почвы, покрытые полынной растительностью, а покрытые разнотравно-типчаковой растительностью дольше противостоят разрушающему действию копыт животных.

Проведенными исследованиями установлено, что пастбищная нагрузка отражается и на мощности верхнего генетического горизонта черноземов. Можно говорить о тенденции к снижению мощности по мере увеличения степени пастбищной дигрессии, которая уменьшается с 38 см под целиной до 34 см на сильносбитых участках.

В наших исследованиях установлено, что по мере увеличения нагрузки на почву копытами животных происходит все возрастающее уменьшение мощности почвенного профиля. На участках средней и сильной стадий дигрессии мощность гумусового горизонта уменьшилась по сравнению с участком слабой стадии дигрессии на 3-7 см (табл. 4), а по сравнению с ненарушенной целиной - на 6-10 см. На участке, где наблюдается полный сбой, уменьшение мощности гумусового горизонта составило 14 см

Таблица 7 - Изменение мощности гумусового горизонта под влиянием пастбищной дигрессии

Степень дигрессии	Мощность гумусового горизонта, см	Уменьшение мощности гумусового горизонта, см
Целина ненарушенная (контроль)	41	-
Слабосбитая	38	3
Среднесбитая	35	6
Сильносбитая	31	10
Полный сбой	27	14

На создание слоя почвы мощностью 1см природа затрачивает от 100 до 300 лет. Следовательно, на полное восстановление гумусового горизонта потребуется от 1400 до 4200 лет.

Уменьшение мощности почвы под влиянием пастбищной дигрессии мы объясняем ухудшением физических свойств почвы и в первую очередь распылением верхнего слоя почвы.

Нашими исследованиями показано, что регулирование гумусного состояния почвы способствует сохранности и повышению устойчивости ее, обеспечению экологически безопасного земледелия и в целом устойчивости самой биосферы.

Интенсивность пастбищной нагрузки оказывает сильное влияние на видовой состав растительности пастбищных угодий. По мере увеличения пастбищной нагрузки происходит выпадение ценных кормовых трав, место которых занимают синантропные и рудеральные виды.

В зависимости от пастбищной нагрузки изменяется проективное покрытие, высота растений, продуктивность пастбищ. По мере увеличения пастбищной дигрессии наблюдается снижение проективного покрытия и продуктивности фитомассы.

Интенсивное вытаптывание почвы копытами животных приводит к изменению физичес-

ких и химических свойств черноземов южных. При интенсивном вытаптывании наблюдается разрушение травяного покрова, распыление и уплотнение самого верхнего слоя почвы и уменьшение мощности гумусового горизонта.

Разрушение структуры и увеличение плотности сложения почвы сказывается на ухудшении водно-физических свойств черноземов южных. Наименьшие значения водопроницаемости и влагоемкости характерны наиболее уплотненным и распыленным участкам исследованных почв. На уплотненной почве в результате замедления впитывания воды увеличивается поверхностный сток и водная эрозия, уменьшается доступный растениям запас влаги, затрудняется рост корней.

При отсутствии поступления в почву растительных остатков, выдувании и смывании с поверхности почвы мельчайших частиц происходит обеднение почвы органическими соединениями и азотом, то есть происходит падение плодородия почвы.

В этой связи необходимо целенаправленно проводить экологическое прогнозирование глобального, регионального и локального развития, разрабатывать проблемы прикладной экологии, направленные на снижение экологического напряжения. Одновременно необходимо разработать методологическую концепцию экологической культуры, то есть норм, эталонов и образцов рационального природопользования, которая должна соотноситься с возможностями природы. Во главу угла ставится эгоцентрический подход, в рамках которого планета Земля рассматривается как единое целое. Об этом и говорит Б. Коммонер через сформулированные им экологические законы.

В контексте сказанного при изложении материала по любой дисциплине прикладного

характера преподаватель должен напомнить о том, что компоненты биосферы легко ранимы. Например, может случиться так, что по какой-либо причине почвенный покров будет поврежден. Тогда красота исчезнет. Пока почва живет, она обеспечивает растения всеми необходимыми элементами питания и влагой. Когда она лишается этого свойства, то умирает, превращается в бесплодное тело.

Конкретные и разнообразные методические приемы, используемые в процессе изучения экологического материала, в значительной мере определяют стратегию формирования ментально-нравственного потенциала молодых специалистов-экологов.

Литература:

- 1 Долгилевич М.И. Пыльные бури и агролесомелиоративные мероприятия. – М.: Колос, 1978. – 159 с.
- 2 Ковда В.А. Роль и функции почвенного покрова в биосфере земли. – Пушкино: НЦБИ. – 1985. – С. 1-10.
- 3 Ковда В.А. Проблемы защиты почвенного покрова и биосферы планеты. Пушкино: НЦБИ. – 1989. – 156 с.
- 4 Мордкович В.Г. Степные экосистемы. – Новосибирск: Наука. Сиб. отд., 1982. – 206 с.
- 5 Рачковская Е.И., Брагина Т.М., Брагин Е.А., Евстифеев Ю.Г. Влияние распашки земель на растительный и животный мир Костанайской области // В сб. Трансформация природных экосистем и их компонентов при опустынивании. – Алматы: «Наурзум» (НПО), Экологический исследовательский центр «ЭНВИРС», 1999. – 140 с.
- 6 Розанов Б.Г. Основы учения об окружающей среде. – М.: Издательство МГУ, 1984. – 372 с

УДК 574:502.521(574)

ЭКОЛОГИЧЕСКИЙ МОНИТОРИНГ ПОЧВ ГОРОДА ЕСИЛЬ

Юнусова Г.Б. – к.т.н., заведующая кафедрой экологии Костанайского государственного университета им. А.Байтурсынова

Жанулин А.Е. – студент 4 курса Костанайского государственного университета им. А.Байтурсынова

Түйін

Бұл мақалада бірінші рет дайындалған Есіл қаласындағы экологиялық мониторингінің жүйесі көрсетілген.

Аннотация

В статье представлена впервые разработанная система экологического мониторинга почв г.Есиль.

Summary

The article presents the original environmental monitoring system of soils of Esil town.

Среди различных составляющих современного экологического кризиса наиболее угрожающий характер приняла проблема загрязне-

ния незаменимых природных ресурсов – воздуха, воды и почвы – отходами промышленности и транспорта. Городские почвы в силу неопреде-

ленности своего происхождения зачастую выпадают из сферы экологического контроля. Их все чаще стали рассматривать только в качестве материального базиса для застройки городских поселений, совершенно неправомерно считая их экологические функции в городе малозначительным. Однако и стратегические документы развития городских поселений («Устойчивые города») и оперативные потребности в формировании благоприятной среды обитания в городе путем, например, эффективного озеленения, определяют **актуальность** проведения постоянного экологического мониторинга всех природных сред в городе, в том числе и мониторинга почв. В городе Есиль Ақмолинской области с

населением около 30 тысяч человек состояние почв контролируется только для санитарно-гигиенических целей и рационального землепользования, система же экологического мониторинга почв вообще отсутствует. Поэтому для решения проблем грамотного и эффективного городского озеленения, развития стратегических городских программ устойчивого развития своевременной является разработка системы экологического мониторинга почв г.Есиль.

Основные негативные процессы, происходящие с земельным фондом, отражаются системой показателей мониторинга земель. Они зависят от характера негативного процесса (таблица 1).

Таблица 1 - Система показателей мониторинга земель [1]

Вид негативного процесса	Показатели мониторинга земель
Дегумификация почв	Содержание и запасы гумуса
Загрязнение земель тяжелыми металлами, пестицидами и др.	ПДК и реальные концентрации загрязнителей
Нарушение земель техногенной деятельностью (карьеры и пр)	Снижение мощности органогенного горизонта, объемы и площади выемок
Деградация природных кормовых угодий	Закочкаренность, закустаренность, степень сбитости, засоренность ядовитыми растениями
Опустынивание	Эродированность, засоленность, степень сбитости травостоя
Анализ состояния земель населенных пунктов	Содержание загрязнителей в почве, растительности и грунтовых водах, превышающих ПДК, санитарное состояние почв, характеристики физических полей (шум, вибрация, радиационная обстановка и пр.).
Заболачивание и подтопление почв	Продолжительность и характер затопления, уровень грунтовых вод и др.

Из таблицы 1 следует, что в современной практике контроль состояния городских земель имеет ограниченный характер, определяемый, главным образом, потребностью в земле как условия безопасного проживания человека, а не как биосферного элемента и необходимого компонента урбозосистемы.

Основными функциями городской почвы являются продуктивность, пригодность для произрастания зеленых насаждений, способность сорбировать в толще загрязняющие вещества и удерживать их от проникновения в почвенно-грунтовые воды [2]. Известно, что городские искусственно созданные почвы и почвоподобные тела – урбаноземы - принято подразделять на: собственно урбаноземы, культуроземы, индустриоземы, почвы промышленно-коммунальных зон, некроземы. Процессы, отрицательно воздействующие на состояние городских почв, делятся на:

эрозия: а) водная (линейная и плоскостная); б) ветровая (дефляция и выдувание);
нарушение водного баланса: а) подтопление; б) осушение; захламление и переуплотнение),

истощение и нарушение органопрофиля, сокращение биоразнообразия, заражение патогенными микроорганизмами, загрязнение тяжелыми металлами и другими токсикантами, подкисление или подщелачивание почв, увеличение запечатанности территории [2]. Все они визуально хорошо диагностируются.

Выполняя важные средообразующие функции, почва изменяет химический состав атмосферных осадков и подземных вод, она является хорошим поглотительным барьером выбросов от автотранспорта, ТЭЦ, заводов и т.д., а также регулирует газовый состав атмосферы, выделяя и поглощая газы (метан, аммиак, углекислый газ и др.) (таблица 2).

Таблица 2 - Экологические функции городских почв [2]

Воздействие почв на компоненты ПАТК			
вода	грунт	воздух	биота
1. Перевод поверхностных сточных вод в грунтовые и их очищение 2. Защитный сорбционный барьер от загрязнения речных вод и водоемов	1. Защитный барьер от вертикального проникновения химического и биологического загрязнения 2. Биогеохимическое преобразование грунтов и мусора	1. Газопоглолительный барьер антропогенных газовых примесей, в т.ч. от автотранспорта, ТЭЦ, заводов 2. Регулирование газового состава атмосферы и ее очищение (выделение и поглощение почвой газов)	1. Среда обитания макро-, мезо- и микробиоты 2. Основа биопродуктивности 3. Санитарный барьер

Литературный обзор системы экологического мониторинга городских почв [3-11] показал, что общее описание такой системы существует, но она должна конкретизироваться для определенной территории – с учетом типа почв, протекающих процессов деградации почв, химического состава почв, промышленного профиля города, расположения и территориальной приуроченности промышленных и иных источников деградации почв. В данной работе необходимо конкретизировать эти общие положения для территории города Есиль Акмолинской области.

Почвы области представлены обыкновенными черноземами и каштановыми, отличающимися тяжёлым механическим составом, повышенной солонцеватостью и засолением, низкой водопроницаемостью [12]. В области наблюдается устойчивая тенденция к ухудшению качества земель: снижение содержания в почвах гумуса, питательных веществ, изменение видового состава растительности и ее продуктивности [13]. Сельскохозяйственные угодья подвержены деградации, загрязнению и теряют способность к воспроизводству плодородия. В связи с удаленностью отгонных и других пастбищ от населенных пунктов, а также по причине необходимости большая их часть не используется. Экологическое состояние кормовых угодий, особенно расположенных вблизи населенных пунктов, продолжает ухудшаться практически по всей области.

По данным качественной характеристики земель [5], общая площадь подверженных водной и ветровой эрозии сельскохозяйственных угодий составляет 561 тыс. га или 5,9%, в том числе пашни – 255 тыс. га. В составе сельхозугодий часть кормовых угодий представлена эродированными пастбищами, средне и сильно-эродированные земли занимают 54,5 % . Анализ данных Акмолинского государственного института землеустройства показал, что по причине снижения общего плодородия почв произошло снижение балла бонитета на 5-10 параметров.

Одним из путей сохранения и повышения плодородия почв является внесение минераль-

ных удобрений. Для грамотного применения удобрений и определения оптимальных норм необходимо агрохимическое обследование почв на содержание азота, фосфора и калия, т.е. основных элементов питания для нормального развития растений и формирования урожая. Для эффективного сельскохозяйственного производства требуются более точные данные о качественном состоянии земель, которые базируются на крупномасштабном почвенном обследовании. Однако, большая часть имеющихся материалов 20-30-летней давности потеряла свою актуальность, а многие организованные агроформирования области не имеют почвенных карт и картограмм. Благодаря поддержке государства в последние годы проводятся плановые исследования почв за счёт республиканского бюджета.

По данным Акмолинского государственного института по землеустройству по области из общей площади сельскохозяйственных угодий 9484,4 тыс.га, доброкачественные данные о качестве земель имеется на площади 6794,9 тыс.га., поэтому необходимо крупномасштабное переобследование сельскохозяйственных угодий на площади 2504 тыс. га.

Для получения описания объекта и предмета исследований были использованы различные источники информации:

- материал о климато-географических особенностях территории города Есиль - из Экологического атласа Акмолинской области;

- сведения о землях города Есиль - из плана застройки и отвода земельных участков города Есиль М:1:10000, о современном химическом составе почв – из материалов акимата Акмолинской области и отдела земельных отношений акимата г.Есиль;

- сведения о техногенной нагрузке - из данных отдела земельных отношений акимата г.Есиль и плана застройки и отвода земельных участков города Есиль М:1:10000.

В настоящей работе применена методика исследования, включающая следующие этапы:

1) систематизация и качественный анализ сведений для получения описания современного экологического состояния городских почв и факторов его формирования (климатические факторы, техногенная нагрузка);

2) натурное обследование территории г.Есиль и картографический анализ влияния техногенной нагрузки на почвы г.Есиль для выявления современных процессов деградации городских почв и их пространственной приуроченности;

3) разработка системы экомониторинга почв города Есиль: выбор приоритетных показателей наблюдения за выявленными процессами, размещение точек наблюдения, определение периодичности наблюдений, определение круга организаций, выполняющих данный вид мониторинга.

На основе анализа информации об экологическом состоянии почв было выдвинуто предположение, что на территории города Есиль должны наблюдаться такие процессы почвенной деградации, как снижение содержания гумуса, загрязнение тяжелыми металлами, эрозия, захламление мусором. Было выполнено натурное обследование территории города Есиль в апреле 2011 года в соответствии с методическими указаниями по выявлению деградированных земель [14]. Согласно методическим указаниям, работы по выявлению деградированных земель выполняются при крупномасштабных почвенных обследованиях, которые проводятся планомерно через каждые 20-25 лет, и при корректировках почвенных карт, которые проводятся каждые 10-15 лет с целью выявления существенных изменений состояния почв и почвенного покрова. Контроль за загрязнением земель выбросами, сбросами, отходами, стоками и осадками сточных вод различных предприятий (промышленных, транспортных, сельскохозяйственных, хозяйственно-бытовых и т.д.) и других источников загрязнения проводится систематически не реже 1 раза в 5 лет. Из опроса сотрудников отдела земельных отношений акимата города Есиль установлено, что нормативная регулярность таких работ была нарушена из-за оптимизации системы мониторинга окружающей среды РК, проводившейся в экономически тяжелые 90-ые годы. В последний раз они проводились около 15 лет назад.

Для выявления аэротехногенной нагрузки на почвы было проведено натурное почвенное обследование. Маршрут обследования охватывал всю территорию города – селитебную, промышленную, транспортные зоны. Визуальный осмотр территории города показал, что в зонах города обнаружено протекание всех основных типов деградации почв и земель: технологическая (эксплуатационная) деградация, в т.ч. нарушение земель; физическая деградация; агроистощение; эрозия, в т.ч. водная; ветровая; засоление, в т.ч. собственно засоление; осолонцева-

ние; заболачивание, но в разной степени. Агроистощение почв, сопровождающееся их физической деградацией, протекает по всей территории города. Вдоль транспортных магистралей и в промзоне очевидны признаки протекания химического загрязнения почв (технологическая деградация), на окраинах города встречаются участки с засолением и заболачиванием, расположенные мозаично. На территории города в основном встречаются культуроземы, лишь в промзоне - индустриоземы, почвы промышленно-коммунальных зон. Визуальное обследование городской территории позволило подтвердить, что на территории города Есиль протекают такие процессы деградации почв, как снижение содержания в почвах гумуса, питательных веществ, изменение видового состава растительности и ее продуктивности. Обследование также показало, что на территории города Есиль существуют различные техногенные объекты промышленного и культурно-бытового назначения: промышленные и транспортные предприятия, предприятия энергетики, учреждения образования и культуры, административные учреждения, предприятия сферы торговли и сервиса и дорожно-транспортная сеть. Среди них есть предприятия-загрязнители почв. Их расположение графически показано на карте (рисунок 1).

Картографический анализ размещения промышленных объектов техногенной нагрузки на почвы г.Есиль показал, что при выделении приоритетных объектов-загрязнителей почв нужно учесть такие данные, как количество источников, профиль их деятельности, химический состав выбросов, объем выбросов, расположение и плотность размещения источников. Совместный анализ этих данных однозначно указывает на то, что приоритетными источниками аэрогенного загрязнения почв города являются: наиболее нагруженные автомобильные городские дороги, железная дорога, промзона, асфальтовый завод.

Согласно классификации участков обследуемой территории по хозяйственному использованию и требованиям к уровням загрязнения почв [14], на почвах промзоны городской застройки максимальная степень их загрязнения тяжелыми металлами должна быть умеренная. Установлено, что исследования уровня загрязнения каштановых почв городской территории не проводились. Поэтому для ориентировочной характеристики химического загрязнения почв тяжелыми металлами города примем исследования аналогичных почв на территориях, соседних с Акмолинской областью и городом Есиль. Если принять результаты содержания тяжелых металлов в каштановой почве железнодорожной станции [15] за аналогичные для железнодорожной станции Есиль, то можно предполагать умеренное загрязнение почв тяжелыми металлами.

Анализ существующей системы мониторинга городских почв показал, что в городе Есиль за состоянием почв (земель) ведут наблюдения две городские службы: органы санитарно-эпидемиологического надзора (СЭН) Министерства здравоохранения РК и отдел земельных отношений акимата города. Служба санитарных врачей в соответствии с нормативными документами осуществляет текущий и предупредительный надзор в области санитарной охраны почвы населенных мест [16]. Специалисты отдела земельных отношений городского акимата занимаются контролем соблюдения законодательных требований об использовании и охране земель землепользователями в городе [17]. Анализ функциональных обязанностей этих служб показывает, что они не правомочны вести контроль и регулирование таких основных функций городской почвы, как продуктивность, пригодность для произрастания зеленых насаждений, способность сорбировать в толще загрязняющие вещества и удерживать их от проникновения в почвенно-грунтовые воды. Таким образом, необходимо создание экологической службы на уровне городской исполнительной власти, которая и занималась бы именно экологическим мониторингом почв по разработанной для условий конкретного городского поселения схемы мониторинга.

Для разработки системы экологического мониторинга городских почв необходимо:

- 1) выявление приоритетных процессов деградации городских почв и их пространственной приуроченности;
- 2) выявление приоритетных показателей наблюдения за выявленными процессами;
- 3) размещение точек наблюдения;

4) определить периодичность наблюдения и методы наблюдения.

Все эти задачи решаются по итогам натурного обследования территории г.Есиль и картографического анализа влияния техногенной нагрузки на городские почвы, в ходе которых установлен приоритетный процесс деградации – азрогенное химическое загрязнение почв от объектов промзоны, железной дороги и центральных улиц города.

Точки наблюдения должны быть размещены вокруг этих приоритетных источников загрязнения. Известно, что точечные промышленные объекты формируют локальные загрязнения, распространяющиеся преимущественно по преобладающим направлениям ветра, а линейные объекты – преимущественно равномерно вдоль объекта. Тогда точки наблюдения должны располагаться вокруг промышленных объектов – по концентрическим окружностям с учетом направлений ветра, вокруг авто- и железной дорог – по равномерной сетке. Для малых городов достаточной является сетка 500x500 м.

Нанесем на карту города сетку, в узлах которой будут располагаться точки наблюдения. С учетом характера ветрового переноса загрязнений от точечных и линейных объектов получим схему размещения точек наблюдения, представленную на рисунке 1. Следует отметить, что азрогенное химическое загрязнение почв локализовано вокруг источников. Однако, с учетом необходимости проведения ежегодных озеленительных работ необходимо иметь данные о состоянии почв по всей территории города. Поэтому точки наблюдения размещены по всей территории города.



Рисунок 1. Карта размещения точек мониторинга городских почв г.Есиль

Как видно из рисунка 1, предложенная система экологического мониторинга почв г.Есиль содержит 41 точку, из них 13 предназначены для контроля точечных промышленных источников, остальные 28 точек – для контроля линейных источников аэрогенного химического загрязнения почв.

Согласно ГОСТ 17.4.2.02-83 [18], к показателям пригодности нарушенного плодородного слоя почв для землевания и нанесения на рекультивируемые земли, обязательные для такой природно-климатических зон, как сухостепная, где расположен г.Есиль, относятся 21 показатель. Эти показатели можно принять за показатели разрабатываемой системы экомониторинга почв города. Из них за тремя показателями наблюдает СЭН: подвижные формы микроэлементов, водорастворимые токсичные соли, санитарное состояние почв. С учетом типа почв следует из этого перечня исключить для экомониторинга такие показатели как калий валовой, калий обменный. Таким образом, предлагается для экологического мониторинга почв города использовать только 16 показателей: влажность, удельная масса, объемная масса, пористость, гранулометрический (механический) состав, водопроницаемость, рН водный, состав обменных катионов, степень солонцеватости, гумус, общий азот, азот доступный и легкогидролизуемый, фосфор валовой, фосфор подвижный, гипс, карбонаты.

В результате выполненной работы сформулированы следующие основные выводы и рекомендации:

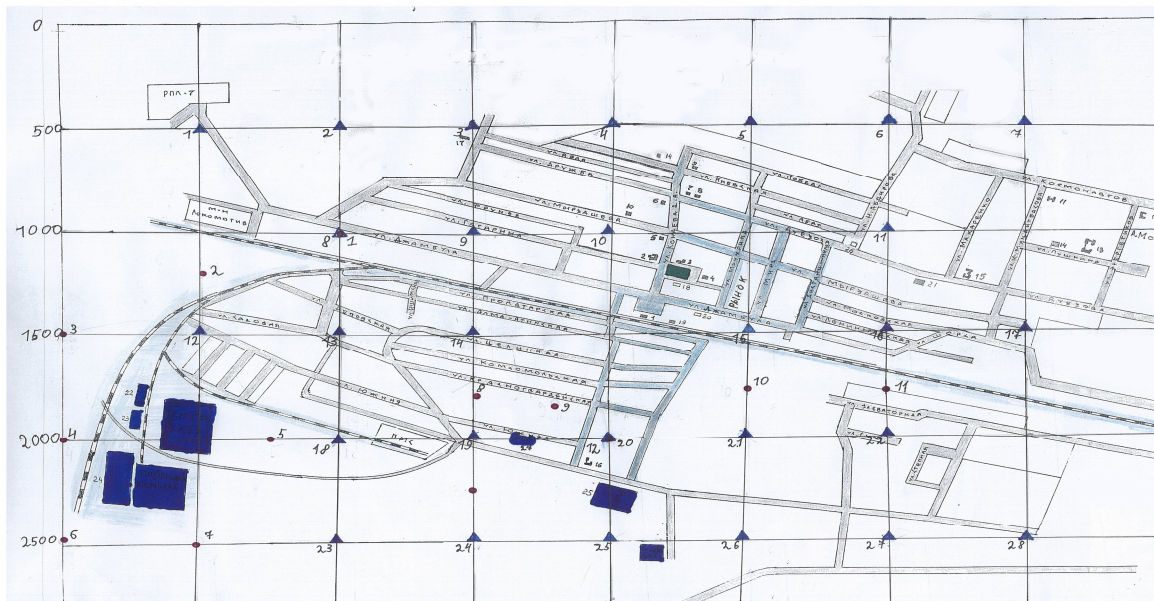
1. Современный мониторинг городских почв в Казахстане ограничен только наблюдениями для обеспечения санитарно-эпидемиологической безопасности почв и обеспечения экономической рентабельности городских почв. Наблюдения за экологическими функциями городских почв отсутствуют в городе Есиль, как, по-видимому, и в других городах Казахстана.

2. В ходе исследования выявлены основные особенности экологического мониторинга почв г.Есиль: приоритетный процесс – аэрогенное химическое загрязнение почв, оно локализовано вокруг источников загрязнения.

3. Разработана система экологического мониторинга почв г.Есиль. Ее целью является контроль состояния городских почв для поддержания их биологической продуктивности, что позволит эффективно реализовывать городские программы озеленения. В качестве показателей мониторинга обосновано использование показателей пригодности почв для землевания. Обосновано размещение точек наблюдения по территории города.

4. Для реализации намеченной программы экологического мониторинга почв необходимо создание экологической службы (отдела) при городском акимате. Он будет заниматься выполнением экомониторинга почв и разработкой регулирующих почвоохраняющих мероприятий и веде-

нием экологической паспортизации городских земель.

Литература:

- 1 Никаноров А.М., Хоружая Т.А. Экология. – М.: Изд-во ПРИОР, 1999. – 304 с.
- 2 Методические указания по оценке городских почв при разработке градостроительной и архитектурно-строительной документации. – Москва, ГлавАПУ, 2003. – 37 с.
- 3 Земельный кодекс Республики Казахстан. – Алматы; ЮРИСТ, 2004. - 43 с.
- 4 «Охрана окружающей среды и устойчивое развитие Казахстана». Статистический сборник. - Алматы, Агентство по статистике РК, 2009. – 114 с.
- 5 Отчет НИР «Оценка подверженности территории Казахстана процессам опустынивания и составление карты опустынивания и деградации земель масштаба 1:1 000 000» (промежуточный). – Астана: АЗР РК, РГП «ГосНПЦзем», 2005. - 123 с.
- 6 Аналитические справки о состоянии окружающей среды в областях в 2009 году. Отчеты ОУООС. – Алматы: МООС РК, 2008. – 212 с.
- 7 Варламов А.А., Захарова С.Н. Мониторинг земель: Учебное пособие. - М.: УЗ, 2000 - 158с.
- 8 Курманова Г.К. Мониторинг земель. Учебное пособие. – Астана, 2003. - 84с
- 9 Научно-методические указания по мониторингу земель РК. – Алматы, 1994. - 108с.
- 10 Сейфуллин Ж.Т. Земельный кадастр Казахстана. - Алматы, КазНИИЭкономики АПК и РСТ, 2000. – 112 с.
- 11 Постановление Правительства от 17.09.1997 № 1347 «Об утверждении порядка ведения мониторинга земель в Республике Казахстан» (ред. от 11.06.2001). - http://kazakhstan.news-city.info/docs/sistemsj/dok_oeqwzi.htm
- 12 Государственный (национальный) доклад о состоянии и использовании земель РК за 2007 год - <http://www.nature.kz>
- 13 Курманова Г.К. Задачи и содержание мониторинга земель на материалах северного региона РК. Вестник науки Акмолинского аграрного университета им С.Сейфуллина – Астана: КазНАУ, 2002. – Т.3. – С. 159-164.
- 14 Методические рекомендации по выявлению деградированных и загрязненных земель от 27 марта 1995 г. № 315/582. - М.: Комитет РФ по земельным ресурсам и землеустройству, 1995. – 34 с.
- 15 Акбасова А.Д., Саинова Г.А., Тулепова Б.Ш. Влияние техногенного воздействия на свойства почв // Материалы межд. научн.-практ. конф. «Железнодорожный транспорт Казахстана: история и перспективы экономического роста». - Алматы: КазАТК, 2004. - С. 79-83.

16 Руководство к лабораторным занятиям по коммунальной гигиене: учебник/ под ред. Е.И. Гончарука. – М.: Медицина, 1982. – 448 с.

17 Городской отдел земельных отношений. Функции. - [http://rus.akimat-atyrau.kz/2010-11-01-](http://rus.akimat-atyrau.kz/2010-11-01-11-02-35/2010-06-01-12-42-47/2010-06-01-12-58-46.html)

11-02-35/2010-06-01-12-42-47/2010-06-01-12-58-46.html

18 ГОСТ 17.4.2.02-83 Охрана природы. Почвы. Номенклатура показателей пригодности нарушенного плодородного слоя почв для землеваяния. – М.: Госстандарт, 1984. - 25 с

УДК 631.811.9

ВЛИЯНИЕ ОБРАБОТКИ СЕМЯН ЯРОВОЙ ПШЕНИЦЫ АНОЛИТОМ НА ВСХОЖЕСТЬ И ЭНЕРГИЮ ПРОРАСТАНИЯ

Касьянов П.Ф. - к.б.н., доцент кафедры технологии переработки и стандартизации Костанайского государственного университета им. А. Байтурсынова

Каланчина В.М. - магистр химии, старший преподаватель кафедры технологии переработки и стандартизации Костанайского государственного университета им. А. Байтурсынова

Түйін

Бұл мақала дәнді дақылдар өнімін жоғарылату әдістерінің, яғни ғылым мен техниканың көкейкесті мәселелерінің біріне арналған. Дәнді дақылдар өнімділігін жоғарылату үшін анолит деген белсендірілген ерітінді қолданылатыны қарастырылған.

Аннотация

Данная статья посвящена одному из методов повышения урожайности зерновых культур, без ущерба экологической безопасности, что сегодня относится к числу актуальных научно-технических проблем. Для повышения урожайности зерновых культур используется электроактивированный раствор - анолит.

Summary

This article is devoted to one of the methods of increase of productivity of grain crops, without prejudice to environmental safety, which today belongs to the number of actual scientific and technical problems. For increase of productivity of grain crops is used электроактивированный solution - anolyte.

Вопросы повышения урожайности сельскохозяйственных культур с одновременным улучшением экологического состояния агрофитоценозов имеет весьма важное научно-практическое значение. Для повышения урожайности и качества продукции, ученые различных стран затрачивают значительные усилия при проведении исследований в различных направлениях: от обработки почвы, подготовки семян, внесения удобрений, борьбы с сорной растительностью и болезнями, до выращивания специальных сортов [1].

Одним из важнейших этапов в растениеводстве является предпосевная обработка семян с целью повышения их устойчивости к вирусным инфекциям, что в конечном итоге приводит к увеличению урожайности. По различным опубликованным данным, не всегда обработка фунгицидами (протравителями) даёт ожидаемый эффект для растений. Это зависит от многих факторов, но доминирующим является наличие влаги в плодородном слое почвы, что повышает действие препаратов и их эффективность против болезней. К другим аспектам данного вопроса можно отнести вопросы экологии и здоровья человека, что на сегодняшний день имеет важное и решающее значение.

Для активизации процесса прорастания семян в свое время были предложены различные

методы: физические (температурные, ультразвуком, электрическим и магнитным полем), химические (бактерицидные, фунгицидные, микроэлементные препараты), однако большинство из них по тем или иным причинам (технологическая сложность, малая эффективность, неэкологичность) не получили широкого распространения [2].

Одним из наиболее перспективных методов предпосевной обработки семян является их обработка электрохимически активированными (ЭХА) растворами (анолит, католит). Вопрос обработки семян активированной водой и водными растворами заслуживает особого внимания.

Продукты, образующиеся после электрохимической стимуляции воды и водных растворов (анолит и католит), могут найти применение при замачивании семян сельскохозяйственных растений в активированной воде, что приводит к ускорению их роста и развития, особенно семян старых, потерявших всхожесть; полив растений такой водой ускоряет их рост, сокращает период вегетации, повышает устойчивость к неблагоприятным природным факторам; культивация микроводорослей в активированной воде повышает продуктивность культуры, снижает расход химических реагентов и добавок при приготовлении питательных растворов и т.д.

Исследованиями процессов предпосевной обработки семян, роста и развития растений с использованием электрохимически активированной воды занимался ряд ученых (А.В. Филоненко, 1997, В.И. Пындак и др., 2005) [3].

Однако результаты указанной обработки в ряде случаев резко отличаются у различных исследователей, особенно в разных географических и климатических зонах. Кроме того, нередко не указаны конкретные условия получения электрохимически активированной воды и растворов, качество исходного сырья и условий применения.

В связи с этим актуально изучение влияния условий электролиза на показатели качества католита и анолита - фракций электрохимически активированной воды и их использование для повышения эффективности возделывания сельскохозяйственных культур [4].

Изыскание средств и методов повышения урожайности и потребительских свойств зерновых культур без ущерба экологической безопасности относится к числу актуальных научно-технических проблем. Для этих целей использованы экологические активированные вода и питательные для растений водные растворы. В процессе электротехнической активации воды получают: анолит (кислотная, «мертвая» вода) и католит (щелочная, «живая» вода). Исследования показали, что и анолит, и католит (каждый в своей «области») оказывают благотворное влияние на семена многих сельскохозяйственных растений. Изучение биологических свойств электрохимически активированной воды (ЭХАВ) началось в 1965 году. Было показано, что предпосевная обработка семян огурца повышает посевные, урожайные качества, иммунитет растений, а также улучшает качество продукции. В дальнейшем эффективность ЭХАВ была подтверждена на кукурузе, гречихе, просе, подсолнечнике, ов-

се, пшенице, ячмене, перце сладком, томате, редисе, салате, луке и капусте [2].

Опыты по использованию этих растворов для стимуляции семян самых различных культур (овощных, зерновых, масличных) проводились учеными многих учебных, научно-исследовательских, технологических и опытных учреждений сельского хозяйства и родственных областей знания. Как показали исследования, применение ЭХА-растворов в технологии выращивания сельскохозяйственных культур является экологически чистым, дешевым и доступным. При соблюдении технологии замачивания семян и полива растений урожайность может быть повышена от 30% до 70%, за счет стимуляции их роста, развития и повышения устойчивости к почвенным патогенам. Особенно эффективно применение ЭХА-растворов для повышения всхожести семян, находящихся в глубоком покое [5].

Для исследования были взяты три сорта яровой пшеницы: Омская-18, Омская-30, Омская-24. Замачивание семян производилось в анолите, приготовленном при следующих режимных параметрах: сила тока 10А, напряжение 32V, концентрация хлорида натрия 5%, производительность 20-25 л/ч. Синтезированный анолит имел рН=3,18 и ОВП=1116мВ. Нейтральный анолит приготавливался на установке СТЭЛ-МТ-1 при следующих режимных параметрах: сила тока 4А, напряжение 32V и производительность 30 л/ч и имел следующие характеристики: рН=6,46 и ОВП=817мВ.

После замачивания семян в течение 2-х часов, их проращивали в течение 5-ти суток и определяли энергию прорастания (% семян, проросших на 3-и сутки), а также способность к прорастанию (% семян проросших на 5-е сутки). Результаты опытов представлены в таблице 1.

Таблица 1 - Влияние ЭХА растворов на всхожесть семян пшеницы.

Группа семян	Характеристика растворов	Энергия прорастания, в %				Ср. знач	Способность к прорастанию, в %				Ср. знач
Омская 18											
1-опыт	Контроль	88	90	89	88	89	89	90	90	90	90
2-опыт	Анолит	92	90	92	91	91	94	95	96	96	95
3-опыт	Фунгицид	87	88	88	89	88	91	92	91	93	92
Омская 30											
1-опыт	контроль	89	89	90	87	89	90	91	90	92	91
2-опыт	Анолит	94	92	90	93	92	96	95	97	95	96
3-опыт	Фунгицид	89	90	90	91	90	92	93	91	93	92
Омская 24											
1-опыт	контроль	89	90	91	90	90	92	93	91	92	92
2-опыт	Анолит	65	64	63	64	64	70	71	71	72	71
3-опыт	Фунгицид	80	79	81	78	79	83	86	82	85	84

Из данных таблицы 1 видно, что результаты всхожести семян при использовании ЭХА-

растворов лучше, чем при их замачивании в водопроводной воде, причем влияние ЭХА раст-

воров на всхожесть семян для различных сортов пшеницы не идентична. Так, для сорта Омская-18 наилучшие результаты всхожести наблюдались в случаях использования анолита: энергия прорастания увеличилась на 6,7-8,9%, а способность прорастания на 8,9%. Для сорта Омская-30 наилучшие результаты всхожести наблюдались при использовании католита и нейтрального ано-

лита: энергия прорастания при использовании католита увеличилась в 2,44 раза, а способность прорастания возросла в 2,35 раза. Для сорта Омская-24 наилучшие результаты всхожести наблюдались также при использовании анолита и нейтрального анолита: энергия прорастания при использовании анолита увеличивалась на 45%, а способность прорастания - на 16,45%.



Рисунок 1 - влияние анолита на всхожесть и энергию прорастания семян яровой

Обработка семян пшеницы сорта Омская-18, Омская-30, Омская-24 ЭХА растворами в течение 2 часов приводит к увеличению энергии прорастания до 45%, а способность к прорастанию - до 16%.

Таким образом, дешевая и экологическая «процедура» непродолжительного и однократного воздействия на семена «мертвой» или «живой» воды приводит к неожиданным и впечатляющим результатам и является высокоэффективным агротехническим приемом по повышению энергии прорастания и способности к прорастанию.

Литература:

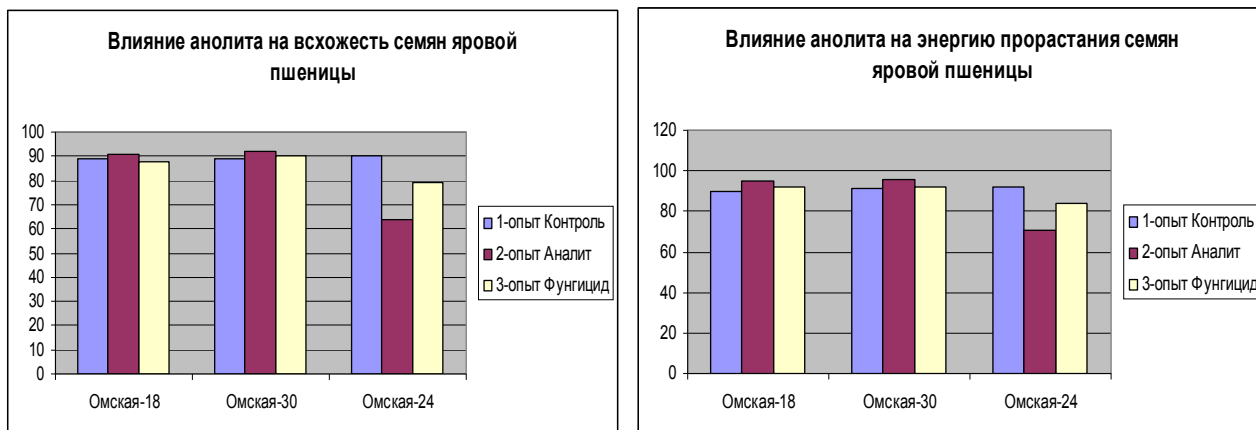
- 1 Бахир, В.М. Электрохимическая активация. / В.М. Бахир. - М.- 1992. - Ч.1. - 220-226.
- 2 Оськин, С.В. Применение электроактивированных растворов в сельском хозяйстве
- 3 Пруцков, Ф.М. Интенсивная технология возделывания зерновых культур. / Ф.М. Пруцков. - М.: Росагропромиздат. - 1990. - 250 с
- 4 Пындак В.И., Лагутин В.В., Юшкин А.В. Энергосбережение при активации воды // Успехи современного естествознания. – 2002. - №4. – С.109-110.
- 5 <http://www.science-education.ru/11-260>

УДК 524.6:539.163.2:004

ДЕРЕКТЕР ҚОРЫ «1749-2007 ЖЖ ВОЛЬФ САНДАРЫ»

Айтмухамбетов А.А. – А.Байтұрсынов атындағы Қостанай мемлекеттік университетінің профессоры, ф.-м.ғ.д.

Садыкова Б.С. - А.Байтұрсынов атындағы Қостанай мемлекеттік университеті бағдарламалық қамтамасыз ету кафедрасының оқытушысы

Түйін

1749-2007 жж Вольф сандарының деректер қоры жасалынды.

Аннотация

Была разработана база данных числа Вольфа за период 1749-2007 годы

Summary

Data base was developed on Volf counts in a period from 1749-2007

Қазіргі кезде Вольф санын құруға және тартуға немесе күн дақтарындағы цюрих сандарына қатысты жұмысты Бельгия патшалық обсерваториясы (ROB -Royal observatory of Belgium) жүргізді [1]. 1749-2007 жж Вольф сандарының деректер қоры мен динамикасын жасауда төменде келтірілген процедуралар қолданылды.

1749-2007 жж Вольф сандарының деректер қорында max, min табуға болады және кез-

келген жыл бойынша Вольф сандарын жылдам табуға, әрі графигін салуға болады.

Программалық қамтаманы жасау үшін жоғарғы деңгейдегі әмбебап бағдарламалау тілі Borland Delphi орталығы таңдалынып алынды. Деректерді сақтау Microsoft Access деректер қорының құралдарымен жүргізілді [2].

Салыстырмалы анализ

1 суретке сәйкес 1749 жылдан 2007 жылдар аралығындағы және қазіргі кезге дейінгі мәліметтерді келтірейік.

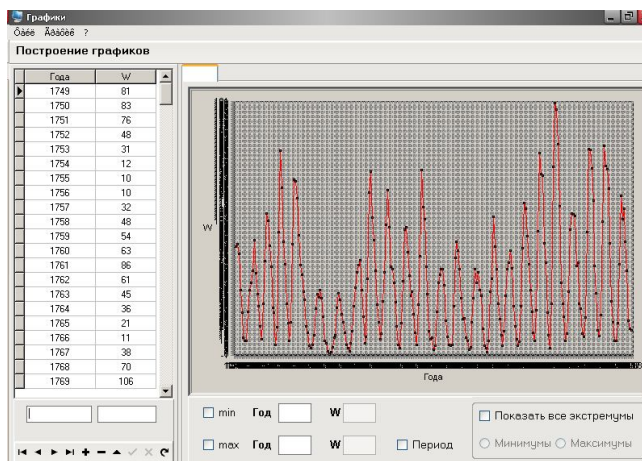

1 сурет - 1749 жылдан 2007 жылдар аралығындағы және қазіргі кезге дейінгі мәліметтер

1. 2 суретке сәйкес 1749-2007 жж Вольф сандарының деректер қорындағы барлық max-ды табайық.

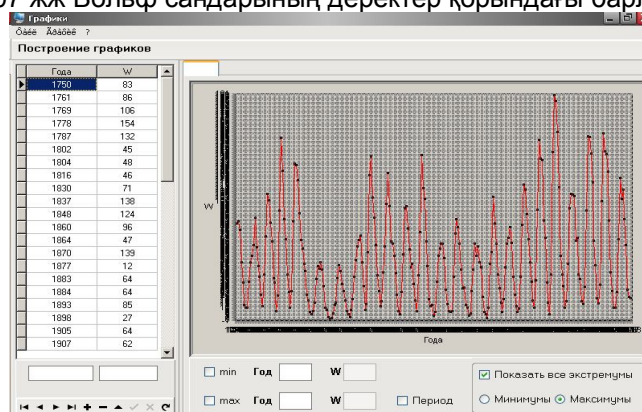

2 сурет - 1749-2007 жж Вольф сандарының деректер қорындағы барлық max

ТЕХНИКАЛЫҚ ҒЫЛЫМДАРЫ ЖӘНЕ ТЕХНОЛОГИЯЛАР

2. 3 суретке сәйкес 1749-2007 жж Вольф сандарының деректер қорындағы барлық тіп-ды табайық.

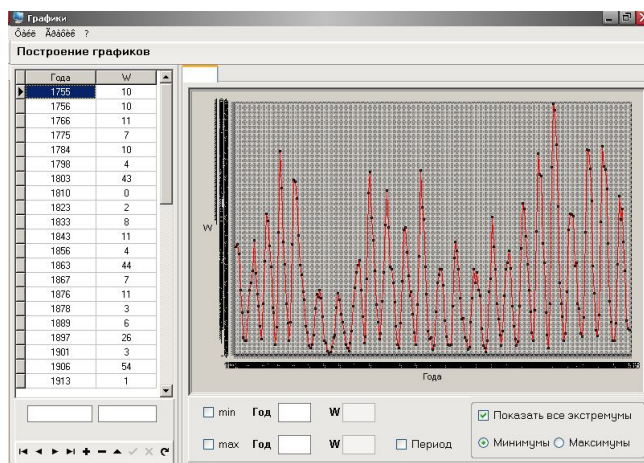

3 сурет - 1749-2007 жж Вольф сандарының деректер қорындағы барлық тіп

3. 4 суретке сәйкес 1910-1950 жж Вольф сандарының диаграммасын салайық.

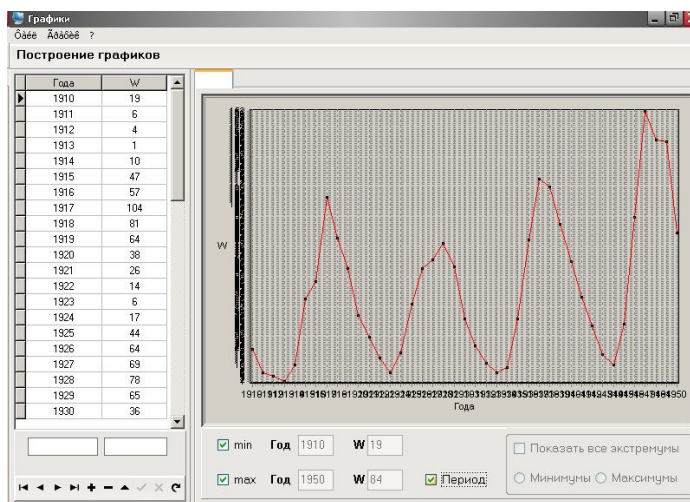

4 сурет - 1910-1950 жж Вольф сандарының диаграммасы

4. 5 суретке сәйкес 1990-2007 жж Вольф сандарының диаграммасын салайық.

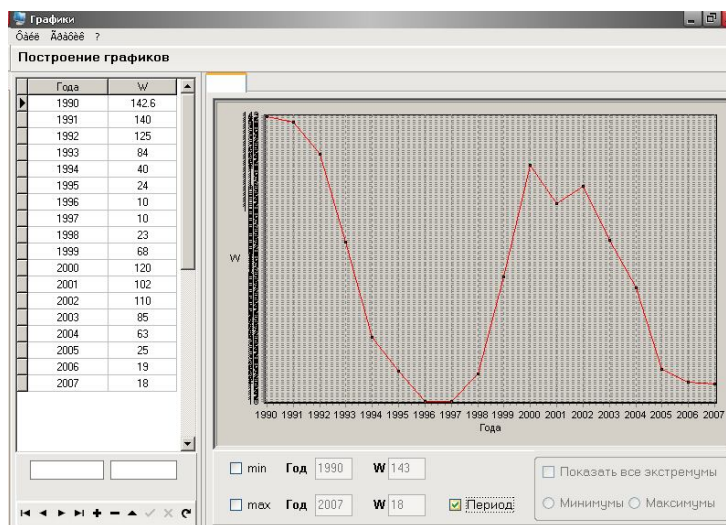

5 сурет - 1990-2007 жж Вольф сандарының диаграммасы

Қорытынды: 1749-2007 жж Вольф сандарының деректер қоры жасалынды. 1749 жылдан 2007 жылдар аралығындағы мәліметтерден кез-келген период аралығындағы Вольф сандарын анықтауға және диаграммасын салуға болады. Вольф сандарының деректер қорында тах, тіп табуға болады және кез-келген жыл бойынша

Вольф сандарын жылдам табуға, әрі диаграммасын салуға болады.

Ол программа арқылы графикалық бейнелеу түрінде Күн активтілігінің тах, тіп периодтылығын, яғни 1749-2007 жж аралығындағы периодтылықты анықтауға болады. Сондай-ақ графиктік түрде Күн активтілігінің (КА) 4 кезеңнен етуін байқауға болады:

- I. КА тіп кезеңі – 2,5-3 жыл
- II. КА артуы – шамамен 2 жыл
- III. КА тах кезеңі – шамамен 3 жыл
- IV. КА азаюы – 2,5 – 3 жыл

Жоғарыда келтірілген графикалық кескінді әртүрлі кезеңдегі КА жобалау әдісі ретінде қарастыруға болады. Әсіресе КА тах кезінде планета-аралық кеңістікте күннің жарқ ету энергиясының көп мөлшері түскен кездегі жоғарғы күн жарқ етумен сипатталады. Ол күн радиациясының жоғарғы көзі болып табылады.

Вольф саны ежелгі индекс немесе күн активтілігінің көрсеткіші болып табылады, ал мұндай индекстер он шақты.

Көптеген индекстерден күн дақтарының топтарының сипаттамасы үшін дақтардың аудандарының қосындысының индексі және олардың магнит өрісінің жоғары кернеулігі кеңінен қолданылады.

Дақтардың аудандарының қосындысының индексі көрінетін күн сақинасындағы барлық дақ топтарының аудандарының қосындысымен анықталады. Бұл дақтардың сипаттамасы Вольф сандарымен салыстырғанда оны анықтауда беріктілігімен және шынайлығымен айтарлықтай болады. Бірақ аудандарының қосындысының физикалық жағы анықталмаған. Күн дақтарының келесідей түрлендірілген цюрихтік жіктелуі бар.

A – бірлік униполярлы шағын дақ немесе пенумбрсыз өте шағын дақ топтары;

B – пенумбрсыз биполярлы дақ;

C – созылыңқы биполярлы дақ топтары, пенумбрлы бір дақ болу керек;

D – топтың екі жағында пенумбрлы созылыңқы биполярлы топ;

E – 10-нан астам пенумбрдің бойлығымен бұл да D сияқты, бірақ та 15 градустан артық емес;

F – ені 15 градус пенумбрлы бұл да E сияқты;

H – пенумбрлы униполярлы дақ топтары.

Күн дақтарының топтарының даму және ыдырау үрдісі A-дан H-қа дейінгі реттілік және дақтардың Цюрих жіктелуінде схема түрінде көрсетілген кезеңнен өтуде [3,4]. Алғашқыда

магнит ағыны шағын дақтардың немесе бірнеше ұсақ дақтардан немесе саңылаулардан тұратын биполярлы топтың (класс B) пайда болуына әкеліп соғады (жартылай көлеңкесінің диаметрі 1-ден 5-ке дейін болмайтын ұсақ күн дақтары, ал жарықтылығы фотосфера жарығының 50%-ін құрайды) 2-4 тәуліктен кейін олар 5-10 гелиоцентрлі градусқа созылып жатқан (C немесе D класы жақсы дамыған дақтар (жартылай көлеңкелі) топтарына айналады. Тағы да 3-6 тәуліктен кейін 15-20 гелиоцентрлі градус топтың дақтары үлкен және 15-20-ға гелиоцентрлі градусқа (E және F класының) дейін созылып жатқан және дақтары үлкен топ қосымша ағын есебінен күрделенеді. Әдетте, топтың дамуы пайда болғаннан кейін 8-10 тәуліктен соң шегіне жетеді, дақтардың жалпы ауданы көрінетін жартылай сферада бірнеше мыңдаған ауданға жетеді, ал максимумды жылдамдық тәулігіне көрінетін жартылай сфераның (Күннің) шамамен $200 \cdot 10^{-6}$ құрайды. Бірақ та, айтылған кез-келген кезеңде топтардың артуы ыдыраудың әсерінен тоқтауы мүмкін. Алғашында ыдырау бас даққа әсер етпей (F класы) артқан жылдамдықтың жылдамдығындай болады, олай болса 4-10 тәуліктен кейін (максимумды даму кезіндегі класқа тәуелді) бас дақ қана қалады және ол тәулігіне $6 \cdot 10^{-6}$ тұрақты жылдамдықпен дақтың нағыз мөлшеріне тәуелді болмай баяу ыдырайды.

Әдебиеттер:

1 <http://side.oma.be/html/sunspot.html>. Вольф саны немесе Күн дақтарындағы Цюрих саны

2 Свертилов С.И. Программирование на языке Delphi, 2008, 21 б.

3 Pomerants M.A. Baid G.A. Antractic J.U.S 1970 Sept-oct. p167-169

4. Астрономический сайт «Галактика». 22-й цикл солнечной активности: основные свойства и ход развития

УДК 631.3

ОБОСНОВАНИЕ УРОВНЯ ПРОИЗВОДИТЕЛЬНОСТИ ЗАГРУЗЧИКА ПОСЕВНЫХ КОМПЛЕКСОВ

Астафьев В.Л. – д.т.н., профессор, Костанайский филиал Казахского научно-исследовательского института механизации и электрификации сельского хозяйства

Муслимов Н.М. – к.т.н., Костанайский филиал Казахского научно-исследовательского института механизации и электрификации сельского хозяйства

Малыгин С.Л. – инженер Костанайский филиал Казахского научно-исследовательского института механизации и электрификации сельского хозяйства

Түйін

Мақалада себу кешені тиегішінің өнімділік деңгейін негіздейтін ілімдік зерттеулер нәтижелері ұсынылған. Тиегіштің өнімділігі алым енінен, себу кешенінің жұмыс жылдамдығынан және тұқым себу мөлшерінен тәуелдігі анықталды.

Резюме

В статье представлены результаты теоретических исследований по обоснованию уровня производительности загрузчика посевного комплекса. Установлено, что производительность загрузчика зависит от ширины захвата, рабочей скорости посевного комплекса и нормы высева семян.

Summary

The article presents the results of theoretical research to substantiate performance level of a boot seeding machine. It was established that the performance of the boot depends on width grip, operating speed of seed set, and seeding rate.

В крупных агроформированиях широко применяют посевные комплексы (ПК), которые при одинаковой ширине захвата с посевными агрегатами из стерневых сеялок имеют более высокую производительность. Одним из недостатков посевных комплексов являются простои и значительные потери рабочего времени при загрузке семян штатными загрузчиками, которые достигают 30% от продолжительности времени смены. За световой день потери рабочего времени при простое ПК под загрузкой составляют до 3,0-3,5 часов. Снизить непроизводительные простои посевной техники можно за счет повышения производительности применяемых загрузочных устройств. Проведенный анализ и расчеты показывают, что производительность загрузчика зависит от параметров и режима работы применяемых ПК.

Как известно, коэффициент использования сменного времени ПК выражается формулой:

$$K_{CM} = \frac{T_o}{T_{CM}} \quad (1)$$

где T_o – время основной работы в течение смены, ч;

T_{CM} – нормативное сменное время, $T_{CM} = 7$ ч.

Согласно [1]

$$T_o = T_{CM} - (T_1 + T_2 + T_3 + T_4 + T_5 + T_6 + T_7) \quad (2)$$

где T_1 – затраты времени на повороты ПК, ч;

T_2 – затраты времени на технологическое обслуживание (загрузку) ПК, ч;

T_3 – затраты времени на устранение технологических отказов, ч;

T_4 – затраты времени на транспортные проезды ПК (с поля на поле), ч;

T_5 – затраты времени на подготовку ПК к работе, ч;

T_6 – регламентируемые затраты времени на отдых, ч;

T_7 – затраты времени на проведение технического обслуживания ПК, ч.

Обозначим:

$$T_{пр} = T_1 + T_3 + T_4 + T_5 + T_6 + T_7 \quad (3)$$

где $T_{пр}$ – прочие затраты времени, несвязанные с технологическим обслуживанием (загрузкой) ПК.

Тогда формулу (2) можно записать в виде:

$$T_o = T_{CM} - (T_2 + T_{пр}) \quad (4)$$

Выразим время технологического обслуживания ПК через среднее время одной загрузки и количество загрузок:

$$T_2 = \bar{t}_{заг} \cdot n_{заг} \quad (5)$$

где $\bar{t}_{заг}$ – среднее время одной загрузки, ч;

$n_{\text{заг}}$ – количество загрузок ПК в течение смены.

Количество загрузок в течение смены определим как:

$$n_{\text{заг}} = \frac{T_{\text{см}}}{\bar{t}_{\text{заг}} + \bar{t}_{\text{оп}}} \quad (6)$$

где $\bar{t}_{\text{оп}}$ – среднее время опорожнения бункера, ч.

Среднее время одной загрузки можно определить как:

$$\bar{t}_{\text{заг}} = \bar{t}_{\text{под}} + \frac{M_c}{W_{\text{заг}}} = \bar{t}_{\text{под}} + \frac{V_b \cdot \chi \cdot \beta}{W_{\text{заг}}} \quad (7)$$

где $\bar{t}_{\text{под}}$ – среднее время одного подъезда загрузчика к ПК, ч;

M_c – масса загружаемых семян, т;

V_b – объем бункера ПК, м³;

χ – объемная масса семян, т/м³;

β – коэффициент опорожнения (заполнения) емкости;

$W_{\text{заг}}$ – производительность загрузчика ПК, т/ч.

Хронометражные наблюдения показывают, что время подъезда (отъезда) загрузчика к ПК составляет 2-3 мин. Расчеты показывают, что учет этой составляющей в формуле (7) дает погрешность в пределах 1...2%. Поэтому ввиду незначительности влияния значением времени $\bar{t}_{\text{под}}$ в расчетах можно пренебречь.

Среднее время опорожнения емкости ПК найдем по формуле:

$$\bar{t}_{\text{оп}} = \frac{M_c}{H_b \cdot W_o \cdot K_p} = \frac{V_b \cdot \chi \cdot \beta}{H_b \cdot 0,1 \cdot B_p \cdot V_p \cdot K_p} \quad (8)$$

где H_b – норма высева семян, кг/га;

W_o – производительность ПК за 1 ч.

основного времени, га/ч;

B_p – рабочая ширина захвата ПК, м;

V_p – рабочая скорость движения ПК, км/ч;

K_p – коэффициент рабочих ходов ПК.

Если подставить формулы (8),(7),(6),(5),(4) в формулу (1), то после преобразований получим:

$$K_{\text{см}} = 1 - \left(\frac{H_b \cdot 0,1 \cdot B_p \cdot V_p \cdot K_p}{H_b \cdot 0,1 \cdot B_p \cdot V_p \cdot K_p + W_{\text{заг}}} + \frac{T_{\text{пп}}}{T_{\text{см}}} \right) \quad (9)$$

Анализ формулы (9) показывает, что значение $W_{\text{заг}}$ в 10...100 раз больше

произведения $H_b \cdot 0,1 \cdot B_p \cdot V_p \cdot K_p$

При этом с увеличением значения $W_{\text{заг}}$ предел коэффициента использования времени смены стремится к вполне определенному значению.

$$\lim_{W_{\text{заг}} \rightarrow \infty} K_{\text{см}} = 1 - \frac{T_{\text{пп}}}{T_{\text{см}}} = \frac{T_{\text{см}} - T_{\text{пп}}}{T_{\text{см}}}$$

На рисунке 1 представлены зависимости производительности ПК за 1 ч. сменного времени от производительности загрузчика и ширины захвата посевного комплекса. Как видно из рисунка, результаты расчетов в полной мере подтверждают вышеизложенный вывод.



Рисунок 1. Зависимость производительности ПК за 1 ч. сменного времени от производительности загрузчика и ширины захвата посевного комплекса

Анализ формул (1),(4),(9) показывает, что первое слагаемое в скобках в формуле (9) равно:

$$\frac{H_B \cdot 0,1 \cdot B_P \cdot V_P \cdot K_P}{H_B \cdot 0,1 \cdot B_P \cdot V_P \cdot K_P + W_{3AG}} = \frac{T_2}{T_{CM}} \quad (10)$$

Если допустить, что отношение $\frac{T_2}{T_{CM}}$ не должно превышать 3% (или 4-5% с учетом того, что мы не учитывали $\bar{t}_{ПОД}$ в формуле (7)), т.е. доля времени простоя под нагрузкой ПК не должна превышать приведенных значений потерь времени, то можно составить равенство:

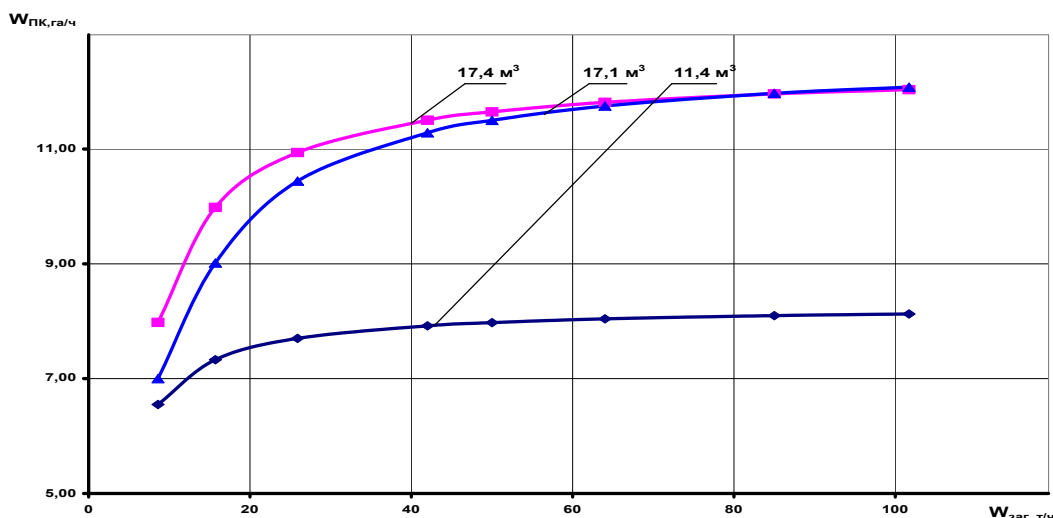
$$\frac{H_B \cdot 0,1 \cdot B_P \cdot V_P \cdot K_P}{H_B \cdot 0,1 \cdot B_P \cdot V_P \cdot K_P + W_{3AG}} = 0,03$$

Решая это уравнение, найдем W_{3AG} :

УДК 631(075.8)

ЛАБОРАТОРНАЯ УСТАНОВКА ДЛЯ ИЗМЕРЕНИЯ ЛИПКОСТИ ПОЧВ

Поезжалов В.М. – к.ф.-м.н., профессор кафедры электроэнергетики и физики Костанайского государственного университета им. А.Байтурсынова

Валентова А.Ю. – старший преподаватель кафедры электроэнергетики и физики Костанайского государственного университета им. А.Байтурсынова

Киселёва А. – студентка Костанайского государственного университета им. А.Байтурсынова

Түйін

Топырақтың жабысқақтығын өлшейтін барлық тәсілдер көрсетілген. Қондырғыларға сараптама көрсетілген және зерттеуді оңай өткізетін қондырғы ұсынылған.

Аннотация

Описаны существующие методы измерения липкости почв. Сделан анализ существующих установок и предложена установка, облегчающая проведение исследований.

Summary

Describes the existing methods for measuring the stickiness of the soil. The analysis of existing facilities and proposed plant, which facilitates research.

Свойство дисперсионных систем прилипать к поверхности различных тел называется липкостью. Липкость почв характеризуется усилием в ньютонах, необходимым для отрыва металлической пластинки от поверхности почвы и выражается в $H / м^2$.

$$L = \frac{P}{S},$$

где P - усилие отрыва, S - площадь соприкосновения с почвой.

$$W_{3AG} = A \cdot H_B \cdot B_P \cdot V_P \cdot K_P \quad (12)$$

где A – коэффициент пропорциональности, $A = 3,23$.

Как видно из формулы (12), производительность загрузчика определяется шириной захвата, рабочей скоростью ПК и нормой высева семян.

Учитывая, что рабочая скорость на посевах в зависимости от вида рабочих органов ПК может изменяться на 15-20%, норма высева до 20%, а ширина захвата ПК до 80%, то наибольшее влияние на производительность загрузчика оказывает последний фактор. Например, при $V_P=9$ км/ч; $H_B=150$ кг/га; $K_P=0,996$ и изменении ширины захвата B_P от 10,0 м до 17,4 м, производительность загрузчика семян возрастает от 43,4 т/ч до 70,6 т/ч.

(11) **Литература:**

1 ГОСТ 24055-80. Техника сельскохозяйственная. Методы эксплуатационно-технологической оценки. М. Издательство стандартов, 1980

Большое влияние на формирование адгезионного слоя оказывает минералогический состав почв, так как он определяет количество связанной воды. Например, липкость смектитов при равной степени диспергизации вдвое выше липкости гидрослюдов и в пять раз выше липкости каолинита. Также повышает липкость почв высокое содержание органических веществ (липкость чернозёмов).

Резко изменяет адгезионные свойства почв состав обменных оснований. Внедрение в почвенный поглощающий комплекс одновалентных катионов вызывает диспергацию коллоидных частиц и значительно увеличивает липкость почв. При исследовании влияния различных катионов на липкость каштановых почв П.И. Шварыгиным был получен следующий убывающий ряд:

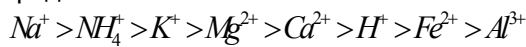

Увеличение в почвах веществ с положительной адсорбцией (коагулянтов) уменьшает их липкость, с отрицательной – увеличивает.

Поскольку липкость своим происхождением обязана молекулярным силам, то она зависит и от рода материала тела, гидрофильности, дисперсности, минералогического состава почвы, содержания и характера гумуса, поглощённых оснований, влажности, электрокинетического потенциала. Структурные почвы менее липкие, чем бесструктурные. С увеличением влажности почвы, начиная от минимальных её значений, липкость почв увеличивается до определённого предела, а затем с дальнейшим ростом влажности почвы и появлением на её поверхности свободной воды, липкость начинает уменьшаться.

Липкость почв тесно связана с грануломет-



Рисунок 1 Прибор Качинского для измерения липкости почвы.

рическим составом, оструктуренностью почв, их сложением. Всё это определяет характер и свойства поверхности раздела почва-плоскость предмета. Диспернирование на любом уровне увеличивает площадь внутренней поверхности, усиливает гидрофильность почв, вызывает рост её липкости. Так липкость (в Н/м²) песков и супесей (при прочих равных условиях) равна 0,2 – 0,3, покровных суглинков – 0,6, глин 5 – 6,

минеральных частиц - менее 1 мкм – 10 – 11. Обесструктурирование почв, нарушение их сложенности также увеличивают липкость. Липкость почв в наибольшей степени определяется их влажностью, поэтому основными показателями липкости являются:

- а) влажность начального прилипания (W_0),
- б) влажность максимального прилипания (W_{max}),
- в) влажность максимальной липкости (L).

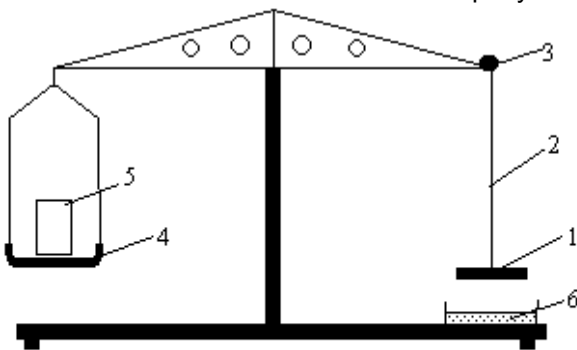
Липкость определяет такое важное производственное свойство почв, как их физическая спелость. Физическая спелость почв определяется уровнем увлажнения, при котором исчезает способность почвенных частиц прилипать к сельскохозяйственным орудиям, но возникает способность самоагрегироваться. Нижний предел физической спелости для различных почв различен, следовательно, липкость почв определяет оптимальные сроки и условия проведения полевых работ на конкретных почвах. Раньше достигают состояния физической спелости почвы лёгкого гранулометрического состава и гумусованные чернозёмы.

Большое значение для характеристики липкости почв имеют такие внешние по отношению к ним факторы как мощность и масса сельскохозяйственных орудий, быстрота их движения на поле, состояние их поверхности, материал, из которого изготовлены режущие части. Учёт почвенных и внешних факторов, определяющих прилипание почв, является важным резервом экономии энергетических ресурсов при планировании и проведении полевых сельскохозяйственных работ. Поэтому измерение липкости почвы является важной составляющей при изучении агрофизики [1, стр.48].

Липкость почвы измеряется при помощи прибора Качинского (см. рисунок 1). Он представляет собой видоизменённые технические весы, одна чашка которых заменена на диск (1) из материала, липкость которого к почве определяется. Диск подвешен к коромыслу весов на нити (2), длина которой изменяется путём откру-



Рисунок 2. Установка для определения липкости почвы.

чивания винта (3). Для компенсации веса диска на левой чашке весов (4) устанавливается алюминиевый стаканчик (5), в который насыпается мелкий песок до уравновешивания весов. Под диск устанавливается формочка (6) с образцом почвы известной влажности. Для отрыва диска от почвы на левую чашку весов насыпают мелкий песок, вес которого затем определяют отдельно. Этот способ предполагает необходимость не только готовить навески почвы, но и измерять вес песка, насыпаемого на одну из чашек весов для отрыва диска от почвы. Опыт повторяется многократно, так как измерения производятся для нескольких видов почвы и каждый вид почвы исследуется при различных значениях влажности. Это, в свою очередь, требует многократного определения веса песка при помощи весов, каждое взвешивание занимает значительный по длительности интервал времени.

Для упрощения измерения усилия отрыва была создана установка, которая представлена на рисунке 2. Установка представляет собой штангу (1), на которой закреплены подвижная платформа (2), управляемая винтом (7) и торсион (5). На подвижную платформу устанавливается формочка с образцом почвы – (3). Диск (4), липкость которого к почве опреде-

ляется в данной работе, прикреплен к торсиону (5) плетёным шнуром (6). Передвижение платформы осуществляется при помощи винта (7). Торсион отградуирован в ньютонах. Навеску почвы помещают в формочки и добавляют строго определённое количество воды. После чего диск прилепляют к почве. Для измерения липкости достаточно перемещать платформу (2) при помощи винта (7) до момента отрыва диска от поверхности почвы. Показание стрелки на торсионе в момент отрыва даёт усилие отрыва. Установка позволяет значительно сократить время эксперимента по измерению липкости почвы. Если использовать образцы материалов одинаковой площади, то угол закручивания торсиона может быть отградуирован не в ньютонах, а в H/m^2 . Таким образом, получаем прибор для прямого измерения липкости почвы.

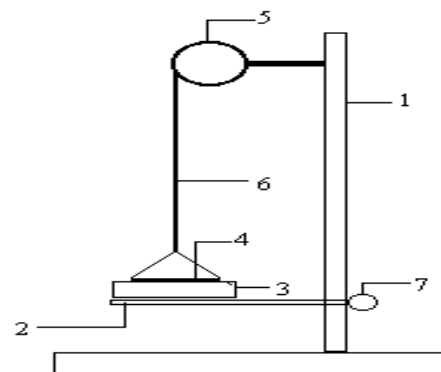
Модернизация установки для измерения липкости почвы позволяет существенно сократить время измерения

Литература:

1 Поезжалов В.М. Агрономическая физика. Теория и практика: Учебно-методическое пособие, Костанай: 1999г

УДК 691.666.97

ВЛИЯНИЕ СТЕПЕНИ ЭЛЕКТРОХИМИЧЕСКОЙ АКТИВАЦИИ ВОДЫ ЗАТВОРЕНИЯ НА ПРОЧНОСТЬ ЦЕМЕНТНОГО КАМНЯ

Поезжалов В.М. - к.ф.-м.н., профессор кафедры электроэнергетики и физики Костанайского государственного университета им. А. Байтурсынова

Бурдюг А.В. - магистрант Костанайского государственного университета им. А. Байтурсынова

Түйін

Электрохимиялық активтенген су арқылы даярланған цементтің қатаңдығының бірлік су массасы арқылы өтетін электр санына байланыстығын зерттеу нәтижесі көрсетілген. Цементтің қатаңдығы электр сандарының артуына квазисызықты көтерілуі және тұрақты мәнге жетуі көрсетілген.

Аннотация

Приведены результаты исследования зависимости прочности цементного камня, приготовленного на электрохимически активированной воде, от количества электричества, пропущенного через единицу массы воды. Показано, что с увеличением количества электричества прочность цементного камня квазилинейно возрастает и достигает установившегося значения.

Summary

There are results of investigation of cement durability's dependence, made on the basis of electrochemically activated water, from the quantity of electricity, that is got through the unit of water amount. It is said that with the increasing of electricity, durability of cement grows quasilinearly and reaches the setting figure.

Цемент и изделия, изготовленные на основе цемента, на сегодняшний день являются самыми ходовыми и распространенными материалами в строительной индустрии. Причем цемент является наиболее дорогостоящим материалом и, хотя в нашей стране ежегодно выпускается

большое количество цемента, его нехватка постоянно ощущается, а его перерасход в строительстве поистине огромен. Несоответствие фактической и заявленной стоимости, а также грубейшие нарушения правил транспортировки и

хранения – две основные причины перерасхода цемента в строительстве.

Активность и скорость твердения цемента, а отсюда и прочность изделий, изготовленных на его основе, зависит от тонкости помола, гранулометрического состава и формы частичек цемента [1].

После многочисленных экспериментов нами было установлено, что прочностные характеристики изделий, изготавливаемых на основе цемента (в частности бетона), можно увеличить, используя в качестве воды затворения электрохимически активированную воду.

Электрохимически активированная вода – это вода, образующаяся вблизи электродов при электролизе последней постоянным током [2].

Для получения данной воды нами была изготовлена установка, принципиальная схема которой изображена на рисунке 1.

Установка представляет собой сосуд (1), разделенный на две части ионопроницаемой перегородкой 2. В обе части сосуда помещаются

электроды из нержавеющей стали. Поскольку ионопроницаемая перегородка обладает свойством не пропускать жидкость, но пропускать носители электрического заряда, то есть через такую перегородку ток может проходить свободно, а жидкости из каждой части сосуда при этом не будут смешиваться. Таким образом, в приэлектродном пространстве отрицательного электрода – катода (К) образуется вода с щелочными свойствами (далее – католит), а в приэлектродном пространстве положительного электрода – с кислотными (далее – анолит). Для измерения силы тока, а, стало быть, и количества электричества, прошедшего через раствор, в цепи питания электродов был включен миллиамперметр (mA), а для контроля напряжения – вольтметр (V). Регулирование величины протекающего тока осуществляется при помощи реостата (R), включенного в цепь питания. Для повышения качества обработки жидкость в двух частях сосуда принудительно перемешивается



Рисунок 1 Схема установки для приготовления электрохимически активированной воды. 1 – сосуд, 2 – ионопроницаемая перегородка, А – анод, К – катод, mA – миллиамперметр, V – вольтметр, R – регулятор тока.

Получение электрохимически активированной воды производилось следующим образом. В обе части сосуда наливалась водопроводная вода, в которую опускались электроды. Далее регулятором (R) устанавливалась постоянная сила тока величиной 50 mA.

Для выяснения зависимости прочности цементного камня от степени электрохимической обработки мы пропускали различное количество электричества через единицу массы воды, определяемое в соответствии с формулой 1:

$$q = I \cdot t / m, \quad (1)$$

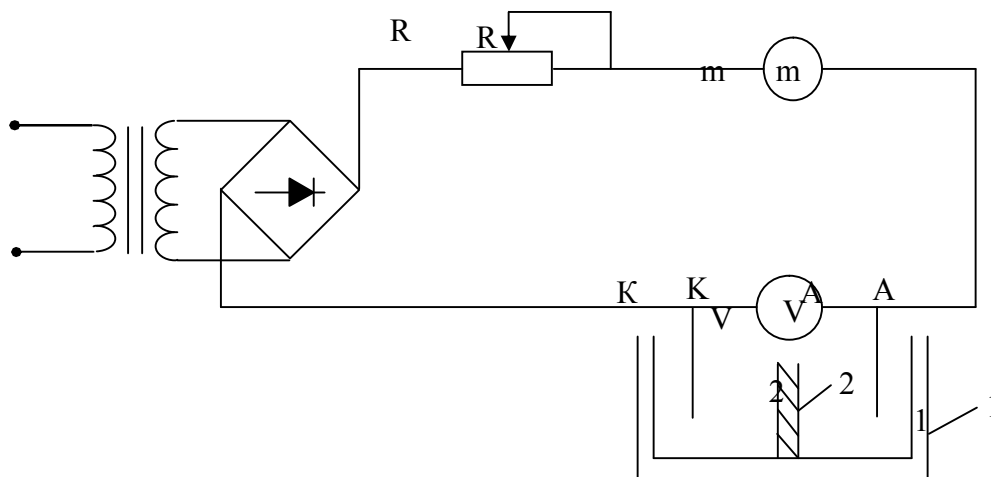
где I – ток через электролит, A;
t – время прохождения тока, с;
m – масса воды, кг.

Таким образом, через обрабатываемую воду пропускалось различное количество электричества - от 10 до 1000 Кл/кг с шагом 50 Кл/кг. После каждого из экспериментов из той части сосуда, где находился катод, откачивалась вода, на которой производилось затворение раствора.

Следует указать, что для эксперимента использовался только католит, т.к., как показали эксперименты, использование анолита не приводит к повышению прочности цементного камня.

Прочность полученных экспериментальных образцов сравнивалась с прочностью контрольных, которые были изготовлены на обыкновенной водопроводной воде, не подвергавшейся никакому воздействию. И те, и другие образцы изготавливались по совершенно одинаковой методике. Для приготовления образцов на лабораторных весах отвешивали 450 г специального песка, используемого в лабораториях для находж-

ТЕХНИКАЛЫҚ ҒЫЛЫМДАРЫ ЖӘНЕ ТЕХНОЛОГИЯЛАР

дения прочности цемента при сжатии и 150 г цемента. Мерным цилиндром отмеривали 60 мл воды, что соответствует водоцементному соотношению равному 0,40. Затем производили затворение цементного раствора, этот раствор УК-ладывался в специальные изготовленные кубические формы с размерами ячеек 1.5 × 1.5 × 1.5 см. Образцы выдерживали в формах 24±1 ч. Через 24 ч производилась распалубка образцов. После распалубки образцы хранились в воде при нормальных условиях.

Указанная технология была принята нами для испытаний образцов с тем, что она максимально схожа с ГОСТом 310.4–81 «Цементы. Методы определения предела прочности при изгибе и сжатии». Разница состоит только в том, что наши образцы имеют другие размеры.

В контрольные дни, т.е. на 3-и, 5-е, 7-е, 10-е, 14-е, 21-е и 28-е сутки в одно и то же время,

при помощи винтового пресса измерялось значение разрушающей нагрузки.

Параллельно рассчитывалось относительное изменение прочности образцов, показывающее, насколько изменяется суточная прочность экспериментальных образцов по сравнению с контрольными образцами в процентах, согласно формуле 2:

$$\sigma = \frac{\sigma_{обр} - \sigma_{контр}}{\sigma_{контр}} \cdot 100\% \quad (2)$$

где $\sigma_{обр}$ – предел прочности при сжатии экспериментального образца в день измерения;

$\sigma_{контр}$ – предел прочности при сжатии контрольного образца в день измерения.

Таблица - Результаты экспериментов

	3-е сутки	5-е сутки	7-е сутки	10-е сутки	14-е сутки	21-е сутки	28-е сутки
Контроль	2,88 МПа	4,95 МПа	5,64 МПа	6,45 МПа	6,83 МПа	7,52 МПа	7,96 МПа
Католит 10 Кл/кг	2,69 МПа -7%	3,82 МПа -23%	5,01 МПа -11%	5,51 МПа -15%	6,52 МПа -5%	8,33 МПа 11%	9,21 МПа 16%
Католит 50 Кл/кг	2,63 МПа -9%	3,7 МПа -25%	4,7 МПа -17%	6,2 МПа -4%	8,33 МПа 22%	9,82 МПа 31%	10,28 МПа 29%
Католит 100 Кл/кг	2,13 МПа -30%	3,57 МПа -28%	4,89 МПа -13%	6,83 МПа 6%	7,9 МПа 16%	10,08 МПа 34%	10,65 МПа 34%
Католит 150 Кл/кг	1,88 МПа -34%	3,38 МПа -32%	4,76 МПа -16%	6,96 МПа 8%	9,21 МПа 35%	11,29 МПа 50%	12,09 МПа 52%
Католит 200 Кл/кг	1,57 МПа -45%	3,13 МПа -37%	5,26 МПа -7%	7,39 МПа 15%	8,84 МПа 29%	11,47 МПа 53%	12,53 МПа 57%
Католит 250 Кл/кг	1,44 МПа -50%	3,07 МПа -38%	5,45 МПа -3%	8,33 МПа 29%	10,91 МПа 60%	12,29 МПа 63%	12,97 МПа 63%
Католит 300 Кл/кг	1,44 МПа -50%	2,95 МПа -40%	5,95 МПа 5%	8,77 МПа 36%	9,96 МПа 46%	11,72 МПа 56%	13,41 МПа 68%
Католит 350 Кл/кг	1,38 МПа -52%	2,82 МПа -43%	6,2 МПа 10%	9,02 МПа 40%	11,53 МПа 69%	13,08 МПа 74%	13,6 МПа 71%
Католит 400 Кл/кг	1,19 МПа -59%	2,82 МПа -43%	6,71 МПа 19%	9,09 МПа 41%	12,57 МПа 84%	13,81 МПа 84%	14,16 МПа 78%
Католит 450 Кл/кг	1,13 МПа -60%	2,76 МПа -44%	6,77 МПа 20%	9,84 МПа 53%	11,53 МПа 69%	12,6 МПа 68%	14,98 МПа 88%
Католит 500 Кл/кг	1,19 МПа -59%	2,38 МПа -52%	6,45 МПа 14%	9,9 МПа 53%	13,72 МПа 100%	14,93 МПа 99%	15,19 МПа 91%
Католит 550 Кл/кг	1 МПа -65%	2,32 МПа -53%	6,52 МПа 16%	9,78 МПа 52%	11,47 МПа 68%	13,47 МПа 79%	15,04 МПа 89%
Католит 600 Кл/кг	0,75 МПа -74%	2,19 МПа -56%	6,77 МПа 20%	9,27 МПа 44%	11,03 МПа 61%	13,47 МПа 79%	15,54 МПа 95%
Католит 650 Кл/кг	0,81 МПа -72%	2,07 МПа -58%	6,83 МПа 21%	9,02 МПа 40%	10,77 МПа 58%	13,35 МПа 78%	15,54 МПа 95%
Католит 700 Кл/кг	0,94 МПа -67%	1,69 МПа -66%	6,58 МПа 17%	8,46 МПа 31%	10,65 МПа 56%	13,16 МПа 75%	15,35 МПа 93%
Католит 750 Кл/кг	0,94 МПа -67%	1,94 МПа -61%	5,89 МПа 4%	7,58 МПа 18%	10,59 МПа 55%	13,6 МПа 81%	15,29 МПа 92%
Католит 800 Кл/кг	0,81 МПа -72%	1,69 МПа -66%	5,2 МПа -8%	7,65 МПа 19%	10,53 МПа 54%	13,16 МПа 75%	15,1 МПа 90%
Католит 850 Кл/кг	0,81 МПа -72%	1,63 МПа -67%	4,95 МПа -12%	7,58 МПа 18%	10,59 МПа 55%	13,1 МПа 74%	14,91 МПа 87%
Католит 900 Кл/кг	0,81 МПа -72%	1,57 МПа -68%	4,76 МПа -16%	7,83 МПа 21%	10,47 МПа 53%	13,03 МПа 73%	14,79 МПа 86%

Катодит 950 Кл/кг	0,63 МПа -78%	1,38 МПа -72%	4,64 МПа -18%	7,58 МПа 18%	9,65 МПа 41%	13,29 МПа 78%	14,35 МПа 80%
Катодит 1000 Кл/кг	0,56 МПа -81%	1,25 МПа -75%	4,45 МПа -21%	6,96 МПа 8%	8,9 МПа 30%	13,03 МПа 73%	14,29 МПа 80%

Несмотря на то, что нами были выполнены эксперименты по электроактивации с шагом 50 Кл/кг, для того, чтобы не загромождать рисунок, приведены только некоторые результаты (Рис. 2).

Как видно, с увеличением интенсивности обработки прочность образцов возрастает. Закономерен и тот факт, что прочность достигает максимума на 28 сутки. Для оптимизации режима обработки и минимизации энергозатрат на обработку производилась обработка и при большем количестве электричества, пропущенного через раствор. Даже на приведенном рисунке 2 видно,

что с увеличением интенсивности обработки кривые набора прочности располагаются все ближе друг к другу – интенсивность набора прочности уменьшается.

При интенсивности обработки более 500 Кл/кг не происходит заметного изменения прочности образцов, которое отличается от образца к образцу только в пределах ошибки эксперимента. Таким образом, наиболее оптимальным режимом, когда цементный камень достигает максимальной прочности, является режим передачи воде 450-500 Кл/кг.



Рисунок 2 График возрастания прочности образцов в течение 28 суток

Это утверждение демонстрируют графики зависимости прочности образцов от степени электрохимической активации воды затворения на 10 и 28 сутки (Рис. 3).

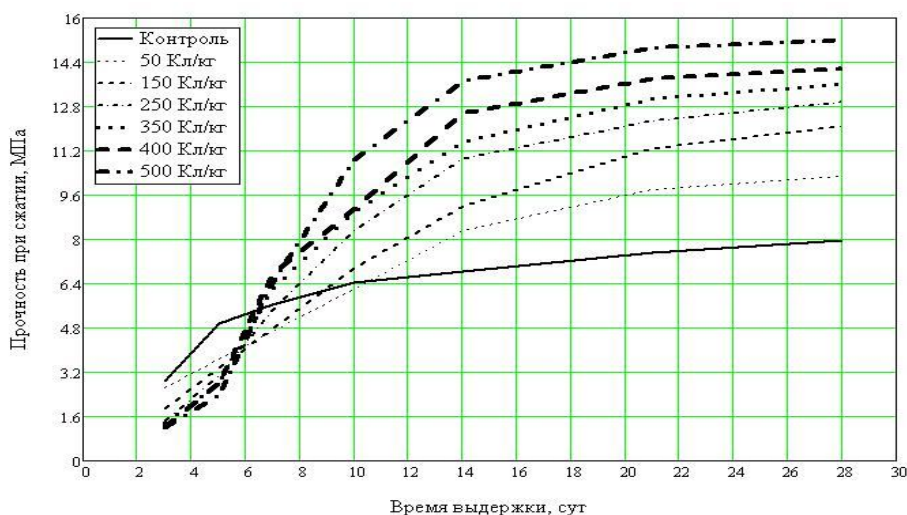

Рисунок 3 - Динамика роста прочности образцов от степени электрохимической активации воды на 10 сутки (График 1) и на 28 сутки (График 2)

Как видно из рисунка, оба графика имеют максимум, соответствующий 450-500 Кл/кг, а дальнейшая обработка воды только ухудшает прочностные характеристики.

Проведенные эксперименты позволяют оптимизировать режим обработки, сократив расход электроэнергии.

Таким образом, определено, что затворение цементных растворов на электрохимически активированной воде с интенсивностью порядка 450 – 500 Кл/кг увеличивает прочность цементного камня в среднем на 50 %. Это обстоятельство позволяет экономить расход цемента в

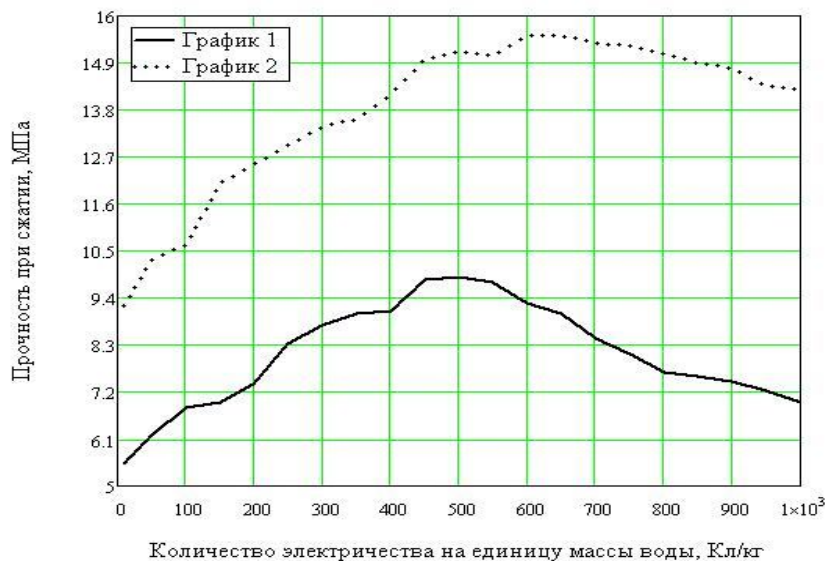
среднем на 30-40 % без ухудшения прочностных характеристик изделий.

Литература:

1 Липилин А.Б., Векслер М.В., Коренюгина Н.В. Портландцемент. Ударная активация. Ж. Популярное бетоноведение, 5-19-2007.

2 Бахир В.М., Кирпичников П.А., Лиакучикович А.Г. О природе электрохимической активации сред. // Докл. АН СССР, 1986. т. 286, N 3. - С. 663-666.

3 Цемент. Методы определения предела прочности при изгибе и сжатии. // ГОСТ 310.4 – 81 // Издательство стандартов, 1981

УДК 664.002.5.001.63.

СИСТЕМНЫЙ ПОДХОД ПРИ ОБОСНОВАНИИ ФУНКЦИОНИРОВАНИЯ ВИНТОВЫХ ПРЕССУЮЩИХ МАШИН

Курманов А.К. – к.т.н., доцент кафедры технического сервиса Костанайского государственного университета им. А. Байтурсынова

Түйін

Мақалада бұрандалы пресстеуші машиналардың технологиялық үдерістерінің тиімділігі жалпы физикалық заңдарының ықпалы қаралған. Болуы мүмкін құрастыруының жолдары көрсетілген. Элементтер арасындағы өзара байланыс орнатылған, алған нәтижелер жаңа азық даярлайтын машиналардың жасалуында қолданылады.

Аннотация

В статье рассмотрено влияние общефизических законов на эффективность технологических процессов винтовых прессующих машин. Показаны возможные подходы их конструирования. Установлены взаимосвязи между элементами, полученные результаты могут использоваться при изготовлении новых кормоприготовительных машин.

Summary

The paper considers the impact of general physical laws on the efficiency of technological processes of screw press machine. Shows the possible approaches to design. The relationship between the elements, the results can be used in the manufacture of new machines kormoprigotovitelnyh.

При проектировании энергоемких кормоприготовительных машин, которыми являются экструдеры и экспандеры, важным является непрерывное и равномерное движение материальных и энергетических потоков, а также универсальность и многофункциональность проектируемых конструктивных решений. Названная группа машин относится к винтовым транспортирующим и прессующим машинам, которые позволяют получить корма в широком диапазоне структурных изменений.

Решение сложной научной проблемы по созданию новой техники для повышения эффективности технологического процесса приготовления кормов является актуальным для современного механизированного животноводства. Эта проблема может быть решена за счет применения винтовых транспортирующих и прессующих машин, способных оказать на обрабатываемый продукт комплексное воздействие.

Такие универсальные и многоцелевые машины позволяют получить корма широкого диа-

пазона структурных изменений, благодаря смешиванию (без разрушения целостной структуры материала), брикетированию и гранулированию (корма, адаптирующиеся к физиологическим особенностям животных), экструдированию и экспандированию (при которых изменения свойств кормов имеют глобальный характер).

Большая энергоемкость процесса, особенно при высокой степени уплотнения, позволяет достичь эффективности кормоприготовления рационализацией проведения операций, оптимизацией конструктивно – режимных параметров, анализом реологических свойств материалов и напряженного состояния кормов в рабочем пространстве узлов и деталей винтовых транспортирующих и прессующих машин.

Разработка оборудования кормоприготовления связана с использованием большого количества информации. Для развития методов проектирования больших и сложных систем необходимо использование системного анализа. При этом ключевым является постановка опти-

мизационной задачи, здесь типичной является ситуация, когда не требуется высокой точности при отыскании оптимальных значений параметров [1].

В первую очередь важно разработать общую схему решения поставленной проблемы, в т.ч. построение обобщенной модели и целевых программ. При разработке машин для кормоприготовления необходимо учитывать множество параметров, влияющих на результат работы.

Использование функционально-структурного подхода позволяет выявить последствия функционирования объекта: материальных, энергетических и функциональных потоков – связью системы.

Для описания процессов, происходящих в технологических машинах и аппаратах, примем математический объект: динамическая система с управлениями и возмущениями [2].

$$dy^j/dt = f(t, y^1 \dots y^n; u^1 \dots u^r; u^1 \dots u^s), i = 1 \dots n, (1)$$

где t - время (или другая независимая переменная);

$y^1 \dots y^n$ - внутренние величины моделей, если известно начальное состояние процесса и внешние величины; [2]

$u^1 \dots u^r$ – внешние величины управления, через них можно осуществлять целенаправленное воздействие на процесс;

$u^1 \dots u^s$ – внешние неконтролируемые факторы, возмущения.

Количество внешних величин управления (или значимых факторов) невелико, и в каждом конкретном случае рассматривается в зависимости от факторов возмущения $u^1 \dots u^s$ и цели операции.

Используя принципы декомпозиции, можно разбить систему на блоки и вводить в строй каждый отдельно, при этом не выходя за понятие «замкнутость» модели. Это позволит в каждой блоке решать однотипные задачи. Например, рассмотрим систему: винтовая поверхность кормоприготовительной машины - корм. В нее входят корма, отличающиеся по физико-механическому состоянию, виду, назначению и т.д. Винтовая поверхность может отличаться по конструктивным параметрам, режиму работы, назначению и др.



Рисунок 1. Карта процессов винтовых прессующих машин

ТЕХНИКАЛЫҚ ҒЫЛЫМДАРЫ ЖӘНЕ ТЕХНОЛОГИЯЛАР

Таблица 1 – классификация деформаций

Степень воздействия	Вид деформации	Конструктивное решение	Вид корма
$P < [\sigma]$	Упругие $k < 1$	Питатель измельчителя грубых кормов	Грубые
$P < [\sigma]$	Упругие $k < 1$	Шнековый дозатор	Концентрированные
$P < [\sigma]$	Упругие $k < 1$	Винтовой транспортер для термообработки зерна (с последующим дроблением)	Концентрированные
$P \approx [\sigma]$	Упруго- пластические $k \approx 1$	Питатель штемпельного пресса	Монорацион
$P \approx [\sigma]$	Упруго- пластические $k \approx 1$	Шнеково-скребковый брикетировщик	Монорацион
$P \gg [\sigma]$	Пластические $k = 1$	Экструдер	Монорацион
$P \gg [\sigma]$	Пластические $k = 1$	Экструдер	Концентри-рованные

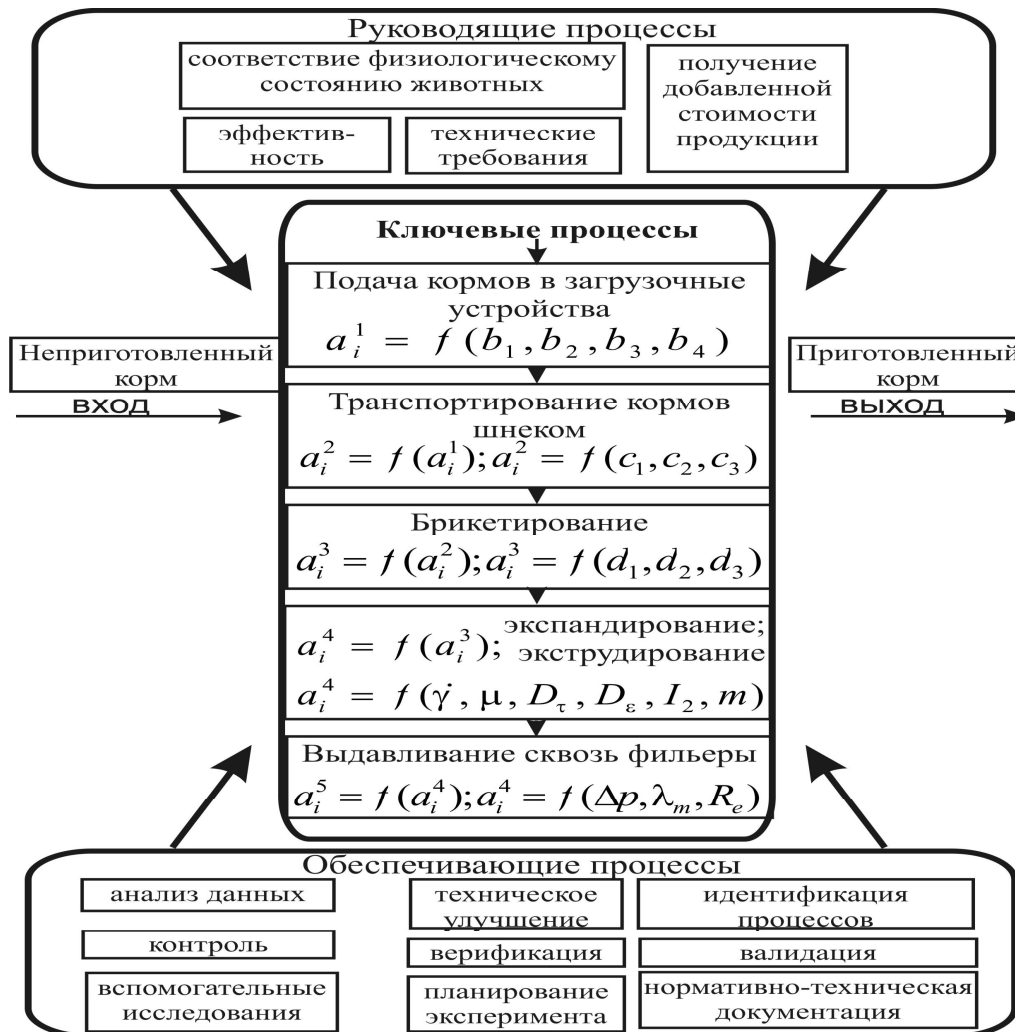
Где P – Силовые характеристики, возникающие в результате взаимодействия рабочей поверхности с материалом.

$[\sigma]$ – физико-механические свойства материала;

k – коэффициент заполнения полости винта.

Пользуясь методами декомпозиции можно рассмотреть каждый блок отдельно, затем, используя синтез или композиционное проектирование, делать выводы о процессе в целом (таблица 1). Кроме того, такая классификация позволит создать более полный анализ потоков информации. Возникающие при этом деформации ограничены физико-механическими свойствами кормов, ограничениями технологического плана, зоотехническими требованиями, конструктивными особенностями машины, целями операции и др.

Выбор вида корма и конструктивного решения для приготовления оптимального по сбалансированности корма имеет целью получение в конечном счете привеса животных, удой молока, настриг шерсти и других показателей. В основе выбора лежат показатели удельной экономической эффективности. В качестве объекта исследования выступают законченные элементы, выполняющие определенные функции: агрегат, машина, узел производственный, технологический, динамические процессы, отдельные операции. Применение принципа системности включает:

- определение системы;
- обеспечение достоверности и точности данных;
- проектирование такой системы, при которой цели достигаются наиболее эффективным путем

- постоянное улучшение системы через измерения и оценку;

- определение возможностей и ресурсов.

Для успешного функционирования система должна управлять многочисленными взаимосвязанными процессами. На рисунке 1 приведена карта процессов винтовых прессующих машин. В

ключевых процессах α_i^i – множество параметров эффекта; b_1 – физико-механические свойства кормов; b_2 – способ поступления кормов в загрузочное устройство; b_3 – конструктивные особенности подающего механизма; b_4 – соотношение между размерными характеристиками шнека и подающего устройства, влияющее на захватывающую способность шнека; c_1 – конструктивные параметры транспортирующего винтового устройства; c_2 – его режимные показатели; c_3 – степень заполнения межвиткового пространства шнека; η – коэффициент полезного действия; d_1, d_2, d_3 – свойства кормов: адгезионные, упруговязкие, реологические; $\dot{\gamma}$ – скорость сдвига; μ – вязкость; D_T – девиатор напряжений; D_ε – тензор скорости деформаций; I_2 – квадратичный инвариант тензора скорости деформации; m – индекс текучести, Δp – градиент давления, λ_m – коэффициент сжатия, R_C – число Рейнольдса.

Руководящие составляющие направлены на организацию процесса, раскрывают цель и технические требования к технологии. Вместе с

эффективностью процесса товар получает добавленную стоимость, отражающую экономическую эффективность.

Обеспечивающие процессы направлены на поддержание, контроль, корректировку и предупреждение возможных отклонений от нормативных требований.

При описании процессов должны быть учтены все компоненты, необходимые для его надлежащего функционирования:

- назвать процесс;
- определить границы;
- установить требования;
- идентифицировать входные и выходные потоки;
- определить показатели процесса [3].

Корм поступает в загрузочное устройство, перемещается внутри машины и выходя из зоны транспортирования является входом в зону брикетирования и, далее, выход из этой зоны является входом в зону экспандирования и экструдирования кормов (рисунок 1).

Ресурсы, необходимые для выполнения функции процесса в винтовой машине - это машины и оборудование, программное обеспечение для ЭВМ, вспомогательные материалы, параметры, характеристики процессов, методы их измерения и мониторинга, основные этапы и стадии процесса, необходимые для его дальнейшей декомпозиции.

Многомерность системы позволяет рассматривать напряженно-деформированное состояние материалов с точки зрения таких фундаментальных наук, как реология, механика деформированного твердого тела, дисперсные системы, коллоидная химия, техническая гидромеханика, сопротивление материалов и др. Каждая дисциплина опирается на допущения о различном физико-механическом состоянии, свойствах материалов дополняя и уточняя друг друга.

Основным концептуальным критерием, базирующимся на методике формирования внутренней характеристики системы технологического процесса прессования кормов в винтовых транспортирующих и прессующих машинах, является величина и продолжительность градиента давления, характеризующая интенсивность воздействия винтовой поверхности на материал.

Литература:

- 1 Моисеев Н.Н. Математические задачи системного анализа. М. Наука. 1981 г 481с.
- 2 Карташов Л.П. Системный синтез технологических объектов АПК. Екатеринбург. 1998г. 185с
- 3 Щуткин А.П. Определение критической длины монолита корма в накопителе – питателе. В кн. Комплексная механизация для животноводческих ферм. УСХА. - Киев; 1975 вып 142, с. 27.

УДК 631.363

СОВРЕМЕННЫЕ ТЕХНОЛОГИИ ПРИГОТОВЛЕНИЯ МНОГОКОМПОНЕНТНЫХ КОРМОВ

Гаврилов Н.В. – к.т.н., доцент машин, тракторов и автомобилей Костанайского государственного университета им. А.Байтурсынова

Жанабаев Ж.А. – магистрант Костанайского государственного университета им. А.Байтурсынова

Шашубаева А.С. – магистрант Костанайского государственного университета им. А.Байтурсынова

Түйін

Егін шаруашылығының қалдықтарынан, ұн тарту өндірісінің қалдықтарынан алынған экструдерленген жем қоспаларын қолданудан шаруашылықтың мүмкін болатын әлеуеттік табысын негізгі өндіріс өнімдерін сатудан алынған табыспен салыстыруға болады деп айтуға болады. Одан басқа, технологиялық үдірісте басты орын жем қоспасын құраушыларды араластыру мен осы кезде қолданылатын жабдықтарға беріледі.

Аннотация

Потенциально возможные доходы хозяйств от использования экструдированных кормовых смесей, полученных из собственных отходов полеводства, отходов мукомольного производства, могут быть сравнимы с доходами от реализации основных продуктов производства. Кроме того, особое место в технологическом процессе отводится смешиванию составляющих кормосмеси и применяемому при этом оборудованию.

Summary

Potentially possible incomes from using extruded feed mixes got from own waste of field husbandry, a waste of flour-grinding manufacture, can be comparable with incomes of realization of the basic products of manufacture. Besides, the special place in technological process is taken away to mixing of components of feed mixture and to the equipment applied with it.

Для получения высококачественного кормового продукта, в котором максимально сохраняется биологическая ценность исходного сырья, желателен использовать экономичные и экологически чистые технологии.

К новейшим приёмам переработки зерна, зерноотходов, отходов полеводства, отходов мукомольной промышленности, биологических отходов относятся экструзионные технологии.

В наиболее экономически развитых государствах (США, Япония, страны Западной Европы) экструзионные технологии стали приоритетным направлением развития пищевой и кормовой промышленности. В настоящее время различными экструзионными методами производят кондитерские изделия, а также корма для домашней птицы, животных, рыб.

Основами процессов экструзии занимаются крупные научные центры – Технический университет Берлина (Германия), Центр исследований сельскохозяйственных проблем в Нанте (Франция), Канзасский университет (Соединенные Штаты Америки). Кроме развитых научных центров по всему миру ведутся многочисленные научные работы, позволяющие применить экструзионный технологический процесс при переработке различных кормовых материалов. Экструзионная переработка многокомпонентных кормов особенно сложна, так как необходимо учитывать внутреннее строение материала (структуру), иметь представление о зависимости состава корма (рецепт, рацион), необходимости обработки этого состава корма, конечный результат изменения структурно-механических свойств, для каких животных данный экструдированный корм будет скармливаться.

Наиболее эффективным методом кормления для современного животноводства является использование кормосмесей, состоящих из разнородных по физико-химическому составу кормов. Развитие экструзионной техники позволило предложить новые способы переработки кормовых материалов (кормосмесей) для зверохозяйств, свиноводства и птицеводства. В основе предлагаемых технологий лежит способ сухой экструзии, при котором нагрев экструдированного материала происходит за счёт трения как внутри него, так и о ствол экструдера. В современных экструдерах, в зависимости от характера обрабатываемого материала температура может достигать 200°C, а давление — 4-5 МПа. В то же время отрицательные эффекты обработки сводятся к минимуму благодаря её кратковременности. Обрабатываемый материал находится в экструдере не более 30-90 секунд [1,2]. За время прохождения через экструдер смесь:

- стерилизуется и обеззараживается (болезнетворные микроорганизмы, грибки, плесень полностью уничтожаются);

- увеличивается в объёме (вследствие разрыва молекулярных цепочек крахмала и стенок клеток при выходе из экструдера);

- гомогенизируется (процессы измельчения и перемешивания сырья в стволе экструдера продолжаются, продукт становится полностью однородным);

- стабилизируется (нейтрализуется действие ферментов, вызывающих прогоркание продукта, таких, как липаза и липоксигеназа, инактивируются антипитательные факторы, токсины);

- обезвоживается (снижается влажность от исходной) [3,4].

Жёсткость экструзионной переработки, уничтожающей патогенную микрофлору, позволяет получать качественный корм, даже если наполнитель представлен некондиционными кормовыми материалами. Стерильность получаемого корма особенно важна при откорме молодняка, так как до 90% поголовья гибнет из-за болезней желудочно-кишечного тракта или инфекций, занесённых через пищеварительную систему [5,6].

Технологическую линию переработки кормосмесей, включая отходы полеводства, мукомольной промышленности можно спроектировать практически на любую производительность. Примерный технологический процесс состоит из (рисунок 1):

- 1) взвешивания, дозирования;
- 2) дробления, измельчения;
- 3) смешивания измельчённой, дробленой массы в определённой пропорции с кормовыми добавками, витаминами, микроэлементами, растительным наполнителем, при необходимости доувлажнения;
- 4) экструдирования;
- 5) гранулирования;
- 6) выдачи готового рассыпного корма;
- 7) затаривания.

Процесс затаривания может быть заменен на скармливание при приготовлении экструдата непосредственно перед кормлением животных, в соответствии с рационом.

Использование экструзионных технологий позволяет:

- интенсифицировать производственный процесс;

- снизить энергозатраты (кроме электроэнергии для обеспечения технологического процесса не нужны другие энергоносители: газ, пар, горячая вода);

- уменьшить трудовые затраты; - повысить степень использования сырья;

- улучшить усвояемость продуктов;

- снизить микробиологическую обсеменённость продуктов;

- уменьшить загрязнение окружающей среды (отсутствуют выбросы в атмосферу, стоки и вторичные отходы).

В настоящее время линии по переработке отходов полеводства, мукомольной промышленности и других отходов установлены в ряде птицеводческих, животноводческих и зверовод-

ческих хозяйств разных регионов России и Белоруссии, в Республике Казахстан. Их эксплуатация подтверждает указанные выше преимущества.

Рисунок 1. Технологическая схема процесса приготовления многокомпонентного корма

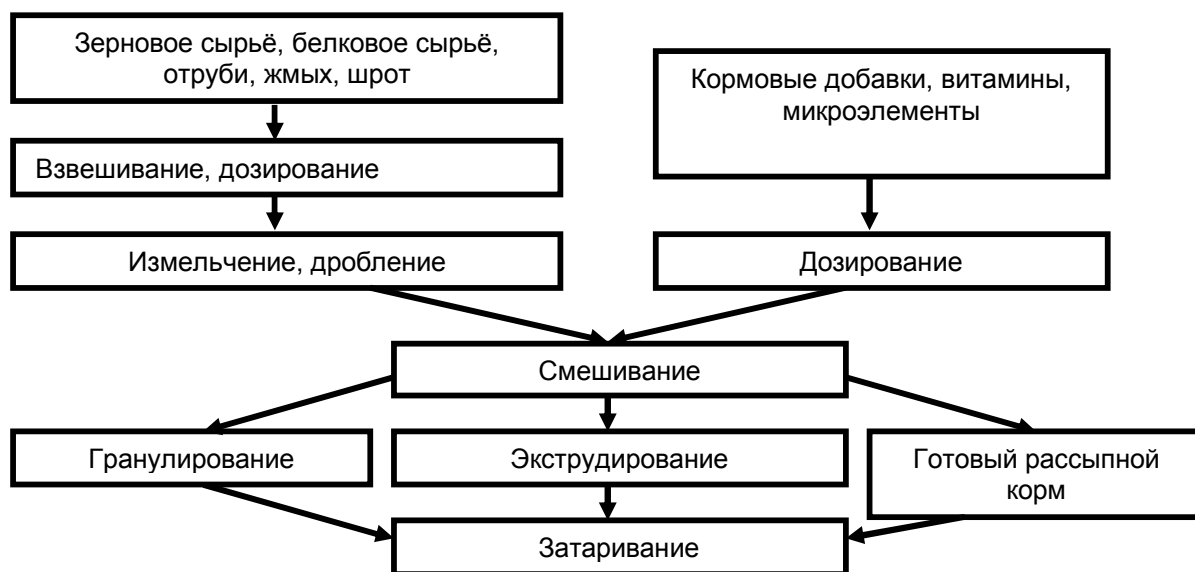

Для оснащения реконструируемых животноводческих комплексов Республики Казахстан применяется оборудование нового поколения. Комплексная механизация технологических процессов в животноводстве предусматривает использование более 15 машин и оборудования. В настоящее время предприятия республик СНГ производят почти всю номенклатуру наименований технологических средств.

Особое место в технологической линии по рис. 1 отводится процессу смешивания от эффективности работы оборудования, используемого в этом процессе, зависит не только производительность линии, но и качество кормосмеси.

В животноводстве для приготовления полнорационных кормовых смесей из различных кормовых компонентов применяются различные конструкции смесителей. Разнообразие этих устройств объясняется зоотехническими требованиями к процессу приготовления корма для разных видов и возрастных групп животных, физико-механическими свойствами приготавливаемых компонентов. Классификация смесителей представлена на рисунке 2.

По кинематическому режиму работы смесители можно подразделить на тихоходные и быстроходные. Быстроходные смесители требуют привод большей мощности, к тому же быстроходные смесители применимы не для всех видов кормов [7].

По характеру процесса смешивания смесители можно подразделить на периодического (порционного) и непрерывного действия. Порционные смесители позволяют получать хорошее качество смеси, но процесс смешивания занимает большее время, и необходимо сов-

местное применение с весовыми дозаторами. При непрерывном смешивании качество ниже, но производительность смесителя выше.

По конструктивному признаку смесители можно подразделить на с вращающимся или с неподвижным корпусом. Смесители с вращающимся корпусом менее надежны в работе из-за высоких нагрузок на приводящий механизм, требуют большей мощности на привод. Выбор формы корпуса смесителя определяется технологическим назначением, трудоемкостью изготовления. Наиболее просты в изготовлении бункеры прямоугольной формы.

По конструктивному исполнению бункера изготавливают бункер эллипсной формы, круглой формы, прямоугольной формы. Предпочтение отдается прямоугольной форме бункера.

В зависимости от способа смешивания смесители можно подразделить на принудительного, свободного и смешанного действия. Наиболее эффективными являются смесители принудительного действия. Смесители свободного и смешанного действия не всегда способны обеспечить необходимое качество смешивания, пригодны не для всех типов кормов, некоторые требуют специального, дорогостоящего оборудования, хотя они и менее энергоемки.

По производственному назначению смесители можно подразделить на машины для смешивания сухих сыпучих кормов, для жидких кормов, машины для полужидких кормов, для тестообразных кормов и универсальные смесители. В большинстве случаев при кормлении животных применяют несколько видов кормосмесей, разных по влажности, поэтому применение универсальных смесителей предпочтительнее.

По количеству смешивающих валов смесители можно подразделить на одновальные, двухвальные, трехвальные и четырехвальные. Установлено, что эффективным по производительности, обеспечивающим заданный уровень показателя неравномерности смешивания, является смеситель с четырьмя горизонтальными шнеками. Однако трехшнековые смесители имеют лучшую равномерность смешивания корма и сравнительно низкую энергоемкость. Одновальные смесители не могут обеспечить всех зоотехнических норм. Наиболее оптимальной конструктивной схемой по энергоемкости и качеству смеси является двухвальная.

По расположению рабочего органа смесители можно подразделить на смесители с вертикальным, горизонтальным и наклонным рабочим органом. Вертикальное расположение оси мешалки (в большинстве случаев это шнек) определяют ряд конструктивных преимуществ, одним из которых является щадящий режим обработки компонентов рациона без повреждения их структуры. Смесители с вертикальным расположением рабочего органа имеют более высокую эксплуатационную надежность. Технико-экономический анализ показывает, что у машин с вертикальными шнеками удельная энергоемкость и цена на 11-25 % выше, по сравнению с машинами с горизонтальным расположением шнеков.

Рабочие органы, выполненные в форме горизонтальных шнеков, обеспечивают более высокую степень дополнительного измельчения кормов, чем шнеки вертикального типа. Горизонтальные смесители просты в эксплуатации, допускают широкий диапазон изменения кинематических параметров. Недостатком шнековых смесителей является большая энергоемкость и относительно низкое качество смешивания. Допускается большое прессование кормовой смеси, при котором происходит процесс фракционирования. Горизонтальное расположение шнеков затрудняет перемешивание крупногабаритных прессованных блоков и вызывает усиленный износ рабочих органов смесителя.

Применение смесителей с наклонными рабочими органами ограничено сложностью конструкции, относительно низкой надежностью и высокой энергоемкостью, хотя они и лишены некоторых перечисленных выше недостатков. Пред-

почтительнее применение горизонтально расположенных рабочих органов.

По типу рабочего органа смесители можно подразделить на с лопастной мешалкой (применяют для приготовления жидких, сухих и влажных кормосмесей); пропеллерные и турбинные мешалки (используют для смешивания жидких кормов); шнековые и винтовые (ленточные) мешалки (пригодны для смешивания любых видов кормов, кроме жидких); барабанные, роторные рабочие органы (для смешивания сухих кормов); планетарные мешалки (для очень густых жидкостей) [8].

Анализ конструкций смесителей кормов позволяет осуществить выбор смесителя для технологического процесса приготовления многокомпонентного корма с экструдированием. Это может быть смеситель периодического действия с неподвижным прямоугольным корпусом и двумя горизонтально расположенными шнеколопастными рабочими органами.

Литература:

1 Жушман А.И., Карпов В.Г., Коптелова Е.К. Новое в технике и технологии производства пищевых продуктов экструзионным методом.- М,1991-210 с.

2 Гаврилов Н.В. Обоснование конструктивно-режимных параметров экструдера при переработке кормосмеси. Автореферат дис. к.т.н. - Оренбург, 2005 - 19 с.

3 Полищук В.Ю., Коротков В.Г., Зубкова Т.М. Проектирование экструдеров для отраслей АПК. – Екатеринбург, 2003 - 200 с.

4 Жушман А.И., Карпов В.Г., Иващенко П.А. Изменение свойств и структуры кукурузных крахмалов и муки при экструзионной обработке - М.: Сахарная пром., 1985. - № 3 - 39-42 с.

5 Кадыров Д.А, Гарзанов А.А. Журнал "Птицеводство" №7, 2008 г

6 Баканов В.Н., Менькин В.К. Кормление сельскохозяйственных животных. – М.: Агропромиздат, 1989. – 511с.

7 Макаров Ю.И. Аппараты для смешивания сыпучих материалов. – М.: Машиностроение, 1973. – 216 с.

8 Ведищев С.М., Хольшев Н.В. Прохоров А.В. Обоснование перспективного шнеколопастного смесителя. Труды ТГТУ. Тамбов. 2008 г. - 189 с



Рисунок 2. Классификация смесителей

УДК 664.279.2

ИСПОЛЬЗОВАНИЕ ТОПИНАМБУРА В ПРОИЗВОДСТВЕ ПИЩЕВЫХ ПРОДУКТОВ

Молдахметова З.К. - к.т.н., ст. преподаватель Костанайского государственного университета им. А. Байтурсынова

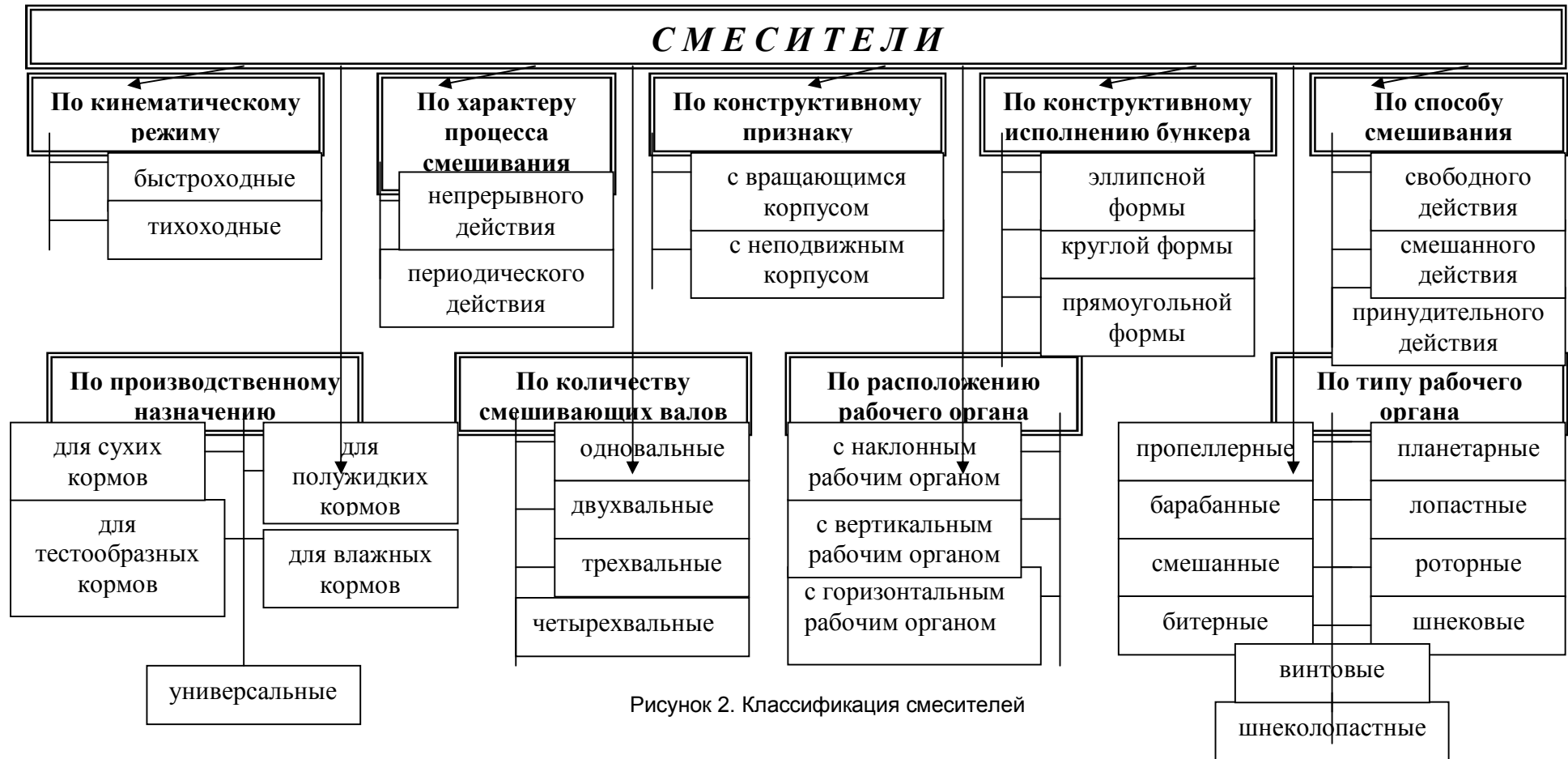
Нурпеисова А.А. - студентка кафедры технологии производства продовольственных продуктов Костанайского государственного университета им. А. Байтурсынова

Түйін

Осы мақалада жер алмұртын құрамалы күйінде, азық-түлік өнімдерін өндіруде, өсімдік шикізатының химиялық құрамы және оның адам ағзасына әсері қарастырылады.

Аннотация

В данной статье рассматривается комбинированное использование топинамбура в производстве пищевых продуктов, химический состав данного растительного сырья и его влияние на организм человека.

Summary

The combined use of artichoke in food production, chemical composition of plant materials and its effect on the human body.

На фоне развития цивилизации и увеличения загрязнения окружающей среды особое значение приобретает рациональное питание населения. Рациональное питание предполагает потребление тех пищевых продуктов, которые требуются для конкретного определенного организма в соответствии с состоянием его здоровья, характером длительности и возраста.

В настоящее время наблюдается рост числа людей, которым необходимо специальное питание (лечебное, профилактическое). В связи с этим поиск новых сырьевых источников для специального питания приобретает большое значение. Одним из продуктов, применяемых для диетического питания, является топинамбур [1].

Топинамбур (земляная груша, иерусалимский артишок) – растение из рода Подсолнечник и его клубней. Родина топинамбура – Северная Америка, где до сих пор его можно встретить в диком виде. После появления первых европейцев на американском континенте топинамбур получил распространение в Европе. В 1610 году земляная груша попала в Англию, а затем появилась во Франции, где название топинамбур (происходит от названия одного из многочисленных племен бразильских индейцев - тупинамба) сменило земляную грушу. В наши дни этот овощ выращивается во многих уголках нашей планеты, но по-настоящему значимой сельскохозяйственной культурой не стал, что объясняется сложностями, возникающими при его длительном хранении [2].

За рубежом (США, Япония, Голландия) топинамбурное растительное сырье рассматривается как источник инулина, лечебно-профилактическое действие которого известно для больных сахарным диабетом. Инулин известен также как биогенный фактор, способствующий росту естественной микрофлоры кишечника при различных заболеваниях, связанных с дисбактерио-

зом. Использование инулина в лечебной практике способствует нормализации деятельности кишечника (устранение запоров) и снижению содержания липоидов и холестерина в крови. Топинамбур используют в лечении анемии, атеросклероза, мочекаменной болезни, заболеваний пищеварительной системы, подагры, полиартрита, цистита, инсульта, инфаркта, а также для профилактики онкологических заболеваний. Сок топинамбура способствует снижению кислотности желудка, помогает при запорах, поэтому его применяют для лечения язв и нормализации функций желудочно-кишечного тракта. Он также помогает при головных болях, обладает слабительным, мочегонным и противовоспалительным действием. А благодаря содержанию больших количеств пектиновых веществ, выводящих из организма радионуклиды, топинамбур используют для лечения людей, пострадавших от радиационного облучения [3].

Из топинамбура получают фруктозный сироп, содержание в нем фруктозы достигает 95-97%, пюре, порошок. Использование данных продуктов переработки топинамбура в рецептуре хлебобулочных изделий дает расширение ассортимента диетических сортов хлеба. При этом было отмечено замедление процесса очерствения хлеба. На основе топинамбурного сиропа разработаны диабетические, кондитерские изделия.

Учеными Восточно-Сибирского государственного технологического университета разработан и предложен ряд вариантов белково-жировых эмульсий (БЖЭ) с использованием топинамбура для создания колбасных изделий специализированного назначения.

Концентрат топинамбура – биологически активная добавка. Он представляет собой сухой продукт переработки клубней топинамбура с сохранением свойств физиологически активных компонентов исходного растительного сырья.

Продукт содержит компоненты углеводного комплекса, белки, жиры, макро- и микроэлементы, органические кислоты, витамины.

Как и у картофеля, пищевую ценность представляют клубни топинамбура. Их употребляют в жареном, вареном, печеном и сыром виде, из них готовят супы, квасы, пюре, салаты. В лечебных целях употребляют чаще всего как вспомогательный продукт, добавляя в различные блюда. Благодаря содержанию больших количеств пектиновых веществ, топинамбур широко используется для приготовления желе, мармелада, джемов, а также в производстве детского и диетического питания. Бифидогенная микрофлора топинамбура не утрачивает своей биологической активности при нагревании до 70°С во время варки продукта и продолжает свою деятельность в желудочно-кишечном тракте, устраняет причины метаболических процессов в организме. Вместе с микроэлементами и витаминами она придает изделиям лечебно-профилактические свойства. В отличие от картофеля топинамбур является диетическим продуктом [4].

Уникальный биохимический состав топинамбура определяет его мощный профилактический и лечебный эффект. Аминокислотный состав белка топинамбура характеризуется широким спектром незаменимых аминокислот, представленного 18 аминокислотами, в том числе всеми незаменимыми: аргенин, валин, гистидин, изолейцин, лейцин, лизин, метионин, треонин, триптофан, фелиналанин. Максимальное содержание связанных аминокислот приходится на долю аспарагина, глутамина и аргинина в мг% соответственно: 689, 37; 593, 43 и 538, 19. Среди свободных аминокислот больше всего в клубнях топинамбура аргенина 113,173 мг%, аспарагиновой кислоты 72,866 мг% и глутамина 65,275 мг%. Топинамбур содержит достаточно большое количество сухих веществ (до 20%), среди которых до 80% содержится полимерного гомолога фруктозы – инулина. Инулин является полисахаридом, гидролиз которого приводит к получению безвредного для диабетиков сахара

– фруктозы. Топинамбур содержит клетчатку и богатый набор минеральных элементов. По содержанию железа, кремния и цинка он превосходит картофель, морковь и свеклу. В состав клубней топинамбура входят также белки, пектин, аминокислоты, органические и жирные кислоты. Пектиновых веществ в топинамбуре содержится до 11% от массы сухого вещества. По содержанию витаминов В1, В2, С топинамбур богаче картофеля, моркови и свеклы более чем в 3 раза [5].

Таким образом, на основании данных о химическом составе топинамбура можно сделать вывод, что топинамбур очень ценен в лечебном и диетическом питании. Топинамбур уже применяют во многих странах зарубежья в качестве пищевых добавок, которые пользуются большим спросом и стоят немалых денег благодаря своим лечебным свойствам. В условиях нашего климата это растение идеально подходит для свободного выращивания и внедрения в производство пищевых продуктов.

Литература:

- 1 Шаихова М.К., Амирханов К.Ж. Использование белковых препаратов на основе микробных и растительных компонентов в производстве формованных мясных продуктов // Материалы 3-й Международной научно-практической конференции «Пищевая промышленность на рубеже веков: состояние, проблемы и перспективы», Алматы, 2001.
- 2 Бобровник Л.Д., Ефимов А.С., Пасько Н.М. Топинамбур и его использование / Гулый И.С. [и др.] - Пищевая промышленность. – 1987. - № 1. - С. 40-42.
- 3 Шаталова Г.А. Целебное питание. - М.: Изд-во Культура и традиции. - 1995. – 217с.
- 4 Курилко Е. Картошка ирокезов // Сельский журнал. - 2003. - № 1.
- 5 Пасько Н.М. Биологические особенности топинамбура // Труды по прикладной ботанике, генетике и селекции. - Л.: Изд-во ВИР. - 1973. - С. 102-122

УДК 637.03:613. 288

УСОВЕРШЕНСТВОВАНИЕ ТЕХНОЛОГИИ ПРОИЗВОДСТВА ПЛАВЛЕННЫХ СЫРОВ

Кехтер И.В. – старший преподаватель кафедры технологии производства продовольственных продуктов Костанайского государственного университета им. А.Байтурсынова

Түйін

Қазіргі уақытта сүт өндірісін өңдеу технологиясы маңызды орынға ие, ассортиментті кеңейту мақсатында әр түрлі дәмді және ароматты заттар және қоспалар қаныққан тағамдар шығарылуына бағыттайды.

Аннотация

В настоящее время большое значение для молочной промышленности имеет разработка технологий, направленных на создание продуктов, обогащенных различными вкусовыми и ароматическими веществами и добавками, с целью расширения ассортимента.

Summary

Currently, a large value for the dairy industry is the development of technologies to create products enriched with various spices and flavors and ingredients to enhance product range.

В наше время проблема питания является одной из важнейших социальных проблем. Жизнь человека, его здоровье и труд невозможны без полноценной пищи.

Разработана теория сбалансированного питания, согласно которой в рационе человека должны содержаться не только белки, жиры, углеводы в необходимом количестве, но и такие вещества, как незаменимые аминокислоты, витамины, минеральные соли, в определенном необходимом для нормальной жизнедеятельности организма соотношении.

В организации правильного питания перво-степенная роль отводится молочным продуктам. Это в полной мере относится и к сыру.

Плавленный сыр - питательный молочный продукт, ценность которого обусловлена высокой концентрацией белка и жира, наличием незаменимых аминокислот, их хорошей сбалансированностью, а также витаминов, солей кальция и фосфора, крайне необходимых для нормальной жизнедеятельности организма человека. Плавленные сыры вырабатывают из различных сычужных сыров, сыров для плавления, творога, масла коровьего и других молочных продуктов с применением разнообразных наполнителей и специй. Плавление сырной массы достигается путем тепловой обработки при температуре 75-95°C с применением солей-плавителей. В зависимости от технологии выработки и химического состава плавленые сыры подразделяют на ряд групп: ломтевые, колбасные, пастообразные, сладкие, консервированные [1].

Плавленный сыр был изобретен в начале прошлого века швейцарцем Вальтером Гербером. За почти 100-летнюю историю своего существования он приобрел немалую известность и стал любимым продуктом многих людей во всем мире. В Казахстане плавленый сыр известен, наверное, абсолютно всем в первую очередь по сырам «Дружба», «Волна» и «Янтарь». Сейчас ассортимент плавленых сыров на полках наших супермаркетов гораздо более разнообразен, многие отечественные и зарубежные компании-производители выпускают по несколько видов этого продукта. За что же плавленый сыр так любим в народе?! [2].

Пищевая ценность любого сыра, в том числе и плавленого, обусловлена высокой концентрацией белка и жира, наличием незаменимых аминокислот, витаминов, солей кальция и фосфора, необходимых для нормального развития организма человека. Кроме того, плавленый сыр обладает мягкой консистенцией, что важно для людей пожилого возраста, и нежным сливочным вкусом, который так нравится детям.

Актуальность статьи заключается в том, что в настоящее время большое значение для

молочной промышленности имеет разработка технологий, направленных на создание продуктов, обогащенных различными вкусовыми и ароматическими веществами и добавками, с целью расширения ассортимента.

Объем выработки плавленых сыров в нашей стране с каждым годом растет. Среди них основное место занимают сыры 30-40%-ной жирности. Большинство ломтевых плавленых сыров 30%-ной жирности (городской, колбасный копченый) являются убыточными, и в последние годы, в связи с сокращением их производства, в ассортименте снизилось количество низкожирных плавленых сыров. Плавленые сыры 20%-ной жирности вырабатываются в небольшом количестве.

В связи с этим проведена работа по созданию технологии плавленого сыра 20%-ной жирности, обладающего выраженным вкусом и хорошей, ломтевой консистенцией. Для образования более выраженного вкуса были испытаны различные вкусовые наполнители. Из них отобраны семена тмина и перец. Разработана технология плавленого туристского сыра 20%-ной жирности трех видов: без наполнителя, с тмином и с перцем.

Плавленный сыр туристский вырабатывается из сыров для плавления, сычужных сыров, имеющих отклонения от установленных норм по массовой доле влаги, жира и соли, а также по внешнему виду и консистенции, сливочного масла и других молочных продуктов, со специями или без них путем тепловой обработки и внесения солей-плавителей и специй.

Производство плавленого туристского сыра позволяет использовать вторичное молочное сырье и уменьшить расход сливочного масла, идущего на производство плавленых сыров.

Проведены исследования по определению содержания влажности, оптимального состава, подобраны соли-плавители для сыров 20%-ной жирности. Установлено оптимальное количество влаги - не более 57%. Рекомендуемое количество добавляемого сухого обезжиренного молока - 5%. При таком количестве СОМ плавленые низкожирные сыры имеют хороший вкус и мягкую консистенцию. С той же целью подобраны оптимальные количества солей-плавителей и говяжьего пепсина (протеолитического фермента), добавляемых в сырную массу при созревании [3].

Внедрение технологии плавленого туристского сыра дает возможность увеличить рентабельность производства сыра до 9,34%. Ожидаемый экономический эффект от производства этого сыра — 2270тг/т по сравнению с плавленым сыром столовым 20%-ной жирности.

Исследование и производственная проверка прошла на ТОО "СРПП".

Литература:

1 Кузнецов В.В., Шиллер Г.Г. Справочник технолога молочного производства. Технология и рецептуры. В трех томах. Т. 3. Сыры. – СПб: ГИОРД, 2003. – 512 с.

2 Гудков А.В. Сыроделие: технологические, биологические и физико-химические аспекты. – М.: ДеЛи Принт, 2003. – 800 с.

3 Дунаев А.В., Соколова Н.Ю. Ресурсосберегающие технологии плавленых сыров и сырных продуктов // Сыроделие и маслоделие. – 2010. - № 2 – с. 11-23.

УДК 004.451(574)

ПРОПУСКНАЯ ВОЗМОЖНОСТЬ СРЕДСТВ СВЯЗИ И ПЕРЕДАЧА БИТОВ. ШУМЫ И ХАРАКТЕРИСТИКИ СВЯЗИ

Исмагамбетов Д.С. – магистрант Костанайского государственного университета им. А.Байтурсынова

Түйін

Бұл мақалада ақпараттың тасымалдау жылдамдығына қандай шектеулер әсер еткендігі туралы қарастырылады. Сигналдың (бит) бір секундта максималды жылдамдығы есептеледі. Сыртқы кедергілер сигналдың жіберілу сапасына қалай әсер ететіні туралы айтылып кетеді. Сигнал/кедергі қатынасына байланысты формулалар қарастырылады.

Аннотация

В статье описано, какие аппаратные ограничения в средствах связи влияют на передачу данных. Какая максимальная скорость передачи битов за секунду. Влияние внешних шумов на качество передачи и идеальность волны. Указаны формулы, по которым выводятся соотношения сигнал/шум.

Summary

In article was described what hardware restrictions in communication facilities influence data transmission. What maximum speed of transfer of bits for a second. Influence of external noise on quality of transfer and ideality of a wave. Formulas on which are specified parities a signal/noise are deduced.

Часто возникает вопрос, как же быстро аппаратные средства могут передавать биты по проводам. Практика показывает, что ни одно реальное устройство не способно выработать точное напряжение и им же мгновенно переключиться с одного напряжения на другое. Ни один провод не проведет напряжение идеально: по мере своего движения по проводу сигнал ослабевает. В результате необходимо определенное время для повышения или падения напряжения, и полученный сигнал не является идеальным. Как и в большинстве технологий связи, стандарт RS-232 учитывает, что реальные аппаратные средства не есть идеальные.

Стандарт указывает, насколько близко к идеалу должна быть форма волны, которую генерирует передатчик, а также в каком диапазоне должен быть невосприимчив приемник от идеальной формы. К примеру, стандарт не требует измерений напряжения в самом начале бита, а рекомендует снять показания в середине периода времени, отведенного на передачу этого бита. Поэтому принимающее средство вполне сможет принять и обработать сигнал далекий от идеала.

Исходя из того, что аппаратные средства не могут менять значения напряжения мгновенно, можно объяснить свойство систем передачи, которое связано со скоростью передачи битов. Любая система имеет свою ограниченную пропускную способность, которая связана со скоростью изменения сигнала. Например, если передающее устройство попытается передать изменения в сигнале быстрее, чем позволит пропускная способность системы, то оборудование не сможет справиться с потоком генерируемых данных, возникнет ситуация, когда система не обработает первое изменение, а передатчик уже

сгенерирует второе. Это приведет к тому, что часть изменений будет потеряна [1, с.90].

Вся пропускная способность измеряется в герцах. В этих единицах характеризуется количество колебаний за одну секунду. Легче всего понять, что же такое пропускная способность, представив себе наиболее часто колеблющийся сигнал, который может быть передан с помощью этого оборудования. К примеру, пропускная способность системы составляет 5000 Гц, это значит, что аппаратное средство этой системы позволяет передать сигнал который может изменяться с частотой меньшей или равной 5000 Гц. Важно понимать, что ограничение в пропускной способности имеет под собой физические свойства материи и энергии [2, с.764].

Широко известная теорема Найквиста дает определение теоретическому пределу в максимальной скорости, с которой могут передаваться данные. Вкратце теорема Найквиста гласит, что, если аналоговый сигнал $x(t)$ имеет ограниченный спектр, то он может быть восстановлен однозначно и без потерь по своим дискретным отсчетам, взятым с частотой строго большей удвоенной максимальной частоты спектра f_c :

$$f > 2f_c$$

В RS-232 для кадрирования используется два значения напряжения, по теореме Найквиста можно вывести, что максимальная скорость передачи данных в битах в секунду, которая может быть достигнута в системе с пропускной способностью B , равна $2B$. В случае, если в системе используется K возможных изменений вместо двух, согласно теореме Найквиста, максимальная скорость передачи данных D составит:

$$D = 2B \log_2 K$$

Эта теорема определяет абсолютный максимум, который в реальности не достигается. В частности было замечено, что реальная система связи подвержена воздействию небольшого уровню фоновых помех, так называемым шумам. Было доказано, что именно шум не позволяет достигнуть выведенной теоремой максимальной скорости передачи.

Для определения максимальной скорости в системах, подверженных воздействию шумов, американский инженер и математик Клод Шеннон внес свои коррективы в исследования Найквиста. Исходя из этого, была выведена теорема Шеннона-Хартли, в результате которой получена формула, описанная ниже:

$$C = 2B \log_2 (1 + S/N)$$

C — ёмкость канала, бит/с;
 B — полоса пропускания канала, Гц;
 S — полная мощность сигнала над полосой пропускания, Вт или В²;
 N — полная шумовая мощность над полосой пропускания, Вт или В²;
 S/N — частное от деления отношения сигнала к его шуму (SNR) на гауссовский шум, выраженное как отношение мощностей. [3, с.1]

Теорема устанавливает *шенноновскую* ёмкость канала, верхнюю границу максимального количества безошибочных цифровых дан-

ных (то есть, информации), которое может быть передано по такой связи коммуникации с указанной полосой пропускания в присутствии шумового вмешательства, согласно предположению, что мощность сигнала ограничена, и *гауссовский* шум характеризуется известной мощностью и мощностью спектральной плотности.

Благодаря вышеупомянутым теоремам, современные инженеры и разработчики программных обеспечений стали точно и ясно понимать часть систему передачи битов аппаратными средствами, при этом обращая внимание на значимость шумов в скорости передачи сигналов.

На сегодняшний день теории Клода Шеннона нашли свои применения в современных высокотехнологических системах связи, таких как системы волоконно-оптической связи, без которых невозможно представить современный Интернет, сотовая связь и др.

Литература:

1 Харкевич А. А.. Спектры и анализ / М.: URSS: ЛКИ, 2007. – 89 с.

2 Котельников В. А. О пропускной способности «эфира» и проволоки в электросвязи // Успехи физических наук: Журнал, 2006, № 7. - С. 762-770.

3
http://ru.wikipedia.org/wiki/Теорема_Шеннона_-_Хартли

УДК 557.152.193

ИЗУЧЕНИЕ ВЛИЯНИЯ КОНЦЕНТРАЦИИ ЭЛЕКТРОЛИТОВ НА АКТИВНОСТЬ ФЕРМЕНТА ПЕРОКСИДАЗЫ ПШЕНИЦЫ

Досмагамбетова И.Б. - магистрант Костанайского государственного университета им. А.Байтурсынова

Түйін

Пероксидаза ферментінің белсенділігін әр түрлі электролиттердің әсерімен реттеуге болады. Пероксидазаның басты функциясы қорғау механизміне қатысты болып табылады.

Аннотация

Активность фермента пероксидазы можно регулировать под действием различных электролитов. Важной функцией фермента пероксидазы является участие в защитном механизме растений.

Summary

Activity of enzyme of a peroxidase can be regulated under the influence of various electrolits. More important function of enzyme of a peroxidase is participation in the protective mechanism of plants.

Ферменты – это катализаторы, активность которых можно регулировать под действием электролитов. Некоторые ионы проявляют активирующее действие, другие - ингибирующее. Интерес представляет исследование факторов, влияющих на активность фермента пероксидазы пшеницы. Пероксидаза, являясь катализатором реакции утилизации перекисных соединений в

организме растений, выполняет защитные функции. Поэтому в неблагоприятных условиях внешней среды пероксидаза повышает устойчивость растений к резким климатическим и биотическим стрессам.

Пероксидаза – двухкомпонентный фермент класса оксидоредуктаз, состоящий из гликопротеина и комплекса трехвалентного железа

ЖАС ҒАЛЫМНЫҢ МІНБЕСІ

с протопорфирином IX. Фермент имеет размер белковой глобулы [1, с.22].

Цель исследования - изучение влияния природы и концентрации электролитов на активность фермента пероксидазы пшеницы. Ферментативную вытяжку экстрагируют из корней и листьев пророщенных зерен пшеницы. Навеска растительного материала 100 мг растирается в ступке с небольшим количеством (около 5 мл) 0,06 М фосфатного буфера, pH 7,0. Растворенная масса количественно переносится в мерную кол-

бу на 50 мл, доводится до метки тем же буфером, хорошо перемешивается и оставляется на 15 мин. Затем раствор фильтруют через двойной бумажный фильтр в стаканчик [4, с.23].

Исследование проводят фотоэлектроколориметрическим методом [4, с.83]. Метод основан на измерении оптической плотности окрашенных растворов. Активность фермента пероксидазы определяется по скорости накопления окрашенного продукта реакции утилизации перекиси водорода п-хинона:



Величина оптической плотности растворов прямо пропорциональна концентрации продукта реакции. По экспериментальным значениям оптической плотности растворов вычисляют активность фермента.

Для изучения влияния природы катионов исследованы электролиты с одинаковыми анионами.

Экспериментальные результаты по влиянию концентрации хлорида ртути на активность фермента пероксидазы представлены в таблице 1 и на рисунке 1.

Таблица 1 - Анализ результатов определения активности пероксидазы в зависимости от концентрации хлорида ртути

Концентрация электролита, мМ/л	Активность фермента, усл.ед.
1	0,01
3	0,0075
5	0,005



Рисунок 1 - Влияние концентрации хлорида ртути на активность фермента пероксидазы.

Из таблицы 1 и рисунка 1 следует, что с увеличением концентрации хлорида ртути в растворе активность фермента понижается. При концентрациях электролита 1,3,5 мМ активность фермента составляет 0,01;0,0075;0,005 усл.ед. В исследуемом интервале концентрации электро-

лита от 1мМ до 5 мМ активность фермента уменьшается в два раза.

В таблице 2 и на рисунке 2 представлены экспериментальные данные по зависимости активности пероксидазы от концентрации хлорида аммония.

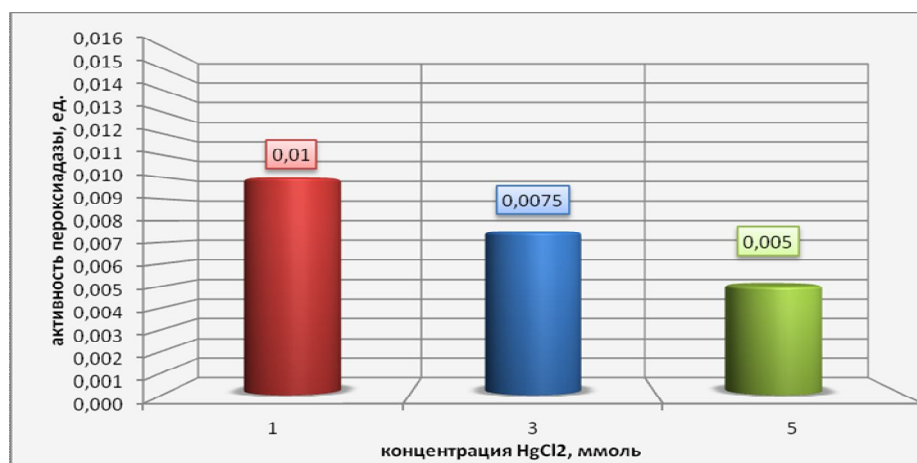
Таблица 2 - Результаты определения активности пероксидазы в зависимости от концентрации хлорида аммония

Концентрация хлорида аммония, мМ/л	Активность фермента, усл.ед.
1	0,005
2	0,0075
3	0,0075
5	0,01



Рисунок 2 - Влияние концентрации хлорида аммония на активность фермента пероксидазы.

Как видно из таблицы 2 и рисунка 2, при повышении концентрации от 1мМ до 5 мМ активность фермента увеличивается. При концентрациях 1,2,3,5 мМ активность фермента находится в интервале от 0,005 до 0,01 усл.ед. Наибольшее увеличение активности фермента наблюдается при концентрации хлорида аммония 5 мМ. При увеличении концентрации от 2мМ до 3 мМ активность фермента не изменяется и составляет 0,0075 усл.ед.

Анализ экспериментальных данных показывает, что в интервале концентрации электролита хлорида ртути от 1мМ до 5мМ активность фермента уменьшается в два раза. В исследуемом интервале концентрации хлорида аммония активность фермента пероксидазы увеличивается в два раза. Катионы ртути проявляют ингибирующее действие, а катионы аммония – активирующее действие.

По-видимому, ионы могут связывать какие-то активные группировки (активные центры) на

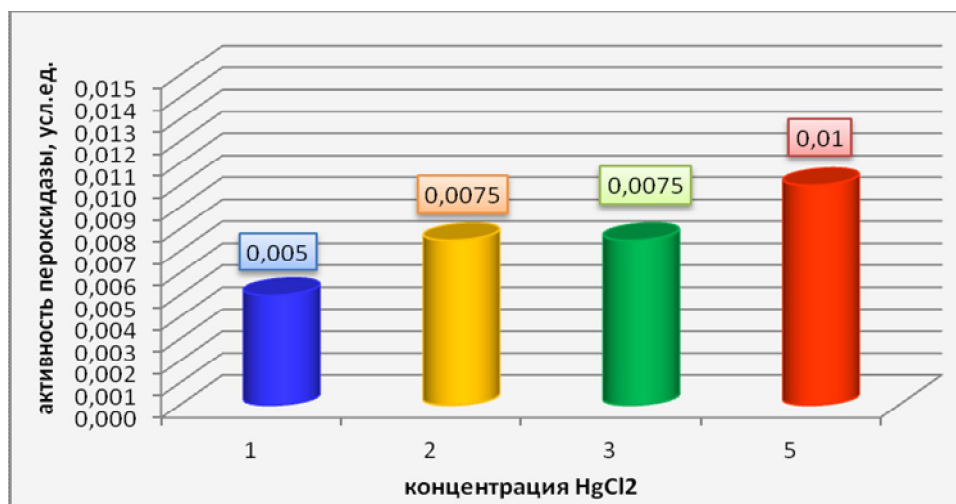
поверхности молекулы фермента или вступать в химическое соединение с их простетическими группами, что может вызывать изменение конформации молекулы фермента пероксидазы, активного центра и каталитических свойств фермента.

Литература:

- 1 Андреева В.А. Фермент пероксидаза: Участие в защитном механизме растений. М.: Наука, 1988. С.129
- 2 Газарян И.Г., Хушпульян Д.М., Тишков В.И. Структура и механизм действия пероксидаз растений. Успехи биологической химии. т.46, 2006. С. 303-323
- 3 Рогожин В.В. Пероксидаза как компонент антиоксидантной системы. ГИОРД, 2004. с.32
- 4 Рогожин В.В. Практикум по биологической химии: Учебно-методическое пособие. - СПб.: Издательство "Лань", 2006. С.88

ВЛИЯНИЕ ЭЛЕКТРОАКТИВИРОВАННЫХ РАСТВОРОВ НА ВСХОЖЕСТЬ СЕМЯН ЯРОВОЙ ПШЕНИЦЫ

Реймер А.В. – магистрант Костанайского государственного университета им. А.Байтурсынова

Түйін

Жаздық бидай дәнінің көктеуіне анолиттің әртүрлі концентрациясының әсері зерттелген. Анолиттің әлсіз биостимулируйығыш, күшті ретардантты және фунгицидтік қасиеті көрсетілген.

Аннотация

Изучено влияния различных концентраций анолита на всхожесть семян зерна яровой пшеницы. Показано слабое биостимулирующее, сильные ретардантное и фунгицидное действия анолита.

Summary

It was studied the effect of anolyte with different concentrations on the germination of spring wheat seeds. It was shown a little biostimulating, strong retardant and fungicidal effect of anolyte.

Важнейшей проблемой земледелия является повышение урожайности сельскохозяйственных культур. Сельское хозяйство нуждается в ускоренной разработке и применении новых, экономически выгодных, экологически безвредных технологий, способствующих существенному повышению урожайности сельскохозяйственных культур. К таким технологиям относится использование электроактивированных водных растворов, которые уже успешно и широко применяются в медицине, пищевой и перерабатывающей промышленности, в сельском хозяйстве, особенно в животноводстве. Предпосевная обработка семян химическими веществами не только стимулирует прорастание семян, но и ускоряет рост и развитие растений, повышает их продуктивность.

В ряде работ приведены рекомендации по применению электроактивированных водных растворов для предпосевной обработки семян [1, 2]. Предполагается, что электроактивированная вода играет роль биостимулятора и антисептика. Для электрической активации воды и водных растворов использована установка «СТЭЛ», состоящая из электрохимического блока и источника тока. Основной частью электрохимического блока установки является электролизер РПЭ. Установка работает в проточном режиме и по истечении нескольких минут после включения получается готовый к применению раствор [3]. В результате электролиза обычной водопроводной воды с предварительным добавлением в нее соли NaCl получают два типа растворов: анолит и католит. Анолит является хорошим, практически безвредным для людей, животных и растений, антисептиком с содержанием активного хлора и других окислителей от 0,01 до 0,08%, католит обладает биостимулирующими свойствами [4].

Цель нашей работы – изучение влияния различных концентраций анолита на всхожесть семян яровой пшеницы для постановки мелкоделянчных опытов с целью определения влияния

электроактивированных водных растворов на содержание в зерне белков, жиров и углеводов.

Анолит получали на установке «СТЭЛ». Анолит является водным раствором продуктов электролиза хлорида натрия, образующихся в анодном пространстве электролизера. Качество анолита контролировали по концентрации активного хлора в анолите и величине рН. Содержание активного хлора в анолите определяли методом йодометрического титрования по количеству гипосульфита, израсходованного на связывание свободного йода, вытесненного из йодистого калия активным хлором [5]. Определение величины рН анолита проводили с помощью рН-метра.

Всхожестью называют способность семян при оптимальных условиях и за определенный срок (3-6 дней) давать нормально развитый корень и росток [6]. Опыты проводили в лабораторных условиях с использованием влажной камеры (чашки Петри) для закладывания обработанных семян на прорастание. Дно стеклянной посуды выстилали стерилизованной фильтровальной бумагой, впитывающей влагу. Бумагу складывали в 2 слоя, вырезая круг, соразмерно поверхности дна.

Перед раскладкой семян бумагу смачивали водой и анолитом разной концентрации. Воды и анолита брали такое количество, чтобы смочилась вся бумага, но не было избытка воды на поверхности. Раскладку семян проводили в условиях, обеспечивающих максимальную стерильность, т.е. в изоляционной камере, где отсутствует движение воздуха. Перед работой дезинфицировали рабочее место и употребляемые предметы. Во время работы металлические предметы (пинцеты, иглы) стерилизовали над пламенем спиртовки.

В определенный день производили анализ семян на всхожесть. По каждой пробе подсчитывали общее количество проросших семян. Результаты анализа по каждой пробе суммировали и выводили средний процент всхожести.

Трибуна Молодого Учёного

Во время проращивания семян следили за поддержанием температуры в термостате и за влажностью подстилки, не допуская её высыхания или избыточного увлажнения. Влажные камеры выдерживали при 15-20⁰С.

Результаты лабораторных опытов приведены ниже. Как видно из данных, представленных в таблице 1, пробы зерна № 1-3, обработанных водопроводной водой на 3-й день после раскладки показали результат: 76% проросших зе-

рен и средняя длина зародыша 30 мм. В пробах зерна № 4-6, обработанных анолитом с концентрацией активного хлора 0,01%: 82% проросших зерна, средняя длина зародыша 22 мм. В пробах зерна № 7-9, обработанных анолитом с концентрацией активного хлора 0,02%: соответственно 82% и 18 мм. В пробах зерна № 10-12, обработанных анолитом с концентрацией активного хлора 0,03%: 73% проросших зерна и средняя длина зародыша 2 мм.

Таблица 1 - Анализ всходов пшеницы на 3-й день после раскладки

№ пробы	Количество проросших зерен, %	Среднее количество проросших зерен, %	Средняя длина зародыша, мм	Примечание
1	81	76	30	немного плесени
2	71			немного плесени
3	76			немного плесени
4	80	82	22	очень мало плесени
5	81			очень мало плесени
6	84			очень мало плесени
7	79	82	18	плесени нет
8	83			плесени нет
9	85			плесени нет
10	72	73	2	плесени нет
11	73			плесени нет
12	74			плесени нет

Из таблицы 2 мы видим, что на 6-й день после раскладки зерна в пробах № 1-3 (водопроводная вода) проросших зерен 82%, в пробах № 4-6 (анолит 0,01%) – 87%, в пробах № 7-9 (анолит 0,02%) – 90%, в пробах № 10-12 (анолит 0,03%) – 82%. Средняя длина зародыша на 6-й

день после раскладки зерна в пробах № 1-3 (водопроводная вода) 90 мм, в пробах № 4-6 (анолит 0,01%) – 70 мм, в пробах № 7-9 (анолит 0,02%) – 30 мм, в пробах № 10-12 (анолит 0,03%) – 4 мм.

Таблица 2 - Анализ всходов пшеницы на 6-й день после раскладки

№ пробы	Количество проросших зерен, шт	Среднее количество проросших зерен, шт	Средняя длина зародыша, мм	Примечание
1	81	82	90	много плесени
2	83			много плесени
3	82			много плесени
4	90	87	70	немного плесени
5	85			немного плесени
6	86			немного плесени
7	91	90	30	очень мало плесени
8	85			очень мало плесени
9	95			очень мало плесени
10	88	82	4	плесени нет
11	79			плесени нет
12	80			плесени нет

Примечание. Пробы обработаны: 1-3 – водой; 4-6 – анолитом с концентрацией активного хлора 0,01%; 7-9 – анолитом с концентрацией активного хлора 0,02%; 10-12 – анолитом с концентрацией активного хлора 0,03%.

Более наглядно полученные данные демонстрируют рисунки 1 и 2.



Рисунок 1. Влияние концентрации анолита на количество проросших зерен пшеницы

С повышением содержания активного хлора в анолите, уменьшается длина зародыша (рис. 2) и снижается количество плесени в опытных образцах (таблица 1 и 2).

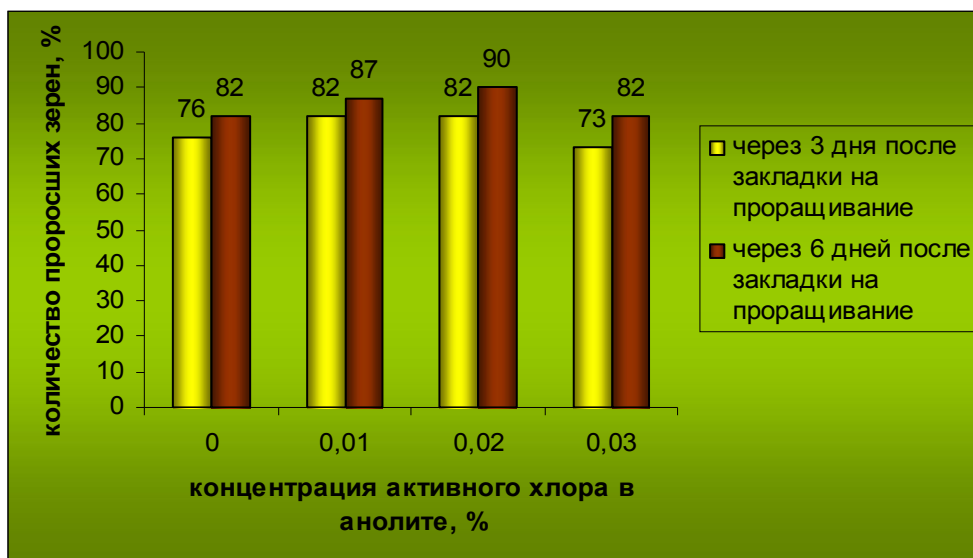

Рисунок 2. Влияние концентрации анолита на длину зародыша пшеницы

Полученные экспериментальные данные позволяют сделать следующие выводы: анолит с концентрацией до 0,02% незначительно стимулирует, выше 0,02% - снижает всхожесть семян пшеницы. С увеличением концентрации активного хлора длина зародыша уменьшается, что свидетельствует о ретардантном действии анолита (торможении роста зародыша). Анолит также ингибирует образование плесени: фунгицидные свойства анолита возрастают с увеличением содержания активного хлора.

Литература:

- 1 Сюсюра Н. А. Использование электроактивированного раствора в предпосевной обработке семян / Н. А. Сюсюра, Е. Н. Симонова // Энергосберегающие технологии и процессы в АПК. - Краснодар 2003.
- 2 Харченко О.В. Влияние электрохимически активированной воды на посевные качества семян зерновых и бобовых культур и продуктивность ярового ячменя на светло-каштановых почвах Волгоградской области: Автореферат канд. диссертации. - Волгоград, 2008.
- 3.Харченко, О.В. Электрохимическая активация воды и ее использование в сельском хозяйст-

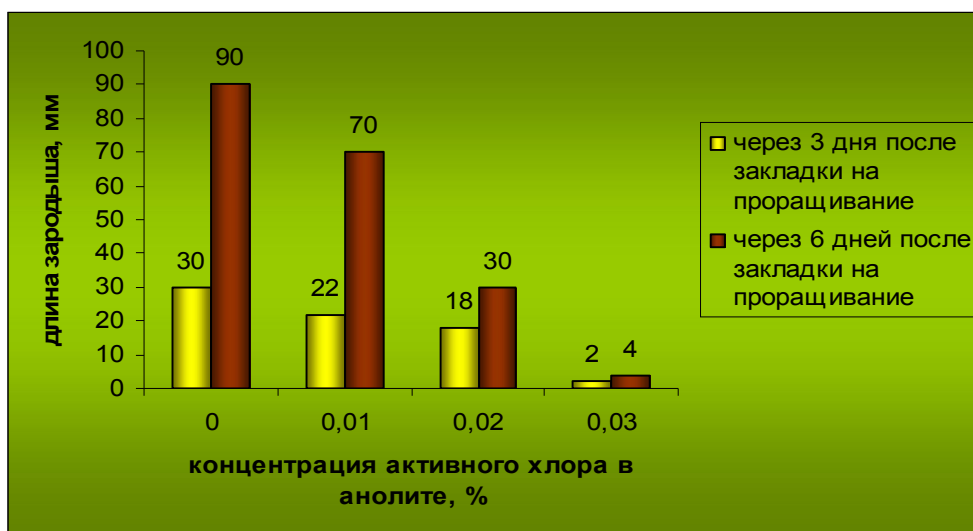
ве / О.В. Харченко, И.М. Осадченко, В.Н. Чурзин // Альманах: Сб. науч. статей. – Волгоград: ВолГУ, 2004. – С. 301- 324.

4 Сюсюра Н. А. Определение режимов работы бездиафрагменного электроактиватора для предпосевной обработки семян зерновых культур / П. А. Сюсюра // Электротехнологии и

электрооборуд. в сельскохоз. производстве. – Зерноград, 2003. – 52 - 67.

5 Вода питьевая. Метод определения содержания остаточного активного хлора: ГОСТ 18190 - 72. – М.: Изд-во стандартов, 1980. – 7с.

6 Семена сельскохозяйственных культур. Методы определения всхожести: ГОСТ 12038-84. – М.: Изд-во стандартов, 1985. – 57 с.

УДК 343.14

ҚАЗАҚСТАН РЕСПУБЛИКАСЫ ҚІЖК БОЙЫНША ДӘЛЕЛДЕМЕЛЕРДІҢ РҰҚСАТТЫЛЫҒЫ ТУРАЛЫ

Қаражан А.А. – А.Байтұрсынов атындағы Қостанай мемлекеттік университетінің магистранты

Түйін

Бұл мақалада Қазақстан Республикасының қылмыстық процесінде дәлелдемелердің рұқсаттылығына жаңа көз қарастар қарастырылады.

Аннотация

В данной статье рассмотрены современные подходы к понятию допустимости доказательств в уголовном процессе Республики Казахстан.

Summary

In given article modern approaches to concept of an admissibility of proofs of Republic Kazakhstan criminal trial are considered

Бұл терминді заң шығарушы дәлелдемелерді бағалауға арналған бапта, қатыстылықтан кейін екінші орынға қойып, көрсетті. Бұл неге байланысты екенін айту қиын, ал мүмкін принципалды емес те шығар. Осы қасиеттер ұғымын және мәнін, дәлелдемелердің сипаттарын ашу қайда маңызды.

Дәлелдемелердің қатыстылығына да, сондай рұқсаттылығына да ҚР ҚІЖК көп назар аударылмаған. Оның мазмұны мен мәні мүлдем ашылмаған. Осыған орай «рұқсаттылық» термині де қылмыстық іс жүргізу заңында бірақ рет қолданылған (ҚІЖК 128-бабының 4-бөлігі). Қалған жағдайлардың баршасында дәлелдемелердің рұқсатсыздығы туралы айтылады. Және тағы бір ерекшелікке назар аудару қажет: ҚР ҚІЖК 116-бабында рұқсатсыздықтың ұғымы беріледі, ал онда рұқсатсыз деп танылатын дәлелдемелердің өз ара тізімі көрсетілген. Бұндай қорытынды жасауға бап атауының өзі де негіз береді – «Дәлелдеме ретінде рұқсат етілмейтін іс жүзіндегі деректер». Басқаша айтқанда, ҚР ҚІЖК дәлелдемелер рұқсаттылығының ұғымы жоқ, осы сияқты оны Қаз.ССР-ің ҚІЖК және ССР Одағының және одақтас республикаларының қылмыстық сот ісін жүргізу Негіздері де ие болмаған, осы дәлелдемелерді рұқсатты деп танитын мәселелерді реттейтін нормаларды қолдануын күрделендіретін, немесе, керісінше, рұқсатсыз деуін, және жаңа ҚІЖК күші дәуірінде оларды одан да күрделетуі мүмкін. Және қылмыстық процесс ғылымында дәлелдемелердің рұқсаттылығы бір түрде анықталмайтынына байланысты жағдайды күрделену мүмкіндігі жоққа шығарылмайды.

Біріншіден, «рұқсаттылық» ретінде нені түсіну қажет туралы әр түрлі көзқарас айтылды, ал, екіншіден, рұқсаттылық – ол дәлелдеменің жарамдығын білдіретін қасиеті деп санайтын авторлардың пікірлері, жарамдылық талабына нені жатқызу қажетігі бойынша мәнді ажыратылады - дәлелдеме ретінде немесе оның бөлек жақтары, элементтері ретінде.

Сол сияқты И.И.Мухин осы талаптарды тек қана дәлелдемелердің дерекнамаларына ғана таратады [1].

А.А.Костаков дәлелдемелер рұқсаттылығының үш нышанын ұсынады: 1) іс жүзіндегі деректер дерекнамасының заңдылығы; 2) іс жүзіндегі деректер алу тәсілінің заңдылығы; 3) іс жүзіндегі деректер бекітудің заңдылығы [2].

Н.А.Громов және С.А.Зайцев дәлелдемелердің рұқсаттылығында жиналған дәлелдемелерді қылмыстық сот ісін жүргізу жүйесіне және оларды қылмыстық істің іс жүзіндегі мән-жайларын, адамның кінәлігі немесе кінәсіздігін анықтау үшін мүмкіндік беретін іс жүзіндегі деректерді алу, зерттеу, процессуалды дайындау тәсілдерінің қылмыстық іс жүргізу заңымен анықталған сипаттамасын таниды [3].

В.В.Золотых, дәлелдемелердің рұқсаттылығын «істі дұрыс шешу үшін маңызы бар мән-жайларды дәлелдеу процесінде дәлелдемелерді пайдалану мүмкіндігі (рұқсаттылығы)» ретінде анықтай отырып, оны тексеру ережелерінің жүйесін ұсынды [4].

Біздің пікіріміз бойынша, дәлелдемелердің рұқсаттылығын, біріншіден, қажетті, мүмкіндік синоним сөздерді пайдаланып анықтау, онша дұ-

рыс емес. Басқаша айтқанда, дәлелдемелердің «рұқсаттылығы» сол «рұқсаттылық» арқылы анықталады. Одан басқа, оны бағаланатынға қатыссыз сияқты орындау. Ешқандай күдіксіз «рұқсаттылықты» жеке емес, бірақ «дәлелдеме» ұғымымен кодексте қарастыру және талқылау қажет. Осы жағдайда, біз жай «қажеттілік» «мүмкіндікті» ғана қарастыруға құқылы және міндетті емеспіз, ал оны қылмыстық ісін жүргізуде сондай ретінде пайдалануға мүмкіндейтін белгілердің жиынтығымен сипатталатын толық бір нәрсе сияқты дәлелдеменің анықтығы жағдайында. Осындай жағдайда дәлелдемелердің рұқсаттылығын анықтай отырып, Ю.А.Ляхов олардың (дәлелдемелердің) қылмыстық процессте пайдалану мүмкінділігі, ол іс жүзіндегі деректердің дерекнамаларының тізімін, тергеу және сот іс-әрекеттерін жүргізу тәртібін орнататын, іс жүзіндегі деректерді бекітудің процессуалдық нышандарын анықтайтын заңнамамен анықталатынын дұрыс көрсетеді. «Осы талаптардың барлығы, - сондай маңызды, өйткені заңшығарушы олардың сақталуын дәлелдемелер ұғымының өзіне қосады» дейді [5].

Дәлелдеменің «рұқсаттылығы» ұғымында біз оның заңның талаптарына сәйкес көзқарастан дәлелдемені сипаттайтын, формуланы, қисынды құралған жалпы мәнін түсінеміз.

«Рұқсаттылық» қылмыстық іс жүргізу құқығының институты ретінде, дәлелдемелердің ұғымы мен мазмұны, олардың сипаттамасы, рұқсаттылығы-рұқсатсыздығы, рұқсатсыз деп танудың тәртібі мен салдарына байланысты пайда болатын ұқсас қоғамдық қатынастарды реттейтін нормалардың жиынтығы болады.

Айтылғанды қорытындылай отырып, мынаны тұжырымдауға болады:

Дәлелдемелердің «рұқсаттылығын», оны заңшығарушы пайдаланатын мәнінде, дәлелдеменің қылмыстық процессуалдық сипаты болады, бірақ нақты деректің, ұғымның емес, ал оны пайдаланып, нақты дәлелдемені, нақты қылмыстық істе бағалауға жататын, теориялық үлгі ретінде. Бұл мағынадағы «рұқсаттылық» - ол, ондағы нақты қылмыстық істе болатын жеке алынған дәлелдеме, қылмыстық істі дұрыс шешу үшін маңызы бар мән-жайларды анықтау және дәлелдеудің процессуалдық негізі ретінде бола тұрып, толық сәйкес болатын, қылмыстық іс жүргізу заңында бекітілген, белгілердің жиынтығы.

Басқаша айтқанда, осында берілген сипаттама қандай да болсын қылмыстық істегі нақты дәлелдеме туралы сөз көтерілгенде, ол нақты бейне алатын, модельді нышан ретінде болады. Бұл заңда көзделген талаптардың нышанындағы мәнді мазмұнмен толтыру мүмкіндігін береді, бір мезгілде дәлелдеменің түрін, оны алудың тәсілдері мен тәртібін және өзге мән-жайларын кіргізеді.

Әдебиеттер:

- 1 Мухин И.И. Допустимость доказательств в советском уголовном процессе. Киев, 1990.
- 2 Костаков А.А. Допустимость и относимость доказательств. Л., 1991. С.6-12.
- 3 Громов Н.А., Зайцева С.С. Сущность и способы собирания доказательств в советском уголовном процессе. М., 1972. С.34-35.
- 4 Золотых В.В. Процессуальный порядок признания в суде доказательств, не имеющих юридической силы. М., 1994.
- 5 Ляхов Ю.А. Допустимость доказательств в российском уголовном процессе. М.: «Экспертное бюро», 1999. С.3

МАЗМҰНЫ – СОДЕРЖАНИЕ

ВЕТЕРИНАРИЯ

ИБРАГИМОВ П.Ш. АСАНОВА Д.Д.	СРАВНИТЕЛЬНАЯ ОЦЕНКА РАЗЛИЧНЫХ ДИАГНОСТИЧЕСКИХ ТЕСТОВ ДЛЯ РАННИХ ФОРМ МАСТИТА.....	3
ИБРАГИМОВ П.Ш. СБАНОВ Н.Б. ДАВЛЕТОВА А.А.	МИКРОБНАЯ ОБСЕМЕНЕННОСТЬ ВОЗДУХА ПТИЧНИКОВ ДЛЯ ВЫРАЩИВАНИЯ РЕМОУНТНОГО МОЛОДНЯКА.....	4
ЖАКУПБАЕВ Н.Х. АУБАКИРОВ М.Ж.	ВЛИЯНИЕ ИНСЕКТОАКАРИЦИДНЫХ ПРЕПАРАТОВ НА ОРГАНИЗМ ЖИВОТНЫХ	6

СЕЛЬСКОХОЗЯЙСТВЕННЫЕ НАУКИ

НАЙМАНОВ Д.К. ПАПУША Н.В. УТЕБАЕВА Н.Н.	ЭФФЕКТИВНОСТЬ ИСПОЛЬЗОВАНИЯ ОДНОПОЛОГО СЕМЕНИ ПРИ ОСЕМЕНЕНИИ ТЕЛОК В ТОО «САРЫ-АГАШ».....	9
---	---	---

ГУМАНИТАРНЫЕ И СОЦИАЛЬНЫЕ НАУКИ

АБСАДЫКОВ А.А. АХМЕТОВА Б.З.	ЭМОЦИОНАЛЬНАЯ ЛЕКСИКА МОЛОДЕЖИ КОСТАНАЙСКОЙ ОБЛАСТИ.....	12
АЙТМУХАМБЕТОВ А.А.	РЕЦЕНЗИЯ НА МОНОГРАФИЮ МЕНДИКУЛОВОЙ Г.М., АТАНТАЕВОЙ Б.Ж. «ИСТОРИЯ МИГРАЦИЙ МЕЖДУ КАЗАХСТАНОМ И КИТАЕМ В 1860-1960-Е ГГ.».....	15
БОНДАРЕНКО Ю.Я.	ОЛЖАС СУЛЕЙМЕНОВ - «ГРОХОТ КОПЫТ В ЛИЦО».....	17
ЖУСУПОВА А.М.	PUBLIC RELATIONS (PR) КАК КОММУНИКАТИВНАЯ ТЕХНОЛОГИЯ РАЗВИТИЯ ИНФОРМАЦИОННОГО ОБЩЕСТВА.....	21
ХИМИЧ С.М.	ЭМОЦИОНАЛЬНО-ЭКСПРЕССИВНАЯ ЛЕКСИКА В ЯЗЫКЕ ПЕЧАТНЫХ СМИ.....	23
МАРКАБАЕВА Г.Т.	ТЕЛЕЖҮРГІЗУШІ ТІЛІ МЕН СТИЛІНІҢ СПЕЦИФИКАЛЫҚ ЕРЕКШЕЛІГІ.	26
СЫЗДЫҚОВА Р.М.	РЕЖИССЕР ТЕЛЕКӨРЕРМЕНДЕР ҮШІН ШАҒЫН ДРАМА ҚОЯ БІЛУІ ҚАЖЕТ.....	29

ПРАВО

КОЛПАШНИКОВА В.М.	СОВЕРШЕНСТВОВАНИЕ МЕЖДУНАРОДНОГО СОТРУДНИЧЕСТВА В ОБЛАСТИ БОРЬБЫ С ПРЕСТУПНОСТЬЮ.....	31
ЖҰМАБАЕВА А.М.	МЕМЛЕКЕТТІК ОРГАНДАРДЫҢ ЖӘНЕ ЛАУАЗЫМДЫ ТҰЛҒАЛАРДЫҢ ЗАҢДЫ ЖАУАПКЕРШІЛІГІНІҢ ЖАЛПЫ ТҮСІНІГІ.....	34
ӨБІЛҚАДІРОВ С.Қ.	КЕДЕН БАҚЫЛАУЫН ЖЕТІЛДІРУ МӘСЕЛЕЛЕРІ ТУРАЛЫ ҚҰҚЫҚТЫҚ РЕТТЕУДІҢ КЕЙБІР ЖОЛДАРЫ.....	38
АХМЕТКАЛИ Г.В.	ИСТОРИЯ ВОЗНИКНОВЕНИЯ И РАЗВИТИЯ ИДЕИ ПРАВОВОГО ГОСУДАРСТВА	42

ПЕДАГОГИКА И ПСИХОЛОГИЯ

КИМ Н.П. БАЙМУХАМБЕТОВА Б.Ш	ВКЛЮЧЕНИЕ МАГИСТРАНТОВ В ИНФОРМАЦИОННО-ИССЛЕДОВАТЕЛЬСКУЮ СРЕДУ КАК ПЕДАГОГИЧЕСКОЕ УСЛОВИЕ ФОРМИРОВАНИЯ ИХ ГОТОВНОСТИ К ИССЛЕДОВАТЕЛЬСКОЙ ДЕЯТЕЛЬНОСТИ.....	46
--------------------------------	--	----

КИМ Н.П. ТКАЧЕНКО Н.А.	МЕТОДОЛОГИЧЕСКИЕ АСПЕКТЫ ФОРМИРОВАНИЯ МЕЖКУЛЬТУРНОЙ КОМПЕТЕНТНОСТИ БУДУЩИХ ПЕРЕВОДЧИКОВ.	49
КОЛДЫБАЕВ С.А. КОЛДЫБАЕВА С.С.	«ПЕДОЛОГИЯ» И НЕКОТОРЫЕ ПРИНЦИПЫ СОВРЕМЕННОЙ РЕФОРМЫ ОБРАЗОВАНИЯ В РК.....	53
БОНДАРЕНКО Ю.Я. ВЕЛИКАЯ О.В.	АКТИВИЗАЦИЯ СТУДЕНТОВ ПРИ ИЗУЧЕНИИ ПОЛИТОЛОГИИ В ВЫСШЕЙ ШКОЛЕ.....	56
КУНГУРОВА О.Г.	АСПЕКТЫ ПРОФИЛЬНОЙ ПОДГОТОВКИ СТАРШЕКЛАССНИКОВ К ЖУРНАЛИСТСКОЙ ДЕЯТЕЛЬНОСТИ.....	60
ЭКОНОМИКА		
МИШУЛИНА О.В. ЖИЛКИБАЕВА И.	ЦЕЛЬ И ФУНКЦИИ УПРАВЛЕНИЯ ПРИБЫЛЬЮ НА ПРЕДПРИЯТИИ....	65
МИШУЛИНА О.В.	УСТОЙЧИВОСТЬ СЕЛЬСКОХОЗЯЙСТВЕННЫХ ПРЕДПРИЯТИЙ КАК ОБЪЕКТ УПРАВЛЕНИЯ В СИСТЕМЕ ЭКОНОМИЧЕСКОГО МЕХАНИЗМА ХОЗЯЙСТВОВАНИЯ.....	70
КОВАЛЬ А.П. КАРАСАТОВА А.М.	АНАЛИЗ СОСТОЯНИЯ И ПЕРСПЕКТИВЫ РЫНКА КОНСАЛТИНГОВЫХ УСЛУГ.....	74
ВАСИЛЬЧУК Е.В.	ОСНОВНЫЕ ЭТАПЫ ОРГАНИЗАЦИИ СИСТЕМЫ ВНУТРЕННЕГО НАЛОГОВОГО КОНТРОЛЯ.....	80
КАЛЬНАУС З.Е.	ПРОБЛЕМЫ КЛАССИФИКАЦИИ ВИДОВ АНАЛИЗА.....	86
ПАНИНА Г.В.	СОВРЕМЕННОЕ СОСТОЯНИЕ, ПРОБЛЕМЫ И ПЕРСПЕКТИВЫ РАЗВИТИЯ МАЛОГО БИЗНЕСА В КАЗАХСТАНЕ.....	89
КАЛКАБАЕВА А.Е.	РАЗВИТИЕ БАНКОВСКОГО ЛИЗИНГА В КАЗАХСТАНЕ.....	93
ЕСТЕСТВЕННЫЕ НАУКИ		
ШЕВЧЕНКО Л.Я. НАУМОВ Н.С. ХАСАНОВА А.И.	ДЕГРАДАЦИЯ ПРИРОДЫ КАК СЛЕДСТВИЕ ПОТРЕБИТЕЛЬСКОГО ИМПЕРАТИВА.....	96
ЮНУСОВА Г.Б. ЖАНУЛИН А.Е.	ЭКОЛОГИЧЕСКИЙ МОНИТОРИНГ ПОЧВ ГОРОДА ЕСИЛЬ.....	100
КАСЬЯНОВ П.Ф. КАЛАНЧИНА В.М.	ВЛИЯНИЕ ОБРАБОТКИ СЕМЯН ЯРОВОЙ ПШЕНИЦЫ АНОЛИТОМ НА ВСХОЖЕСТЬ И ЭНЕРГИЮ ПРОРАСТАНИЯ.....	106
ТЕХНИЧЕСКИЕ НАУКИ И ТЕХНОЛОГИИ		
АЙТМУХАМБЕТОВ А.А. САДЫКОВА Б.С.	ДЕРЕКТЕР ҚОРЫ «1749-2007 ЖЖ ВОЛЬФ САНДАРЫ».....	109
АСТАФЬЕВ В.Л. МУСЛИМОВ Н.М. МАЛЫГИН С.Л.	ОБОСНОВАНИЕ УРОВНЯ ПРОИЗВОДИТЕЛЬНОСТИ ЗАГРУЗЧИКА ПОСЕВНЫХ КОМПЛЕКСОВ.....	112
ПОЕЗЖАЛОВ В.М. ВАЛЕНТОВА А.Ю. КИСЕЛЁВА А.	ЛАБОРАТОРНАЯ УСТАНОВКА ДЛЯ ИЗМЕРЕНИЯ ЛИПКОСТИ ПОЧВ...	114
ПОЕЗЖАЛОВ В.М. БУРДЮГ А.В.	ВЛИЯНИЕ СТЕПЕНИ ЭЛЕКТРОХИМИЧЕСКОЙ АКТИВАЦИИ ВОДЫ ЗАТВОРЕНИЯ НА ПРОЧНОСТЬ ЦЕМЕНТНОГО КАМНЯ.....	116

КУРМАНОВ А.К.	СИСТЕМНЫЙ ПОДХОД ПРИ ОБОСНОВАНИИ ФУНКЦИОНИРОВАНИЯ ВИНТОВЫХ ПРЕССУЮЩИХ МАШИН.....	120
ГАВРИЛОВ Н.В. ЖАНАБАЕВ Ж.А. ШАШУБАЕВА А.С.	СОВРЕМЕННЫЕ ТЕХНОЛОГИИ ПРИГОТОВЛЕНИЯ МНОГОКОМПОНЕНТНЫХ КОРМОВ.....	123
МОЛДАХМЕТОВА З.К. НУРПЕИСОВА А.А.	ИСПОЛЬЗОВАНИЕ ТОПИНАМБУРА В ПРОИЗВОДСТВЕ ПИЩЕВЫХ ПРОДУКТОВ.....	128
КЕХТЕР И.В.	УСОВЕРШЕНСТВОВАНИЕ ТЕХНОЛОГИИ ПРОИЗВОДСТВА ПЛАВЛЕННЫХ СЫРОВ.....	129
Трибуна молодого ученого		
ИСМАГАМБЕТОВ Д.С.	ПРОПУСКНАЯ ВОЗМОЖНОСТЬ СРЕДСТВ СВЯЗИ И ПЕРЕДАЧА БИТОВ. ШУМЫ И ХАРАКТЕРИСТИКИ СВЯЗИ.....	132
ДОСМАГАМБЕТОВА И.Б.	ИЗУЧЕНИЕ ВЛИЯНИЯ КОНЦЕНТРАЦИИ ЭЛЕКТРОЛИТОВ НА АКТИВНОСТЬ ФЕРМЕНТА ПЕРОКСИДАЗЫ ПШЕНИЦЫ.....	133
РЕЙМЕР А.В.	ВЛИЯНИЕ ЭЛЕКТРОАКТИВИРОВАННЫХ РАСТВОРОВ НА ВСХОЖЕСТЬ СЕМЯН ЯРОВОЙ ПШЕНИЦЫ.....	136
ҚАРАЖАН А.А.	ҚАЗАҚСТАН РЕСПУБЛИКАСЫ ҚҰЖК БОЙЫНША ДӘЛЕЛДЕМЕЛЕРДІҢ РҰҚСАТТЫЛЫҒЫ ТУРАЛЫ.....	139

УСЛОВИЯ ПУБЛИКАЦИИ СТАТЕЙ

Статьи, направляемые для публикации в журнале «3i: intellect, idea, innovation – интеллект, идея, инновация», должны соответствовать условиям и требованиям, предъявляемым редакционным советом.

К статье прилагаются:

- выписка из протокола заседания кафедры с рекомендацией к печати;
- положительная рецензия ведущего специалиста по данной отрасли науки, имеющего ученую степень доктора наук (за исключением статей единоличным или первым автором которых является доктор наук);
- краткая аннотация статьи на трех языках;
- сведения об авторе (авторах);
 - 1) рабочий телефон, факс;
 - 2) электронная почта;
- рукопись статьи объемом не менее 2 и не более 6 страниц, подписанная автором (авторами);
- электронная версия статьи и аннотации на съемном диске *Flasch-card*, CD-диске. Присланные рукописи не возвращаются.

Требования к оформлению текста статьи:

- текст в формате *.doc* (Microsoft Word). Формат листа А4 (297x210 мм.). Все поля – 2 см. Страницы в электронной версии не нумеруются, нумерация страниц только на бумажном носителе. Шрифт: **Arial**. Размер символа – **10 pt**. Текст должен быть отформатирован по ширине без переносов, отступ в начале абзаца – **1 см**. Межстрочный интервал – **одинарный**. Заголовок статьи форматируется по центру. В тексте статьи не должна использоваться автоматическая нумерация;

- статья должна содержать индекс универсальной десятичной классификации (УДК), проставленный в левом верхнем углу;

- заголовок статьи (**прописными буквами, полужирным шрифтом**). Ниже заголовка (**курсивом, обычным шрифтом**) указываются фамилия автора, инициалы имени и отчества автора, его ученая степень, звание, место работы (должность, название предприятия, организации, учреждения). Если в названии организации явно не указан город (напр. *Костанайский ... университет*), то через запятую после названия организации приводится город (для зарубежных организаций - город и страна). Если статья подготовлена несколькими авторами, их данные указываются в порядке значимости вклада каждого автора в статью;

- набранная курсивом аннотация располагается перед текстом статьи после указания организации, в которой работает (-ют) автор (-ы). Объем аннотации – не более 6-7 строк;

- текст статьи представляется одним файлом, имя которого должно содержать фамилию автора (если несколько авторов, то фамилия автора, идущая первой) и первые слова из названия статьи;

- список использованных при подготовке статьи информационных источников располагается в конце статьи. Перечисление источников дается в порядке ссылок на них в статье. Номер ссылки в тексте статьи оформляется в квадратных скобках, **например – [1, с.13]**.

Журнал А. Байтұрсынов атындағы Қостанай мемлекеттік университетінің ғылым және жоғары оқу орнынан кейінгі білім беру бөлімінде теріліп, беттелді
Корректорлар:
Лукашевский Д.С., Қайыпбаева А.К.
Компьютерлік беттеу:
Кусенова Г.К.
Мекен-жайымыз:
110000, Қостанай қ., Байтұрсынов көш. 47, 305 каб.
Тел/факс: 8 (7142) 51-16-64
E-mail: nauka_ksu@mail.ru
25 тамыз 2011ж. басуға берілді.
Пішімі 60*84/18
Таралымы 300
2010 ж. қыркүйек. Тапсырыс № 6599
А. Байтұрсынов атындағы
Қостанай мемлекеттік университетінің
типографиясында басылған
Қостанай қ., Байтұрсынов көш. 47

Журнал набран и сверстан в отделе науки и послевузовского образования Костанайского государственного университета им. А.Байтұрсынова
Корректоры:
Лукашевский Д.С., Қайыпбаева А.К.,
Компьютерная верстка:
Кусенова Г.К.
Наш адрес:
110000, г. Костанай, ул. Байтұрсынова 47, каб. 305.
Тел/факс: 8 (7142) 51-16-64
E-mail: nauka_ksu@mail.ru
Подписано в печать 25 августа 2011 г.
Формат 60*84/18
Тираж экз. 300
сентябрь 2010г. Заказ № 6599
Отпечатано в типографии
Костанайского государственного университета
им.А.Байтұрсынова
г. Костанай, ул. Байтұрсынова, 47