



Ахмет Байтұрсынов атындағы
Қостанай мемлекеттік университеті

Костанайский государственный университет
имени Ахмета Байтурсынова

ISSN 2226-6070



intellect, idea, innovation
3i
интеллект, идея, инновация

**КӨПСАЛАЛЫ
ҒЫЛЫМИ ЖУРНАЛЫ**

**МНОГОПРОФИЛЬНЫЙ
НАУЧНЫЙ ЖУРНАЛ**



№1 2012 «3i: intellect, idea, innovation – интеллект, идея, инновация»

Ахмет Байтұрсынов атындағы
Қостанай мемлекеттік университеті

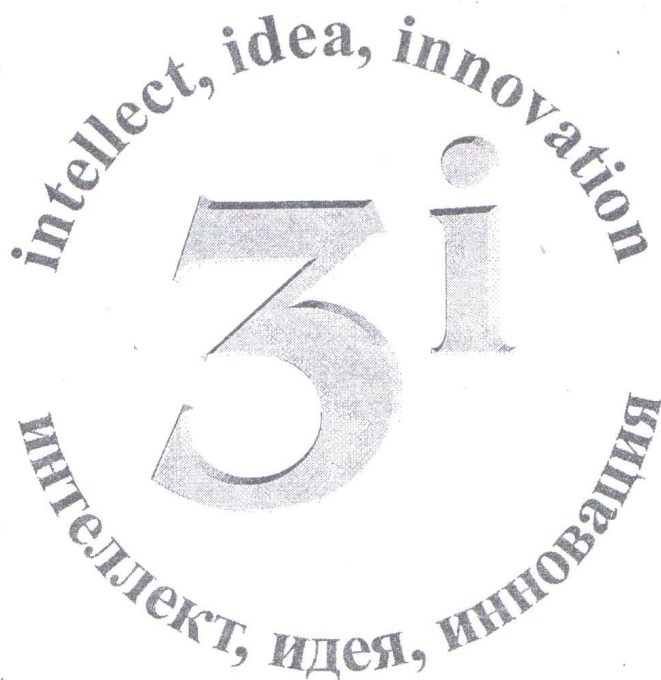

**КӨПСАЛАЛЫ
ҒЫЛЫМИ ЖУРНАЛЫ**

**МНОГОПРОФИЛЬНЫЙ
НАУЧНЫЙ ЖУРНАЛ**

**Наурыз (март)
№1(13) 2012**

“3i: intellect, idea, innovation - интеллект, идея, инновация”

2012 ж., наурыз, № 1

№ 1, март 2012 г.

Жылына төрт рет шығады

Выходит 4 раза в год

А.Байтұрсынов атындағы Қостанай мемлекеттік университетінің көпсалалы ғылыми журналы
Многопрофильный научный журнал Костанайского государственного университета
им. А. Байтұрсынова

Меншік иесі:

А.Байтұрсынов атындағы Қостанай мемлекеттік университеті

Собственник (Учредитель):

Костанайский государственный университет им. А. Байтұрсынова

Бас редакторы:

Нәметов А.М. – ветеринария ғылымдарының докторы

Бас редактордың орынбасары:

Ким Н.П. - педагогика ғылымдарының докторы

Редакциялық кеңес:

1. Абсадықов А.А. – филология ғылымдарының докторы
2. Айтмұхамбетов А.А. – физика-математика ғылымдарының докторы
3. Астафьев В.Л. – техника ғылымдарының докторы
4. Бейсенбі М.А. – техника ғылымдарының докторы
5. Гайфуллин Г.З. – техника ғылымдарының докторы
6. Гершун В.И. – ветеринария ғылымдарының докторы
7. Колдыбаев С.А. – философия ғылымдарының докторы
8. Жиентаев С.М. – экономика ғылымдарының докторы
9. Ибрагимов П.Ш. - ветеринария ғылымдарының докторы
10. Ильященко В.И. – биология ғылымдарының докторы
11. Косов В.Н.- физика математика ғылымдарының докторы
12. Легкий Д.М. – тарих ғылымдарының докторы
13. Мишулина О.В. – экономика ғылымдарының докторы
14. Мүслімов Б.М. – ауыл шаруашылығы ғылымдарының докторы
15. Найманов Д.Қ. – ауыл шаруашылығы ғылымдарының докторы
16. Исмуратов С.Б. – экономика ғылымдарының докторы
17. Тегза А.А. – ветеринария ғылымдарының докторы
18. Харченко С.В. – әлеуметтану ғылымдарының докторы

Редакциялық кеңесінің хатшысы – Лукашевский Д.С.

Журнал 2000 ж. бастап шығады 10.12.2008 ж. Казакстан Республикасының мәдениет және ақпарат министрлігінде қайта тіркелген. № 9747-Ж куәлігі.

Журнал выходит с 2000 г. Регистрирован в Министерстве культуры и информации Республики Казахстан 10.12.2008г. Свидетельство № 9747-Ж.

Решением Коллегии Комитета по контролю в сфере образования и науки Республики Казахстан № 10 от 23.12.2009 г. журнал КГУ им. А. Байтұрсынова «3 i : intellect, idea, innovation – интеллект, идея, инновация» включен в Перечень научных изданий, рекомендуемых для публикации основных результатов диссертаций по 06.00.00 – Сельскохозяйственные науки и 16.00.00 – Ветеринарные науки.

Мнение авторов не всегда отражает точку зрения редакции. Рукописи не рецензируются и не возвращаются. За достоверность предоставленных материалов ответственность несет автор. При перепечатке материалов ссылка на журнал обязательна.

© А.Байтұрсынов атындағы Қостанай мемлекеттік университеті

© Костанайский государственный университет им. А.Байтұрсынова

ФОРМЫ КЛИНИЧЕСКОГО ПРОЯВЛЕНИЯ ЭПИЗОТИЧЕСКОГО ЛИМФАНГИТА ЛОШАДЕЙ И МЕРЫ БОРЬБЫ С НИМ

Пионтковский В.И. – д.вет.н., профессор кафедры ветеринарной медицины Костанайского государственного университета им. А.Байтурсынова

Мустафин М.К. – д.вет.н., директор КОФ РГП «Республиканская ветеринарная лаборатория» КГИ в АПК МСХ РК

Баусеев Г.А. – заведующий отделом диагностики Костанайского областного филиала РГП «Республиканская ветеринарная лаборатория» КГИ в АПК МСХ РК

Сухов С.В. – магистрант специальности 6М120100 - Ветеринарная медицина Костанайского государственного университета им. А.Байтурсынова

Сушко В.В. – студент 5 курса специальности 051201 - Ветеринарная медицина Костанайского государственного университета им. А. Байтурсынова

Түйін

Осы жұмыста Қазақстан Республикасында және Қостанай облысында жылқылардың жұқпалы ауруларының эпизоотологиясы көрсетіліп, әсіресе жылқылар лимфангит індеті (сөл тамырының қабынуы) толық сипатталып, экономикалық шығыны әдәуір болатыны дәлелденген.

Аннотация

В работе приведена эпизоотология инфекционных болезней лошадей в Республике Казахстан и Костанайской области. Дана подробная характеристика эпизоотического лимфангита, а также слагаемых экономического ущерба.

Summary

In the work, it is resulted epizootology infectious diseases of horses in RK and Kostanai area, the detailed characteristic epizootologic lymphangities and also composed an economic damage is given.

Племенное, продуктивное, а также спортивное коневодство для Республики Казахстан является традиционной и престижной отраслью животноводства, гордостью, мерилем благосостояния и богатства казахского народа. Потенциальные возможности развития табунного коневодства, одного из основных источников производства диетических продуктов питания в нашей стране, огромны. Наличие большого количества естественных пастбищных угодий, вековой опыт разведения лошадей, всеобщая любовь к ним, хорошая адаптация к местным и особенно степным условиям, часто отдаленных от водных источников, исключительный спрос на внутреннем и внешних рынках на конину и кумыс, всенародная любовь к национальным и классическим видам спорта (байга, кокпар, сайыс и др.), конному прокату и туризму – вот далеко не весь перечень ценных и, безусловно, перспективных направлений, которые должны облегчить развитие отрасли [1]. Наш долг всецело способствовать их развитию и процветанию. В Казахстане впервые разработана высокоэффективная технология изготовления из кобыльего молока биелапта (натуральный порошок), идущего на производство уникальных, биологически ценных продуктов детского лечебного питания, а также лечебного кумыса, косметических и фармацевтических продуктов, востребованных на внутреннем и внешних рынках [2,3]. С каждым годом увеличивается удельный вес конины, из которой изготавливают различные пищевые национальные продукты – деликатесы (казы, карта, жал, жая, шужук, сурет и др.), отличающиеся вы-

сокой питательностью, вкусовыми качествами, и заслуженно пользуются среди населения многих стран большим спросом [4].

И, наконец, лошади могут и должны стать друзьями инвалидов, сирот, других обездоленных людей и особенно детей. Такие заболевания как детский церебральный паралич, умственная отсталость, потеря слуха и зрения, эпилепсия и др., при которых помимо медицинской реабилитации очень важно создать психологический комфорт. Они часто лишены возможностей полноценного общения со сверстниками и для них нашли замену друзьям – лошадям. Для этих целей уже готовят инструкторов – коневодов, работающих с больными детьми [5].

Развитие отрасли коневодства выдвигает на первый план и целый ряд проблем, включая ветеринарные – меры по профилактике, лечению и искоренению болезней различных этиологий, в том числе и инфекционной патологии, а также сдерживающих ее развитие факторов. Так, по данным отдельных исследователей [6], ежегодно среди лошадей регистрируются в республике бруцеллез, лептоспироз, сальмонеллез, а в отдельные годы листериоз, инфекционная анемия лошадей, ринопневмония, сап, мыт, эпизоотический лимфангит. Принято считать, что эпизоотический лимфангит лошадей в нашей стране, как и в большинстве стран СНГ, ликвидирован в 50-60-х годах прошлого столетия. Однако случаи заболевания лошадей этой болезнью в республике и по настоящее время регистрируются практически ежегодно [7]. Наличие общих границ с Россией, Китаем, республиками Средней

Азии, а также постоянные экономические, торговые и хозяйственные связи между этими и другими государствами, привели к проникновению заболевания и в Казахстан. Появившись в южных областях республики в начале 80-х годов прошлого столетия, эпизоотический лимфангит лошадей быстро распространился и в другие регионы страны (Акмолинская, Алматинская, Атырауская, Кокшетауская, Павлодарская, Южно-Казахстанская области). В последнее время заболевание регистрируется практически во всех областях нашей республики, что указывает на ненадежность ветеринарной защиты в отношении отдельных особо опасных инфекционных болезней [8].

В коневодческих сельхозформированиях Костанайской области в 2010 году официально зарегистрированы следующие инфекционные болезни: бруцеллез, сальмонеллез, листериоз, мыт и эпизоотический лимфангит. Последнее заболевание вспыхнуло в октябре – декабре 2010 года у семи лошадей полицейского конного взвода. Ранее была закуплена лошадь из южных областей республики, которая, по-видимому, и явилась источником возбудителя инфекции.

Цель наших исследований – охарактеризовать возбудителя, эпизоотологию, пути заражения, патогенез и диагностику этого особо опасного заболевания, формы его клинического прояв-

ления, профилактику, меры искоренения, а также экономический ущерб, причиненный этой болезнью.

Возбудителем заболевания является довольно устойчивый к физическим и химическим факторам дрожжевидный гриб *Histoplasma farciminosum*, который существует в двух формах – мицелиальной (на питательных средах) и криптококковой (в тканях больного животного). Грибы, выделенные из гноя и гранулематозных очагов, округлой, овальной, лимоннообразной или яйцевидной форм. Они имеют двухконтурную оболочку и часто с заостренным концом. В протоплазме находятся в постоянном движении включения (зернышки). Эти детали достаточно четко различимы в неокрашенных препаратах при фазово-контрастной микроскопии в темном поле (Рис. 1,а). Окраска по Романовскому-Гимзе позволяет рассмотреть гранулы в цитоплазме (Рис. 1,б). Двухконтурная оболочка и мертвые криптококки не окрашиваются. Болезнь поражает лошадей, в равной степени кобылиц, мерин и жеребцов, но чаще - рабочих лошадей в возрасте от 5 до 8 лет. Жеребята подсосного периода до 6-ти месяцев более устойчивы. Порода не влияет на заболеваемость

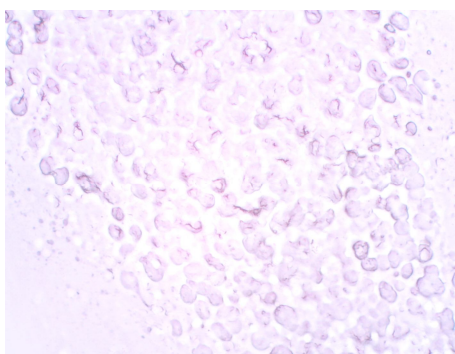

а

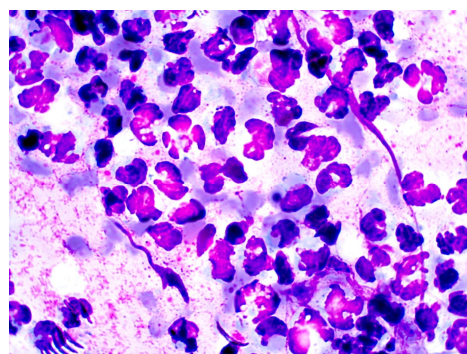

б

Рисунок 1 - Возбудитель *Histoplasma farciminosum* в мазке из гноя в неокрашенном виде (а) и при окраске по Романовскому-Гимзе (б).

Гриб проникает в организм лошадей через неоднократно поврежденную кожу (царапины, ссадины, раны, наминки и др.) и локализуется в лимфатических сосудах, подкожной клетчатке и собственно коже. Инкубационный период - от 1 до 3-х месяцев. Течение болезни хроническое (затяжное). Различают доброкачественную и злокачественную формы течения лимфангита.

В местах внедрения гриб размножается и вызывает гнойное воспаление в виде различных по величине плотных узелков, преимущественно в верхних слоях кожи головы, шеи, груди, спины и других частях тела. Часть из них при высокой резистентности организма лошадей рассасывае-

тся, а часть инкапсулируется соединительнотканью капсулами или вскрывается с образованием гноящихся язв, которые засыхают в виде плотных корочек, а под ними появляется ускоренная грануляция. В инкапсулированных гнойных узелках криптококки уничтожаются фагоцитами в течение 14-45 суток.

В анализируемой вспышке эпизоотического лимфангита патологический процесс у лошадей принял злокачественную форму течения. Образовалось множество гнойных фокусов, абсцессов и язв по ходу лимфатических сосудов в подкожной клетчатке на различных участках тела (Рис. 2 и 3).



Рисунок 2 - Язвенные поражения в области головы у больной эпизоотическим лимфангитом лошади. Стрелками отмечены: вскрытый - 1 и невскрытый - 2 абсцессы, обширные сливные гнойно-язвенные поражения в области щеки - 3, гнойный конъюнктивит и язвенные поражения глаз - 4.

Многие гнойные фокусы сливались в обширные язвенные поверхности. Язвы довольно глубокие, кратерообразные с утолщенными и приподнятыми краями. Подкожная клетчатка и окружающие язвы ткани болезненны, отечны, пропитаны гнойным экссудатом. Язвы дополнительно осложнялись гнойной инфекцией, покрывались жидким гноем желтовато-серого цвета с кровью и сопровождались неприятным гнилостным запахом. В гное при бактериологическом исследовании обнаружили стафилококки, стрептококки, кишечную палочку и другие микробы.

В патологический процесс нередко вовлекались глаза, на которые распространялись язвенные поражения и гнойный конъюнктивит (Рис. 2)., слизистые оболочки ротовой полости, подчелюстные, предлопаточные, коленной складки и поверхностные паховые лимфоузлы, которые значительно увеличены в объеме, малоподвижны и болезненны при пальпации.

Патологический процесс в них развивался медленно и заканчивался образованием гнойных фокусов, которые вскрывались и оставляли после себя гнойные свищи.

К моменту вскрытия узлы становились облысевшими. Инкапсулирования и рассасывания гнойных фокусов в лимфатических узлах не происходило.

Нередко воспалительный процесс распространялся на живот, где лимфатические сосуды вырисовывались в виде плотных, рельефно выраженных тяжей, а также сопровождался отеком мошонки (рис. 3). Состояние животных характеризовалось общей слабостью, отеками, прогрессирующим исхуданием, интоксикацией.

Диагноз устанавливали на основании комплекса эпизоотологических, клинических данных, патологоанатомических изменений, серологических исследований образцов сыворотки крови и микроскопических - экссудата из гнойных язв и содержимого утолщенных лимфососудов.



Рисунок 3 - Язвенные поражения кожи и подкожной клетчатки в области крупа - 1 у больной лимфангитом лошади, отек мошонки - 2, утолщение лимфатических сосудов в области живота - 3, вскрытый абсцесс в области маклока - 4.

При дифференциальной диагностике исключили сепс (методом глазной маллеинизации и постановки РСК с септическим антигеном), мыт и язвенный лимфангит (псевдотуберкулез) – отсутствие криптококков.

Лечение больных эпизоотическим лимфангитом лошадей в виду тяжелого течения и опасности распространения запрещено.

Больных животных в начале болезни изолировали, а затем подвергли убою. Трупы уничтожили путем сжигания с кожей. Останки трупов, после сжигания засыпали хлорной известью и захоронили.

Лошадей, подозрительных в заболевании и заражении, клинически обследовали каждые 5 дней. Конюшни, навесы, конюшники, загоны, где содержались больные и подозрительные по заболеванию животные, очищали и дезинфицировали через каждые 15 дней, вплоть до проведения заключительной дезинфекции. Карантин сняли через три месяца после убоя больных животных, проведения заключительной дезинфекции помещений и территорий, а также других мероприятий согласно инструкции.

Профилактика сводится к проведению профилактического карантина вновь завезенного конепоголовья, недопущению травматизма, комплектации лошадей из благополучных зон, регулярных осмотров, профилактического исследования, диспансеризации.

Таким образом, эпизоотическая вспышка злокачественной формы лимфангита нанесла экономический ущерб в сумме 2516 тыс. тнг или 359,4 тыс. на одну заболевшую голову. В структуре экономического ущерба при вынужденных оздоровительных мероприятиях более 91,81% составили затраты от вынужденного убоя, 4,85%

- от проведения ветеринарно-санитарных мероприятий (механическая очистка, стоимость дезсредств и затраты на проведение текущей и заключительной дезинфекции) и 3,34% - от утилизации трупов.

Литература:

- 1 Сатыбалдин А.А. Современное состояние коневодства и конного спорта в Казахстане // Матер. первой между. научно-практической конференции. – Костанай, 2002. – С.5-10.
- 2 Жиенгалиев Г. Кумысом заинтересовались французские парфюмеры // Коневодство и конный спорт Казахстана. – Алматы, 2001. - №1-2. – С.15.
- 3 Дуйсенбаев К. Биелакт – порошок из кобыльего молока в качестве детского питания // Коневодство и конный спорт Казахстана. – Алматы, 2001. – № 1-2. – С.24-25.
- 4 Садыков Б.Х., Титаренко Н.Д. Разделка конины для изготовления национальных пищевых изделий // Тр. Семипалитинского зооветеринарного института. – Алма-Ата, 1963. – Т.2. – С.94-95.
- 5 Пионтковский В.И. Современные аспекты болезней лошадей, методы их профилактики и лечения // Материалы первой международной научно-практ. конференции. – Костанай, 2002. – С.136-142.
- 6 Кисиков Т.К. Распространенность инфекционных болезней лошадей в Казахстане // Материалы международной научно-практ. конференции, посвященной 100-летию Казахского НИВИ. – Алматы, 2005. – Т.1 Инфекционные болезни. – С. 61-63.

7 Гуславский И.И. Эпизоотический лимфангит и меры борьбы с ним. – Кайнар, 1990. – 15 с.

8 Сансызбай А.Р., Бижанов А.В., Кадыров С.О. и др. Эпизоотическая ситуация лимфангита лошадей, вызванного *Histoplasma farciminosum*, в

конеководческих хозяйствах Республики Казахстан // Материалы международной научно-практ. конференции, посвященной 100-летию Казахского НИВИ. – Алматы, 2005. – Т.1 Инфекционные болезни. – С. 234-237

УДК 619:616.981.42-07-084-22.28

МАЛДӘРІГЕРЛІК ПРАКТИКАҒА ЖОҒАРЫ ТЕХНОЛОГИЯЛЫҚ ДИАГНОСТИКАЛЫҚ ӘДІСТЕРДІ ЕНГІЗУ ЖӘНЕ ҚОСТАНАЙ ОБЛЫСЫНДА ПТР – ӘДІСІН ҚОЛДАНА ОТЫРЫП, ІРІ ҚАРА МАЛДАРДЫ ЖҰҚПАЛЫ АУРУЛАРДАН САУЫҚТЫРУ

Кайыпбай Б.Б. - д.вет.н., заместитель начальника Управления сельского хозяйства акимата Костанайской области

Мустафин Б.М. - к.вет.н., «Костанайская научно-исследовательская ветеринарная станция», филиал ТОО «Казахский НИВИ»

Құлмағанбетова Н.Ж. – магистрант специальности 6М120100 – Ветеринарная медицина Костанайского государственного университета им. А.Байтурсынова

Түйін

ПТР зерттеулерін классикалық түрлері мен салыстырмалы түрде көрсетілген зерттеу нәтижелері. ПТР әдісімен зерттеудің нәтижелі, жоғары әрі тиімді болғаны соншалық, ірі қара малын инфекциялық аурулардан сауықтыруда Қостанай облысы бойынша кең қолданылуда.

Аннотация

Приведены сравнительные данные результатов исследований методом ПЦР с классическими методами. Отмечена высокая эффективность метода ПЦР, а также применение метода ПЦР при оздоровлении поголовья КРС от инфекционных заболеваний в Костанайской области.

Summary

In article comparative data of the research result held by PCR method with classic methods is given. High effectiveness method of PCR marked and also usage of method of PCR in sanitation livestock of horned cattle from infectious disease in region of Kostanay.

Ел басының халқына жолдауындағы қойған талаптарына сәйкес, тез арада ауыл шаруашылық өнімдердің сапасын жалпы өндіру өңдеу деңгейін бәсекелікке төтеп беретіндей қабілетке жеткізу үшін біраз шаралар жүргізілуде. Осыған орай АШМ – ның ғылыми зерттеу орталықтарында соңғы жылдары жоғары технологиялық тұрғыда зерттеу жабдықтары алынып, мамандар дайындықтан өтуде. Мал шаруашылық және ветеринарлық ғылыми зерттеу орталығының Қостанай филиалында 2006 жылы ПТР әдісімен диагностикалау қондырғысы алынған болатын. Ресейдің алдыңғы қатары ғылыми зерттеу орталықтарында (Мәскеу, Новосибирск) дайындықтан өткізіліп бүгінгі таңда Қазақстанда алғашқылардың бірі болып кең түрде малдәрігерлік практикада жұқпалы аурулардың диагностикасында қолданыла бастады.

2007 жылы лейкоз, бруцеллез, туберкулез, хламидиоз, кампилобактериоз және тағыда

басқа көптеген ауруларға сынақ жұмыстары өткізілді (1-кесте) [1].

ПТР әдісінің өзіндік ерекшелігі соншалықты, классикалық зерттеулер түрінде, лейкозды гематологиялық зерттеу диагностикасында 100 % (пайызға) анықтап, дәлелдеді.

Зерттеу үшін күре тамырынан алынған 104 бас малдың ұйымаған қанын залалсыздандырылған пробиркіге 3 % - дық ЭДТА ерітіндісімен 1:10 есебінде алдық [3]. Қанды алғанда бір-ақ рет қолданылатын система қолдандық. Жабық пробирканы қанмен бірнеше рет шайқадық.

ПТР – анализін өткізу үшін қолданылған құралдар

ПТР – анализі үш этапта, бөлек бөлмелерде жүргізіледі.

1-ші ЗОНА-зерттелудегі материалдан ДНК бөліп шығару:

◆ПТР-анализін жүргізу үшін арналған УК шамымен стол үстінде ПТР бокс (Biosan DNA\RNA UV-CLEANER UVC\T-M, UVC\T-M-AR)

Кесте 1 - ПЦР әдісімен жүргізілген зерттеулер.

№	Аурудың атауы	Тест-жүйе атауы	Құжат №	Сынақ саны	Зерттеулер нәтижесі				
					ПТР		Бак-лық зерттеу	РА, РСК.	Ге-матол
					теріс «-»	оң «+»			
1	бруцеллез	БРУ-КОМ	06.01.2007 ж.	45	39	6	-	6	-
2	лейкоз	лейкоз провирус КРС-	06.01.2007 ж.	45	45	-	-	-	-
3	хламидиоз	ХЛА-КОМ	10.01.2007 ж.	67	67	-	-	-	-
4	Кампилобактериоз	КАМ-БАК	10.01.2007 ж.	19	19	-	-	-	-
5	Кампилобактериоз	КАМ-БАК	10.01.2007 ж.	67	67	-	-	-	-
6	бруцеллез	БРУ-КОМ	17.04.2007 ж.	122	122	-	-	-	-
7	туберкулез	МТБ-КОМ	07.05.2007 ж.	17	10	7	7	-	-
8	туберкулез	МТБ-КОМ	07.05.2007 ж.	7	2	5	5	-	-
9	лейкоз	лейкоз провирус КРС-	07.05.2007 ж.	104	47	57	-	-	57
Барлығы:				493	418	75	12	6	57

ПТР-анализін жүргізу үшін арналған УК шамымен жабдықталған ПТР (BIOSAN DNA/RNA UV-CLEANER UVC\T, UVC\T-AR)

- ◆ Колба қақпасымен вакуумды сорғыш
- ◆ Микропробирка үшін арналған микроцентрифуга (Eppendorf) минутына 12-16 мың айналымға дейін.

- ◆ Вортекс Mikro-Spin (BIOSAN) 3500

- ◆ Центрифуга (Eppendorf) 5417 R 14000 айналым

- ◆ Көлемі әртүрлі (ауыспалы) автоматтық пипеткілер құралы

- ◆ Бөлек халат және бір рет қолданбалы ре-зеңкелі қолбақтар

- ◆ Көлемі 1,5 мл, тығыз жабылатын бір рет қолданбалы полипропиленді пробиркілер (Eppendorf)

- ◆ Автоматтық пипеткілер құралы үшін көлемі 200-ден 1000 мкл-ге дейін баратын бір рет қолданбалы полипропиленді пробиркілер (Eppendorf)

- ◆ Көлемі әртүрлі (ауыспалы) автоматтық пипеткілер құралы үшін арналған бір рет қолданбалы көлемі 200-ден 1000 мкл-ге дейін баратын аэрозольды барьерімен пипетка ұштары (Eppendorf)

- ◆ 2-8⁰ С мұздатқыш камерасымен келген мұздатқыштар

- ◆ Залалсыздандыру ертіндісімен ыдыс

Қанға еріткіш буфер дайындау және зерттеу материалдан ДНК бөлу.

Еріткіш буфер: 50 mM Tris HCl pH =8,0; 100 mM EDTA pH =8,0; 100 mM NaCl; 1% SDS; 104 бас малдың қанына 300 мкл-ден еріткіш буферін құймас бұрын еріткіш буферді 65⁰С температурада жылыту керек. Сосын 100 мкл қан сынағын әр сынаққа құйып, сонымен қатар қо-

сымша 3 сынақ алынды, олар: теріс нәтиже беру бақылау үлгісі, оң нәтиже беру бақылау үлгісі [2].

2-ші этап (зона №2) ПТР қою – ДНК учаскісінің амплификациясы

ПТР қою үшін пробиркілерді дайындау

Штативтегі воск құйылған ПТР-қоспасымен-1-R пробиркілерін, зерттелудегі сынақ Санындай қойып, 1-ші этаптың бақылау сынамАларына тағы 2-ші этаптың бақылау сынамАсына қосымша 3 пробиркі қосып, пробиркілерді нөмірледік.

ПТР-ға дайындалған пробиркілерді алып, минералды майдың астына немесе үстіне аэрозольді барьерлі пипеткі арқылы, ДНК бөлу этапынан бөлінген, пробиркі түбіндегі сорбетті қоспай, беткі жағындағы ДНК бақылау сынамаларды абайлап 10 мкл-ден қостық. Ал қалған қосымша 2-ші этаптың бақылауына алынған 3 пробиркі ПТР этапының бақылаулары үшін жүреді:

а) Теріс нәтиже (Т-) дайын пробиркіге, ДНК сынаманың орнына 10 мкл-ден ДНК-буфер қостық;

б) Оң нәтиже (Оң+) пробиркіге 10 мкл-ден ПКО ДНК қостық;

в) Ішкі бақылау (ІБ) амплификация бақылауы а-актина ІҚМ – 10 мкл-ден ДНК а-актина КРС қостық.

3-ші ЭТАП (№3-ші зона) ПТР өнімдерінің электрофоретикалық анализі

Жұмыс істейтін ерітінділер мен агарозды гель дайындау.

Ең алдымен электрофорезді буфер дайындалды. Ол үшін этидиум бромид пен концентренген трисборат буфердің (ТБЕ) 50 мл көлемінде цилиндрге құйдық та дистиль суымен 1000 мл-ге дейін жеткізілді.

Ескерте кететін жай, этидиум бромид – канцерогенді қосылыс болып есептеледі, сондықтан жұмыс істеу барысында қауіпсіздік ережесін сақтаған жөн. Жұмыс барысында тек ғана қолғап-

пен жұмыс істеп, ерітіндінің тері және кілегей қабықтарына тимегені жөн. Ал теріге немесе кілегей қабаттарға тиген жағдайда сумен жіті жуу керек. Этидиум бромид құрайтын барлық реагенттерді лақтырар кезде, қолданымдағы ережеге сәйкес арнайы зарарсыздалып утильге жіберілді.

ДНК электрофорезінің агарозасын бір ыдыстан келесі шыны колбаға 250 мл температурасы тұрақты шыны ыдысқа салып алып, оның үстіне 100 мл жұмыс буферін құйып колбаны шайқап, шайқап микротолқынды пешке толық агарозаның еруіне дейін қойдық. Пештің күштілігі 800 Вт болса, 1,5 минутта агароза ериді. Агарозаны қайнау күйіне жеткізгеннен кейін, пештен алып шығып колбаны шайқау арқылы агарозаны 65-70⁰С

температураға дейін суытамыз. Содан соң камера формасына балқыған гельді құйып, тарақшаларын орнаттық. Сонымен қатар ұяшықтың әр қатарында міндетті түрде оң нәтиже беретін бақылау үлгісі болды. Барлығын даярлағаннан кейін, камера тоқ көзіне қосып, оның күштілігі 250 В, 18-20 мин. электрофорезден өткеннен кейін гельді алып трансиллюминаторға орналастырып, ұяшықтарын жоғары қаратып, сызықтарын горизонтальды түрде орналастырдық [1].

Гельдің суретін және тізбектеліп қойылған сынамаларды цифрлі видео жүйесі (трансиллюминатор) арқылы компьютерден көріп, компьютерге тіркедік. Оның нәтижесі мыналар:

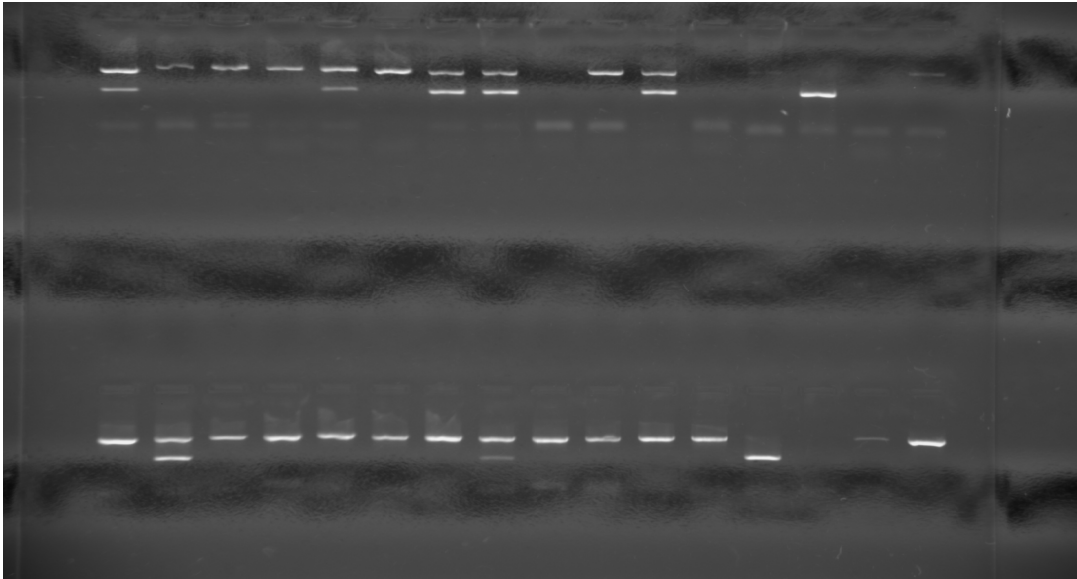

Сурет 1 - ИҚМ бруцеллезина тексерудің ПТР нәтижесі

Бруцеллезден алынған жоғарғы қатардағы 71-ші сынақтан 86-шы сынаққа дейін-5 сынақ оң нәтиже көрсеткен, ал төменгі қатарда 87-ші сынақтан 97-ші сынаққа дейін -1 оң нәтиже көрсеткен сурет үзіндісі. 17.04.07 күнгі патологиялық материалдар.

Қорытындылай келе отырып, кез келген зерттеулі материалдарды инфекциялық аурулардың ДНК қоздырушыларын жылдам және объективті түрде көрсететін полимеразды тізбекті реакциясы (ПТР), осы қатарда бірінші орын алуда [4]. ПТР әдісін қолданыла отырып, кез келген клиникалық немесе патологоанатомиялық материалдарды, сонымен қатар сыртқы ортаның объектісінен алынған сынақтарды және де аурулардың ерте диагностикасын іске асыруға мүмкіншілік береді [5].

Әдебиеттер:

1 Наставление по применению тест-системы «БРУ-КОМ» для диагностики бруцеллеза методом полимеразно-цепной реакции. // Минсельхозпрод России. – Утвержд. 26.04.99.

2 Батырханов М.С., Тореханов А.А., Бурабаев А.А., Медетова А.К. Методы проведения ПЦР – амплификации. – Алматы. – 2006.

3 Қайыпбай Б.Б. Полимеразды – тізбекті реакцияның (ПТР) молекулалық негіздері мен тәжірибеде қолданылуы. – Қостанай – 2007 ж. 13-14 б.

4 Dedieu L., Madu V. Et al. Development of a Selective Polymerase Chain-Reaction Assay for the Detection of Mycoplasma-Mycoides Subsp Mycoides SC // Vet.-Microbiol.1994. - V.42, № 4.P. 34-38.

5 Лопухов Л.В., Эйдельштейн М.В. ПЦР в клинической микробиологической диагностике // Лабораторная диагностика – М.,2000. - № 3. - 15 с.

ЛЕЙКОЗ КРУПНОГО РОГАТОГО СКОТА

Кайыпбай Б.Б. - д.вет.н., заместитель начальника Управления сельского хозяйства акимата Костанайской области

Мустафин Б.М. - к.вет.н., «Костанайская научно-исследовательская ветеринарная станция», филиал ТОО «Казахский НИВИ»

Тумурзин У.С. – магистрант специальности 6М120100 – Ветеринарная медицина Костанайского государственного университета им. А.Байтурсынова

Мустафина С.К. – магистрант специальности 6М120200 – Ветеринарная санитария Костанайского государственного университета им. А.Байтурсынова

Түйін

Диагностиканың жоғары технологиялы экспресс-әдістерін қолданумен таза емес шаруашылықтардағыны тиімді сауықтыру шаралары мал басының зерттеуіндегі шығындарды қысқартуға едәуір мүмкіндік береді.

Аннотация

Эффективные оздоровительные мероприятия в неблагополучных хозяйствах с применением высокотехнологичных экспресс-методов диагностики позволяют значительно сократить затраты на исследования поголовья скота.

Summary

Effective health interventions in poor households with high performance quick diagnostic methods can significantly reduce the cost of livestock research.

Одним из главных звеньев в комплексе противолейкозных мероприятий является своевременная и точная диагностика заболевания. Исследования, проводимые в области диагностики и профилактики лейкоза животных, имеют огромное значение для ветеринарной науки и практики.

В течение более семидесяти лет со времени установления первого случая лейкоза крупного рогатого скота отсутствие методов ранней прижизненной диагностики и неизвестных этиологических факторов появления болезни, а также продолжительность жизни коров способствовали клиническому и патологоанатомическому проявлению болезни. Экономический ущерб в неблагополучных по данному заболеванию странах достигал огромных величин, установленных за счет страховых выплат и павших животных а также утилизированных туш. Научные исследования за истекший период оставались на низком уровне.

В течение многих десятилетий к причинам возникновения болезни относили те или иные особенности окружающей среды, характер кормления, наследственность и т.д. Путем генеалогического анализа стад предпринимались попытки оздоровить хозяйства за счет так называемых лейкозостойчивых семейств.

Однако этот метод, разработанный селекционерами научных зоотехнических учреждений в племенных хозяйствах, не дал ожидаемых результатов. Обнаружение возбудителя лейкоза крупного рогатого скота в 1967 году и установление его экзогенного происхождения полностью исключили наследственную (генетическую) передачу данного заболевания. Было неоднократно подтверждено, что обнаруженный вирус является

единственным возбудителем болезни и, как правило, предшествует проявлению самого заболевания лейкозом. На основе этого открытия были разработаны серологические методы (РИД, ИФА) выявления инфицированных ВЛКРС животных, которые стали использовать для выяснения эпизоотической ситуации и проведения противолейкозных мероприятий.

Молочное стадо коров Костанайской области на начало текущего года представлено 193,3 тыс. головами и производством молока свыше 563,8 тыс. тонн. Доля продукции животноводства превышает 48 % от общего объема сельскохозяйственного производства. Изыскиваются возможности и ресурсы для более интенсивного развития отрасли по многим направлениям производства животноводческой продукции и улучшения ее качества.

Одним из ключевых направлений в развитии животноводства в целом является благополучие племенного стада и крестьянских хозяйств, а также частного подворья по инфекционным, паразитарным и незаразным болезням животных. Для достижения этой цели необходимо четкое, грамотное и современное ветеринарное обслуживание животных, полноценное и нормированное кормление и содержание, регулярный анализ обмена веществ, своевременная и достоверная диагностика, профилактика острых и хронических инфекционных болезней. Недооценка или игнорирование ветеринарного благополучия вообще и молочного скотоводства в частности могут свести на нет достигнутые десятилетиями успехи и начинания.

В республике Казахстан в том числе и Костанайской области изменились экономические

отношения, совершенствуется животноводческая отрасль.

Анализ данных последних лет и официальная ветеринарная статистика по серологическому и гематологическому исследованиям крупного рогатого скота на лейкоз наглядно показывает, что довольно значительное распространение в стадах приходится на долю племенных субъектов. По Костанайской области по состоянию на 01.01.2012 года функционируют три племенных завода по крупному рогатому скоту (ТОО «им. Карла Маркса» Костанайского района — красная степная порода; ТОО «Москалевское» Аулиекольского района — аулиекольская порода и ТОО «Ключевое» Карасуского района — казахская белоголовая порода) и одиннадцать племенных хозяйств (РГКП «Карабалыкская сельскохозяйственная опытная станция» - красная степная порода; ТОО «Викторовское», РГКП «Опытное хозяйство Заречное», ОАО «Заря», ТОО «Азия – Алтын 2000», ОАО «Север» специализируется на выращивании черно-пестрой породы; ТОО «Дос+», «Крымское», «Караман и К», - казахскую белоголовую породу, а ТОО «Агрофирма Диевское» и ТОО «Восток-1» специализируются на разведении аулиекольской породы. Результаты исследования показали, что в подавляющем количестве племенных хозяйств зарегистрирован лейкоз крупного рогатого скота (от 3,2 до 69%), что указывает на довольно сложную эпизоотическую ситуацию. Заболевание зарегистрировано среди коров и телок старше 6 месяцев. В связи с чем возникает необходимость разработки и реализации комплексных мероприятий для оздоровления от ВЛКРС в Костанайской области.

При разработке Перспективной программы борьбы по искоренению лейкоза в хозяйстве необходимо предусмотреть мероприятия, обеспечивающие устранение экономического ущерба и сохранение высоких производственных показателей животноводства.

Своевременное выявление и сдача на мясо больных по крови коров в ранней гематологической стадии заболевания исключают возможность опухолевого проявления болезни, утилизации туш и пораженных внутренних органов.

Для сохранения генофонда высокопродуктивных семейств:

- в порядке исключения, больных глубокостельных (сухостойных) коров, оставлять на передержке в неблагополучном по лейкозу стаде до отела с последующей сдачей их на мясо;

- серопозитивных телок выращивать в изолированных условиях до возраста нетелей для ремонта неблагополучной группы дойного стада до его ликвидации.

При этом представляется возможным получить дополнительное количество молока и потомства, среди которых немало представителей высокопродуктивных семейств. Использование этого потомства для ремонта неблагополучной группы коров несколько продлевает сроки полного искоренения лейкоза в хозяйстве, но играет существенную роль в сохранении и преумножении генофонда высокопродуктивных семейств, в повышении производственных показателей животноводства и некотором уменьшении экономического ущерба.

УДК 619:612.171.7:636.7(574.21)

ИСПОЛЬЗОВАНИЕ ЭЛЕКТРОКАРДИОГРАФИИ ДЛЯ ДИАГНОСТИКИ БОЛЕЗНЕЙ СЕРДЦА У СОБАК

Кулакова Л.С. – к.вет.н., доцент кафедры ветеринарной медицины Костанайского государственного университета им. А.Байтурсынова

Клышбекова К.А. - магистрант специальности 6М120100 – Ветеринарная медицина Костанайского государственного университета им. А. Байтурсынова

Түйін

Мақалада дені сау иттің электрокардиограмма көрсеткіштері ұсынылған, жүректен бөлудің 6 тәсілін ұсынады: 3 стандартты және 3 күшейтілген

Аннотация

В статье представлены показатели электрокардиограммы у здоровых собак, предложено 6 способов отведения от сердца: 3 стандартных и 3 усиленных.

Summary

The paper presents the performance of the electrocardiogram in healthy dogs, suggested that 6 ways to lead from the heart: 3 standard and 3 reinforced.

Заболевания сердечно-сосудистой системы у собак занимают одно из ведущих мест среди внутренних болезней незаразной этиологии [1,2]. Клинические проявления многих из них ввиду больших компенсаторных возможностей сер-

дечно-сосудистой системы наступают довольно поздно [3, 4]. Согласно амбулаторным журналам на приеме за 2008 - 2010 годы было 154 собаки с патологией сердечно-сосудистой системы (см. таблица 1).

Таблица 1 - Структура внутренних незаразных болезней собак в ветеринарной клинике КГУ им. А.Байтурсынова за 2008-2010 гг.

Болезни	Сердечно-сосудистая система		Печень		Нервная система		Обмен веществ		Пищеварительная система		Дыхательная система		Мочеполовая система		Всего
	Абс. Число	%	Абс. число	%	Абс. число	%	Абс. число	%	Абс. число	%	Абс. число	%	Абс. число	%	
2008	51	17,7	5	1,8	6	2,1	34	11,8	134	46,5	36	12,5	22	7,6	288
2009	34	17,9	4	2,1	4	2,1	21	11,1	79	41,6	22	11,6	26	13,6	190
2010	69	17,8	8	2,1	9	2,3	41	10,6	160	41,3	45	11,7	55	14,2	387
Всего	154	17,8	17	2	19	2,2	96	11,1	373	43,1	103	12	103	12	865

Поэтому, помимо таких традиционных методов исследования больных животных, как осмотр, пальпация, аускультация и перкуссия применили также дополнительный: электрокардиографическое исследование. Метод электрокардиографии является наиболее доступным и приемлемым в ежедневной клинической практике. Для этого необходимо знать физиологически допустимые нормы показателей ЭКГ для соответствующего вида животных. Однако в доступной нам литературе таких данных для собак мы не обнаружили. Механический же перенос таких показателей с других плотоядных с научной точки зрения совершенно недопустим ввиду физиологических, анатомических и прочих различий между видами.

Учитывая актуальность вопроса, целью наших научных исследований было определением варианта нормы показателей ЭКГ у здоровых собак. Исходя из цели, мы поставили перед собой следующие задачи:

1. Провести статистическую обработку данных о собаках с заболеваниями сердечно-сосудистой системы, поступивших на амбулаторный прием в ветеринарную клинику Костанайского государственного университета за 2008 - 2010 г.;

2. Разработать методику снятия и расшифровки электрокардиограммы;

3. Вывести вариант нормы показателей ЭКГ у здоровых собак.

Исследование проводилось в ветеринарной клинике КГУ им. А.Байтурсынова. Всего в опытах было использовано 20 собак, разнополых и разнопородных, приблизительно одного возраста и веса, находящихся в приблизительно одинаковых условиях кормления и содержания. То есть моделировались все условия для того, чтобы получаемые показатели ЭКГ были как можно более объективными.

Использовали электрокардиограф «Малыш ЭК 1 ЧТ» с тепловой записью. Скорость записи составляла 50 мм в секунду. Электрокар-

диограмму снимали в шести отведениях: трех стандартных [2, 5] и трех усиленных [6] от конечностей.

Три стандартных отведения от конечностей:

- От пястей грудных конечностей (улавливаются потенциалы, возбуждающие предсердие)

- От пясти правой грудной и плюсны левой тазовой конечности (потенциалы возбуждения левого и правого желудочков)

- От пясти левой грудной и плюсны левой тазовой конечности (потенциалы левого желудочка).

Три усиленных однополюсных отведения от конечностей:

- aVL - усиленное отведение от левой передней конечности (потенциалы возбуждения левой половины сердца)

- aVR - усиленное отведение от правой передней конечности (потенциалы возбуждения правой половины сердца)

- aVF - усиленное отведение от левой задней конечности (потенциалы возбуждения задней стенки сердца).

В результате наших исследований получены следующие результаты (таблица 2):

Полученные нами результаты исследований подвергали статистической обработке на ПЭВМ 113М - 586 по существующим программам.

Данные опыты проведены в производственных условиях, что позволяет сделать следующие выводы:

1. Сердечно-сосудистые заболевания среди собак имеют место в городе Костанай и достигают 17,8% к числу обследованных собак с внутренними незаразными болезнями.

2. Для расшифровки электрокардиограммы у собак необходимо использовать полученные нами физиологически допустимые нормы показателей ЭКГ у этих животных.

Таблица 2 - Показатели ЭКГ здоровых животных

отведения	интервал R – R, сек	частота сердечных сокращений в 1 мин	ширина зубца P, сек	комплексQRS, сек	интервал P-Q, сек	интервал Q – T, сек	систолический показатель, %	высота зубца P, мм	высота зубца R, мм
I	0,4	150	0,06	0,04	0,08	0,16	40	3	8
II	0,42	142	0,04	0,06	0,06	0,14	38	5	9
III	0,4	150	0,02	0,04	0,04	0,14	40	2	6
αVR	0,5	120	0,02	0,02	0,14	0,12	24	2	6
αVL	0,46	130	0,04	0,04	0,08	0,16	39	2	7
αVF	0,44	136	0,02	0,06	0,1	0,16	41	1	8

Литература:

1 Щербаков Н.П. Методическое указание по электрокардиографии сельскохозяйственных животных и птиц. - Троицк, 1986. - 35 с.
 2 Дегтярь Г.Я. Электрокардиографическая диагностика. - М.: Медгиз 1989. - 234 с.
 3 Чеботарев В.Е. Основы ветеринарной электрокардиографии. - Казань 1977. - 88 с.

4 Домрачев Г.В. Аритмии и болезни миокарда у лошадей – М.: Наука 1974. - 97 с.
 5 Чазов Б.И. Руководство по кардиологии. - М.: Медицина, 1982. - 527 с.
 6 Кулакова Л.С. Электрокардиографическая диагностика заболеваний сердца домашних животных. - Костанай: КГУ им. А. Байтурсынова, 2007. - 68 с

УДК 619:636.2

ПРИЧИНЫ ЗАБОЛЕВАЕМОСТИ И ПРОФИЛАКТИКА ДИСПЕПСИИ ТЕЛЯТ

Исабаев А.Ж. - к.вет.н., доцент кафедры ветеринарной санитарии Костанайского государственного университета им. А.Байтурсынова

Түйін

Ас қорыту жүйесінің бұзылуымен сипатталатын жаңа туған бұзаулардың ауруы бұзаулардың диспепсиясы болып табылады. Өмір сүрудің бірінші күндері ішінде ауырған бұзаулардың үлесі 80-100%-ға жетеді. Күтіп бағу және азықтандыру тәртібінің бұзылуы аурудың негізгі себептері болып табылады: уыз сүрек беру, күтіп бағудың антисанитариялық жағдайы, шектен тыс салқындау және т.б.

Аннотация

Диспепсия - болезнь новорожденных телят, выраженная в расстройстве функции пищеварения. Доля телят, заболевших диспепсией в течение первых дней жизни, достигает 80-100%. Основными причинами болезни являются нарушения режима кормления и содержания: редкая выпойка молозива, антисанитарные условия содержания, переохлаждения и т.д.

Summary

Dyspepsia of calves is a disease of newborn calves, which is expressed in the disorder of digestion. The number of calves, which suffer from dyspepsia during the first days of life, is about 80-100%. The principal reasons of this disease are wrong feeding, scarce milking colostrums insanitary conditions, super cooling, etc.

Созданные человеком искусственные условия далеки от естественных, природных, эволюционно воздействующих на проявление всех

жизненных функции, в т.ч. и рождение жизнеспособного приплода. Большое внимание на организм матери и плода оказывают неблагопри-

ятные экологические условия существования, технологические стрессы, чрезмерная эксплуатация.

В последние годы развитие сельского хозяйства немислимо без качественной переоценки всего цикла производства продуктов животноводства, одним из препятствий на этом пути является широко распространенное заболевание новорожденных телят - диспепсия.

Диспепсия - расстройство пищеварения – болезнь молодняка неонатального периода. Диспепсия новорожденных телят встречается преимущественно в крупных животноводческих хозяйствах. Доля телят, заболевших диспепсией в течение первых дней жизни, на животноводческих фермах достигает 80-100%. Ущерб, причиняемый данным заболеванием, выражается в резком снижении возможностей воспроизводства поголовья стада, снижение на 10-20% молочной продуктивности, плохом откорме, нереализацией генетически заложенных потенциальных возможностей животных. По этиологии, патогенезу, симптоматике, течению и прогнозу выделяют легкую (алиментарную) и тяжелую (токсическую) формы болезни.

Легкая форма диспепсий характеризуется расстройством пищеварения без проявления признаков обезвоживания и токсикоза. При токсической диспепсии происходит изменение секреторной, моторной, всасывательной, экскреторной функций пищеварительного тракта, дисбактериоз, обезвоживание организма, нарушение обмена веществ. Легкая форма болезни встречается у функционально полноценного приплода, ее развитие не зависит от сезона года. Основные причины болезни - нарушение режима кормления и содержания молодняка: редкая выпойка молозива (молока) и дача большого его количества, антисанитарные условия содержания, переохлаждение или перегрев.

Токсическая форма диспепсии встречается преимущественно у физиологически неполноценных телят или у приплода при воздействии на него токсинов молозива или молозива от больных маститом коров.

Причины, обуславливающие ее развитие, можно объединить в группы первого и второго порядка. К первым относят физиологически необоснованную структуру рационов стельных животных, однотипное силосно-сенажное, силосно-концентратное кормление с недостатком или отсутствием сена: скармливание силоса с рН выше 4,5 или ниже 3,5 и сенажа с рН выше 5,4, содержащих масляную кислоту в концентрации более 0,3 % (по соотношению кислот), и кормов, пораженных токсическими грибами. Причины второго порядка - запаздывание первой выпойки молозива или контаминация его стафилококками, стрептококками или другими патогенными микроорганизмами, токсинами патогенных грибов, антисанитарные условия содержания и кормления молодняка.

Некоторые авторы одной из основных причин массового заболевания телят диспепсией, родившихся от высокопродуктивных коров, считают дисфункцию сычужного пищеварения, а именно низкий уровень секреции желудочного сока, обусловленный стресс-факторами и интенсивную эвакуацию непереваренного содержимого в двенадцатиперстную кишку [2].

Ряд исследователей выделяют аутоиммунную диспепсию, развивающуюся в результате действия факторов аутоиммунитета (сенсibilизированных лимфоцитов аутоиммуноглобулинов, микро- и макрофагов), поступающих новорожденным коллостральным путем, аутоиммунная диспепсия возникает при наличии глубоких нарушений обмена веществ [3].

Нарушение обмена веществ у стельных коров непосредственно отражается на состоянии здоровья новорожденных телят. Об этом свидетельствуют результаты многочисленных исследований биохимических показателей сыворотки крови, данные показатели новорожденных телят находятся в прямой зависимости от аналогичных показателей крови коров-матерей.

Чтобы новорожденный теленок мог быстро приспособиваться к новым условиям, он должен получить с первой и последующими порциями молозива не только питательные вещества, но и необходимое количество гаммаглобулинов, являющихся основными носителями антител против микрофлоры внешней среды.

Одним из факторов, приводящих к развитию диспепсии, является нарушение режима кормления и особенно запоздалая дача первой порции молозива, объясняется это тем, что первое молозиво содержит до 7% жира, состоящего из ненасыщенных жирных кислот и большого количества витаминов А, Д, Е, среди белков в молозиве преобладают альбумины и глобулины. Глобулины содержат антитела против всей ассоциации микроорганизмов, циркулирующих на ферме, и тем самым обеспечивают «коллостральный иммунитет» телят. Кроме того, хорошее молозиво в первые 1-2 часа после отела имеет кислотность выше 40 Т, что обеспечивает нормальную работу ферментов сычуга.

Одной из причин диспепсии телят является изменение состава молозива коров, переболевших маститом в предыдущую родом лактацию. В этом молозиве нет вещества, угнетающего действие трипсина, а это в свою очередь приводит к нарушению передачи гаммаглобулинов с молозивом новорожденному [9].

Причиной диспепсий новорожденных телят являются патогенные штаммы кишечной микрофлоры, селекционированные в отстойных водах канализационных лотков и высокую насыщенность воздуха помещений телятников продуктами их жизнедеятельности, происходящие вследствие увеличения концентрации животных на ограниченных площадях, сырости животноводчес-

ких помещений, круглогодичного поддержания отстойных вод в канализационных лотках [1].

Некоторые ученые установили, что у сухостойных коров при нарушении обмена веществ, связанного с несбалансированностью рациона по протеину, сахару, фосфору, кальцию, содержание иммуноглобулинов в крови снижается, что отрицательно сказывается на развитии плода и формировании пассивного иммунитета у родившегося теленка [4].

В настоящее время предложено большое количество средств и методов профилактики диспепсии телят, основанных на повышении резистентности организма животных к желудочно-кишечным и другим заболеваниям в ранний период постнатального развития животных.

Биологической основой получения полноценного приплода является физиологически обоснованная структура потребляемых кормов, их качество. Так была установлена взаимосвязь между потреблением коровами сена и заболеваемостью и гибелью телят от незаразных болезней, т.е. с увеличением в рационах сена заболеваемость и падеж телят закономерно снижались [5].

Существует огромное разнообразие способов профилактики желудочно-кишечных болезней телят, характеризующихся иммунодефицитными состояниями. Наиболее часто встречающиеся в литературе схемы профилактики сводятся к применению комплексной терапии. Она включает в себя меры, направленные на устранение нарушений технологии содержания и кормления, повышения реактивности организма, использование этиотропных антибактериальных препаратов, средств патогенетической, заместительной и симптоматической терапии.

Известен метод профилактики иммунодефицитов новорожденных телят при некоторых неспецифических заболеваниях желудочно-кишечного тракта с использованием цитрированной крови лошадей.

Ряд авторов рекомендуют для профилактики диспепсии телят внутримышечно и перорально вводить цитрированную кровь коров [8].

Известны способы стимуляции защитных сил организма телят при некоторых заболева-

ниях желудочно-кишечного тракта различной этиологии с использованием таких препаратов, как аллогенная иммунная сыворотка коров и гетерогенная (цитрированная) кровь лошадей [6], неспецифического гаммаглобулина [3].

При выращивании новорожденных телят предлагается использовать с профилактической целью при диспепсиях антигистаминную сыворотку (АГС) подкожно в дозе 15,0 мл на голову, один раз в сутки, трехкратно в 1-й, 3-й и 6-й дни жизни [7].

Результаты опыта показали, что применение АГС по сравнению с обычной цитратной кровью лошадей обладает более выраженной профилактической эффективностью при желудочно-кишечных заболеваниях новорожденных телят, снижая заболеваемость в 3 раза.

Литература:

- 1 Джупина С.И. Этиология диспепсии телят // Ветеринарная газета. 2001. № 20.
- 2 Жирков И.Н., Братухин Л.М. Роль сычуга в этиологии расстройства пищеварения у телят. / Ветеринария. - 1999. № 10.
- 3 Карпуть И.М., Ульянов А.Г. Влияние качества молозива на формирование иммунной реактивности и заболеваемость телят диспепсией // Сб. науч. тр. / ЛВИ.-1990.
- 4 Кондрахин И.П., Беляков В.И. Этиология и патогенез диспепсий телят // Материалы Междунар. научно-практ. конф. Минск, 1997.
- 5 Кондрахин И.П. Этиология и патогенез диспепсии телят // Материалы Междунар. Научно-практ. конф Минск. 1997.
- 6 Литвин С.И. Применение пороссятам и телятам цитрированной крови лошадей // Ветеринария. 1975.
- 7 Молоканов В.А., Исабаев А.Ж. Профилактика диспепсии телят // Челябин. ЦНТИ № 83-143-02.
- 8 Николенко В.В. Применение цитрированной крови с целью профилактики диспепсии телят // Профилактика незаразных болезней и лечение больных животных. // Сб. науч.тр. / Белоцерк.СХИ. 1983.
- 9 Поздняков А.В. Расстройство пищеварения у телят // Ветеринарная газета. 2000. № 22

ДИАГНОСТИКА И ЭФФЕКТИВНОСТЬ ЛЕЧЕНИЯ ТОКСОКАРОЗА СОБАК

Сулейманова К.У. – к.б.н., доцент кафедры ветеринарной медицины Костанайского государственного университета им. А.Байтурсынова

Түйін

Токсокароз – токсокара тоғышарымен шақырылатын ауру, бүкіләлемдік таралуы байқалады және иттердің аскаридасымен жұқтырылады. Токсокарозбен зақымдалу адам әсіресе кішкентай балалар үшін өте қауіпті болады. Көптеген мамандардың айтуы бойынша токсокарозбен ауыратын қалалық иттер 58, 1% құрайды, ал ауылдағы иттер - 64, 3%. құрайды

Аннотация

Токсокароз - заболевание, вызываемое гельминтом токсокарой, имеет всемирное распространение. Заражение может произойти аскаридой собак. Инфицирование токсокарозом представляет немалую опасность для человека, особенно для маленьких детей. По данным специалистов-паразитологов доля зараженности токсокарозом у городских собак составляет 58,1%, у сельских - 64,3%.

Summary

Toxocarosis - the disease caused *Toxocara canis*, has the world distribution. Infection can occur ascaris dogs. The infection *Toxocara canis* represents considerable danger to the person, especially for small children. According to experts-parazitologov the contamination share at city dogs makes 58,1 %, at rural - 64,3 %.

В последние годы в Казахстане наблюдается устойчивая тенденция роста численности собак и кошек. При этом их чаще заводят в эстетических целях и держат в домашних условиях, что обеспечивает очень тесный контакт человека с инвазированным животным и способствует заражению гельминтами, общими для домашних плотоядных и человека.

В настоящее время одним из таких заболеваний является токсокароз — гельминтоз человека, вызываемый мигрирующими личинками нематоды *Toxocara mystax* и *Toxocara canis*, которая паразитирует в тонком кишечнике у собак [1]. Он характеризуется длительным рецидивирующим течением и аллергической природой поражения сердца, легких, почек, печени, глаз.

Особую актуальность приобретают изучение распространения кишечных гельминтозов среди собак, а также изыскание эффективных средств и оптимальных способов терапии инвазий в условиях городской среды.

Целью нашей работы было изучение сравнительной терапевтической эффективности новых антигельминтных препаратов против нематодозов собак.

Для лечения кишечной формы токсокароза существует широкий спектр противогельминтных ветеринарных препаратов в разных формах. Например, таблетки - дронтал, каниквантел, досалид, мибельмакс, суспензии для приёма внутрь - альбендазол, паразитид, паразитал, системные препараты на основе ивермектина. Соли пиперазина, левамизол (нилверм, декарис), пирантел, фебантел (ринтал) применяются давно, однако разрабатываются и новые.

Исследования проводили в течение 2010-2011 гг. на 27 собаках разных пород и возрастов на базе ветеринарной клиники КГУ им. А.Бай-

турсынова и частной клиники ТОО «Вита-Фауна» г.Рудного Костанайской области.

При формировании опытных групп учитывали пол, возраст, массу животных и степень их инвазированности (по количеству яиц гельминтов в 1 г фекалий).

Зараженность животных определяли путем гельминтовооскопических исследований проб фекалий методом флотации по Фюллеборну с применением насыщенного раствора поваренной соли.

При изучении сравнительной терапевтической эффективности фебтал-комбо и пирадека при токсокарозе собак под опыт взяли 15 собак разного возраста и массы тела, спонтанно зараженных *T. canis*, которых разделили на 3 группы по 5 животных в каждой.

Собакам 1-й группы задавали препарат фебтал-комбо, однократно, индивидуально, внутрь, в утреннее кормление в дозе 1 мл/кг;

Собакам 2-ой группы задавали утром натоцак пирадек в дозе 0,5 г/10 кг;

Животные 3-ей группы служили контролем и препараты не получали.

Через 15 дней провели контрольную гельминтовооскопию фекалий. Были получены следующие результаты: интенсивность инвазии в 1-й и 2-й группах при поражении *T. canis* составила от 15 до 190 яиц в 1 г фекалий.

На 15-ый день после лечения все собаки опытных групп оказались свободными от яиц токсокар, в контрольной группе степень инвазии составила 166,0+18,6 яиц в 1 г фекалий.

При токсокарозе собак эффективность суспензии фебтал-комбо в дозе 1 мл/кг, внутрь составила 97%, а эффективность суспензии пирадека при однократном применении в дозе 1 мл на кг живой массы составила 100 %. Осло-

жнений и побочных явлений после применения препаратов у животных не наблюдали.

Таким образом, эффективность фебтал-комбо составила 97%, суспензия пирадека показала 100%.

Литература:

1 Абуладзе К.И. Тениаты ленточные гельминты животных и человека и вызываемые ими заболевания. // М.: Наука, 1994. - 530 с.

2 Алексеева М.И. Токсокароз: клиника, диагностика, лечение. // Мед. паразитология. 1998. - № 6. - С. 66-72.

3 Алексеева М.И., Куприянова Н.Ю. Гельминтология сегодня: проблемы и перспекти-

вы. // Тезисы докладов научной конференции. - М., 1989. Т. 2 - С. 13-15.

4 Астафьев Б.А., Яроцкий Л.С., Лебедева М.Н. Экспериментальные модели паразитозов в биологии и медицине. // М.: Наука, 1989. С. 180.

5 Байоринске Д.Я., Усинене Б. К изучению гельминтографии бродячих собак в Вильнюсском районе Лит. ССР. // *Asta parasitologica Lituanica*. 1981. - Т. 19 - С. 12-15.

6 Белов А.Д. и др. Болезни собак. // Справочник. М.: Агропромиздат, 1990. - С. 326-350.

УДК 619:614.95:579.869.1

ВЛИЯНИЕ ВЛАЖНОСТИ НА ЖИЗНЕСПОСОБНОСТЬ ЛИСТЕРИЙ В КОМБИКОРМАХ

Кауменов Н.С. – к.вет.н., старший преподаватель кафедры ветеринарной санитарии Костанайского государственного университета им. А. Байтурсынова

Түйін

Осы жұмыста құнарлы азықтарда листериялардың тіршілік қабілеттілігіне ылғалдылықтың әсер етуі қарастырылды. Зерттеу нәтижелері бойынша, құнарлы азықтарды 50% астам ылғал етуі листериялардың осы азықтарда өніп-өсуіне және жинақталуына әсер еткені тіркелді.

Аннотация

В данной работе было рассмотрено влияние влажности на жизнеспособность листерий в комбикормах. В результате исследования было отмечено, что увлажнение комбикорма свыше 50%, может способствовать размножению и накоплению листерий в комбикормах.

Summary

In the given work the influence of humidity on viability listeris in combi-food was considered. As a result of research was marked, that the humidifying combi-food more than 50% can promote duplication and accumulation listeris in combi-food.

Микроорганизмы и бактерии широко распространены в природе и всегда присутствуют в кормах и сырье. Все корма для животных при соответствующей влажности и температуре являются, к сожалению, очень хорошим субстратом для различных видов бактерий, которые могут вызывать или не вызывать заболевания. Например, увлажнение сухого корма, и последующее хранение этой смеси при комнатной температуре тут же вызывает бурный рост бактерий [1, с.123-125].

Листерии - микроорганизмы, широко распространенные в природе. По данным Гершун В.И. способность листерий размножаться в почве зависит от сезона года (температура), фитомассы (гумуса), рН и влажности. Значительное влияние на размножение листерий оказывает водный баланс. В почве влажностью 15-25% листерии не размножаются и их концентрация со временем снижается. При влажности почвы 40% количество листерий увеличивается в 7-11 раз, при 55-70% их концентрация повышается в 100-

400 раз по отношению к первоначальному показателю [2, с.39-40].

По данным Кауменова Н.С. при изучении жизнеспособности листерий в комбикормах, отмечалось их размножение, где концентрация листерий достигала 82,5±8,9-152,2±18,2 тыс. КОЕ/г, при этом увлажнение комбикорма составляло 50-75% [3, с.88-89].

Литературных данных, сообщающих о влиянии влажности на жизнеспособность листерий в комбикормах мы не обнаружили. В связи с этим была поставлена цель изучить влияние влажности на жизнеспособность листерий в комбикормах.

Для достижения поставленной цели был проведен следующий опыт. Были отобраны комбикорма (К-60-6) и (№ 51-2) – (6 проб), которые затем помещали по 25 г в колбочки с притертыми пробками и увлажняли до 15%, 30 %, 50%, 60% и 70 % влажности. Динамика влияния влажности на жизнеспособность листерий в комбикормах отражена в таблице.

Далее все опытные образцы подвергали стерилизации в условиях водяной бани, после чего пробы инфицировали взвесью штаммов *L. Monocytogenes* (№3, 9-72, 9-127) в расчете 0,1-0,5 тыс. КОЕ/г. Опытные образцы выдерживали при температуре 18-20°C. Из опытных проб отбирали 5 г комбикормовой массы, которую тщательно суспензировали в 10 мл физраствора. Концентрацию листерий в пробах определяли путем посева ее суспензии на пластинки *Palcam* агара.

Результаты исследования показали, что при влажности комбикорма 15-30% популяция листерий существенно не изменялась и находилась в пределах 0,18-0,37 тыс. КОЕ/г. В пробах комбикормов при влажности 50% концентрация листерий на 3 суток возросла в 2 раза и составляла 0,70 тыс. КОЕ/г. Однако эти различия были недостоверны ($P>0,05$).

Таблица 1 – Влияние влажности на жизнеспособность листерий в комбикормах.

Штаммы	Пробы	Концентрация листерий в комбикормах при различной влажности, тыс. КОЕ/г									
		Влажность, %									
		15		30		50		60		70	
		исх	3 сут	исх	3 сут	исх	3 сут	исх	3 сут	исх	3 сут
№3	1	0,25	0,2	0,3	0,15	0,2	1,2	0,25	175,0	0,24	2550,0
	2	0,45	0,45	0,4	0,25	0,3	0,50	0,35	205,0	0,4	3240,0
9-72	1	0,4	0,31	0,3	0,1	0,25	0,75	0,3	214,0	0,45	945,0
	2	0,5	0,44	0,4	0,2	0,5	0,25	0,33	162,0	0,32	1510,0
9-127	1	0,3	0,3	0,23	0,18	0,32	0,8	0,24	145,0	0,3	1850,0
	2	0,35	0,32	0,3	0,22	0,25	0,75	0,36	250,5	0,25	2220,0
M ± m	1	0,37 ± 0,06	0,33 ± 0,06	0,32 ± 0,04	0,18 ± 0,03	0,30 ± 0,07	0,70 ± 0,23	0,30 ± 0,03	192,0 ± 27,6	0,32 ± 0,06	2052,5 ± 575,6
d±m _d			0,04 ± 0,08		0,14 ± 0,05		0,40 ± 0,24		191,7 ± 27,6		2052,18 ± 575,6
P<			>0,05		>0,05		>0,05		<0,001		<0,001

В опытных образцах при влажности 60% отмечалось размножение листерий, где популяция листерий на 3 суток достигала 192,0 тыс. КОЕ/г ($P<0,001$).

В пробах при 70% влажности также отмечалось размножение листерий, при этом исходная концентрация листерий на 3 суток составила 2052,5 тыс. КОЕ/г ($P<0,001$).

Исследования показали, что при 60% влажности комбикорма концентрация листерий составляла 145,0-250,5 тыс. КОЕ/г, а при влажности 70%, концентрация листерий находилась в пределах 945,0-3240,0 тыс. КОЕ/г.

Таким образом, увлажнение комбикорма свыше 50%, может способствовать размножению и накоплению в нем листерий.

Литература:

- 1 Передельский Л.В., Коробкин В.И., Приходченко О.Е. // Экология – М.: ТК Велби, Изд-во Проспект, 2006. – 512 с.
- 2 Гершун В.И. Листерииоз сельскохозяйственных животных // Алма-Ата: Кайнар.: 1981. – 94 с.
- 3 Гершун В.И., Туякова Р.К., Кауменов Н.С. Жизнеспособность листерий в комбикормах // Материалы Республиканской научно-теоретической конференции «Сейфуллинские чтения - 4». – Астана, 2008. – т.1 – С.88-89

УДК 619:616.98:579.869.1:597.2.5

ВЫЖИВАЕМОСТЬ LISTERIA MONOCYTOGENES В РЫБНОЙ МУКЕ

Батырбеков А.Н. – к.вет.н., старший преподаватель кафедры ветеринарной санитарии Костанайского государственного университета им. А.Байтурсынова

Түйін

Бұл мақалада балық ұнында *Listeria monocytogenes*-тің тіршілік қабілеттілігі зерттелген. Нәтижелерді талдап салыстырғанда, балық ұнында листериялар әр түрлі температураларда көбейе және жинала алады. Сонымен, стерильді балық ұнының сынамасында олардың саны стерильсізбен салыстырғанда жоғары.

Аннотация

В статье приведены результаты исследования выживаемости *Listeria monocytogenes* в рыбной муке. Сравнительный анализ результатов показывает, что листерии способны размножаться и накапливаться в рыбной муке при различных температурных режимах. При этом в стерилизованной рыбной муке концентрация их была значительно выше, чем в нестерильных пробах.

Summary

The results of the research of *Listeria monocytogenes* survivability in fish meal are given in the article. Comparative research of the results shows that listeria can propagate and store up in fish meal at different temperature conditions. In addition to that, their concentration in sterile fish meal was much more higher than in unsterile sample.

В настоящее время одним из современных направлений микробиологии является экология микроорганизмов, которая включает в себя раздел популяционной микробиологии, требующий глубокого понимания структурно-функциональных особенностей существования популяций различных микроорганизмов.

Изучению биологии, экологии, индикации и идеентификации листерий посвящен целый ряд работ таких исследователей как Бакулов И.А., Гершун В.И., Тартаковский И.С. и другие [1,2].

Алимов М.А. установил при помощи ПЦР наличие ДНК листерий в пробах рыбной муки [3].

В связи с участвовавшими случаями выявления возбудителя листериоза в объектах ветеринарно-санитарного надзора, в частности, в водоемах, кормах, продуктах питания, возникает необходимость детального исследования выживаемости и морфологических особенностей популяций листерий в указанных выше объектах.

Для опыта использовали рыбную муку ГОСТ 2116-2000. Пробы рыбной муки увлажняли до 75-80%, помещали в колбы и инфицировали из расчета $0,4 \pm 0,07$ тыс.КОЕ/мл. В опыте использовали 3 штамма *Listeria monocytogenes*, которые были выделены из головного мозга овец и обладали типичными морфологическими, культурально-биохимическими и патогенными свойствами. Опытные образцы выдержали при 37°C , при $18-25^{\circ}\text{C}$ и при 4°C . Концентрацию листерии определяли через каждые двое суток методом серийных разведений на пластинках PALKAM-агара.

Результаты исследования отражены в таблицах 1-2.

Как показали исследования, в пробах стерилизованной рыбной муки при 4°C отмечается размножение листерий, концентрация которых составила на 4 сутки $17,3 \pm 2,4$ тыс.КОЕ/мл, на 8 сутки $420,0 \pm 32,7$ тыс.КОЕ/мл и на 12 сутки увеличилась до $1083,1 \pm 122,7$ тыс.КОЕ/мл.

В этих же пробах при $18-25^{\circ}\text{C}$ концентрация листерий увеличилась и составила на 2 сутки $65,7 \pm 3,6$ тыс.КОЕ/мл, на 6 сутки возросла до $3665,4 \pm 311,1$ тыс.КОЕ/мл и на 12 сутки достигла $31016,8 \pm 2778,5$ тыс.КОЕ/мл.

В аналогичных пробах в условиях термостата концентрация листерий значительно возросла и на 4 сутки составила $1808,4 \pm 119,9$ тыс.

.КОЕ/мл, на 8 сутки увеличилась до $14746,2 \pm 679,6$ тыс.КОЕ/мл, а на 10 сутки достигла $29822,5 \pm 1027,9$ тыс.КОЕ/мл.

Таким образом, листерии интенсивно размножались в стерилизованной рыбной муке. Наиболее высокая концентрация отмечалась в пробах при 37°C . Число листерий в этих пробах на 12 сутки достигала $43050,1 \pm 1168,1$ тыс.КОЕ/мл.

В пробах нестерильной рыбной муки при 4°C исходная концентрация листерий $0,4 \pm 0,07$ тыс.КОЕ/мл возросла и составила на 4 сутки $3,6 \pm 0,9$ тыс.КОЕ/мл, на 8 сутки $19,3 \pm 0,8$ тыс.КОЕ/мл, а на 12 сутки увеличилась до $237,3 \pm 49,3$ тыс.КОЕ/мл.

В процессе хранения проб рыбной муки при 4°C исходная рН незначительно изменялась и на 2 сутки составляла $7,0-7,1$, на 6 сутки рН $7,2-7,4$, а на 10 сутки рН была в пределах $7,5-7,7$.

При $18-25^{\circ}\text{C}$ в аналогичных пробах рыбной муки увеличение числа листерий отмечалось только в первые 6 суток (до $1806,6 \pm 96,9$ тыс.КОЕ/мл), а в последующие дни оно значительно понижалось.

За период опыта исходная рН рыбной муки ($6,8-7,0$) при комнатной температуре увеличивалась до 6 суток ($8,0-8,2$), а в последующие дни рН значительно понижалась и составила на 12 сутки до $5,0-5,5$.

В нестерильной рыбной муке в условиях термостата исходная концентрация листерий на 2 сутки возросла до $5,5 \pm 0,4$ тыс.КОЕ/мл, на 6 сутки снизилась до $3,3 \pm 0,4$ тыс.КОЕ/мл, на 12 сутки составила $0,6 \pm 0,2$ тыс.КОЕ/мл.

При этом исходная рН при 37°C на 2 сутки увеличилась до $7,4-7,6$, на 6 сутки уменьшилась до $6,4-6,6$, а на 12 сутки достигла до $4,1-4,5$.

Анализ результатов исследований показывает, что за период опыта при температуре 4°C исходная рН нестерильной рыбной муки ($6,8-7,0$) возрастала и концентрация листерий увеличивалась в 593 раза. Размножение листерий при комнатной температуре и в условиях термостата наблюдалось только в первые сутки опыта, а исходная рН понижалась.

Таким образом, концентрация листерий в рыбной муке зависела от температуры и сопутствующей микрофлоры.

ВЕТЕРИНАРИЯ

Таблица 1 - Динамика концентрации листерий в стерилизованной рыбной муке

Пробы	рН	Концентрация листерий, тыс.КОЕ/мл						
		исход.	2 сут	4сут	6сут	8сут	10сут	12сут
При 4°C								
1	7,0	0,3	5,2	15,6	125,0	387,4	823,5	925,0
2	6,8	0,5	3,8	22,0	118,2	472,3	924,7	1265,8
3	6,9	0,4	3,2	14,4	109,3	400,2	895,2	1058,5
M±m		0,4±0,07	4,1±0,7	17,3±2,4	117,5±5,6	420,0±32,7	881,1±37,2	1083,1±122,7
При 18-25°C								
1	7,0	0,3	70,8	1321,4	3215,8	8625,8	20325,6	33708,4
2	6,8	0,5	65,5	1787,5	4085,0	9384,6	18974,1	32785,2
3	6,9	0,4	60,7	1450,5	3695,4	8854,2	19533,7	26556,8
M±m		0,4±0,07	65,7±3,6	1519,8±171,9	3665,4±311,1	8954,9±278,1	19611,1±485,0	31016,8±2778,5
При 37°C								
1	7,0	0,3	125,5	1652,0	6750,2	15560,4	31456,8	43245,7
2	6,8	0,5	132,0	1985,7	7570,5	13700,2	29265,5	44578,9
3	6,9	0,4	128,1	1787,6	7021,6	14978,1	28745,1	41325,8
M±m		0,4±0,07	128,5±2,3	1808,4±119,9	7114,1±298,5	14746,2±679,6	29822,5±1027,9	43050,1±1168,1

Таблица 2 - Динамика концентрации листерий в нестерильной рыбной муке

Пробы	рН	Концентрация листерий, тыс.КОЕ/мл												
		исход.	2 сут	рН	4сут	рН	6сут	рН	8сут	рН	10сут	рН	12сут	рН
При 4°C														
1	7,0	0,3	1,5	7,1	4,9	7,2	13,3	7,4	18,1	7,5	95,2	7,7	168,7	7,9
2	6,8	0,5	1,1	7,0	3,3	7,1	7,3	7,2	20,4	7,3	112,1	7,5	306,7	7,7
3	6,9	0,4	0,8	7,1	2,5	7,2	9,0	7,3	19,5	7,4	98,4	7,7	236,4	8,0
M±m		0,4±0,07	1,13±0,3		3,6±0,9		9,9±2,2		19,3±0,8		101,9±6,4		237,3±49,3	
При 18-25°C														
1	7,0	0,3	5,2	7,3	250,5	7,8	1687,5	8,2	989,5	6,7	562,5	6,2	143,7	5,5
2	6,8	0,5	3,8	7,2	315,0	7,6	1954,3	8,0	1065,1	6,5	668,2	5,9	165,5	5,3
3	6,9	0,4	3,2	7,2	289,6	7,7	1778,0	8,2	1124,3	6,9	587,9	5,3	150,1	5,0
M±m		0,4±0,07	4,1±0,7		285,0±23,2		1806,6±96,9		1059,6±48,3		606,2±39,4		153,1±8,0	
При 37°C														
1	7,0	0,3	5,9	7,5	4,8	6,9	3,7	6,5	2,5	6,1	1,4	4,8	0,8	4,5
2	6,8	0,5	5,7	7,4	4,5	6,8	3,5	6,4	2,1	5,9	1,1	4,8	0,6	4,4
3	6,9	0,4	4,9	7,6	3,9	7,0	2,7	6,6	2,3	6,0	1,3	4,7	0,3	4,1
M±m		0,4±0,07	5,5±0,4		4,4±0,3		3,3±0,4		2,3±0,1		1,3±0,1		0,6±0,2	

В пробах нестерильной рыбной муки отмечается размножение листерий в меньшей степени, чем в стерилизованной пробе. Листерии способны размножаться и накапливаться в рыбной муке при 4-37°C. В связи с этим она может служить фактором передачи листериозной инфекции.

Литература:

1 Гершун В.И. Влияние температурного режима на популяцию листерий в объектах внеш-

ней среды // Ветеринария. - 1983. - №8. - С.28-30.

2 Власов А.А. Влияние абиотических и биотических факторов на выживаемость и морфологию популяций листерий в объектах ветеринарно-санитарного надзора – Дисс. канд. Биолог. наук – Москва – 2010 – 105с.

3 Алимов М.А. Контаминированность объектов ветеринарного надзора возбудителем листериоза и биологические свойства выделенных культур листерий – Автореф. Дисс. канд. биолог. наук – Казань – 2004 – 24с

УДК 619:616-07:616.981.42.636

РЕЗУЛЬТАТЫ ПРОИЗВОДСТВЕННЫХ ИСПЫТАНИЙ ТЕСТ-СИСТЕМЫ И АППАРАТНО-ПРОГРАММНОГО ОБЕСПЕЧЕНИЯ ДЛЯ ДИАГНОСТИКИ БРУЦЕЛЛЕЗА ЖИВОТНЫХ МЕТОДОМ ИММУНОХРОМАТОГРАФИЧЕСКОГО АНАЛИЗА ПРОИЗВОДСТВА ТОО «БИЦЕНТР»

Мустафин Б.М. - к.вет.н., «Костанайская НИВС» филиал ТОО «КазНИВИ»

Чужебаева Г.Д. - к.вет.н., старший преподаватель кафедры ветеринарной санитарии Костанайского государственного университета им. А. Байтурсынова

Шокубасов В.Б. - к.вет.н., старший преподаватель кафедры ветеринарной медицины Костанайского государственного университета им. А. Байтурсынова

Баисеев Г. А. – заведующий отделом диагностики Костанайского областного филиала РГП «Республиканская ветеринарная лаборатория»

Түйін

Бұл мақалада ИХТ (иммунохроматографиялық талдау) және ИФТ (иммуноферменттік талдау) қолдану арқылы ірі қара мал бруцеллезін балауда жүргізілген салыстырмалы зерттеу нәтижелері келтірілген.

Аннотация

В статье приведены результаты сравнительного исследования на бруцеллез крупного рогатого скота с использованием метода ИХА (иммунохроматографический анализ) и ИФА (иммуноферментный анализ).

Summary

The results of a comparative study for brucellosis in cattle using the IHA (immunochromatographic assay) and ELISA (immunofluorescent analyzes).

Иммунохроматографический анализ (ИХА) - это метод определения наличия определенных веществ в биологических материалах (моча, цельная кровь, сыворотка или плазма крови, слюна, кал и т.д.). ИХА - сравнительно молодой и перспективный метод диагностики инфекционных болезней в ветеринарии. В литературе его часто обозначают также как метод сухой иммунохимии, стрип-тест, QuikStrip cassette, QuikStrip dipstick, экспресс-тест или экспресс-анализ. Эти названия связаны с быстротой проведения этого метода исследования [1,2]. Метод ИХА используется для выявления высокомолекулярных соединений – вирусов, различных гормонов (в тестах на беременность), возбудителей инфекционных заболеваний, в том числе туберкулеза и бруцеллеза, а также для выявления низкомолекулярных соединений, таких как метаболиты нар-

котических соединений в моче, жидкости ротовой полости, экстрактах тканей [3,4,5,6].

Принцип метода состоит в том, что при погружении тест-полоски в биологическую жидкость (кровь), она начинает мигрировать вдоль полоски по принципу тонкослойной хроматографии. Вместе с ней движутся нанесенные на нижнюю часть тест-полоски меченые специфические антитела, конъюгированные ("сшитые") с коллоидным золотом — красителем, которые аффинно связываются с анализируемым веществом.

Это является иммунологическим аспектом метода. Основными преимуществами использования ИХА являются скорость проведения анализа: метод позволяет в считанные минуты получить результат; надежность исследования – достоверность результатов достигает 95%; возможность использования в полевых условиях.

ИХА - экспресс-метод для проведения первичного скрининга в производственных условиях (на ферме, на пастбище), при возникновении сомнительных результатов кровь отправляется в лабораторию для исследования на бруцеллез.

Метод завязан с паспортизацией, проводится с использованием электронного сканера. Результаты в виде электронного отчета можно отправить в лабораторию.

Тест-полоски (стики) – представляют тонкую бумажную полосу, на которую последовательно наклеено несколько мембран:

- мембрана для коньюгата, способствующая адсорбции исследуемой крови вверх по стике;

- мембрана с антителами – тестовая линия;

- мембрана с контролями – контрольная линия;

- мембрана со штрих - кодом стика.

Перед взятием крови посредством сканера считывается ушная бирка. Наклеивается штрих код на шприц для взятия крови, который соответствует ушной бирке. Все данные сканируются в компьютерную программу в ноутбук: номер ушной бирки, штрих код пробы, штрих код тест-полоски, результат исследования на тест-полоске. Результаты определяются визуально или компьютерной обработкой от сканированного изображения, после чего компьютерная программа выдает результат.

Ход исследования:

1. 30 мкл крови (1 капля) крупного рогатого скота добавляется в пробирку с буферным раствором;

2. Бумажные тест - полоски опускаются в каждую пробирку с кровью и выдерживаются 10-15 минут;

3. Тест-полоски извлекаются из пробирки с кровью и в течение 2-3 минут подсыхают. Результат определяется визуально: одна розовая полоска в тестовой линии – отрицательный результат; две розовые полосы - в тестовой и на контрольной линиях – положительный результат.

На базе Костанайского областного филиала РГП «Республиканская ветеринарная лаборатория» КГИ в АПК МСХ были проведены производственные испытания тест-системы и аппаратно-программного обеспечения для диагностики бруцеллеза животных методом ИХА производства ТОО «Бицентр».

В ходе эксперимента было исследовано 69 проб крови крупного рогатого скота ТОО «Карла Маркса» Костанайского района, с/о Ново-Троицкий Карабалыкского района, с/о «Жалгызкан» Карасуского района методами ИХА, непрямого и конкурентного ИФА. Исследования проводились параллельно тремя методами.

Сущность конкурентного метода ИФА заключается в том, что моноклональные антитела, являясь более специфичными, конкурируют с антителами сыворотки крови животного за анти-

генные детерминанты бруцелл, иммобилизованных на твердой фазе.

При исследовании 20 проб сывороток крови, позитивных по результатам непрямого и конкурентного ИФА, методом ИХА получено 18 положительных результатов (90%). Две сыворотки, давшие отрицательный результат были дополнительно исследованы на бруцеллез в РБП, РА и РСК. При исследовании данными методами результаты ИХА были подтверждены. 49 проб негативных по результатам непрямого и конкурентного ИФА, при исследовании методом ИХА также дали отрицательный результат.

При анализе результатов исследований установлено, что иммуноферментный и иммунохроматографический методы по своей результативности не уступают друг другу, но в отличие от методов ИФА процедура анализа и интерпретация результатов ИХА просты, удобны и не требуют дополнительного оборудования.

Выводы. Приведенные данные дают нам основание заключить, тест-система на основе ИХА производства «Бицентр» по показателям специфичности и чувствительности не уступает стандартным методам ИФА и может служить одним из методов экспресс-диагностики бруцеллеза. Метод ИХА продемонстрировал высокую достоверность способа идентификации бруцеллеза, что позволяет рекомендовать данные наборы в качестве надежного инструмента исследований к применению в производственной практике, а удобство и высокая скорость получения результатов делают их весьма ценными для практических специалистов. Диагностические системы ИХА и аппаратно-компьютерный комп-лекс учета, анализа и формирования базы данных, отвечает международным требованиям обеспечения эпизоотологической безопасности продукции животноводства.

Литература:

- 1 Lein, M., Jung, K., Schnorr, D., Henke, W., Bruh, B., and Loening, S.A. Rapid screening of PSA: evaluation of an immunochemical membrane strip test [letter]. Clin.Chem. 41:1545-1547, 1995.

- 2 Wennig R, Moeller MR, Haguenoer JM et al. (1998) Development and evaluation of immunochromatographic rapid tests for screening of cannabinoids, cocaine, and opiates in urine // J. Anal. Toxicol V.22 - P.148-155

- 3 Struyf, F., Lemmens, A., Valadas, E., Verhaegen, J., and Van Ranst, M. Usefulness of immunochromatographic detection of antibodies to Mycobacterium tuberculosis as an adjunct to auramine staining for rapid diagnosis of tuberculosis in a low-prevalence setting. Eur.J.Clin. Microbiol. Infect. Dis. 18: 740-742, 1999.

- 4 Abe, C., Hirano, K., and Tomiyama, T. Simple and rapid identification of the Brucella abortus complex by immunochromatographic assay using

anti-MPB64 monoclonal antibodies. J.Clin.Microbiol. 37:3693-3697, 1999.

5. Torlesse, H., Wurie, I.M., and Hodges, M. The use of immunochromatography test cards in the diagnosis of hepatitis B surface antigen among pregnant women in West Africa. Br.J.Biomed.Sci. 54:256-259, 1997.

6 Wennig R, Moeller MR, Haguener JM et al. (1998) Development and evaluation of immunochromatographic rapid tests for screening of cannabinoids, cocaine, and opiates in urine // J. Anal. Toxicol. - V.22 - P.148-155

СОВРЕМЕННЫЕ МЕТОДЫ ОПРЕДЕЛЕНИЯ ТЕРМОУСТОЙЧИВОСТИ МОЛОКА

Ибрагимов П.Ш. - д.вет.н., профессор кафедры ветеринарной санитарии Костанайского государственного университета им. А. Байтурсынова

Дельдибекова Д. А. - докторант специальности 6D120200 - Ветеринарная санитария Костанайского государственного университета им. А. Байтурсынова

Түйін

Бұл мақалада сүт жүйесінің әр түрлі өзгірістер факторларына негізделген жылу тұрақтылығын анықтаудың қазіргі әдістері көрсетілген.

Аннотация

В данной статье рассмотрены современные методы определения термостойкости, основанных на изменении различных факторов системы молока.

Summary

This article contains the current methods for determining the thermal stability, based on changes in various factors of milk

Актуальность определения термостойкости молока не вызывает сомнений, так как является показателем их пригодности к интенсивной тепловой обработке. Способность белковой системы молока выдерживать высокие температуры является уникальным свойством и позволяет осуществлять такие операции, как пастеризация, УВТ-обработка и стерилизация [1].

Высокую термостойкость молока определяет казеин, который связан с солевым равновесием в молоке, а именно с соотношением растворимых форм катионов кальция и магния, с одной стороны, и анионов фосфорной и лимонной кислоты, с другой.

Известны следующие методы определения термостойкости молока, которые основаны:

- на непосредственном тепловом воздействии на продукт (тепловая проба);
- на определении содержания ионов кальция в молоке;
- на внесении веществ, вызывающих частичную денатурацию казеина (алкогольная проба);
- на частичном смещении солевого равновесия в молоке в неблагоприятную для устойчивости казеина сторону (кальциевая и фосфатная пробы).

Наиболее точными методами определения термостойкости молока являются тепловая проба при температуре 120-140⁰С и контроль содержания в молоке ионов кальция.

Также для определения термостойкости молока сотрудниками Всероссийского научно-исследовательского института молочной промышленности создан специальный измеритель термостойкости «Термол-1». В этом приборе молоко ступенчато нагревают до заданной температуры, выдерживают определенное время, после чего подвергают анализу с целью выявления коагуляции белков. Однако тепловая проба из-за длительности и трудоемкости повседневно не может быть использована при производстве [2,3].

Для определения термостойкости молока по содержанию ионов кальция разработан прибор «МолокоЭкотест». Данный комплекс создан на основе аттестованной методики. Он малоприменим на молочных заводах, так как в его состав входит достаточно дорогой набор ионоселективных электродов [4].

В настоящее время в производстве для контроля термостойкости заготавливаемого молока в основном применяют алкогольную пробу. Метод не требует сложного аппаратного оформления, его можно быстро осуществить в лаборатории любого молочного завода.

Параллель между термической нестойкостью и нестойкостью к этиловому спирту не всегда абсолютна, так как алкогольная проба позволяет дать оценку условной термостойкости. Также следует отметить, что данная проба имеет существенные недостатки, например, за состоянием молока наблюдают визуально, неясно, какую именно концентрацию этанола (68, 70, 72, 75, 80%) нужно применять при контроле термостойкости поступающего сырого молока. Обычно на производстве используют 72-75%-ный этанол (чем большую концентрацию спирта выдерживает молоко, не свертываясь, тем оно термостойчивее), но при этом бывают случаи, когда молоко, оцененное по алкогольной пробе как термостойчивое, не выдерживает дальнейшей тепловой обработки [2].

Тем не менее, алкогольная проба является единственной гостированной методикой для определения термостойкости (ГОСТ 25228-82 «Молоко и сливки. Метод определения термостойкости по алкогольной пробе»), может быть использована в практических условиях и действительно широко применяется как способ отбора теплостабильного молока.

Таким образом, можно сделать вывод, что устойчивость молока к нагреванию характеризуется не одним каким-либо показателем химического состава, а совокупностью ряда факторов, поэтому подобрать способ определения термо-

устойчивости молока, который мог бы учесть все факторы изменчивости системы в целом практически невозможно.

На сегодняшний день объективной является оценка термоустойчивости молока по тепловой пробе, но ввиду ее длительности и сложного аппаратурного оформления на производстве она не применяется. При приемке молока на предприятиях главным образом используют алкогольную пробу, несмотря на ее субъективность, приводящую к спорным случаям при оценке качества молока.

Литература:

1 Шувариков А.С. Еще раз о термоустойчивости молока. Молочная промышленность. 2006. №5.

2 Верещагин Н.В., Буйлова В.А. Термоустойчивость молочного сырья. Переработка молока. 2008. №10

3 Стребков С., Калмыков С. Методы определения термоустойчивости сырого молока. Автореферат.

4 Техническая характеристика прибора «МолокоЭкотест» (зарегистрирован в Федеральном реестре методик ВИ №ФР.1.31.2008.04642)

УДК 631.3-51

ПОКАЗАТЕЛИ РАБОТЫ ФРОНТАЛЬНОЙ ДИСКОВОЙ БОРОНЫ ДЛЯ ПОВЕРХНОСТНОЙ ОБРАБОТКИ ПОЧВЫ

Гайфуллин Г.З. – д.т.н., профессор, заместитель директора КФ ТОО «КазНИИМЭСХ», г.Костанай

Золотухин Е.А. - магистрант специальности 6М080600 - Аграрная техника и технология Костанайского государственного университета им. А.Байтурсынова

Түйін

Топырақтың бетін өңдеуге арналған фронтальді дискілі тырма жасалған. Орындалған зерттеулермен ылғалды жабу мен егіс танабында фронтальді дискілі тырманың агротехникалық және энергетикалық көрсеткіштері бағаланған.

Аннотация

Для поверхностной обработки почвы разработана фронтальная дисковая борона. Выполненными исследованиями дана оценка агротехническим и энергетическим показателям фронтальной дисковой бороны на закрытии влаги и обработке пара.

Summary

There was designed front disk harrow for shallow cultivation. There was given an evaluation by results of research to agrotechnical and force indexes of front disk harrow in mulching and fallowing.

Для поверхностной обработки почвы разработана фронтальная дисковая борона (рисунок 1). Для определения агротехнических и энер-

гетических показателей проведены её исследования на закрытии влаги и обработке пара.



Рисунок 1 - Фронтальная дисковая борона.

В таблице 1 приведены показатели работы фронтальной дисковой бороны в весенний период. Работы выполнялись на обработанном и необработанном с осени фонах. В первом случае обработка была проведена тяжелой дисковой бороной на глубину 8-10 см. В качестве контроля использовалась средняя зубовая борова. Влажность почвы на обоих фонах в поверхностном слое 0-5 см составляла 14,8%. В более глубоких слоях она была выше и находилась на уровне 18–22%. Различие твердости почвы по обработанному и необработанному фону в зависимости от рассматриваемого слоя находилась в пределах 1,9–2,7 раза. Борона агрегатировалась трактором МТЗ-80 со скоростью 9,0 км/ч.

Исследования показали, что фронтальная дисковая борова плохо заглубляется в необработанную почву. Её глубина хода по необработанному фону составила 1,4 см, а у зубовой бороны – 2,6 см. По обработанному фону обе бороны работали практически на одной глубине. По сравнению с зубовой бороной после прохода дисковой бороны поверхность поля оказалась более выровненной.

Кроме того, дисковая борова обладает более высокой крошащей способностью, чем зубовая. Дисковая борова по сравнению с зубовой имеет на 17–25 % меньшее тяговое сопротивление.

Таблица 1 - Показатели работы фронтальной дисковой бороны для поверхностной обработки почвы на закрытии влаги

Показатели	фон			
	необработанный		обработанный	
	Дисковая борова	Зубовая борова	Дисковая борова	Зубовая борова
1. Влажность почвы по слоям, %				
0-5 см	14,8		14,8	
5-10 см	18,0		19,5	
10-15 см	20,1		21,4	
2. Твердость почвы по слоям, МПа				
0-5 см	0,9		0,4	
5-10 см	1,9		0,7	
10-15 см	2,7		1,4	
3. Скорость движения, км/ч	9,0		9,0	
4. Глубина обработки почвы				
средняя глубина, см	1,4	2,6	3,3	3,1
среднеквадратические отклонения, см	0,3	0,5	0,7	0,7
коэффициент вариации, %	23,0	19,9	20,2	24,1
5. Гребнистость поверхности поля, см				
до прохода орудия	2,0	2,0	-	-
после прохода орудия	1,6	1,8	-	-
6. Крошение, % (содержание фракций < 25 мм)				
до прохода орудия	-	-	67,5	67,5
после прохода орудия	-	-	94,1	90,8
7. Удельное тяговое сопротивление, Н/м	504,7	671,3	563,5	676,2

При проведении исследований фронтальной дисковой бороны на обработке пара влажность почвы составляла в слое 0-5 см 9,4 %, 5-10 см – 10,9 %, 10-15 см – 10,9 %. Твердость почвы

по слоям была равна 0,2; 0,7; 1,4 МПа соответственно. На рисунке 2 представлена зависимость гребнистости поверхности поля от скорости движения фронтальной дисковой бороны.



Рисунок 2 - Зависимость гребнистости поверхности поля от скорости движения:

- 1 - до прохода орудия;
- 2 - после прохода орудия.

Из представленного графика видно, что с повышением скорости движения до 11 км/ч гребнистость поверхности поля снижается. Наилучшая выровненность поверхности земли достигается при скорости движения 10-11 км/ч. При этом гребнистость поверхности поля снижается почти в 2,5 раза и равна 2,4 см.

На рисунке 3 представлена зависимость

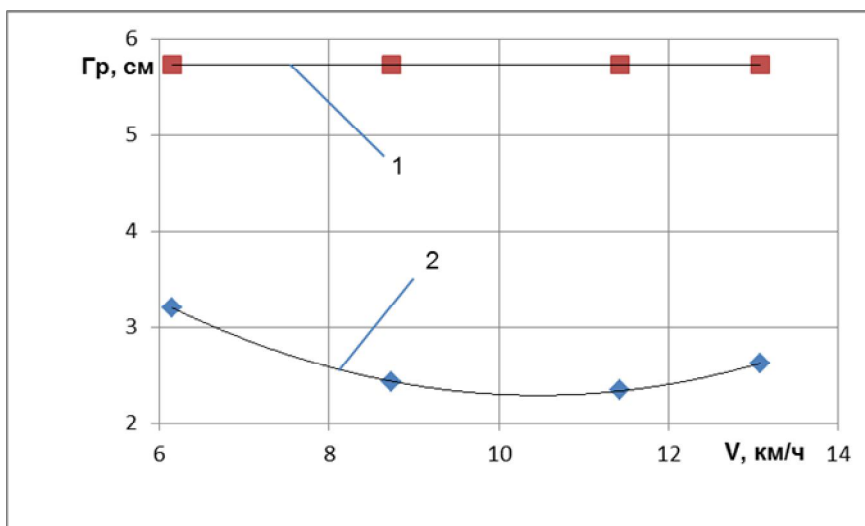
крошения почвы фронтальной дисковой бороной от скорости движения. Из представленного графика видно, что с повышением скорости движения имеется тенденция увеличения крошения почвы. Крошение почвы в поверхностном слое после прохода дисковой бороны при скорости движения 10-11 км/ч возрастает в 2,2 раза и равна 78-80%.



Рисунок 3 - Зависимость крошения почвы от скорости движения:

- 1 - до прохода орудия;
- 2 - после прохода орудия.

Из представленного на рисунке 4 графика видно, что с повышением рабочей скорости движения удельное тяговое сопротивление фронтальной дисковой бороны снижается. Это объясняется уменьшением глубины хода рабочих ор-

ганов с повышением скорости движения. При скорости движения 10 – 11 км/ч удельное тяговое сопротивление орудия равно 645-648 Н/м.

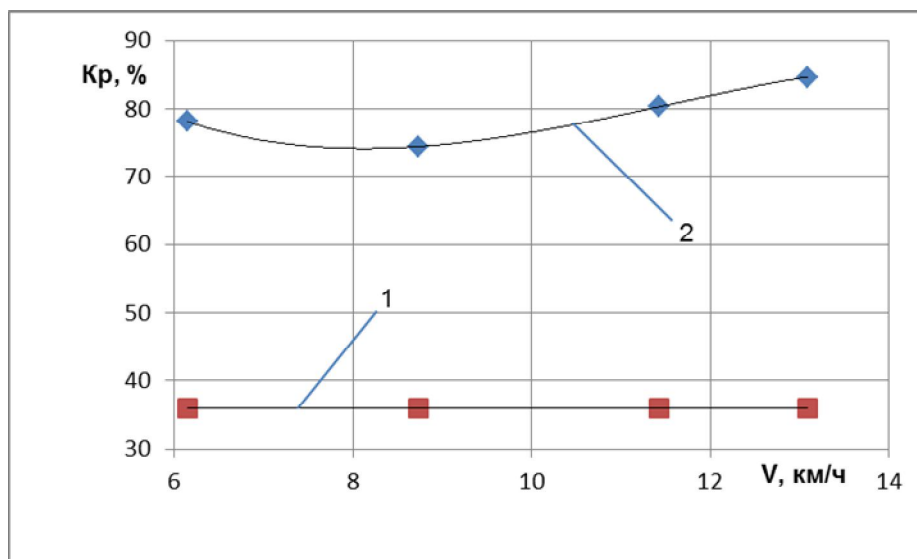

Рисунок 4 - Зависимость удельного тягового сопротивления орудия от скоростей движения

Выполненными исследованиями дана оценка агротехническим и энергетическим показателям фронтальной дисковой борона на закрытии влаги и обработке пара.

УДК 621.668(088.8).636.084.3

СИСТЕМЫ ВОДОСНАБЖЕНИЯ СЕЛЬСКИХ НАСЕЛЕННЫХ ПУНКТОВ

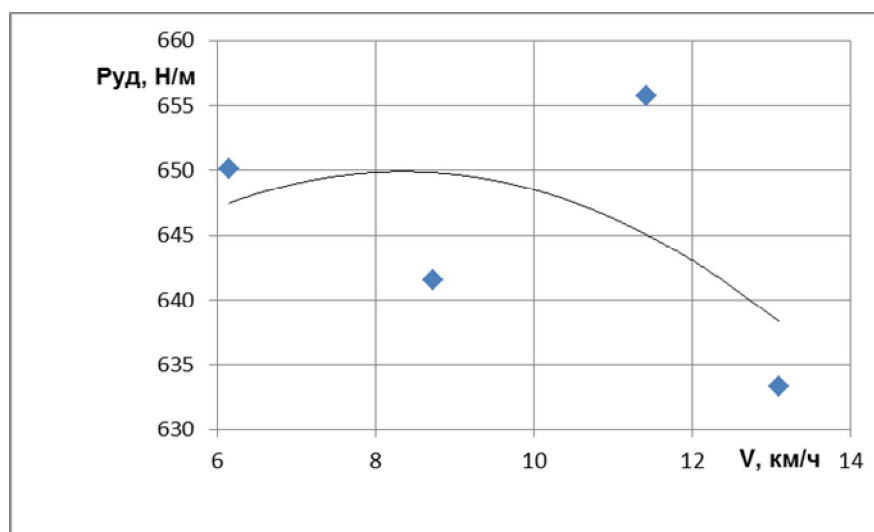
Кушнир В.Г. – д.т.н., заведующая кафедрой машин, тракторов и автомобилей Костанайского государственного университета им. А.Байтурсынова

Бекмухамбетова Ж.К. – старший преподаватель кафедры машин, тракторов и автомобилей Костанайского государственного университета им. А.Байтурсынова

Скурыгина О.А. – магистрант специальности 6М080600 – Аграрная техника и технология Костанайского государственного университета им. А.Байтурсынова

Түйін

Ауыл шаруашылығы халық шаруашылығының ең жетекші салаларының бірі болып табылады. Ауыл шаруашылығын сумен қамтамасыздандыру жүйелерінің топтары анықталған. Ел қоныстаған жерлерді сумен қамтамасыздандыру көздері белгіленген. Жоғарғы көздерді қолданатын орталық елді мекен шаруашылығын сумен қамтамасыздандыру жүйесі көрсетілген. Тұщы су да, жасанды су да беретін жүйелер ұсынылған.

Аннотация

Сельское хозяйство является одной из ведущих отраслей народного хозяйства. Определены группы систем сельскохозяйственного водоснабжения. Обозначены источники водоснабжения сельских населенных мест. Представлена система водоснабжения центральной усадьбы хозяйства с использованием поверхностного источника. Рекомендуются системы, подающие и пресную, и минерализованную воду.

Summary

Agriculture is the one of the leading sectors of the economy. It was defined some groups of agricultural water supply systems. It was identified some sources of water supply of the rural localities. It was represented by the water supply system of the central manor farm with a surface source. The systems which are served fresh and mineralized water are recommended.

Сельское хозяйство является одной из ведущих отраслей народного хозяйства. В сельской местности проживает немногим меньше половины населения нашей страны. Рост благоустройства сельских поселков, а также развитие сельскохозяйственного производства в последние годы predetermined высокие темпы развития сельскохозяйственного водоснабжения. Вода в сельском хозяйстве расходуется в значи-

тельных количествах на хозяйственно-питьевые нужды населения, на животноводческих фермах, на предприятиях по первичной переработке сельскохозяйственной продукции, на приготовление жидких подкормок для пропашных культур, на охлаждение двигателей сельскохозяйственных машин и автомобилей, на полив растений в парниках и теплицах. [1]

Для удовлетворения перечисленных потребностей в воде используются системы сельскохозяйственного водоснабжения, а для полива всевозможных сельскохозяйственных культур в открытом грунте - оросительные системы. При проектировании систем сельскохозяйственного водоснабжения следует пользоваться строительными нормами и правилами, а также соответствующими ведомственными указаниями и рекомендациями по выбору насосов и насосных станций.

Системы сельскохозяйственного водоснабжения по их назначению можно разделить на следующие группы: системы водоснабжения поселков совхозов и колхозов, а также ремонтно-технических станций; системы водоснабжения животноводческих промышленных комплексов и отдельно стоящих ферм; системы пастбищного водоснабжения; системы полевого водоснабжения.

Каждая из перечисленных групп имеет свои специфические особенности в части организации водоснабжения, подбора насосов и его схемы.

Эти насосные системы подают воду на нужды населения, животноводства, парка сельскохозяйственных машин и автомобилей, ремонтных мастерских, предприятий по первичной переработке сельскохозяйственных продуктов, для полива растений в теплицах и парниках, для пожаротушения.

В качестве источников водоснабжения сельских населенных мест в первую очередь стремятся использовать подземные воды, и только в тех случаях, когда качество их оказывается неудовлетворительным или дебит подземных источников мал, используются воды поверхностных источников.

При наличии хорошо защищенных с поверхности подземных вод, качество которых от-

вечает требованиям ГОСТа «Вода питьевая», система водоснабжения сельского поселка будет состоять из водозаборного сооружения в виде двух или нескольких трубчатых колодцев, оборудованных погружными насосами, из регулирующих резервуаров насосной станции второго подъема и разводящей сети. На насосной станции второго подъема устанавливают хозяйственные насосы с производительностью, позволяющей подавать и пиковые, и минимальные расходы воды, а также пожарный насос, параметры которого обеспечивают тушение пожара непосредственно из пожарных гидрантов без пожарной машины. [2]

В здания административного и культурно-бытового назначения, в больницы, детские сады, ясли и многоэтажные жилые здания, а также в помещения ремонтно-механических мастерских и животноводческих ферм устраиваются водопроводные вводы.

Население, проживающее в одноэтажных жилых зданиях, получает воду, как правило, из водозаборных колонок. В тех случаях, когда качество подземных вод не отвечает требованиям ГОСТ к питьевой воде, система водоснабжения дополняется устройствами для обработки воды. Такая система водоснабжения обеспечивает сельское население доброкачественной и сравнительно дешевой водой.

При использовании поверхностного источника для водоснабжения (реки, озера) система водоснабжения меняется в отношении типа водоприемного сооружения, а также сооружений для очистки и обеззараживания воды. Система водоснабжения центральной усадьбы хозяйства с использованием поверхностного источника показана на рисунке 1.



Рисунок 1 - Система водоснабжения центральной усадьбы хозяйства с использованием поверхностного источника

В системах сельскохозяйственного водоснабжения широкое применение нашли безреагентные способы осветления воды на медленных фильтрах. В ряде сельскохозяйственных районов нашей страны подземные воды сильно минерализованы, а поверхностные источники не обеспечивают необходимого количества воды в засушливые периоды. В таких случаях для водоснабжения хозяйств и ферм воду забирают из многоводных надежных источников, иногда значительно удаленных от водопотребителей.

Поскольку подвод воды на большое расстояние обходится дорого, целесообразно устраивать общую систему водоснабжения для группы хозяйств. Нередки случаи, когда для водоснабжения хозяйств вода забирается из каналов обводнительно-оросительных систем. В районах с дефицитом пресных вод для водо-

снабжения сельских поселков используют и минерализованные воды подземных и поверхностных источников. При этом минерализованная вода опресняется до необходимых пределов для хозяйственно-питьевых нужд и для других целей.

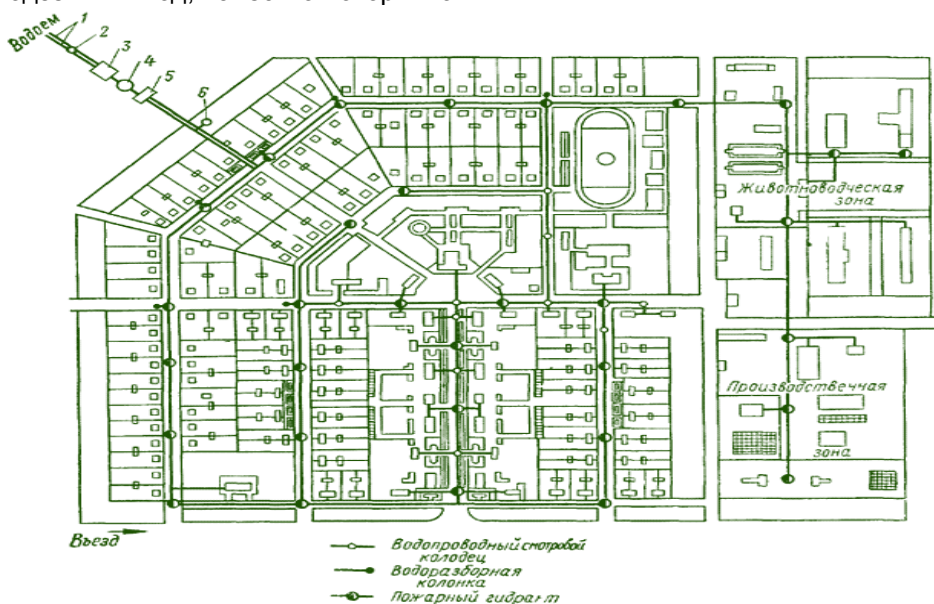
Учитывая, что опреснение воды существующими способами обходится дорого, рекомендуется устраивать дулексные системы водоснабжения, то есть системы, подающие и пресную, и минерализованную воду.

Литература:

1 Тажибаев, Л.Е. Основы водоснабжения и обводнения сельскохозяйственных районов Казахстана. - Алма-Ата: Кайнар, 1969.

2 ГОСТ 2874-82. Вода питьевая. Гигиенические требования и контроль за качеством. - М.: Издательство стандартов, 1982.

УДК 637.131

ИЗМЕНЕНИЕ ТЕРМОУСТОЙЧИВОСТИ МОЛОКА ПОД ВЛИЯНИЕМ РАЗЛИЧНЫХ ФАКТОРОВ

Ибрагимов П.Ш. - д.вет.н., профессор кафедры ветеринарной санитарии Костанайского государственного университета им. А. Байтурсынова

Дельдибекова Д.А. - докторант 6D120200 - Ветеринарная санитария Костанайского государственного университета им. А. Байтурсынова

Түйін

Бұл мақалада сүттің жылу тұрақтылығына әсер ететін негізгі факторлар көрсетілген.

Аннотация

В данной статье отражены основные факторы, влияющие на термостойкость молока.

Summary

This article contains the main factors affecting the thermal stability of milk.

При выработке молочных продуктов особое внимание следует уделять характеристикам сырья. В условиях повышенных требований потребителей к качеству продукта необходима строгая сортировка молока по термостойкости.

Термостойкость молока определяется способностью казеина оставаться в коллоидной суспензии, а сывороточных белков - в растворе при воздействии высоких температур. То есть термостойкость (термостабильность, термостойкость, теплостабильность) - это свойство молока выдерживать воздействие высоких температур без коагуляции белков. Стойкость белков при нагревании - одна из важных и нерешенных до конца проблем, имеющих значение для производства молочных продуктов, технологический процесс которых включает интенсивную тепловую обработку.

В различных регионах страны доля молока, пригодного к интенсивной тепловой обработке, остается невысокой и составляет лишь 60-75 %, а в отдельные сезоны года (весной) еще более низкой. Поэтому перерабатывающие предприятия испытывают в нем острый недостаток. Наличие нетермостойчивого молока исключает полу-

чение молочного продукта, а использование сырья с низким показателем этого свойства приводит к снижению качества продукта, а также к нежелательным изменениям в работе и производительности молочного оборудования [1].

Термостойкость молока как показатель стабильности белка при нагревании зависит от многих факторов: биохимических, зоотехнических, технологических и гигиенических [2].

Рассмотрим некоторые биохимические факторы, влияющие на термостабильность молока. Принято считать, что она тесно связана с солевым составом и кислотностью молока. Исследования роли солей в термостойкости молока показали, что основное значение имеют растворимые соли, в частности соли кальция и магния, фосфаты и цитраты. Повышение концентрации ионов кальция и магния приводит к снижению термостойкости молока, что обусловлено переходом части растворимых солей кальция и магния в связанное с белком состояние, вследствие чего уменьшается отрицательный заряд мицелл казеина и нарушается гидратная оболочка. В результате мицеллы казеина легко соединяются в более крупные агрегаты, которые

легко коагулируют при воздействии высоких температур. И наоборот, снижение в молоке концентрации ионов кальция и магния способствует переходу части катионов, связанных с мицеллой казеина, в растворимое состояние, при этом происходит дезагрегация мицелл, что приводит к повышению термоустойчивости молока.

Свежее молоко кислотностью 16-18⁰T (рН 6,6-6,7) выдерживает высокотемпературную обработку без видимой коагуляции белков. Повышение кислотности приводит к снижению термоустойчивости молока, так как в результате уменьшается заряд белковых частиц, и часть коллоидных солей кальция переходит в растворимое состояние. Это способствует агрегации казеиновых частиц и их коагуляции при нагревании [3, 4].

Исследование роли белков в термоустойчивости молока показало, что общая их концентрация играет меньшую роль, чем концентрация отдельных белковых фракций или же их структурные свойства. Основа термоустойчивости молока - термостабильность казеиновой фракции, сывороточные белки ее не изменяют, пока их содержание в молоке не увеличивается до определенного уровня. По-видимому, существует критическая концентрация сывороточных белков, которая должна быть превышена, прежде чем казеиновый комплекс станет ненормально чувствителен к нагреванию.

Основными причинами коагуляции белка являются:

- начало процесса закисания (при этом происходит снижение содержания казеина и уровня рН молока);
- добавление молозива в сырое молоко;
- добавление молока в сырое сборное молоко, полученное от больных и, прежде всего, имеющих высокую температуру животных;
- развитие бактерий в результате недостаточного или несвоевременного охлаждения молока;
- наличие в молоке остатков гербицидов или дезинфицирующих средств в молочном оборотовании;
- энзимы, образованные бактериями, разрушающими казеин белка.

Механизм процессов тепловой коагуляции белков молока до сих пор полностью не раскрыт, в связи с этим нет точного метода определения его термоустойчивости.

Также следует отметить, что термоустойчивость зависит и от размера мицелл казеина: чем они мельче, тем больше термоустойчивость молока и наоборот. Это обуславливается различ-

ным содержанием в мицеллах казеина и коллоидного фосфата кальция. Мелкие мицеллы казеина содержат больше казеина и меньше коллоидного фосфата кальция, чем крупные.

Как известно, казеин, обладающий высоким отрицательным зарядом и сильными гидрофильными свойствами, стабилизирует мицеллы казеина. Коллоидный фосфат кальция, наоборот, способствует агрегации частиц казеина [4].

Среди зоотехнических факторов, влияющих на термоустойчивость молока, рассматриваются порода животных, его индивидуальные особенности, клиническое здоровье, тип кормления, период лактации, сезон года. Термоустойчивость свежесвыдоенного молока зависит от целого ряда биологических факторов, влияющих на синтез компонентов молока в организме животного [5, 6].

Термоустойчивость изменяется также в режиме охлаждения, продолжительности и условий хранения (технологические факторы) молока на фермах и заводах.

Гигиенические условия получения и первичной обработки молока оказывают влияние на количественный и качественный состав его микрофлоры, что также сказывается на показателе термоустойчивости [3].

Таким образом, термоустойчивость молока зависит от целого ряда факторов, влияющих на компоненты молока. Чем выше термостойкость молока, тем меньше изменяется его белковый и минеральный состав и тем в большей степени сохраняются его питательные свойства.

Литература:

- 1 Джапаридзе Т. Как повысить качество молока и получить доходы. Аграрный эксперт. 2006. №3
- 2 Аристова В.Л., Костыгов Л.В. и др. Современные представления о термоустойчивости молока. – М.: ЦНИИТЭИ мясомолпром, 1991
- 3 Позднякова В.Ф. Термоустойчивость сырого молока. 2009. №8
- 4 Горбатова К.К. Биохимия молока и молочных продуктов.- СПб.: ГИОРД, 2001
- 5 Кузнецов А. О технологических свойствах молока коров. Мясное и молочное скотоводство. 2010. №2
- 6 Шуварики А.С. Еще раз о термоустойчивости молока. Молочная промышленность. 2006. № 5

МОЛОЧНАЯ ПРОДУКТИВНОСТЬ И КАЧЕСТВО МОЛОКА КОРОВ РАЗНЫХ ГЕНОТИПОВ

Кальнаус В.И. - д.с.-х.н., профессор кафедры технологии переработки и стандартизации Костанайского государственного университета им. А.Байтурсынова

Түйін

Әртүрлі генотипті голштинизирленген сиырлар сүтінің сүт өнімділігі және сапасы зерттелді. Бұл әдіс тауар шаруашылығы үшін ұсынылады.

Аннотация

Изучены молочная продуктивность и качество молока голштинизированных коров разных генотипов. Этот метод рекомендуется для товарных хозяйств.

Summary

Studied milk production and milk quality golshтинizirovannyh cows of different genotypes. This method is recommended for commercial farms.

Изучение молочной продуктивности определяет ряд показателей, основным из которых является удой за лактацию, по которому проводят селекцию коров на повышение продуктивности. Молочная продуктивность определяется не только количеством, но и качеством молока. Основным показателем качества молока является содержание в нем жира и белка [1, 2].

В настоящее время для улучшения существующих и создания новых пород широко используется голштинский скот. Как правило, голштинских животных скрещивают с местными породами с целью увеличения молочной продуктивности [3]. Однако в известной нам литературе встречаются разноречивые данные о результатах этих скрещиваний. В связи с этим мы поставили перед собой цель провести сравнительную оценку молочной продуктивности и качества молока коров разных генотипов.

Молочная продуктивность определялась на основе контрольных доений, проводимых еженедельно. Один раз в месяц индивидуально от каждой коровы в среднесуточной пробе молока общепринятыми методами определяли содержание жира и белка, содержание сухого вещества и количество молочного жира расчетным методом.

Исследования проводились в Мендыкаринском районе Костанайской области, где было сформировано по принципу аналогов 3 группы коров по 30 гол. в каждой, с учетом возраста, происхождения, живой массы: I – чистопородные первотелки красной степной породы (контрольная); II - ½ красные степные × ½ голштинская; III - ½ черно-пестрые × ½ голштинские. Животные находились в одинаковых условиях кормления и содержания. Несмотря на выравненность кормления и содержания аналоги сравниваемых групп по молочной продуктивности и составу молока имели различия (см. таблицу 1).

Таблица 1 - Молочная продуктивность коров ($\bar{X} \pm S_{\bar{x}}$)

Показатель	Группа		
	I	II	III
Удой за 305 дней лактации, кг	2920±178	3856±195	3083±210
Содержание в молоке, %	12,63	12,59	12,50
Сухого вещества	8,94	8,89	8,79
СОМО	3,69±0,05	3,70±0,06	3,71±0,05
Жира	3,55±0,07	3,45±0,05	3,48±0,07
Белка	107,7	142,6	114,3
Количество молочного жира, кг			
Живая масса коров, кг	412±3,08	429±3,79	391±4,81
Коэффициент молочности	708,7	898,8	789,5

Анализ таблицы показывает, что помесные сверстницы II группы превосходили контрольную по удою за 305 дней первой лактации на 936 кг или 32% ($P < 0,001$), III группы – на 163 кг, или 5,4 % ($P < 0,05$). Помесные коровы II группы превосходили аналогов III группы по молочной продуктивности на 773 кг или 25,4%

($P < 0,001$). Видимо, это в большей степени связано с эффектом гетерозиса.

В наших исследованиях амплитуда колебания удоя за 305 дней лактации у коров I контрольной группы составила от 2418 до 4025 кг при коэффициенте изменчивости 14,1 %. У помесей II группы она была в пределах 2437-4634 кг молока при коэффициенте изменчивости 15,5 % и у III

группы 2413-3650 кг при коэффициенте изменчивости 12,3 %.

Для более полной объективной оценки коров по молочной продуктивности рассчитан выход молочной продукции на 100 кг живой массы. Высокие показатели коэффициента молочности у помесных первотелок, по сравнению с чистопородными аналогами, имеют важное значение в специализированном молочном скотоводстве, так как это не только характеризует более высокую молочность коров, но и ведет к снижению затрат кормов на образование молока.

Нами была исследована динамика изменения удоя за первую лактацию у коров красной степной породы и помесей красная степная × голштинская, черно-пестрая × голштинская. Полученные результаты показывают, что общая закономерность изменения удоя по месяцам лактации у животных всех групп была одинакова.

Максимальная величина удоя была отмечена у коров II группы (436 кг), а затем

наблюдалось постепенное снижение его по ходу лактации. При этом необходимо отметить, что темпы раздоя у всех трех групп различны.

Характерной особенностью для лактационной кривой красных степных коров является высокая продуктивность в первый и второй месяцы лактации, сохранение ее с 3 по 5 месяц, а затем равномерное снижение удоя. Особенностью для II группы является повышение удоя с 1 по 6 месяц лактации, а затем снижение его до конца лактации. У III опытной группы лактационная кривая выглядит следующим образом: равномерное снижение удоя со второго по четвертый месяц лактации, а затем с четвертого по шестой месяц происходит некоторое повышение удоя и значительное уменьшение удоя с седьмого месяца и до конца лактации.

Известно, что в числе показателей, характеризующих биологические, племенные и продуктивные качества животных, содержание жира и белка в молоке является одним из важных признаков.

Таблица 2 – Состав и свойства молока за лактацию

Группа	Плотность, °А	Кислотность, °Т	Сухое вещество		СОМО	
			кг	%	кг	%
I	30,4	18,7	368,8	12,63	261,04	8,94
II	30,2	18,4	485,4	12,59	342,79	8,89
III	29,8	18,1	385,3	12,50	270,99	8,79

Установлено, что наиболее высокой жирномолочностью отличаются коровы III группы, хотя по количеству молочного жира они значительно уступают помесным животным II группы. Так, содержание жира в молоке коров III группы было выше, чем у чистопородных сверстниц красной степной породы на 0,02 % , а II - на 0,01 %.

При анализе таблицы также очевидно, что красные степные и помесные первотелки различаются и по содержанию белка в молоке. Разница по этому показателю у них составляет 0,07-0,10% в пользу красных степных сверстниц.

Для характеристики молочной продуктивности важно не только учитывать содержание жира и белка в молоке. Необходимо знать, сколько молочного жира и белка получено от животных за лактацию. Наибольшее количество молочного жира за 305 дней лактации получено от коров II группы (142,6 кг) и наименьшее - от коров I группы (107,7 кг). По абсолютному выходу белка между животными разных групп также наблюдалась разница.

Биологическая ценность и товарные качества молока определяются его составом. Наибольшее содержание сухого вещества и СОМО отмечено у коров I группы. В молоке коров II группы, при некоторой относительной разнице по сухому веществу и СОМО, абсо-

лютный выход сухого вещества и СОМО был больше, так как полукровные животные были самыми обильномолочными.

Оценка коров с помощью коэффициента биологической эффективности показывает количество сухого вещества и сухого обезжиренного молочного остатка на 1 кг живой массы коров.

Использование этого коэффициента позволяет выявить животных, дающих более ценное по своему составу молоко. Установлено превосходство коров-помесей по этому коэффициенту на 26,4 и 10,1 единиц по сравнению с контрольной группой.

Товарные качества молока определяются также показателями плотности и титруемой кислотности молока. Плотность молока зависит от его химического состава, так как плотность составных частей различна. Плотность молока красных степных коров оказалась выше, чем у помесей II и III групп на 0,2 и 0,6 °. В молоке коров II группы, согласно таблице, при некоторой относительной разнице по сухому веществу и СОМО, абсолютный выход сухого вещества и СОМО был больше, так как полукровные животные были более обильномолочными.

Различают титруемую и активную кислотность. Титруемую кислотность определяют в градусах Тернера. Наиболее высокая титруемая кислотность молока была у красных степных коров (18,7 °Т), наименьшая в III группе (18,1 °Т), коровы

- первотелки II опытной группы занимали промежуточное положение.

Проблема повышения пригодности молока для переработки в современных условиях ведения молочного скотоводства довольно важная, так как молочная промышленность требует от производителя молоко сырое с высокими технологическими свойствами.

Полученная эффективность от скрещивания коров красной степной и черно-пестрой пород с голштинскими производителями позволяет рекомендовать этот метод повышения молочной продуктивности и качественного состава молока при ускоренном создании высокопродуктивных стад для товарных хозяйств.

Литература:

1 Басонов О.А., Воробьева Н.В., Тайгунова М.Е., Басонова С.С. Молочная продуктивность голштинизированного черно-пестрого скота // Зоотехния - 2010, № 7. - С.15-17.

2 Бухтилова Н.С., Лыкасова Н.И. Молочная продуктивность и состав молока коров разных генотипов // Технологические проблемы производства продуктов животноводства и растениеводства / Материалы международной научно-практической конференции. – Троицк: УГАВМ, 2004. - С.9-11.

3 Кальнаус В.И., Кальнаус З.Е. Молочная продуктивность и состав молока помесных коров // Вестник сельскохозяйственной науки Казахстана - 2006, № 3. - С.39-40.

УДК 633.111.1

ПРЕДВАРИТЕЛЬНЫЕ РЕЗУЛЬТАТЫ ЭКОЛОГИЧЕСКОГО ИСПЫТАНИЯ СОРТОВ ЯРОВОЙ МЯГКОЙ ПШЕНИЦЫ СЕЛЕКЦИИ ДГП «ИНСТИТУТА БИОЛОГИИ И БИОТЕХНОЛОГИИ РАСТЕНИЙ»

Жарлыгасов Ж.Б. – к.с.-х.н., доцент кафедры агрономии Костанайского государственного университета им. А. Байтурсынова

Калимов Н.Е. - к.с.-х.н., старший преподаватель кафедры агрономии Костанайского государственного университета им. А. Байтурсынова

Ансабаева А.С. – магистрант кафедры агрономии Костанайского государственного университета им. А. Байтурсынова

Түйін

Мақалада «Өсімдіктер биологиясы мен биотехнологиясы институты» селекциясының жаздық жұмсақ бидай сорттарының экологиялық сортсынауының алғашқы нәтижелері анықталады. Есеп берілген жылдың шарттарында ӨББИ сорттарының барлығы Қарабалық-90 стандарт сортты өнім бойынша 2,2 ден 4,6 ц/га асып түскені белгіленеді.

Аннотация

В статье освещаются предварительные результаты экологического испытания сортов мягкой яровой пшеницы селекции «Института биологии и биотехнологии растений». В условиях отчетного года все сорта селекции ИББР по урожайности зерна превзошли стандартный сорт Карабалыкская-90 от 2,2 до 4,6 ц/га.

Summary

In article preliminary results of ecological test of grades of soft spring wheat of selection «Institute of biology and biotechnology of plants» are shined. In the conditions of a fiscal year all grades of selection ИББР have surpassed a standard grade of Karabalykskaja-90 in productivity of grain from 0.22 to 0.46 t/hectares.

Пшеница в Казахстане - основная зерновая культура. Ее посевы в республике занимают более 14,0 млн.га, в т.ч. яровой пшеницы около 13,0 млн. га, а в областях Северного Казахстана посевы пшеницы составляют более 10 млн.га.

По описанию Жуковского П.М. (1971), больше половины населения земного шара питается в основном пшеницей - в виде хлебопродуктов, макарон, кондитерских изделий и др.

Чтобы хлеб, макароны и другие продукты переработки зерна пшеницы были питательны и удовлетворяли требованиям населения, они должны обладать рядом ценных признаков и свойств [1].

Важный показатель, характеризующий качество зерна пшеницы - содержание белка и клейковины. Эти показатели определяют характер использования пшеницы. Особую ценность для перерабатывающей промышленности и экспорта имеют сильные и твердые сорта пшеницы. Сильные пшеницы бывают только мягкие, они характеризуются повышенным содержанием белка, клейковины на три категории (группы): пшеница слабая, средней силы и сильная. Хлеб из муки пшеницы средней силы обладает всеми необходимыми свойствами, он может быть пышным и питательным без примеси другой муки. Хлеб из слабой пшеницы получается

низкокачественным и низкопитательным. Сильная пшеница имеет клейковины, силы муки и других свойств больше, чем это требуется для выпечки отличного хлеба. Этот излишек положительных свойств и составляет основу вопроса о сильной пшенице, поскольку за счет его сильная пшеница способна в смеси улучшить слабую до уровня отличной хлебопекарной или средней силы муки. Мука из сильной пшеницы используется как улучшитель в смеси с мукой из слабой пшеницы. Поэтому сильную пшеницу высоко ценят в стране и за рубежом. Зерно сильной пшеницы должно быть здоровым, хорошо вызревшим, стекловидным, выполненным, обладать натуральным цветом и блеском, определенным уровнем натурности и хорошими мукомольными качествами. Тесто из сильной пшеницы устойчиво в течение всего хлебопекарного процесса, оно умеренно разжижается, обладает хорошей газообразующей и газодерживающей способностью, при выпечке дает высокий, пышный хлеб с хорошей пористостью, ароматом, вкусом, цветом.

Хлебопекарные свойства пшеницы определяются лабораторной выпечкой [2, 3, 4].

Целью наших исследований является выявление наиболее конкурентноспособного сорта яровой мягкой пшеницы по сравнению со стандартным сортом, разработка технологии возделывания сортов яровой мягкой пшеницы селекции ИББР для биоклиматических условий степной зоны Северного Казахстана.

В задачу исследований входило изучение влияния засоренности посевов сортов яровой пшеницы, на рост и развитие и урожайность семян яровой пшеницы, определение устойчивости к неблагоприятным условиям возделывания.

Впервые на южных черноземных почвах Северного Казахстана в условиях засушливой степной зоны проведено экологическое испытание сортов яровой мягкой пшеницы селекции Института биологии и биотехнологии растений.

Полученные результаты исследований позволяют выявить необходимые сведения по биологическим особенностям роста и развития сортов яровой мягкой пшеницы, а также по получению высоких урожаев семян. Использование результатов исследований в производственных условиях позволит хозяйствам, расположенным на черноземных почвах Костанайской области, решить вопросы получения пищевой продукции с наименьшими затратами материальных средств на единицу продукции.

Опыты заложены в севообороте: пар - яровая пшеница – яровая пшеница первой культурой после пара. Посев произведен в благоприятных погодных условиях. Вследствие чего получены дружные всходы с нормальной густотой. Степень засоренности посевов средняя, в

основном преобладали такие сорные растения, как щирца, куриное просо, вьюнок полевой. Условия погоды во время уборки были вполне благоприятными. Отобранный сноповый материал высушивался и хранился до обмолота на складе ГСУ. Случаев нарушения методики и агротехники, допущенных при проведении опыта, не было. Схема опыта:

1. Северянка
2. Степная 15
3. Лютесценс 801
4. Северянка 2
5. Карабалыкская 90 (st) – селекции Карабалыкской СХОС.

Повторность опыта – 4-кратная. Площадь делянки – 50 м², учетная площадь – 25 м². Расположение делянок - последовательное. Почва – чернозем южный.

Результаты фенологических наблюдений приведены в таблице 1. Как видно из таблицы, посев испытываемых сортов проведен в один день – 29 мая. Фазы – начало всходов, полные всходы и начало кущения у всех сортов наступили одновременно – 7 июня, 10 июня и 22 июня, то есть продолжительность периодов посев – начало всходов, посев – полные всходы и посев – начало кущения составили соответственно 9, 12 и 24 дней. Начало колошения у испытываемого сорта Степная 15 наступило на 3 дня раньше, чем у сорта-стандарта Карабалыкская 90 и сорта Северянка 2, на 5 дней раньше, чем у сортов Северянка, Лютесценс 801. Но в фазу восковой спелости раньше всех вступил сорт стандарт Карабалыкская 90 – 27 августа, с продолжительностью периода от полных всходов до восковой спелости в 79 дней. Среди испытанных сортов наиболее короткий период у сорта Степная 15 – 83 дня, наиболее длинный у сорта Северянка 2 – 88 дней, тогда как у сортов Северянка и Лютесценс 801 по 85 дней.

Среднее число растений на 1 м² в фазу полных всходов и перед уборкой приведено в таблице 2. По данным таблицы. наибольшее число растений на 1 м² в фазу полных всходов – 364 шт. (91%) у сорта Лютесценс 801, у сорта Северянка 2 360 шт (90%) и сортов Северянка, Степная 15 и Карабалыкская 90 соответственно 355, 356 и 354 шт. (89%). Наибольшее количество сохранившихся к уборке растений – 334 шт/м² (93%) у сорта Северянка 2, наименьшее - у сортов Северянка и Карабалыкская-90, соответственно 318 и 319 шт/м², что составляет 90%. Сорта Степная 15 и Лютесценс 801 по этому показателю заняли промежуточное положение.

Данные по устойчивости испытанных сортов к полеганию, осыпанию и засухе приведены в таблице 3.

АУЫЛШАРУАШЫЛЫҚ ҒЫЛЫМДАРЫ

Таблица 1 - Фенологические наблюдения различных сортов мягкой яровой пшеницы селекции ИББР

№ п.п	Сорт	Даты									продолжительность вегетационного периода
		посева	всходов		начала кущения	колошения		спелости		уборки	
			начала	полные		начала	полные	молочной	восковой		
1	Северянка	29.05	07.06	10.06	22.06	18.07	20.07	03.08	02.09	06.10	85
2	Степная 15	29.05	07.06	10.06	22.06	13.07	16.07	27.07	31.08	06.10	83
3	Лютесценс 801	29.05	07.06	10.06	22.06	18.07	20.07	31.07	02.09	06.10	85
4	Северянка 2	29.05	07.06	10.06	22.06	16.07	20.07	03.08	05.09	06.10	88
5	Карабалыкская 90	29.05	07.06	10.06	22.06	16.07	19.07	31.07	27.08	06.10	79

Таблица 2 - Густота стояния растений в фазу полных всходов и перед уборкой

Сорт	повторение	Среднее число растений в фазу полных всходов на 1 м ²		полнота всходов, %	Среднее число растений перед уборкой на 1 м ²		% сохранившихся к уборке растений
		по повторению	по сорту		по повторению	по сорту	
Северянка	1	356			322		
	4	354			314		
	среднее		355	89		318	90
Степная 15	1	358			326		
	4	354			322		
	среднее		356	89		324	91
Лютесценс 801	1	366			326		
	4	362			336		
	среднее		364	91		331	91
Северянка 2	1	362			337		
	4	358			331		
	среднее		360	90		334	93
Карабалыкская 90	1	350			320		
	4	358			318		
	среднее		354	89		319	90

Таблица 3 – Устойчивость сортов к полеганию, осыпанию и засухе (балл)

№ п.п.	Сорт	к полеганию	к осыпанию	к засухе
1	Северянка	5	5	4
2	Степная 15	5	5	4
3	Лютесценс 801	5	5	4
4	Северянка 2	5	5	4
5	Карабалыкская 90	4	5	3

Как видно из таблицы, сорта селекции ИББР более устойчивы к полеганию и засухе, чем районированный сорт местной селекции. Все изученные сорта устойчивы к осыпанию.

В фазу трубкования произведен учет растений и стеблей, поврежденных и погибших от повреждения скрытостебельными вредителями.

Все изученные сорта не повреждаются шведской мухой и стеблевой блохой. В фазу колошения также произведен учет распространенности пыльной головни. Испытанные сорта не повреждались этой болезнью, а сорт-стандарт на 0,2%.

Данные по урожайности зерна испытанных сортов приведены в таблице 4.

Таблица 4 – Урожайность сортов яровой мягкой пшеницы селекции ИББР, ц/га

№	Сорт	Урожайность, ц/га	Масса 100 зерен, г	Натура зерна, г/л
1	Северянка	22,0	45,7	769
2	Степная 15	20,1	41,0	771
3	Лютесценс 801	22,5	41,7	774
4	Северянка 2	21,3	42,3	775
5	Карабалыкская 90	17,9	33,9	767

Как видно из таблицы, в отчетном году все сорта мягкой яровой пшеницы селекции ИББР по урожайности зерна превзошли стандартный сорт Карабалыкская 90 при его урожайности 17,9 ц/га от 2,2 (Степная 15) до 4,6 ц/га (Лютесценс 801). Урожайность других сортов – Северянка 2 и Северянка составила соответственно 21,3 и 22,0 ц/га.

Масса 1000 зерен у изученных сортов колебалась от 41,0 г (Степная 15) до 45,7 г (Северянка) при 33,9 г у стандарта. Натурный вес зерна у изученных сортов также был выше, чем у сорта Карабалыкская-90 на 2-8 г/л.

Выводы:

1. Все испытанные сорта мягкой яровой пшеницы селекции ИББР с продолжительностью вегетационного периода 83-88 дней относятся к группе среднеспелых сортов.

2. Испытанные сорта в условиях 2009 года показали себя устойчивыми к неблагоприятным условиям возделывания.

3. В условиях отчетного года все сорта селекции ИББР по урожайности зерна превзошли стандартный сорт Карабалыкская 90 от 2,2 до 4,6 ц/га.

4. Для получения более достоверных данных необходимо продолжить экологическое сортоиспытание этих сортов.

Литература:

1 Жуковский П.М. 1971. Культурные растения и их сородичи. Ленинград, "Колос", 750 с.

2 Коренев Г.В., Подгорный П.И., Щербак С.Н. Растениеводство с основами селекции и семеноводства. – М.: Агропромиздат, 1990. – С. 55-68.

3 Лукьяненко П.П. – Избранные труды. – М.: Колос, 1990. – С. 35-44.

4 Повышение урожайности пшеницы – www.textreferat.com.

ВЛИЯНИЕ СИСТЕМ ОСНОВНОЙ ОБРАБОТКИ ПОЧВЫ НА ПРОДУКТИВНОСТЬ СЕВООБОРОТА В УСЛОВИЯХ ТЕМНО-КАШТАНОВЫХ ПОЧВ СЕВЕРНОГО КАЗАХСТАНА

Блисов Т.М. - к.с.-х.н, доцент кафедры экологии Костанайского государственного университета им. А.Байтурсынова

Түйін

Әртүрлі өңдеу жүйелерінің, оның ішінде минимализациялау элементтері мен тиімділігі туралы зерттеу нәтижелері келтірілген. Ауыспалы егіс ротациясында астықты дақылдар өніміне минималды және нәлді өңдеулер теріс әсер етеді.

Аннотация

В работе приводятся результаты исследований по изучению эффективности различной системы основной обработки почвы с элементами минимализации под урожай зерновых культур в зернопаровом севообороте. Наибольший урожай и выход зерна с 1 га севооборотной площади обеспечивает система разноглубинной (со вспашкой и глубокой плоскорезной в пару) и глубокой обработок – 15,7 ц/га.

Summary

Effectiveness of different systems with elements of minimizing for primary tillage conditions for the soil under 5-field crop rotation was investigated in this article. It was found that the system of midwater (from plowing and deep ploskoreznoy processing of a soil under crop rotation) and deep tillage is the best. It provides the best yield and grain yield from 1 hectare crop rotation area in 15,7 quintal / hectare

В настоящее время совершенствование обработки почвы направлено на ее минимализацию, предусматривающую значительное уменьшение кратности и глубины механических обработок, широкое применение гербицидов [1, с. 45; 2, с.26; 3, с.240].

Работами многих научно-исследовательских учреждений Северного Казахстана и Западной Сибири обоснована целесообразность разноглубинной обработки почвы, отказ от осенней обработки почвы под вторую и последующие культуры и частичная замена механических обработок пара внесением гербицидов [4, с. 80; 5, с. 39].

Уточнены отдельные моменты технологии обработки пара и система обработки почвы в 4-польном зернопаровом севообороте в условиях Акмолинской области [6, с. 15; 7, с. 16].

Следующим этапом совершенствования плоскорезной обработки почвы является дальнейшая ее минимализация.

На Есильской областной сельскохозяйственной опытной станции проведены исследования, предусматривающие следующие системы обработки в 5-польном зернопаровом севообороте (1-чистый пар, 2,3-яровая пшеница, 4-ячмень, 5-яровая пшеница):

1. Вспашка в пару на 23-25 см, на других полях плоскорезная на 12-14 см (контроль);

2. Плоскорезная в пару на 12-14 см, то же на других полях;

3. Плоскорезная в пару на 12-14 см, то же под 2-ю и 4-ю, под 3-ю на 20-22 см;

4. Плоскорезная в пару на 23-25 см, на других полях на 12-14см;

5. Плоскорезная в пару на 23-25 см, на других полях на 20-22см;

6. Плоскорезная в пару на 23-25 см, под 3-ю на 12-14 см, под 2-ю и 4-ю без обработки;

7. Плоскорезная в гербицидном пару (триаллат-1,5 кг + дважды реглоном - 2 кг д.в.) на 23-25 см, на других полях без обработки – минимальная;

8. Гербицидный пар - триаллат (1,5 кг) + дважды реглоном (2,5 кг)+ 2,4Д (1,6 кг), на других полях без обработки - нулевая.

Агротехника опыта общепринятая. Фон – удобрённый (P₂₀ в рядки).

Почва опытного участка - темно-каштановая, карбонатная, легкоглинистая с содержанием в пахотном горизонте (0-20см) гумуса 3,2 %, общего азота - 0,19, общего фосфора - 0,15%, подвижного фосфора (по Мачигину) - 5,0-10,9 мг/кг, обменного калия - 520-535 мг/кг.

Годы исследований характеризовались различными погодными условиями. За вегетационный период (май-август) выпало осадков от 94,7 до 133,7 мм, при среднемноголетней норме 130,3 мм. Распределение осадков в течение вегетационного периода было неравномерным, во все годы количество осадков за осенне-зимний период в основном превышало норму.

В целом по метеорологическим показателям из шести лет два года были благоприятными, два года менее благоприятными, умеренно-засушливыми и два года острозасушливыми, неблагоприятными.

В оценке различных систем основной обработки почвы важное значение имеет изучение их влияния на плотность почвы.

Наши исследования показали, что вспашка и плоскорезная обработка в пару на 23-25 см раз-

рыхлят почву, на 12-14 см уплотняют, при этом объемная масса соответственно равна 0,99-1,03 и 1,07 г/см³.

Наибольшее уплотнение пахотного слоя отмечено в нулевом пару, особенно в нижних слоях (10-20 и 20-30 см), где объемная масса равна 1,13 г/см³.

Изменяется объемная масса почвы в зависимости от предшественника и системы основной обработки. Так, ежегодная глубокая плоскорезная разрыхляет почву и плотность наименьшая в слое 0-30 см - 1,04-1,05 г/см³, при мелкой объемная масса пахотного слоя почвы увеличивается до 1,07-1,10 г/см³. Особенно уплотняются нижние слои почвы (10-20 и 20-30 см) и характеризуется объемной массой 1,12-1,15 г/см³.

Наибольшее увеличение объемной массы пахотного слоя почвы отмечается на варианте с нулевой обработкой до 1,12 на второй - 1,14, на третьей и 1,16 г/см³ на четвертой культуре после пара.

В целом почва уплотняется за счет нижних слоев, где объемная масса выше оптимальной плотности - 1,16-1,21 г/см³.

Посевной слой почвы (0-10 см) на всех вариантах опыта, за исключением нулевой обработки, независимо от предшественника остается рыхлым.

Основным фактором, определявшим урожайность в условиях недостаточного увлажнения, является обеспеченность почвенной влагой.

Наши наблюдения показывают, что различная технология подготовки пара существенно не влияет на влагонакопительную функцию и обеспечивает в среднем за 4 года равные запасы продуктивной влаги 166-177 мм, хотя наблюдается тенденция снижения ее в слое почвы 0-100 см на варианте с нулевой обработкой.

Запасы влаги в почве перед посевом второй, третьей и четвертой культур составили 159-181 мм, это почти на уровне запасов первой культуры после пара.

Вместе с тем существенной разницы в содержании продуктивной влаги между вариантами опыта не обнаружено, однако на третьей и четвертой культурах запасы влаги несколько ниже на варианте с нулевой обработкой.

Содержание почвенной влаги к середине вегетации к фазе колошения резко снижается, в дальнейшем остается на том же уровне. Существенной разницы между полями севооборота и вариантами опыта не обнаружено.

Одной из главных задач системы обработки почвы является ее сороподавляющая способность.

Исследованиями установлено, что различная технология подготовки пара в одинаковой степени уничтожает сорняки (таблица 1)

Таблица 1 - Засоренность посевов зерновых культур перед уборкой урожая в зависимости от системы основной обработки почвы, шт/м²

Варианты опыта	Пшеница по пару		Пшеница 2-я культура		Ячмень, 3-я культура		Пшеница 4-я культура	
	всего	в т.ч. многолетних	всего	в т.ч. многолетних	всего	в т.ч. многолетних	всего	в т.ч. многолетних
1	8,6	0	11,4	0	8,8	1,0	5,4	0,5
2	8,1	0,6	21,1	0,6	7,2	1,0	7,0	0,9
3	8,3	1,2	20,5	1,1	10,5	0,9	6,1	1,2
4	14,1	1,3	16,8	0,9	9,5	0,8	9,4	1,2

Количество сорняков на первой культуре составило 8,1-14,1 шт/м², в т.ч. многолетних 0,2-1,3 шт/м², т.е. уровень засоренности слабый и особо на урожайность пшеницы не повлиял. Преимущественно засоренность была выражена однолетниками: овсягом, гречишкой выюнковой, щирицей запрокинутой. В последующих полях севооборота засоренность посевов также слабая и не зависела от систем основной обработки почвы, наблюдалась лишь тенденция увеличения доли многолетних-корнеопрысковых по мере удаления от парового поля.

Следует отметить, что определяющую роль в слабой засоренности, в какой-то степени играли неблагоприятные погодные условия (холодные «затяжные весны»).

Наблюдения за пищевым режимом почвы показали, что обеспеченность почв нитратным азотом под первый культурой после пара высо-

кая во все сроки определения, что обусловлено многократными механическими обработками парового поля, в результате чего накапливается большое количество нитратного азота - 15,6-19,0 мг/кг.

По мере удаления от парового поля содержание нитратного азота в почве уменьшалось и составило 5,5-7,5 под второй, 6,2-8,4 под третьей и 4,7-7,2 мг/кг под четвертой культурой после пара, что на уровне средней обеспеченности. Однако содержание нитратного азота в почве под второй-четвертой культурами после пара находятся на одном уровне, что, видимо, связано с гидротермическими условиями года и уровнем урожайности.

Различные технологии обработки почвы не вызывают существенных изменений в содержании нитратного азота.

Характерной особенностью динамики нитратного азота в слое почвы 0-40 см является некоторое увеличение его содержания к середине лета, когда использование его растениями ослабевает. Накопление нитратного азота в почве весной выражено слабее обычного, особенно под второй-четвертой культурой после пара, что связано с температурным режимом. Весна в большинстве лет исследований была холодной и затяжной.

В дальнейшем, т.е. в конце вегетации, в целом сохраняются такой же уровень содержания нитратного азота, как в фазу цветения, если есть снижение, - оно незначительное, что связано с недостатком влаги и затуханием нитрификационных процессов.

Содержание подвижного фосфора в пахотном слое почвы составило 6,9-10,0 под первой, 5,4-8,6 под второй, 6,3-11,5 под третьей и 4,0-7,1 мг/кг под четвертой культурой после пара, что соответствует уровню очень низкой обеспеченности и фоновое внесение P_{20} в рядки при посеве яровой пшеницы не вызывает заметного увеличения фосфорного уровня почвы.

Различные системы основной обработки почвы не оказывают существенного влияния на содержание подвижного фосфора в почве и не зависят от предшественника.

Содержание подвижного фосфора в почве с глубиной, т.е. в подпахотном слое, уменьшается.

Нам не удалось обнаружить четко выраженной динамики подвижного фосфора в почве в период вегетации. В целом она напоминает кривую динамики нитратного азота, т.е. к середине лета содержание подвижного фосфора увеличивается, а в дальнейшем такой уровень сохраняется к концу вегетации.

Результаты исследований обменного калия в почве показывает высокую и очень высокую обеспеченность почвы обменным калием - 409-688 мг/кг независимо от предшественника, системы обработки и срока взятия почвенных образцов.

Учет урожая показал, что в среднем за 4 года урожай яровой пшеницы при различной механической обработке пара был одинаковым - 13,9-14,8 ц/га (таблица 2).

Нулевая обработка пара снижает урожайность яровой пшеницы на 2,0-2,9 ц/га по сравнению с вариантами механической обработки, а при минимальной обработке снижение урожайности отмечено в два года из четырех лет исследований.

Урожайность второй пшеницы после пара при равных условиях влагообеспеченности почвы не зависела от осенней обработки и ее глубины, и на уровне 13,6-14,4 ц/га.

Исключение осенней обработки почвы под вторую пшеницу после пара действует по-разному и зависит от технологии подготовки пара. Так, на фоне механической обработки пара иск-

лучение основной обработки почвы не снижает урожай яровой пшеницы, на фоне минимальной отмечена тенденция снижения урожая, а на фоне нулевой обработки пара урожайность пшеницы по необработанной с осени стерне снижается на 1,7-2,5 ц/га по сравнению с другими вариантами обработки почвы.

В целом такая же закономерность наблюдается и на последующих полях севооборота.

Следует подчеркнуть, что система минимальной обработки почвы под ячмень (3-я культура) ведет к значительному снижению его урожайности соответственно на 3,4-5,0 по сравнению с контролем или на 2,5-4,3 и 4,1-5,9 ц/га по сравнению с другими вариантами обработки почвы.

Все другие варианты опыта, в частности различное сочетание разноглубинных обработок, включая и исключение их под вторую и четвертую культуры, формируют одинаковую урожайность ячменя - 19,5-21,3 ц/га.

Урожай пшеницы четвертой культуры после пара на вариантах с мелкой и глубокой плоскорезной обработок и их сочетаний в севообороте, включая посев по необработанной с осени стерне, был практически одинаковым - 12,5-14,1 ц/га. Урожай пшеницы при посеве по необработанной стерне на фоне, где осенняя обработка не приводилась и под предшествующие культуры, был меньше на 1,1-2,7 по минимальному и на 1,7-3,3 ц/га по нулевому пару по сравнению с другими вариантами опыта.

Следует отметить, что снижение урожая при минимальной и нулевой обработках при равных условиях влагообеспеченности и слабой засоренности связано с ухудшением структуры пахотного слоя почвы, особенно слоя 10-30 см, где с середины вегетации затрудняется усвоение влаги растениями. Это подтверждают и наши фенологические наблюдения. Пшеница и ячмень на этих вариантах развиваются быстрее на 5-7 дней, в результате в период налива зерна часто оказываются в экстремальных условиях, чем растения на других вариантах обработки почвы. Все это отрицательно отразилось на урожайности зерновых культур на этих вариантах обработки почвы.

За ротацию севооборота в целом действие различных систем основной обработки почвы аналогичное. Система разноглубинной и глубокой обработок при равных условиях влагообеспеченности почвы и слабой засоренности обеспечивает одинаковую урожайность - 15,4-15,7 ц/га.

Система минимальной и нулевой обработок почвы действует отрицательно, и урожай зерновых снижается по сравнению с контролем соответственно на 2,2 и 3,3 ц/га.

Таблица 2 - Урожайность зерновых культур в зависимости от системы основной обработки почвы, ц/га

Варианты опыта	Пшеница по пару		Пшеница 2-я культура		Ячмень, 3-я культура		Пшеница 4-я культура		За ротацию севооборота
	урожай	+,- к контролю	урожай	+,- к контролю	урожай	+,- к контролю	урожай	+,- к контрол ю	
1. Вспашка в пару на 23-25см, на других полях плоскорезная на 12-14см (контроль)	14,8	-	14,4	-	20,4	-	13,4	-	15,7
2. Плоскорезная в пару на 12-14см, то же на других полях	13,7	-1,1	13,6	-0,8	19,5	-0,9	13,3	-0,1	14,9
3. Плоскорезная в пару на 12-14см, то же под 2-ю и 4-ю, под 3-ю на 20-22см	14,1	-0,7	13,8	-0,6	20,5	0,1	13,6	0,2	15,4
4. Плоскорезная в пару на 23-25см, на других полях на 12-14см	14,6	-0,2	14,3	-0,1	19,8	-0,6	14,1	0,7	15,7
5. Плоскорезная в пару на 23-25см, на других полях на 20-22см	14,4	-0,4	14,1	-0,3	20,6	0,2	13,9	0,5	15,7
6. Плоскорезная в пару на 23-25см, под 3-ю на 12-14см, под 2-ю и 4-ю без обработки	14,6	-0,2	14,2	-0,2	21,3	0,9	12,5	-0,9	14,7
7. Плоскорезная в гербицидном пару на 23-25 см, на других полях без обработки - минимальная	13,0	-1,8	13,1	-+1,3	17,0	-3,4	11,4	-2,0	13,5
8. Гербицидный пар, на других полях также без обработки - нулевая	11,9	-2,9	11,9	-2,5	15,4	-5,0	10,8	-2,6	12,4
НСП ₀₅ , ц/га		2,0		1,6		2,2		1,7	

Выводы:

1 Урожайность яровой пшеницы по пару не зависит от способа механической обработки пара и в среднем за 4 года составила 13,7-14,8 ц/га. Нулевая обработка пара снижает урожай на 2,0-2,9 ц/га.

2 Наибольший урожай и выход зерна с 1 га севооборотной площади обеспечивает система разнуглубинной (со вспашкой и глубокой плоскорезной в пару) и глубокой обработок – 15,7 ц/га.

3 Система минимальной и нулевой обработок действует отрицательно, и урожай зерновых культур снижается соответственно на 2,2 и 3,3 ц/га.

4 Минимальная обработка почвы в условиях зоны требует дальнейшего совершенствования.

Литература:

1 Милащенко Н.З. Перспективы минимальной обработки. - Земледелие, 1977, 1. С. 45.

2 Доспехов Б.Н. Минимализация обработки почвы: направления исследования и перспективы внедрения в производство. – Земледелие, 1978, 9. С. 26.

3 Колмаков П.П., Нестеренко А.М. Минимальная обработка почвы. – М., Колос, 1981. С.240.

4 Жердева С.В. О минимализации обработки почвы в подзоне южных черноземов Северного Казахстана. – В сб. "Рациональное использование и охрана природных ресурсов Северного Казахстана". - А-Ата, 1980. С.80.

5 Мощенко Н.Б. Особенности технологии основной обработки почвы в черноземной степи Западной Сибири в системе почвозащитного земледелия. – В сб. "Материалы Всесоюзного семинара по минимализации обработки почвы в почвозащитном земледелии. – Омск, 1981. С.39.

6 Кудайбергенов Г.К. Влияние различных систем обработки темно-каштановых почв на урожай яровой пшеницы в Торгайской области. - Автореферат диссертации на соискание уч. степени к.с-х.н. - Целиноград, 1979. С.160.

7 Буянкин Н.И. Эффективность различных технологии подготовки паров под посев яровой пшеницы в зернопаровом севообороте сухой степи Торгайской области. – Автореферат диссертации на соискание уч. степени к.с-х.н. - Целиноград, 1979. С. 160.

УДК 631. 111. 3

ОПТИМИЗАЦИЯ ЭКОЛОГИЧЕСКИХ ПАРАМЕТРОВ ЗЕМЛЕПОЛЬЗОВАНИЯ В ХОЗЯЙСТВАХ КОСТАНАЙСКОЙ ОБЛАСТИ

Наумов Н.С. - к.б.н., доцент кафедры экологии Костанайского государственного университета им. А.Байтурсынова

Шепелев М.А. – старший преподаватель кафедры агрономии Костанайского государственного университета им. А.Байтурсынова

Түйін

Ауыл шаруашылық алқаптары құрылымын экологиялық нормаларға сәйкесті оңтайландыру топырақ жамылғысының деграциялық процестерінің тежелуін қамтамасыз етеді.

Аннотация

Оптимизация структуры сельскохозяйственных угодий в соответствии с экологическими нормативами способствует замедлению деграционных процессов почвенного покрова.

Summary

Optimization of the structure of agricultural land in accordance with environmental regulations promotes to delay of degradation processes of soil cover.

Главная задача природопользования как научного направления — поиск и разработка путей оптимизации взаимодействия общества с окружающей средой в конкретных природных и социально-экономических условиях территории. Они должны способствовать сохранению и воспроизводству благоприятных условий для жизни и деятельности человека, поэтому рациональное природопользование тесно связано с проблемой экологической безопасности [1, 2, 3].

Исследованиями ученых доказано, что сохранение в степной зоне природных естественных участков, оптимальное пропорциональное соотношение пашни, лесов и кормовых угодий способствуют повышению стабильности и про-

дуктивности агроландшафтов и устойчивости природных систем в целом, препятствуют развитию процессов опустынивания [4, 5, 6, 7, 8].

Почва является центральным звеном агроэкосистем. Поэтому для осуществления целей предотвращения деградации экосистем следует придерживаться основных стратегических положений природопользования на национальном и местном уровнях, обязывающих всех земледельцев и землепользователей осуществлять:

- рациональную организацию территории, обеспечивающую экологически и экономически целесообразное размещение угодий и внутреннее их устройство с учетом пастбищеоборотов,

лесовосстановления и сохранения биологического разнообразия;

- защиту земель от водной и ветровой эрозии, селей, подтопления, заболачивания, Вторичного засоления, иссушения, уплотнения, загрязнения и засорения отходами производства, химическими веществами, от пожаров и других процессов деградации;

- восстановление и повышение плодородия почв, продуктивности сенокосов и пастбищ, а также сохранение плодородного слоя почвы при проведении работ, связанных с техногенными нарушениями земель, для использования гумусового горизонта при рекультивации этих земель.

За последние 55-60 лет повсеместно наблюдается снижение плодородия почв и эта тенденция будет сохраняться и дальше, если не будут соблюдаться экологические законы природопользования. Это будет сказываться на деградации не только почв, но и биосферы в целом.

Деградация почв проявляется прежде всего в том, что они утрачивают свое плодородие [9]. В этой связи реальной становится угроза краха сельского хозяйства, что очень опасно в условиях роста числа потребителей.

Для сохранения жизни на планете необходимо сохранение почв путем разработки новых технологий, которые обеспечивали бы как экономический и социальный статус общества, так и улучшение состояния окружающей среды.

В перечень причин антропогенной деградации можно включить такие показатели как сведение лесов, перевыпас скота, чрезмерная экс-

плуатация земель в условиях интенсивной сельскохозяйственной и индустриальной деятельности, организация земельной территории хозяйства и т.д.

Мы в своих исследованиях остановились на выяснении влияния структурной организации земельной территории на основные экологические параметры черноземов обыкновенных Федоровского района.

Нами использованы экологические нормативы для экологически ориентированного управления плодородием почв, которые включают следующую пространственную структуру параметров:

- доля пашни в структуре агроэкосистемы (АгрЭС);
- облесенность территории;
- соотношение почворазрушающих и почвовосстанавливающих культур в севообороте;
- структура возврата органики;
- минимально допустимый предел внесения элементов минерального питания.

Доля пашни в структуре АгрЭС. Как видно из данных табл.1, весьма высока доля пашни в общей площади территории. По исследованиям ученых для умеренно засушливой степной зоны предельно допустимая доля пашни в составе АгрЭС не должна превышать 50%. В частности, Синещев В.Е., Южаков А.И. считают, что в степной зоне доля пашни от общей площади территории должна составлять 40-45% [8].

Вследствие сокращения площади пашни этот норматив может быть достигнут практически во всех зерносеющих районах области.

Таблица 1 - Современное состояние и экологические нормативы доли пашни в АгрЭС

Хозяйство и зона	Пашня, %
ТОО «Гранд», умеренно сухая степь:	
- современное состояние	79,9
- экологический норматив	50

Завышение количества пашни ускоряет процесс разрушения почв, что противоречит задачам обеспечения продовольственной безопасности.

Как считает Н.Ф.Реймерс, размер поля как норматив является наименее разработанным показателем. В Костанайской области размер поля достигает 400 га и более [10]. Предполагаемый норматив размера поля, на наш взгляд, должен быть в пределах 200-250 га. В этом случае повышается общее биологическое разнообразие АгрЭС и снижается опасность массового развития насекомых-вредителей, и, стало быть, вероятность обращения к инсектицидам.

В данном хозяйстве в основном внедрены зернопаровые севообороты, в которых от-

сутствуют почвовосстанавливающие культуры, а в паровом поле происходит интенсивная минерализация гумуса. В этой связи в хозяйствах необходимо предусмотреть внедрение и зернотравяных севооборотов.

Обеспеченность питательными элементами - один из главных нормативных показателей, от которого зависит продуктивность агроценозов и АгрЭС. За минимально допустимый уровень содержания элементов питания нами приняты их значения, соответствующие шкалам агрохимслужбы (табл 2). Сопоставление минимально допустимых уровней содержания подвижных элементов азота, фосфора и калия с фактическим их содержанием в почвах области показывает, что эти элементы содержатся в количествах ниже минимума, кроме обменного калия.

Таблица 2 - Фактический и минимально допустимый уровни содержания питательных элементов в почвах, мг/100г почвы

Почвы	N-NO ₃	P ₂ O ₅	K ₂ O
Фактическое содержание в почве			
Черноземы обыкновенные	1,05	1,4	57
Экологический норматив			
Черноземы обыкновенные	1,35	3,5	55

Минимально допустимый предел внесения элементов минерального питания обычно составляет 43,4 кг/га азота, 13 кг/га фосфора и 30,4 кг/га на всю ротацию севооборота (табл. 3).

Как видно из таблицы 3, в среднем за три года поступления питательных веществ на поля зернопарового севооборота не было.

За это же время в среднем было вынесено N - 43,4; P₂O₅ – 13,0 и K₂O – 30,4 кг с гектара севооборотной площади.

Отсутствие поступления в почву элементов питания в составе органических и минеральных удобрений за эти годы способствовало соз-

данию в почве острodefицитного баланса NPK, что недопустимо, так как это ведет к постепенному обеднению почв элементами питания растений, уменьшению биологической продуктивности и в целом устойчивости агроэкосистемы. В то же время на основании балансовых данных для систематического повышения урожаев необходимо возвращать в почву в среднем 80% азота, взятого из нее,

На сегодняшний день по всем агрономам экологический императив требует повышения содержания гумуса почв путем его расширенного воспроизводства [1, 9].

Таблица 3 - Баланс питательных веществ в зернопаровом севообороте при существующей системе удобрений

№ п/п	Статьи баланса	кг/га		
		N	P ₂ O ₅	K ₂ O
1	Вынос питательных веществ с урожаем	43,4	13,0	30,4
2	Поступление элементов питания			
	- с органическими удобрениями;	-	-	-
	- с минеральными удобрениями	-	-	-
	ИТОГО:	-	-	-
3	Баланс питательных веществ (+ -), кг/га	-43,4	-13,0	-30,4
4	Интенсивность баланса, %	0	0	0

Структура возврата органики приведена в табл.4.

Для поддержания компенсированного баланса гумуса в исследуемых почвах средняя

норма внесения органики в пересчете на навоз должна составлять 7,5 т/га.

Таблица 4 - Структура возврата органики

Составляющие баланса	Агрозоны
	умеренно сухостепная
Органическое вещество, т/га	7,5
в том числе, %:	
корневые остатки (включая многолетние травы в севообороте)	48,4
солома	11,7
навоз	38,3
сидераты	1,1

Под сельскохозяйственными культурами процессы минерализации органического вещества значительно превышают процессы гумусообразования из растительных остатков, что свидетельствует о том, что необходимо дополнительное внесение в почву органического материала в виде навоза, компостов, сидератов, соломы.

Известно, что оптимальное соотношение площадей пашни, лесов, сенокосов и пастбищ способствует повышению стабильности и продуктивности агроценозов и устойчивости природных систем в целом, препятствует развитию процессов опустынивания.

Таблица 5 – Экологические параметры сбалансированной территориальной организации в умеренно сухой степной зоне

Показатель	Фактическая структура земель (%)	Оптимальные экологические параметры (%)
Всего сельскохозяйственных угодий	95,7	80
в том числе:		
- пашни	79,9	50
сенокосов	11,3	15
пастбищ	8,8	15
Доля полезащитных лесополос от площади пашни	2,7	5
Доля лесных площадей от общей площади	0,5	10

Поэтому в степной зоне важно установление предельно допустимых экологических параметров, то есть соотношения между сельскохозяйственными угодьями (табл. 5), чтобы выяснить экологическую стабильность территории и уровень антропогенного воздействия на почву. Внедрение этих показателей на практике позволило бы снизить интенсивность деградационных процессов в каждом конкретном хозяйстве, не делая больших затрат.

При внедрении экологических параметров доля лесов для степной зоны должна составлять не менее 10-15%. В настоящее время по Костанайской области доля лесов составляет в среднем 1,8% с колебаниями по районам от 0,1 до 4,3%. При этом доля полезащитных лесных полос составляет в среднем 0,08% при необходимом параметре в 4-5%, многие защитные полосы за последние десятилетия либо усохли, либо находятся в неудовлетворительном состоянии.

Так как изучаемая территория отличается довольно длительной историей сельскохозяйственного освоения, то естественных степных ландшафтов сохранилось очень мало.

Мы уже никогда не сможем возвратиться к естественным степям, но можем сохранить в экологически устойчивом состоянии те ландшафты, которые до сих пор выполняют значимые экологические функции в степной зоне, благоприятно влияют на прилегающие природные среды. Это лесные массивы и лесополосы, сохранившиеся участки естественной растительности, сенокосы и пастбища, которые, несмотря на значительные сельскохозяйственные воздействия, всё же играют важную экологическую роль в современных степях.

Проведенный анализ экологических параметров землепользования в ТОО «Гранд» показывает, что экологические параметры в данном хозяйстве не соблюдаются.

1. Выявлено, что в ТОО «Гранд» наблюдается превышение площади пашни по сравнению с экологическим оптимумом на 29,9%. Необходимо привести структуру сельскохозяйственных угодий в соответствие с экологическими нормативами.

2. В данном хозяйстве мало естественных и полустепных угодий, что способствует ускоренной деградации почвы. В этой связи необходимо увеличить площади сенокосно-пастбищных угодий до 30% от площади сельскохозяйственных угодий, естественных лесных угодий – до 10%.

3. Эффективное плодородие почв хозяйства характеризуется низким содержанием таких элементов питания, как азот и фосфор, в хозяйстве не занимаются в должной мере использованием органических и минеральных удобрений, что отражается отрицательно на балансе элементов питания растений. По этим элементам баланс всегда должен быть положительным

4. Целесообразно совершенствовать структуру севооборота путем повышения доли почво-восстанавливающих культур с использованием многолетних трав и сидератов.

5. При оптимизации соотношений площадей лесной, древесно-кустарниковой растительности, сенокосов и пастбищ, а также пахотных угодий деградационные процессы не получают доминирующего развития.

Литература:

- 1 Шишов Л.Л., Дурманов Д.Н. Расширенное воспроизводство плодородия почв и его информационное обеспечение // Проблемы почвоведения и агрохимии. – М.: Наука, 1986 - С.75-87.
- 2 Добровольский Г.В., Никитин Е.Д. Функция почв в биоценозе и экосистемах. – М.: Наука, 1990. – 261с.
- 3 Голубев В.С. Экохозяйство – путь России к устойчивому развитию // Аграрная наука, 1995, №5. – С.34-36.
- 4 Докучаев В.В. Сочинения. Преобразование природы степей. Работы по исследованию почв и оценке земель. Учение о зональности и классификации почв (1888-1900). Том У1. - М.-Л.: Изд-во АН СССР, 1951.- 596 с.
- 5 Зыбалов В.С. Основы экологического земледелия (учебное пособие). Челябинск: Юж.-Урал. кн. изд-во, 1999. – 145 с.
- 6 Зыбалов В.С., Миркин Б.М. Управление функцией агроценозов. Роль промежуточных посевов и поликультуры // Сельскохозяйственная биология. – 2002. - №1. – С.3-10.

7 Парамонов Е.Г., Ишутин Я.Н., Симоненко А.П. Кулундинская степь: проблемы опустынивания. – Барнаул: Изд-во Алт. ун-та, 2003. – 138 с.

8 Синещеков В.Е., Южаков А.И. Условия стабильного функционирования агроландшафтов юга западной Сибири //

География и природные ресурсы, 2005, № 1. – С.85-90.

9 Лыков А.М. Воспроизводство органического вещества при интенсивном земледелии // Химизация с.-х., 1989, № 10, с.27-31.

10 Реймерс Н.Ф. Природопользование: Словарь-справочник. – М.: Мысль, 1990. – 637с.

УДК 633.1

ОСНОВОПОЛАГАЮЩИЕ ФАКТОРЫ ПОЛУЧЕНИЯ ВЫСОКОГО УРОЖАЯ ЗЕРНА

Оразбаев К.Ш. - к.с.-х.н., профессор кафедры агрономии Костанайского государственного университета им. А.Байтурсынова

Байгабулова К.К. - к. э. н., КазУЭФ и МТ

Алтыбаева Г.К. - старший преподаватель Костанайского инженерно-педагогического университета им. М. Дулатова

Түйін

Бұл мақалада астық дақылдарының өнімін өсірудегі негізгі факторлардың маңызы баяндалады. Қысқа танапты ауыспалы егістерде ылғал сақтау технологияларын қолдану жоғары тұрақты өнім алудың кепілі екенін анықтаған және бұл бағыт ауылшаруашылығының стратегиялық бағдарламасы болып табылады.

Аннотация

В данной статье отражены основные факторы, влияющие на урожай зерна. Короткоротационные севообороты с внедрением влагосберегающей технологии являются главными факторами повышения урожая, стратегической программой развития сельского хозяйства.

Summary

This article reflects the main factors, which influence on corn crop. Short rotational crop periods with adaptation of moisture reserving technology are the main factors of increase in productivity and strategical program of agricultural development.

На Республиканском форуме, посвященному 20-летию Независимости, Президент РК Н.А. Назарбаев поставил ряд задач перед Правительством по выводу сельскохозяйственной отрасли на новые рубежи. В решениях этих задач важное место занимает дальнейшее увеличение производства зерна. В 2011 году валовой сбор зерновых и бобовых культур в РК составил 26,9 млн. тонн при урожайности 16,9 ц/га. Такого успеха казахстанские земледельцы достигли впервые. Это результат внедрения инноваций в растениеводстве.

На базе многолетних научных и передовых практиков происходит дальнейшее совершенствование почвозащитной системы обработки почвы, а результаты успешно внедряются в производство.

Наши земледельцы давно убедились, что без паровых полей в структуре севооборотов не обойтись, так как получения намечаемого урожая зерновых строго зависело от влагообеспеченности почвы. Вопрос накопления и сохранения влаги, роль парового поля доказана не одним поколением хлеборобов. В этом направлении большой вклад вносят ученые Костанайского НИИСХ, ДП ЦелинНИИМЭСХ. Карабалыкская опытная станция, передовые крестьянские и

фермерские хозяйства, которые абсолютно грамотно и рентабельно ведут свои хозяйства.

В Костанайской области площадь пара ежегодно занимает 1 млн. га. Это гарант получения урожая при любых погодных условиях. Применение современных способов обработки почвы в парах способствует накоплению дополнительной влаги в почве в пределах 30-40 мм. В 2011 году на площади 521 тыс.га пара применялась нулевая технология.

В настоящее время хозяева всех форм собственности земли, основываясь на рекомендациях местных научных учреждений, перешли на 3-х и 4-х польные севообороты, причем где годовая сумма осадков более 300 мм внедряют и осваивают севообороты: пар - яровая пшеница - рапс - яровая пшеница, пар - яровая пшеница - горох, нут - яровая пшеница, пар - яровая пшеница - кукуруза - ячмень. При годовой сумме осадков на уровне 300 мм и ниже: пар - яровая пшеница - яровая пшеница, пар - яровая пшеница - ячмень.

Внедрение во всех зерносеющих хозяйствах короткоротационных севооборотов с минимизацией обработок почвы продолжается.

Переход и внедрение в производство влаго и ресурсосберегающей технологии стал очередным фактором повышения урожая. Мини-

мальные и нулевые технологии, в основе которых лежит отказ от проведения классических приемов, т.е. от многочисленных механических обработок, в совокупности с использованием

высокоэффективных современных пестицидов и измельченной соломы в качестве удобрения и мульчи позволили в течение последних 13 лет получить стабильный высокий урожай.

Таблица 1 - Динамика производства зерна за 1999-2011 гг. в Костанайской области

	Годы	Площадь, тыс. га	Валовый сбор, т.т.	Урожайность, ц/га
1	1999	2051,2	3726,6	14,9
2	2000	2820,3	2929,4	10,7
3	2001	2932,2	3488,1	11,9
4	2002	2974,0	3487,1	11,8
5	2003	2998,6	3890,0	13,0
6	2004	3039,4	2606,9	8,6
7	2005	3376,2	3912,9	11,6
8	2006	3540,0	5123,3	14,5
9	2007	3938,9	6563,2	16,7
10	2008	4148,0	5267,4	12,7
11	2009	4461,4	5429,5	12,2
12	2010	4321,0	3500,0	8,1
13	2011	4302,0	8729,7	18,4
	Среднее за 1999-2011 гг.	3455,5	4313,3	12,6

Влагосберегающая технология позволяет совершенствовать и пересмотреть систему агротехники зерновых культур. При этой технологии для каждой микрозоны области установлены сроки посева и нормы высева, выбор интенсивных сортов, доля (в %) ранне-, средне- и позднеспелых сортов. Например, на севере области удельный вес средне-позднеспелых сортов составляет 35 %, среднеспелых – 45%, раннеспелых – только 20%, твердой пшеницы до 15% от общей площади посевов; на остальных регионах соответственно – 55,45 и 5%.

Для проведения сортосмены и сортообновления, а также производства и обеспечения элитными и первой репродукции семенами районированных и перспективных сортов производственных и арендных коллективов, фермерских хозяйств в области работают 4 элитно-семенных хозяйства: «Заречное», Аркалыкская и Карабалыкская опытные станции, АО «Ак бидай». Они ежегодно производят 20-25 тыс. т. элитных семян. Кроме того, созданы 54 аттестованных семеноводов, которые производят семена 1-2 репродукции.

В области районировано 16 сортов яровой пшеницы – селекции Омского НИИСХ, Карабалыкской опытной станции, Каз НПЦ зернового хозяйства.

Отмечается положительная динамика внесения минеральных удобрений. На всей посевной площади области применяются отечественные и зарубежные химические препараты по интегрированной защите растений с использованием новых ротационных распылителей, обеспечивающих качественный распылитель и точную дозировку рабочего раствора.

Продолжается тенденция обновления технического парка сельского хозяйства области. За счет собственных и средств лизинговых компаний приобретаются трактора, комбайны, посевные комплексы, сеноуборочные машины и другая техника.

Силами специалистов Департамента сельского хозяйства, акимата области с привлечением ученых Костанайского НПЦ, ДП ЦелинНИИМЭСХ, КГУ им. А. Байтурсынова, КИПУ им. М. Дулатова и опытных станции проводимые курсы повышения квалификации по внедрению сберегающей технологии среди работников АПК дают положительные результаты.

Таким образом, обязательное наличие парового поля с посевом кулис на короткоротационных севооборотах, внедрение влагосберегающей технологии с посевом в рекомендованные сроки семенами высокой репродукции на базе использования современных многооперационных комплексных машин являются основными элементами получения стабильного урожая.

Литература:

1 Сулейменов М. К. Переход от почвозащитной до ресурсосберегающей системы земледелия Северного Казахстана: В сб.: НОУ-ТИЛЛ и плодосмен – основа аграрной политики поддержки сберегающего земледелия. Астана-Шортанды, 2009 г.

2 Калиев А., Сатыбалдин А.А. Основные направления экономической реформы в АПК Казахстана. ж. Аграрная наука, 2002 г.

3 Двуреченский В.И. Возделывание зерновых культур на основе влаго-ресурсосберегающей технологии и современной техники. Костанай, 2005 г.

УДК 631.893.99

ЭФФЕКТИВНОСТЬ ЛИСТОВОЙ (ВНЕКОРНЕВОЙ) ПОДКОРМКИ ВОДОРАСТВОРИМЫМ УДОБРЕНИЕМ НОВАЛОН ФОЛИАР

Карастылёв Н.П. – к.с.-х.н, старший преподаватель кафедры технологии переработки и стандартизации Костанайского государственного университета им. А. Байтурсынова

Түйін

Ауыл шаруашылық дақылдарының жапырақтарын қоректендіру үшін жаңа перспективті суда еритін сулағыш-жабысқағы бар Новалон фолиар тыңайтқышының өндірістік тексеруі, «Игелик» ЖШС-да және Семилетка кенті шаруа қожалығының егінжай сынауы нәтижесінде картопты өңдеуде суландыру кезінде жапырақтарды қоректендірудің жоғары тиімділігі дәлелденген.

Аннотация

Произведена проверка нового перспективного водорастворимого удобрения Новалон фолиар - с прилипателем-увлажителем для листовой подкормки сельхоз культур. В результате полевых испытаний в ТОО «Игелик» и в крестьянском хозяйстве п. Семилетка доказана высокая эффективность листовых (некорневых) подкормок при возделывании картофеля при орошении.

Summary

The article deals with production testing of a new perspective water-soluble fertilizer Novalon foliar - with adhesive – a humidifier for foliar feedings of agricultural crops. As a result of field tests in the LP "Igelik" and on the farm of the village Semiletka high efficiency of leaf (foliar) fertilizing for cultivation of potatoes under irrigation has been proved.

В настоящее время листовые подкормки картофеля стали общепринятыми в мировой сельскохозяйственной практике. Главное преимущество некорневой подкормки - быстрая доставка питательных элементов к растущим органам в критические периоды развития растений картофеля, такие как начало клубнеобразования и накопление урожая клубней, а также замедление роста растения в результате различных стрессов.

Листовая подкормка - это питание растений посредством всасывания через лист и другими надземными частями растения растворенного в воде удобрения в ионной форме. Листовая подкормка обеспечивает устойчивость растения к заболеваниям, вредителям и неблагоприятным погодным условиям, повышает урожайность.

Растение может поглощать элементы питания любыми наземными частями, включая листу, ствол, плоды и даже цветы. Элементы питания сначала должны преодолеть барьер эпидермиса и затем распределиться по клеткам листа и других органов растения. Внешняя стенка эпидермиса листа покрыта кутикулярным слоем, состоящим из воска и кутина.

Восковое покрытие поверхности листьев – главный барьер для проникновения химических элементов внутрь тканей растения. Влажность, температура и химические качества удобрения – основные факторы, определяющие эффективность листовых подкормок. Растворимость удобрения и добавление в раствор прилипателя-увлажнителя сокращает время проникновения питательных элементов в растение. До тех пор, пока удобрение остаётся растворённым, оно может проникать в ткани растения. Прилипатели-увлажнители - химические соединения, которые

добавляют к удобрениям для повышения эффективности листовой подкормки.

От химических свойств удобрения и прилипателя-увлажнителя также зависит скорость проникновения питательных веществ в лист. Медленное, но постоянное поглощение удобрения необходимо, когда для листовой подкормки применяют высококонцентрированные удобрения, и важно чтобы питательные вещества проникали медленно, в течение более длительного периода времени. Управление таким сложным процессом теперь возможно с использованием современных удобрений Новалон Фолиар, в состав которых помимо элементов питания входит прилипатель-увлажнитель.

Внекорневые подкормки бесценны, когда необходимо срочно реанимировать ослабленные растения. Поливать растения раствором удобрений под корень в этом случае совершенно бессмысленно, ведь корни еле живые и почти не в состоянии усвоить даже воду. Удобрения могут обжечь корни и ускорить гибель растения. В такой критической ситуации в роли "скорой помощи" выступают внекорневые обработки, позволяющие очень оперативно помочь растению. Через листовую подкормку также можно быстро восполнить нехватку у растения определенного необходимого элемента.

25 лет назад американский фермер Карлсон создал специальную методику 100 % повышения роста и урожайности любых растений. Основой этой методики являлись внекорневая подкормка растений через листья и проигрывание вблизи растений мелодичной музыки. Сейчас в Карелии 3 фермерских хозяйства получают небывалые для России урожаи моркови, свеклы, капусты и картофеля. Секрет

их успеха состоит в том, что в основу технологии возделывания овощей положена внекорневая подкормка. [1]

Конечно, корневые подкормки остаются главными, но внекорневая подкормка – это великолепное дополнение к основным подкормкам. Ее производят с помощью опрыскивателя по листьям. Опрыскивание желателно производить в утренние или вечерние часы. Внекорневая подкормка позволяет растению быстро начать использовать элементы питания. Через листья лучше всего усваиваются микроэлементы и железо.

К недостаткам следует отнести то, что внекорневые подкормки не позволяют дать много питательных веществ за один раз, так как при увеличении концентрации рабочего раствора возникает опасность ожогов листьев. Именно поэтому для внекорневой подкормки доза удобрения всегда делается меньше в два раза, чем при обычной подкормке поливом. За весну и лето можно произвести 5-6 внекорневых подкормок в зависимости от культуры и состояния растения [2].

Опрыскивание производится по листьям растений, стараясь обработать как верхнюю, так и нижнюю сторону листовой пластины. Опрыскивание производится с интервалами в 10–15 дней.

Растения картофеля характеризуется неравномерным потреблением питательных веществ на протяжении всей вегетации. На формирование урожая одной тонны клубней картофеля нужно: 6 кг азота; 2 кг фосфора и 9 кг калия. Причём добавляют его в разное время. Когда появятся всходы, растению нужен азот; во время цветения необходим фосфор. Когда идёт накопление урожая, нужно подкрепить картофель калием. Таким образом, хороший урожай картофеля зависит от того, каким способом подаются питательные вещества растению картофеля. [3,4,5]

Установлено, что на каждые 10 тонн урожая клубней картофеля выносит из почвы: N – 50 кг.; P₂ O₅ – 20 кг; K₂ O – 90 кг, CaO – 40 кг, MgO – 20 кг.

Эти данные необходимо учитывать при расчетах основных доз внесения минеральных удобрений для получения планируемого урожая.

В период вегетации рекомендуется проводить 3-4 раза внекорневую подкормку картофеля, что способствует увеличению облиственности, увеличению вегетационной массы, интенсивности фотосинтеза и будущего урожая клубней. Внекорневая подкормка способствует увеличению использования питательных веществ из почвы, повышается устойчивость растений к понижению или повышению температуры, недостатку или избытку влаги, недостатку энергии света, позволяет компенсировать недостаток микроэлементов, сформировать полноценную корневую систему и увеличить процессы клубнеобразова-

ния. Увеличивается число клубней на 2-3 шт в зависимости от сорта. Содержание крахмала увеличивается от 0,8 до 1,2 %, снижается содержание нитратов (34-39 мг/кг). [4,5]

В настоящее время промышленность по производству удобрений предлагает водорастворимые удобрения **Кристалон** компанией NU3, Акварин, **Нутривант Плюс** производит международный концерн "ICL Fertilizers", Кемиры комби. **Новалон Фолиар** - полностью водорастворимое комплексное удобрение с высоким содержанием микроэлементов в форме хелатов для использования внекорневой подкормки всех культур.

В качестве препаратов для внекорневой подкормки картофеля, в России, рекомендуются препараты Кристалон (дает прибавку урожая 3,3 – 5,5 т/га), Акварин (3,5 – 5,7 т/га), Кемиры комби (6,8 – 7,5 т/га). [6]

Товаропроизводители при выборе препарата должны учитывать особенность их применения и гектарную стоимость каждой проведенной обработки. [7]

Новалон фолиар - это удобрение ЕС стандарта, NPK с микроэлементами. Производитель - Доктор Тарса Тарим Санаи ВеТигаретА.С. компания DRT, Турция.

Все удобрения ряда **Новалон Фолиар** произведены с применением последних технологических новинок производства водорастворимых NPK-удобрений.

Основные характеристики Новалона фолиар:

- мультиминеральное удобрение, полностью растворимое в воде (табл.1);
- ряд формул NPK могут быть адаптированы ко всем культурам, почвам и агроклиматическим условиям;
- хороший баланс азота в легкодоступных формах NO₃ / NH₄ / NH₂ в NPK формулах;
- микроэлементы в удобрении Новалон хелатированны по способу **EDTA** (этилендиаминтетрауксусная кислота).

Свойства Новалон Фолиар: однородность, не слеживается, не текучий, не имеет едкого запаха.

Особенности Новалон Фолиар:

- быстрая и 100% растворимость;
- не содержит нерастворимых солей и примесей;
- высокое содержание и отличный баланс макро-, микро – и мезоэлементов;
- содержание сбалансированного ряда микроэлементов;
- не содержит натрия и хлор;
- сбалансированное питание позволяет получить гарантированно высокий урожай с высокими качественными показателями;
- усиливает действие пестицидов;
- уменьшает нормы внесения других удобрений (Fe, Mn, Zn, Cu).

Для большего влияния на увеличение урожая и снятия последствий от любых стрессовых факторов (жара, засуха, и т.д.) используются прилипатели и увлажнители листа. Именно они способствуют более эффективному и быстрому проникновению в паренхиму листа и цитоплазму клеток, улучшают процессы обмена в клетках растений.

Благодаря прилипателю, раствор равномерно распределяется на поверхности листа, не смывается осадками и оказывает продолжительное действие и синхронный эффект в течение 21-28 дней.

Снимает поверхностное натяжение, что способствует высокому проникновению питательных веществ в паренхиму листа.

В рамках научно-исследовательской работы по теме «Управления качеством при производстве овощей и картофеля» в 2009 и 2011 году были проведены полевые испытания эффективности удобрения Новалон фолиар в пойме реки Тобол, в Костанайском районе, в одном из ТОО в районе п. Семилетка.

В 2009 г. в ТОО «Игелик» было проведено однократное опрыскивание посадок картофеля

после цветения Новалонем Foliar 9-12-40+0,5. Сорт картофеля - невский, репродукция неизвестная. Обработка поля площадь 6,75 га после цветения, контроль площадь 2,26 га без обработки. Собрано картофеля с обработанной площади 6,7 га – 214 т. 540 кг, получен урожай 32 т.021 кг/га, на контроле получено 57 т 500 кг : 2,26га = 25т 442 кг/га.

Прибавка урожая с 1 га равна 6579 кг в бункерном весе при отходе земли при сортировке 30% ($6579 \cdot 30\%/100 = 1973$ кг (отход земли). Чистая прибавка составила 4706 кг или 4,7 т с 1 га Стоимость удобрений 9000 тенге. Стоимость прибавки 4,7 т x 20 000 тенге за тону = 94120 тенге

Полевые испытания в крестьянском хозяйстве в районе п. Семилетка в 2011 г. показали ещё более высокие результаты.

При выращивании картофеля в крестьянском хозяйстве применялись элементы голландской технологии, согласно рекомендациям [8], разработанным в 2004 г. для сельхоз подразделений ТОО «Иволга Холдинг» кандидатами сельскохозяйственных наук Карастылёвым Н.П. и Бондаренко А.Н.

Таблица 1 - Содержание элементов питания в новалон фолиар (проспект производителя)

Вид удобрений	9-12-40-0,5	10-45-15-0,5	29-11-11-0,5	20-20-20-0,5
Азот общий, %	9	10	29	20
NO ₃ . %	9	0	3	3
NH ₂ . %	0	4	2	1
Фосфор P₂O₅, %	12	45	11	20
Калий K₂O, %	40	15	11	20
Магний	0,5	0,5	0,5	0,5
Железо	0,15	0,15	0,15	0,15
марганец	0,06	0,06	0,06	0,06
цинк	0,06	0,06	0,06	0,06
медь	0,04	0,04	0,04	0,04
бор	0,03	0,03	0,03	0,03
молибден	0,005	0,005	0,005	0,005
pH 25°С	4,92	4,37	4,97	4,60
ЕС, (мСм/см) 25°С	0,78	0,72	0,52	0,64
Растворимость, г/л 25°С	310	355	450	370
Столовая ложка, г	20	20	20	20
Чайная ложка, г	10	10	10	10

Таблица 2 - Применение (рекомендации производителя)

культуры	Количество удобрений на	
	100 л/воды	10 л воды
Кукуруза, пропашные, масличные	250 -300 г	25 -30 г
виноградники	250 -300 г	25 -30 г
зерновые	250-300 г	25 -30 г
Овощи открытый грунт	150 – 200 г	15 – 20 г
Овощи закрытого грунта	100 – 200 г	10 -20 г
бобовые	150 – 200 г	15 – 20 г
Декоративные растения, газонные травы	75-100 г	7,5 – 10 г

Таблица 3 – Рекомендуемые сроки опрыскивания растений раствором Новалон фолиар

культура	Фаза роста и развития	Вид удобрений
картофель	Старт - отрастание ботвы на 10 -15 см	10-45-15+0,5
	Вегетация до цветения	20-20-20+0,5
	Финиш двукратно после цветения	9-12-40+0,5
капуста	2-3 настоящих листочка	20-20-20+0,5
	В период роста	20-20-20+0,5
	Налив кочана	9-12-40+0,5
Томаты, перец, баклажан	3-4 настоящих листа	10-45-15+0,5
	цветение	10-45-15+0,5
	После цветения	9-12-40+0,5
	плодообразование	9-12-40+0,5
огурцы	3-4 настоящих листа	10-45-15+0,5
	цветение	20-20-20+0,5
	После цветения	9-12-40+0,5
	плодообразование	9-12-40+0,5
морковь	2-4 наст листа	10-45-15+05
	Во время вегетации до уборки-3 обр	9-12-40+0,5
Лук	2-4 настоящих листа	10-45-15+05
	начало формирования луковиц	9-12-40+05

Почва КХ - среднесуглинистая, содержание гумуса - 3%, насыщенность почвы основаниями - 65-70%, средне- и слабокислые.

Целью подготовки почвы к посадке является создание глубоко раз рыхленной мелко комковатой структуры почвы. Это достигается комплексом агроприёмов. После уборки предшественника (зерновые) проведено лущение стерни дисковыми лущильниками на глубину 6-8 см. Этот приём стимулирует прорастание семян сорняков и их вегетативных органов, которые уничтожаются последующей зяблевой вспашкой.

Основное требование к полю при гребневой посадке картофеля - это выравненность поверхности поля. Вспашку провели через 7 дней после дискования.

Весной провели закрытие влаги боронами в 4 следа, затем, перед посадкой, почву обрабатывали вертикально-фрезерными культиваторами (доминатор). Предпосадочную обработку провели при достижении физической спелости почвы непосредственно перед посадкой. Разрыв между предпосадочной обработкой и посадкой не превышал более 1 часа.

Удобрения не вносили ни осенью, ни весной - из за отсутствия таковых.

Семенной материал: **Артемис** - ранний, высокоурожайный сорт, обладает хорошими вкусовыми качествами. **Алладин** – среднеспелый (90-110 дней). Форма округло-овальная, цвет кожуры красный, цвет мякоти белый, размер крупный. Среднее количество клубней 10, содержание сухого вещества 21%. **Каратоп** (Германия) раннеспелый, столовый.

Посадка картофеля. Почки, размещённые по клубню в глазках, способны медленно расти при температуре почвы не ниже +5°C, однако корни у ростков картофеля образуются при

температуре не ниже +7°C, посадку картофеля провели, когда почва прогрелась на 7-8°C на глубину 10-15 см. с 8 по 15 мая за 10 дней. Клубни были уложены на одинаковую глубину с таким расчётом, что между уплотнённым слоем почвы и клубнем слой рыхлой почвы был в 1-2 см, который сыграл важную роль при комбайновой уборке. Формирование гребней провели в оптимальные сроки

Провели следующий расчёт густота стеблестоя. На семенном участке необходимо получить около 30 стеблей на 1 м²; на 1га - 300.000 стеблей, т.е. при междурядьях 75 см - 24 стебля на погонный метр. Если у каждого клубня прорастёт 5 стеблей, то на 1 гектаре будет 60.000 кустов. Общая длина на 1 га при междурядьях 75 см -13.333 м. На 1 погонный метр ряда составит 4,5 куста. Густота посадки при этом будет 22 см.

При производстве продовольственного картофеля необходимо получить 20-22 центральных стеблей на м².

Борьба с сорной растительностью механическими средствами (многократные культивации междурядий) разрушают гребень, нарушают гербицидную плёнку, выносят на поверхность новую порцию семян сорняков и повреждают корни и столоны картофеля, что существенно снижает урожай, поэтому мы провели химическую прополку посадок картофеля.

В соответствии с регламентами Списка Госкомиссии РК по химическим средствам защиты растений в посадках картофеля применялись зенкора МЦПА (2М-4Х), титуса. Из противозлаковых гербицидов (граминицидов) применяли фюзелад-форте

Против колорадского жука посева обрабатывали 1 раз моспиланом — системный инсектицид

контактно-кишечного действия, созданный в Японии. Растворимый порошок с содержанием д.в. 200 г/кг.

Против болезней провели 2 обработки системно-контактным фунгицидом *ридомил голд МЦ* 2,5 кг/ га.

Для достижения урожайности 30...40 т. с одного гектара необходимо водоснабжение на уровне 400-450 мм с мая по август. Поливные нормы должны составлять в начале вегетации

25...30 мм (поддержание влажности на уровне 65-75% от НВ) и в фазу бутонизации 45-55 мм (влажность почвы на уровне 75-85 от НВ). Были установлены тензиометры, по показателям тензиометра мы определяли сроки полива. Полив проводили дождевальной установкой ДДА-100 МА

Внекорневая подкормка проводилась по фазам роста и развития картофеля.

Таблица 4 - Опыт опрыскивание картофеля по фазам роста и развития

Удобрение	Фаза роста и развития	Дозировка	Цель
Старт 10-45-15	отрастание на 10-15 см	1,8 кг/га x 360-400 л/вода	усиление роста корней
Вегетация 20-20-20	до цветения	1,8 кг /га x360-400 л/вода	увеличение кол-ва столонов
Финиш 9-12-40	после цветения	1,8 кг/га x360-400 л/вода - двукратно через 10- 12 дней	увеличивает размер клубней

На каждом сорте были оставлены контрольные полосы шириной 3 м, которые не были обработаны Новалонном.

В результате полевого опыта (Табл.5) урожайность на контроле была 295,6 ц/га, на обработанном Новалон Фолиар – 408ц/га, таким образом, прибавка составила 112,4 ц/га. При затратах на листовую подкормку Новалон Фолиар **6120 тенге на га**, доход составил 33720 тенге/га.

Товарные качества картофеля определяются не только урожайностью, но и коэффи-

циентом размножения и товарности. Коэффициент размножения картофеля свидетельствует о высокой или низкой потенциальной способности культуры к самовоспроизводству.

Коэффициентом размножения (количество клубней в штуках на 1 куст определяли в десятикратной повторности) в опыте с подкормкой от 16 до 15 клубня в зависимости от сорта, на контроле 11-12 соответственно

Таблица 5 - Влияние внекорневой подкормки на качество и урожайность картофеля

Показатели	опыт	Конт-роль	+/- к контролю
Урожайность ц/га	408,0	295,6	+ 112,4
Коэффициент размножения картофеля,			
В т.ч. сорт Каратоп, (шт.клубней в гнезде)	14	11	+3
Алладин, (шт.клубней в гнезде)	16	12	+4
Артемис, (шт.клубней в гнезде)	15	11	+4
Товарность сорта Каратоп, %	93	80	+13
Товарность сорта Алладин, %	92	83	+9
Товарность сорта Артемис,%	94	81	+13
в том числе крупных клубней , шт. в гнезде- Каратоп	11	7	+4
Алладин, (шт.клубней в гнезде)	12	5	+7
Артемис, (шт.клубней в гнезде)	12	6	+6
средних клубней , шт. в гнезде-Каратоп	3	4	-1
Алладин, (шт.клубней в гнезде)	4	7	- 3
Артемис, (шт.клубней в гнезде)	3	5	-2
Масса товарного клубня, г -Каратоп	125	92	+33
Масса товарного клубня, г -Алладин	134	103	+31
Масса товарного клубня, г -Артемис	131	102	+29
Содержание крахмала, % сорт Каратоп	14,3	11,5	+2,8
Содержание крахмала, % сорт Алладин	29,4	24,2	+5,2
Содержание крахмала, % сорт Артемис	23,6	20,5	+ 3,1
Экологическая оценка (Концентрация ПДК- 80 м/кг для столового картофеля)	68	67	+1

Товарность картофеля определяется наличием крупных и средних клубней в гнезде. В опыте с подкормкой крупных клубней было. На 65-73 % больше чем без подкормки

Товарность также определяется наличием стандартных клубней в гнезде. Товарность сорта Каратоп составила в опыте с подкормкой 93% без подкормки – 80% , по сорту Алладин – 92% и 83%, по сорту Артемис 94%, 61% соответственно

Масса товарного клубней по сорту Каратоп была с подкормкой 125 г без подкормки 92г, по сорту Алладин – 134г, 103г и по сорту Артемис 131г, 102г соответственно

Технологические свойства картофеля определяются содержанием крахмала, накапливаемого в клубнях [6]. Сорт Каратоп в опыте с подкормкой накопил крахмала 14,3% без подкормки 11,5%, сорт Алладин 29,4% и 24,2% соответственно, а сорт Артемис 23,6% и 20,5% соответственно.

Клубни накапливают нитраты и нитритный азот и определяется предельно допустимыми концентрациями (ПДК): - 80 мг/кг сырых клубней (8 мг %) для столового картофеля; в нашем опыте содержание нитратов не превышало ПДК.

Таким образом, в результате полевых испытаний доказана высокая эффективность не-

корневых подкормок при возделывании картофеля при орошении.

Литература:

- 1 Моисеев А.Г. Огороднику о картофеле - Тула, Приокское кн.изд. 1995
- 2 Альсмик П.И. Селекция картофеля в Белоруссии – Минск, «Урожай», 1979
- 3 Бородин И.В. и др. Картофель в Сибири и Казахстане – М.: - Целиноград, изд. «Колос», 1966
- 4 Лорх А.Г. Динамика накопления урожая картофеля – «Социалистическая реконструкция», 1938, №5
- 5 Лорх А.Г. Динамика накопления урожая картофеля. М: Сельхозгиз, 1948
- 6 Возделывание, семеноводство, хранение и переработка картофеля // Ларионов Ю.С., Дипп В.А., Ларионов Л.М.; под общ. ред. Ларионов Ю.С. – Челябинск, 1995 - 253с
- 7 Балашев Н.Н. Выращивание картофеля и овощей в условиях орошения // М.: Колос 1990
- 8 Карастыльёв Н.П., Бондаренко А.Н. Рекомендации по возделыванию картофеля в сельхоз предприятиях ТОО «Иволга Холдинг». Костанай, 2004

УДК 637.52.03

ВОЗМОЖНОСТЬ СОВМЕСТНОГО ПРИМЕНЕНИЯ ЭЛЕКТРОАКТИВИРОВАННОГО РАСТВОРА АНОЛИТА И ОЗОНА

Касьянов П.Ф. - к.б.н., доцент кафедры технологии переработки и стандартизации Костанайского государственного университета им. А. Байтурсынова

Каланчина В.М. - магистр химии, старший преподаватель кафедры технологии переработки и стандартизации Костанайского государственного университета им. А. Байтурсынова

Түйін

Бұл мақалада бактериялық және дезинфекциялайтын қабілеті бар әр түрлі екі ерітіндіні біріктіп қолдануға болатына тоқталған. Әрқайсысының жоғары әсірлілігін ескере отырып, бұл мәселеге қызыға ден қоя қараған жөн.

Аннотация

Данная статья посвящена установлению возможности совместного применения двух различных растворов, которые обладают высокой бактерицидной и дезинфицирующей способностью. Учитывая их высокую эффективность в отдельности, представляется интересным и перспективным рассмотреть вопрос их совместного применения.

Summary

Given article is devoted an establishment of possibility of joint application of two various solutions which possess high bactericidal and disinfecting ability. Considering their high efficiency separately, it is represented interesting and perspective to consider the problem their joint application.

Хорошо известен тот факт, что основная масса микроорганизмов обитает в почве и паразитирует на культурных растениях. В связи с этим всегда остро стоял вопрос защиты семенного материала выращиваемых культур.

Применение классических средств защиты растений (фунгицидов) не всегда эффективно и экономически не всегда выгодно, вследствие дороговизны современных препаратов и их отрицательным влиянием на экологическое состояние агрофитоценозов. Поэтому встал вопрос об ис-

пользовании других методов обеззараживания семенного материала.

Проведенные нами полевые и лабораторные опыты по обработке семенного материала зерновых культур анолитом показали его высокую эффективность, и самое главное не было обнаружено отрицательного влияния на их всхожесть и энергию прорастания [1].

Целью данной статьи стало исследование возможности совместного присутствия электрохимически активированного раствора анолита и озона, установление степени их совместимости в одном растворе в целях его дальнейшего использования для обработки семенного материала зерновых культур.

В соответствии с поставленной задачей решались следующие вопросы:

- исследовались концентрации полученных ЭХА раствора анолита и озона;
- устанавливалась зависимость концентраций ЭХА раствора анолита и озона от продолжительности хранения раствора;
- изучалась возможность совместимости ЭХА раствора анолита и озона в одном растворе;

В настоящее время основное применение анолит и озон нашли во многих отраслях промышленности и сельскохозяйственного производства. Электроактивация водных растворов позволяет получить новые, экологически чистые дезинфицирующие и стерилизующие антисептики, которые стали широко использоваться в медицине, ветеринарии и промышленности.

Анолит — электрохимически активированная вода с разбавленной в ней поваренной солью (от 0,5 до 5 г/л), полученная в результате обработки водного раствора постоянным электрическим током в диафрагменном электроактиваторе «СТЭЛ». При этом основными биоцидными компонентами, наполняющими анолит, являются атомарный хлор, озон, диоксид хлора,

хлорная и хлорноватистая кислоты, кислород, водород. Такая композиция кислот и химических соединений делает его сильным дезинфицирующим веществом.

Анолит привлекает специалистов своей дешевизной, высокой надежностью, широким спектром антимикробного, противогрибкового действия.

Озон - O_3 - аллотропная форма кислорода, являющаяся мощным окислителем химических и других загрязняющих веществ, разрушающихся при контакте. Благодаря своей химической активности озон имеет очень низкую предельно допустимую концентрацию в воздухе $5 \cdot 10^{-8}$ % или $0,1 \text{ мг/м}^3$. При концентрациях озона 12-15 % озон может разлагаться со взрывом. Следует также отметить, что процесс разложения озона ускоряется с ростом температуры, а сама реакция экзотермична и сопровождается выделением большого количества тепла [2,3].

В последние 20 лет области применения озона значительно расширились и во всем мире ведутся новые разработки. Столь бурному развитию технологий с использованием озона способствует его экологическая чистота. В отличие от других окислителей озон в процессе реакций разлагается на молекулярный и атомарный кислород и предельные оксиды. Все эти продукты, как правило, не загрязняют окружающую среду и не приводят к образованию канцерогенных веществ как, например, при окислении хлором или фтором.

Нами был проведен анализ изменения концентрации ЭХА раствора анолита и озона, и их совместимости в одном растворе.

Были получены ЭХА раствор анолита на приборе СТЭЛ и озон на приборе «Озонатор». На каждой стадии эксперимента рассчитаны начальные концентрации анолита и озона и их смеси через определённые промежутки времени. Результаты приведены в таблице 1.

Таблица 1 – Изменение концентрации и водородного показателя анолита со временем

№	Время	анолит	
		pH	с, г/мл
1	1-2 часа	2,27	0,015
2	6 час	2,28	0,01
3	12 часов	2,30	0,085
3	1 день	2,32	0,005
4	2 дня	2,35	0,0047

Данные исследований показали, что больших изменений концентрации активного хлора (водородного показателя) в ЭХА растворе анолита временем не наблюдается. Вместе с тем мы наблюдаем четкую закономерность, при хранении раствора анолита в прозрачной посуде происходит снижение его концентрации уже на второй день (таб.1). Это подтверждает имеющиеся данные о том, что анолит при его применении

через определенное время разлагается и не оставляет запаха хлора.

Основная масса литературы посвящена обработке семенного материала зерновых культур озонородной смесью и практически отсутствуют данные по обработке семян жидкими растворами и смесями. Поэтому нами был проведён опыт по обработке семенного материала озонированной водой. Концентрация

озона через определенные промежутки времени уменьшается. Результаты эксперимента представлены в таблице. Мы считаем, что озонированная вода обрабатывает семена,

находящиеся в воде, улучшает качество воды, сохраняет ее прозрачной, предотвращает гниение проростков и размножение микробов, способствует росту.



Рисунок 2 - Изменение концентрации озона в воде со временем

Растворимость озона в воде зависит от многих факторов, прежде всего, от концентрации озона в озонкислородной смеси. Озонированная вода уничтожает все возбудители болезней и разрушает большинство химикатов. При озонировании в воду не вносится ничего постороннего. Озон быстро распадается и обогащает воду кислородом. Содержание кислорода в воде увеличивается в 12-15 раз. При этом минеральный состав и pH остаются без изменений. Эффектив-

ное бактерицидное действие озона в воде проявляется при концентрации 0,4–0,5 мг в газе на 1л обрабатываемой воды.

Оба раствора - анолит и озон – рассматриваемые нами выше, каждый в отдельности представляют практический интерес для использования в сельском хозяйстве. Нам представлялось интересным проверить их совместимость и длительность содержания концентрации озона в растворе анолита.

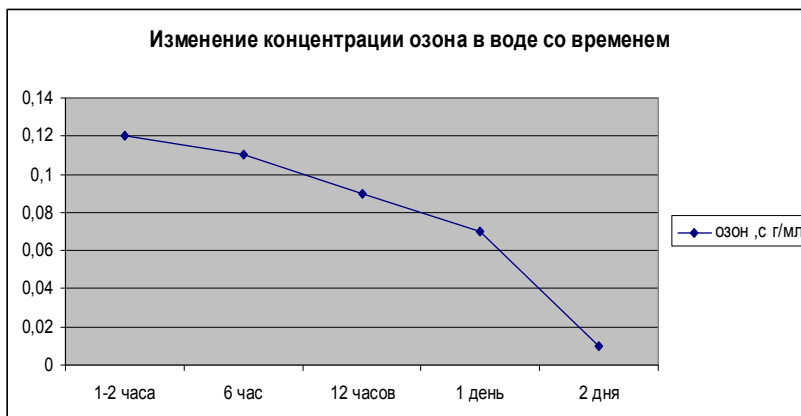
Таблица 2 – Изменение концентрации озона в анолите со временем

№	Время	Концентрация (г/мл)
1	1-2 часа	0,16
2	6 час	0,14
3	12 часов	0,09
3	1 день	0,07
4	2 дня	0,02

Мы установили, что данные растворы совместимы, а наблюдения за их концентрациями показали такую же закономерность, как и при их анали-

зе в отдельности. Другими словами, по прошествии двух суток концентрация озона в растворе анолита снизилась до 0,02 г/мл.



Рисунок 3 - Изменение концентрации озона в анолите со временем

Таким образом, в результате проведенного эксперимента можно сделать вывод, что метастабильная смесь озона в анолите является наиболее эффективным бактерицидным, обеззараживающим и дезинфицирующим средством. Результаты наших исследований и анализ полученных экспериментальных данных показывает, что вполне возможно объяснить свойства активированной воды и озона и их совместимости на основе химического состава данных растворов. Все это позволяет нам продолжить работу по применению данных растворов при обработке семенного материала зерновых культур.

Литература:

1 Касьянов П.Ф., Каланчина В.М. Влияние обработки семян зерновых культур анолитом на способность прорастания // Вестник науки КСТУ им. Академика З.Алдамжар: обзоры актуальных проблем. – 2011. – С. 224-228.

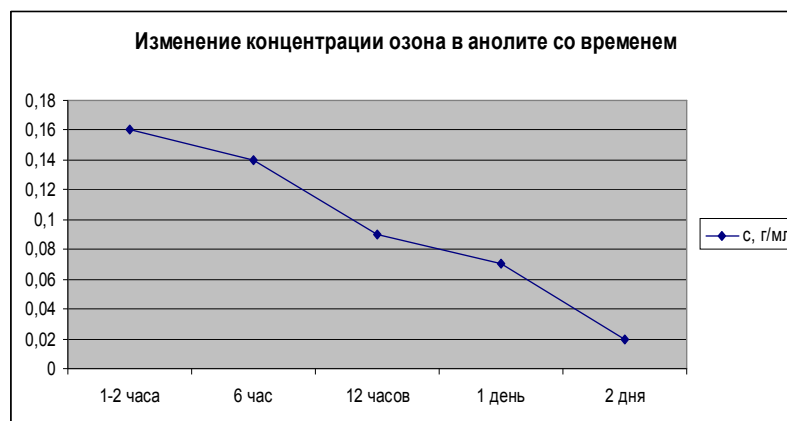
2 Касьянов П.Ф., Каланчина В.М. Влияние обработки семян яровой пшеницы анолитом на всхожесть и энергию прорастания // Вестник КГУ им. А.Байтурсынова: «3 i: intellect, idea, innovation – интеллект, идея, инновация - 2011. – С. 106-108.

3 Филоненко А.В., Байковская Е.Ю. Использование анолита и католита для прорастания семян // Электрохимическая активация: Первый межд. симпозиум. М., 1997 - С. 99-100.

УДК 631.582 (470.54)

ИЗ ОПЫТА АГРОНОМИЧЕСКОЙ РАБОТЫ С ПРОМЕЖУТОЧНОЙ РОЖЬЮ В УСЛОВИЯХ СРЕДНЕГО УРАЛА

Жемпиисов Ш.С. - доцент кафедры агрономии Костанайского государственного университета им. А.Байтурсынова

Түйін

Мақалада бір танаптан екі-үш жылдық өнімде көк шөп алу мүмкіншілігі көрсетілген.

Аннотация

В статье показана возможность получения двух-трех урожаев с одной площади в год однолетних трав на зеленую массу.

Summary

The article describes the possibility of gathering of two or three monocyclic grass harvests a year at a single ground.

Интенсификация севооборотов — один из резервов кормопроизводства. Введение в кормовые севообороты промежуточных культур способствует значительному увеличению производства сочных и грубых кормов. Кроме того, промежуточные культуры позволяют равномерно использовать в течение сезона тракторы, автомобили и другие сельскохозяйственные машины, а также обеспечивают животноводство зелеными кормами ранней весной и поздней осенью.

Как показали исследования кафедры земледелия Свердловского сельскохозяйственного института, возделывание промежуточных культур может быть существенным резервом укрепления кормовой базы Среднего Урала, где обеспеченность общественного животноводства составляет ежегодно не более 70% от потребности [1, 2].

Севообороты с озимой рожью были заложены в учебном хозяйстве «Уралец» Свердловского сельскохозяйственного института. Почва опытного участка — оподзоленный тяжело-суглинистый чернозем. Агрехимическая характеристика почвы в слое 0-30 см: рН солевой - 5,5, гидролитическая кислотность - 6,3, сумма

поглощенных оснований - 39,0 мг/экв, на 100 г почвы степень насыщенности почвы основаниями - 86,3, гумуса - 10,2, общего азота - 0,6, подвижного фосфора - 5,0, калия - 12,3 мг на 100 г почвы.

За поукосные периоды (июнь-сентябрь) осадков выпало от 232 до 300 мм. при норме 250 мм. За это же время температура воздуха равнялась 50,6°; 63,7°, или выше на 7,7° по сравнению с среднемноголетними.

Полевой опыт с промежуточной озимой рожью поставлен в шестипольном севообороте:

1. Ячмень, пожнивно озимая рожь.
2. Озимая рожь, поукосно кукуруза.
3. Пшеница.
4. Горох, пожнивно озимая рожь.
5. Озимая рожь, всевной ячмень.
6. Картофель.

Повторность опыта трехкратная. Размещение вариантов и повторностей одноярусное, последовательное. Площадь опытных участков - 300 м², в том числе учетная - от 50 до 150 м² в зависимости от изучаемой основной культуры в опыте. Минеральные удобрения вносили как под основные культуры, так и промежуточные из расчета на планируемый урожай.

После уборки гороха и ячменя на зерно 20-25 августа проводили вспашку на 20-22 см и согласно схеме опыта после двукратного боронования и допосевого прикатывания одну из половин поля занимала озимая рожь, которую сеяли с нормой высева 7 млн. зерен всхожих семян на гектар, а другую - зябь.

Весной озимую рожь подкармливали азотными удобрениями из расчета 70-80 кг д. в. на гектар.

В конце третьей декады апреля, но не позднее 5 мая, в рожь всевали ячмень с нормой высева 6,5 млн. всхожих зерен на гектаре. Сев проводили сеялками СЗП-3,6 вдоль посевов ржи с остро отточенными дисками. В конце мая - начале июня рожь в фазе выхода в трубку скашивали на зеленый корм и вносили полное минеральное удобрение из расчета на планируемый урожай. Подкормленная и осветленная всевная культура быстро наращивала биомассу и к 25-27 июля достигала

уборочной спелости. После уборки второго урожая вносили удобрения под третий урожай, оставляя ячмень на отрастание.

В звене севооборота озимая рожь – поукосно кукуруза в первых числах июня озимую рожь скашивали на зеленый корм. Поле вспахивали на 18-20 см, культивировали в два следа с одновременным боронованием, прикатывали и высевали кукурузу с междурядьями 15 см.

Уход за поукосной кукурузой с междурядьями 15 см состоял из двукратного боронования до всходов и одно-, двукратного боронования по всходам, уход за другими культурами поукосного посева был таким же, как и в контрольном варианте.

Наблюдения за влажностью почвы в слое 0-100 см показали, что в весенний период под озимой рожью и культурами, посеянными по зяби, накапливалось примерно одинаковое количество влаги (табл. 1).

**Таблица 1 - Влажность почвы при выращивании промежуточных культур
(в % на абсолютно сухую почву)**

Варианты опыта	Сроки определения					
	15.05		12.06		19.08	
	0-30	0-100	0-30	0-100	0-30	0-100
Зябь, ячмень	21,6	19,2	24,6	23,6	12,2	12,2
Озимая рожь, ячмень	20,9	19,2	20,9	20,9	13,4	14,1
НСР ₀₅	4,2	2,4	6,1	3,6	3,9	3,6
Зябь, кукуруза-	23,6	20,6	28,3	26,6	15,6	13,9
Озимая рожь, кукуруза	25,7	21,3	21,5	21,0	13,6	14,1
НСР ₀₅	5,4	0,8	2,2	2,0	2,4	0,6

Между тем, по мере роста и развития озимой ржи влажность почвы снижалась. Так, 12 июня на вариантах озимая рожь, ячмень и озимая рожь, кукуруза влажность в слое почвы 0-30 и 0-100 см снизилась, соответственно, на 3,7, 2,7 и 6,8, 5,6 проц. по сравнению с этими же культурами по зяби. Однако летние осадки выравнивали содержание влаги в почве в последующие периоды вегетации растений.

Нами отмечена тенденция улучшения физических свойств почвы под поукосными культурами. Так, например, количество агрономических ценных агрегатов (от 0,25 до 10 мм) перед уборкой кукурузы, где предшествовала озимая рожь, увеличилось на 3,6 проц., чем по зяби. Кроме того, объемная масса почвы была ниже после поукосных культур.

В варианте озимая рожь, ячмень получено зеленой массы озимой ржи 74,7 ц/га и зерна ячменя 32,6 ц/га, а по зяби 35,6 ц/га, т.е. с

варианта промежуточной рожью было получено на 7,1 ц/га кормовых единиц больше, чем на контроле (табл. 2).

Всевной ячмень был оставлен на зеленую массу, при этом получено три укоса — первый с урожайностью озимой ржи 123,2 ц/га, второй от всевного ячменя и озимой ржи 160,2 ц/г и третий от отавы этих же культур 43,5 ц/га, в сумме 326,9 ц/га зеленой массы, или на 8,1 ц/га корм. ед. выше, чем ячмень, выращенный по зяби. Аналогичная закономерность отмечена и по варианту озимая рожь, поукосно кукуруза, на этом варианте суммарный урожай зеленой массы от озимой ржи и поукосной кукурузы составил по первому и второму году соответственно, 691,6, 508,9 ц/га, или выше на 285,6, 92,7 ц/га, чем кукуруза по зяби.

В среднем за два года наблюдалась тенденция увеличения урожайности картофеля и ячменя после поукосного ячменя (табл. 3).

Таблица 2 - Продуктивность пашни с промежуточной зимой рожью, ц/га

Варианты опыта	Первый год						Второй год						В среднем за два года
	вид продукции	урожай			всего		вид продукции	урожай			всего		
		I	II	III	зелен, масса	корм, ед.		I	II	III	зелен, масса	корм. ед.	
								зерно					
Зябь, ячмень	зерно	35,5	-	-		40,2	зерно	42,3			-	46,5	43,3
					35,6						42,3		
Озимая рожь, ячмень	зел. масса	74,7	32,6	-	74,7	47,3	зел. масса	123,2	160,0	43,5	326,9	55,6	51,4
НСР ₀₅						5,9						3,4	-
Зябь, кукуруза	зел. масса	406	-	-	406	77,1	зел. масса	416,2	-	-	416,2	79,1	78,1
Озимая рожь, кукуруза	зел. масса	72,6	619,0	-	691,6	127,8	зел. масса	105,6	403,3	-	508,9	94,6	111,2
НСР ₀₅						15,5						5,4	

Примечание: х—32,6 ц/га (зерно),

Таблица 3 - Урожайность культур в первый и второй годы последействия озимой ржи как промежуточной культуры, ц/га

Предшественники	Последействие	
	1-го года	2-го года
	картофель	ячмень
Зябь, ячмень	281,3	38,2
Озимая рожь, ячмень	285,1	39,2
% к контролю	101,3	102,6
	пшеница	горох
Зябь, кукуруза	47,9	17,7
Озимая рожь, кукуруза	45,5	17,7
% к контролю	94,9	100,0

Пшеница после поукосной кукурузы снизила урожайность на 2,4 ц/га по сравнению с контролем, однако разность была несущественной. Горох после поукосной кукурузы дал одинаковый урожай по сравнению с кукурузой по зяби.

Таким образом, в условиях Свердловской области выращивание озимой ржи в качестве промежуточной культуры позволило дополнительно получить до 100-120 ц/га зеленой массы. Установлена возможность выращивания ячменя на зеленый корм, всеянного в междурядья озимой ржи. Отмечено, что при поукосном посеве после озимой ржи может расти и давать урожай кукуруза, при этом

промежуточная рожь не оказывает отрицательного влияния на влажность и физические свойства почвы. Данную технологию с промежуточной рожью вполне можно реализовать на орошении в условиях Костанайской области.

Литература:

1 Трушин В.Ф. Агротехника получения продукции с промежуточных культур в условиях Среднего Урала. Труды Свердловского СХИ, т. XXIII, Свердловск, 1971.

2 Трушин В.Ф., Мингалев С.К. Использование озимой ржи в качестве промежуточной культуры в севооборотах Свердловской области. Труды Свердловского СХИ, т. 58, Пермь, 1978.

УДК 631.51:631.445.53 (574.21)

ПРОДУКТИВНОСТЬ ЯЧМЕНЯ В ЗАВИСИМОСТИ ОТ СТЕПЕНИ КРОШЕНИЯ ПОЧВЫ И СПОСОБА ОБРАБОТКИ МАЛОПРОДУКТИВНЫХ ПОЧВ

Баимбаев Б.Ж. - к.с.-х.н., старший преподаватель кафедры агрономии Костанайского государственного университета им. А. Байтурсынова

Сидорик И.В. – заведующий лабораторией «Агроэкологической оценки и первичного семеноводства рапса» ТОО «Костанайский НИИСХ»

Түйін

Әртүрлі топырақ өңдеу құралдарымен сортаң және өнімділігі аз жерлерді өңдеудің нәтижесі көрсетілген. Жазық тілгіш-роторлы және плантажды топырақ өңдеудің жоғары тиімділігі, сонымен қатар, арпаның өнімділігі мен топырақтың үгітілу деңгейіне әсер етуі дәлелденді.

Аннотация

Представлены результаты обработки солонцеватых малопродуктивных почв различными почвообрабатывающими орудиями. Показана высокая эффективность плантажных и плоскорезно-роторных обработок, а также влияние их на степень крошения почвы и урожайность ячменя.

Summary

In this article presents the results of alkaline and low-yield soils treatment with using different soil treatment tools. The research showed great effectiveness of deep ploughing and flat-cut rotor cultivation and impact this tools on crumbling soil and productivity barley.

Одним из важных резервов увеличения производства кормов для животноводства является повышение продуктивности кормовых угодий, расположенных на почвах с низким плодородием, в частности на солонцеватых.

Известно, что солонцовые почвы занимают до 18% пригодных для возделывания сельскохозяйственных культур угодий, причем расположены они преимущественно в зоне развитого земледелия в Поволжье, Зауралье, Западной Сибири, а также в Казахстане, причем в Республике Казахстан таких почв свыше 70 млн. га [1].

Плодородие этих почв требует дальнейшего глубокого изучения условий формирования и развития солонцов, совершенствования приемов и методов их мелиорации.

Поэтому в настоящее время ведутся работы по совершенствованию технических средств механизации для мелиоративной обработки почв. Эти работы направлены на создание почвообрабатывающих машин с активными, пассивными и комбинированными рабочими органами, обеспечивающими интенсивное измельчение почвы, что объясняется необходимостью тщательного перемешивания солонцового горизонта с карбонатным в целях активизации мелиоративного процесса.

Применение этих машин в мелиоративных технологиях создает необходимые условия для направленного протекания мелиоративного процесса, повышает плодородие почв, исключает реставрацию неблагоприятных свойств и гарантирует рост урожайности сельскохозяйственных культур [2,3].

Одним из существенных показателей, определяющих эффективность и качество проведенной мелиоративной обработки является степень крошения почвы, требования к которому оп-

ределяются условиями активного протекания мелиоративного процесса.

В наших исследованиях мелиоративная обработка малонатриевых солонцеватых почв, проведенная почвообрабатывающими орудиями, обеспечила хорошее крошение пахотного слоя. Однако применение глубокорыхлителя РСН – 2,9 в периоды, когда почва чрезмерно иссушена (влажность около 11% и твердость 5-6 МПа), вызвало в нижнем слое образование глыб размером более 100 мм (5,8-10,9%) и снижение степени крошения солонцового слоя до 66,6%.

Наилучшее крошение почвы как в нижнем, так и в верхнем слое пахотного горизонта наблюдалось на участках, где применялись орудия с активными рабочими органами, величина данного показателя колебалась в пределах 78,1-85,5% (табл.1).

Использование фрезерного агрегата на поверхностной обработке, показало ее преимущество в интенсивности крошения почвы над многократным дискованием в пределах 3,8-8,2%. Однако повышение интенсивности крошения создавало большее распыление верхнего 0-5 см слоя почвы. Содержание эрозионно-опасных частиц менее 1мм после фрезерования надсолонцового слоя соответствовало 19,3-21,2%, что выше вариантов обработанных дисковой бороной на 3,3-4,0%, но значительно ниже допустимого порога ветроустойчивости. Снижение распыления поверхностного слоя объясняется положительным моментом в конструкции комбинированной машины и использованием опорного катка пруткового типа, который меньше давит и размалывает почвенные агрегаты.

АУЫЛШАРУАШЫЛЫҚ ҒЫЛЫМДАРЫ

**Таблица 1 - Степень крошения почвы и ее распыление в зависимости от мелиоративных обработок
(среднее из двух закладок)**

Варианты поверхностных обработок	Слой почвы, см	Глубокое рыхление		Плоскорезно-роторная обработка		Плантажная вспашка ^x	
		Крошение, %	Распыление в слое 0...5 см, %	Крошение, %	Распыление в слое 0...5 см, %	Крошение, %	Распыление в слое 0...5 см. %
1. Дискование в 4 прохода орудием БДТ- 7,0	0...20	74,3	16,0	72,9	13,8	77,0	8,2
	20...40	72,6		84,1		74,6	
	0...40	73,6		78,5		75,8	
2. Однократное фрезерование орудием КФА-3,6	0...20	78,1	19,3	81,1	21,2	81,3	7,6
	20...40	73,9		85,5		77,3	
	0...40	76,0		83,3		79,3	

x- дискование БДТ-7,0 в два прохода

**Таблица 2 - Урожайность ячменя в зависимости от числа проводимых поверхностных обработок, ц/га.
(Среднее из трех закладок).**

Варианты опыта	Урожайность ячменя, ц/га															Общая средняя
	Глубокое рыхление					Плоскорезно-роторная обработка					Плантажная вспашка ^x					
	№ высеваемой культуры после пара															
	1	2	3	4	средняя	1	2	3	4	средняя	1	2	3	4	средняя	
1.Дискование БДТ-7,0 в 4 прохода	5,8	11,8	7,7	14,3	9,9	7,3	13,7	8,7	17,5	11,8	6,6	14,5	9,2	18,9	12,3	11,3
2. Однократное фрезерование КФА-3,6	5,4	12,1	7,7	15,0	10,0	8,7	15,5	9,5	19,0	13,2	8,0	16,4	9,8	19,5	13,4	12,2

x – на данном фоне дискование двукратное

На фоне мелиоративных обработок можно отметить преимущество вариантов с фрезерной разделкой поверхностного слоя по отношению к многократному дискованию.

Эффективность фрезерной обработки поверхностного слоя более наглядно видна в таблице 2. По данным, приведенным в ней, можно сказать, что сравнение вариантов многократного дискования и однократного фрезерования на фоне различных мелиоративных обработок показывает тенденцию преимущества фрезерования по урожаю над традиционной операцией поверхностного слоя – дискованием.

Так, наблюдения за урожаем на фоне глубокого рыхления показывают незначительное увеличение. По мере увеличения интенсивности воздействия основных мелиоративных обработок на почву отмечается тенденция к повышению урожайности в пользу фрезерования.

Суммарная разница на плантажном фоне составила 1,1 ц/га, а на плоскорезно-роторной обработке – 1,4 ц/га, полученные прибавки в урожае были математически доказуемы.

По усредненным данным трех закладок опыта, прибавка урожая ячменя от применения фрезерования на поверхностной обработке составила 0,9 ц/га.

Создавая заданную степень крошения и минимальное распыление механическими обработками, можно улучшить физико-механические и водно-физические свойства малопродуктивных солонцовых комплексов и тем самым достичь оптимальных ее параметров, соответствующих агрофизической модели плодородия почв.

Рассматривая влияние приемов обработок на урожайность ячменя в целом, можно подчеркнуть эффективность плоскорно-роторной и плантажной обработок, а на поверхностной обработке почвы приема фрезерования орудием КФА-3,6.

Литература:

1 Дерепаскин А.И., Полищук Ю.В., Бинюков Ю.В. Современные орудия для обработки солонцовых и малопродуктивных почв. // Земледелие, 2011 №1. - С. 26-27

2 Макарец И.К. Степень крошения почвы при обработке. // Земледелие – 1982 - С.23-24.

3 Вальков В.И. Мелиоративная обработка целинных среднестолбчатых солонцов на разных режимах работы фрезы на фоне глубокого рыхления в условиях Барабы: автореф. дисс. канд. техн. наук. – Свердловск – 1975. – 18 с.

УДК 553.623.54

ВОЗМОЖНОСТИ ИСПОЛЬЗОВАНИЯ КОРМОВОЙ ДОБАВКИ НА ОСНОВЕ СОРБЕНТА И ПРОБИОТИКА

Крамаренко М.Н. – к.с.-х.н., старший преподаватель кафедры технологии переработки и стандартизации Костанайского государственного университета им. А.Байтурсынова

Түйін

Ауылшаруашылығы құстарының өнімділігінің көтерілуін ұстап тұрған факторлардың бірі, ол құрамаазықтардағы толық рационды микотоксиндер болып табылды. Олардың саны мен ертүрлілігі бастапқы микрофлорамен анықталынады.

Аннотация

Одним из путей снижения негативного влияния микотоксинов на микрофлору организма птицы является использование в рационе природных алюмосиликатов и пробиотиков, обладающих высокими сорбционными свойствами.

Summary

One of the limiting factor in enhancing the productivity of poultry is the presence of mycotoxins in complete feed, the number and variety of which is determined by the initial microflora. Rearing of poultry on such compound feed pent-up energy growth.

У разных видов животных и птиц соотношение полезной, условно-патогенной и патогенной микрофлоры в желудочно-кишечном тракте может быть различным. Даже у одного и того же вида животных в норме микробный пейзаж может отличаться, в зависимости от содержания и кормления, качества кормов, индивидуальных особенностей организма. Бактериальный состав кишечной микрофлоры может изменяться в процессе роста и развития животного, его можно корректировать кормовыми добавками, содержащими биологически активные вещества. Особый

интерес представляют кормовые добавки, содержащие сорбенты и пробиотики. Принцип использования пробиотиков основан на заселении кишечника конкурентоспособными штаммами бактерий-пробионтов, осуществляющих неспецифический контроль численности условно-патогенной микрофлоры путем вытеснения их из состава кишечной популяции. Нормальная микрофлора участвует в биохимических процессах переваривания кормов и всасывания питательных веществ в желудочно-кишечном тракте.

В ряду важнейших достижений современной биологической науки важное место занимает фундаментальное познание многих сторон взаимодействия организма человека и животных с населяющей их полости микрофлорой, создание и широкое внедрение в практику здравоохранения и ветеринарии биопрепаратов из живых микробных культур - пробиотиков.

Установлено, что нормальная кишечная микрофлора осуществляет детоксикационную деятельность, защищая организм животных и человека от ксенобиотиков: пестицидов, аминов, солей тяжелых металлов, многих лекарственных средств, нитратов и пр. Известен ряд бактерий, имеющих высокую активность нитратредуктазы (пропионабактерии, пептококки, вейлонеллы,

граммотрицательные энтеробактерии и др.), которые предотвращают развитие метгемоглобинемии при высоком содержании нитратов. Метаболические детоксикационные процессы протекают с участием преимущественно реакций гидролиза и восстановления, с биотрансформацией, приводящей к образованию нетоксических продуктов и ускорению их элиминации из организма

Целью нашей работы являлось изучить влияние на бактериальный состав кишечной микрофлоры цыплят-бройлеров кормовой добавки на основе сорбента и пробиотика. Работа была выполнена на четырех группах цыплят-бройлеров кросса «Смена-4» в частном фермерском хозяйстве Костанайской области. Схема опыта представлена в таблице 1.

Таблица 1 - Схема опыта

Группа	Особенности кормления
I контрольная	Основной рацион кормления (ОР)
II опытная	ОР + глауконит с пробиотиком 0,125% от сухого вещества рациона
III опытная	ОР + глауконит с пробиотиком 0,250% от сухого вещества рациона
IV опытная	ОР + глауконит с пробиотиком 0,375% от сухого вещества рациона

В наших исследованиях изучаемая кормовая добавка в своем составе содержит фугат пробиотика биоспорина, представленный культурой клеток *Vac.subtillis*, нанесенной на природный сорбент глауконит.

Проведенные исследования показали, что в суточном возрасте у цыплят основная микрофлора представлена кишечной палочкой в количестве $1,5 \times 10^9$ КОЭ/г, в том числе со слабовыраженными ферментативными свойствами – 2×10^6 КОЭ/г.

С началом скормливания изучаемой кормовой добавки, то есть в возрасте бройлеров 10 и 21 дней, уже наблюдаются позитивные изменения в бактериальном составе кишечника. Так, самое высокое количество лактобактерий наблюдалось во II группе (8×10^6 КОЭ/г). Самое низкое количество условно патогенных энтеробактерий (протеи, клебсиелла, энтеробактер) было отмечено во II группе – 1×10^6 КОЭ/г.

Количественное влияние изучаемой кормовой добавки на бактериальный состав кишечной микрофлоры цыплят-бройлеров представлено в таблице 2. Следует отметить, что в помете птицы данного возраста наблюдается отсутствие лактозонегативных энтеробактерий, энтерококков, стафилококков, а дрожжевых клеток было высеяно в количестве $1,5 \times 10^5$ в I контрольной группе, $2,0 \times 10^4$ – во II, $1,0 \times 10^4$ – в III и $4,9 \times 10^5$ КОЭ/г – в IV группе.

В возрасте 21 дня бактериальный состав помета цыплят также изменился. В I контрольной группе полностью отсутствуют бифидо- и лактобактерии. К негативному моменту следует отнести и тот факт, что в помете птицы появились ста-

филококки в количестве 5×10^4 , а число условно-патогенных энтеробактерий составило $0,2 \times 10^8$ КОЭ/г.

Использование кормовой добавки в низкой дозировке (II группа) на данном бактериальном фоне позволило удержать в кишечнике количество лактобактерий на уровне 4×10^7 КОЭ/г и снизить общее количество кишечной палочки в сравнении с I контрольной группой в 1,5 раза.

Повышение дозировки глауконита с фугатом пробиотика биоспорина в рационе цыплят III и IV групп позитивно сказывается на повышении в кишечнике птицы лактобактерий, количество которых соответственно составило 5,0 и $6,0 \times 10^7$ КОЭ/г. При этом данные дозировки, как и во II группе, позволяют удержать общее количество кишечной палочки на уровне $1,8-2,0 \times 10^7$ КОЭ/г, в том числе уменьшают кишечную палочку со слабовыраженными ферментативными свойствами, а условно-патогенные энтеробактерии либо полностью отсутствуют (III группа), либо находятся на уровне 6×10^6 КОЭ/г (IV группа). Хотя следует отметить и негативный момент. В данных группах в сравнении с I контрольной и II группой наблюдается высев энтерококков, количество которых составило от 2,0 до $6,0 \times 10^6$ КОЭ/г.

Следовательно, наиболее выраженный пробиотический эффект в организме сельскохозяйственной птицы наблюдается при использовании кормовой добавки глауконита в дозе 0,125% от сухого вещества рациона с концентрацией фугата пробиотика биоспорина $1,5 \times 10^7$ клеток культуры *Vac.subtillis*.

Таблица 2 - Бактериальный состав кишечника цыплят-бройлеров, КОЭ/ г (n=5)

Показатель	Группа			
	I	II	III	IV
В возрасте 10 дней				
Бифидобактерии	-	-	-	-
Лактобактерии	2,6x10 ⁶	8x10 ⁶	2,6x10 ⁶	3x10 ⁶
Общее количество кишечной палочки	5,4x10 ⁶	1,6x10 ⁶	4x10 ⁷	6,3x10 ⁷
в т.ч.: - со слабовыраженными ферментативными свойствами	1,1x10 ⁶	-	0,3x10 ⁷	0,6x10 ⁷
- лактозонегативная	-	-	-	-
Энтерококки	-	-	-	-
Стафилококки	-	-	-	-
Дрожжи	1,5x10 ⁵	2,0x10 ⁴	1,0x10 ⁷	4,9x10 ⁵
Условно-патогенные энтеробактерии	1x10 ⁸	1x10 ⁶	3x10 ⁶	7x10 ⁶
В возрасте 21 день				
Бифидобактерии	-	-	-	-
Лактобактерии	-	4x10 ⁷	5x10 ⁷	6x10 ⁷
Общее количество кишечной палочки	1,8x10 ⁵	1,2x10 ⁷	1,8x10 ⁷	2x10 ⁷
в т.ч.: - со слабовыраженными ферментативными свойствами	0,3x10 ⁵	0,003x10 ⁷	0,005x10 ⁷	0,6x10 ⁷
- лактозонегативная	-	-	-	-
Энтерококки	-	-	-	2x10 ⁶
Стафилококки	5x10 ⁴	-	-	-
Дрожжи	-	-	-	-
Условно-патогенные энтеробактерии	0,2x10 ⁸	3x10 ⁴	-	6x10 ⁶

Микрофлора желудочно-кишечного тракта и биопленка открытых полостей ЖКТ, будучи первичной мишенью воздействия многих физических, химических и биологических агентов, требуют большего внимания и детального изучения со стороны широкого круга специалистов. Подобные исследования необходимы для понимания роли микрофлоры организма животных и человека, как в поддержании гомеостаза, так и в возникновении заболеваний.

Литература:

- 1 Андриянова, Е. Премиксы с цеолитами для бройлеров / Е.Андриянова, Е.Хребтова, Т.Ребракова, В.Фризен // Птицеводство. - 2006. - №8. - С.12-13.
- 2 Грачева, Н.М. Эффективность нового бактериального препарата биоспорина при лечении острых кишечных инфекций / Н.М. Грачева и др. // ЖМИЭ, 1996. - №1. - С.75-77
- 3 Крюков, О. Коррекция кишечного микробиоценоза у бройлеров / О. Крюков // Птицеводство. - 2005. - №5. - С.33-34.

УДК 648.46.02

ТЕНДЕНЦИИ РАЗВИТИЯ ПРОИЗВОДСТВА МОЛОКА И МОЛОЧНЫХ ПРОДУКТОВ

Шмидт Н.Я. - старший преподаватель кафедры технологии переработки и стандартизации Костанайского государственного университета им. А. Байтурсынова

Түйін

Айтылмыш мақала агенттік жинағының статистикалық деректеріне арналған Қазақстан республикасы қаржы министрлігінің экспорттың-импортты кедендік бақылауының есебі туралы мәселелер қарастырылған.

Аннотация

Данная статья посвящена анализу статистических данных Агентства по статистике Республики Казахстан, отчетов по объемам экспорта-импорта комитета таможенного контроля Министерства финансов Республики Казахстан.

Summary

This article is sanctified to statistical data of collections of Agency on statistics of Republic of Kazakhstan, reports on the volumes of export-import of committee of custom control of Ministry of finance of Republic of Kazakhstan.

Одним из значимых продуктов в потребительской корзине является молоко и молочная продукция. Потребление по национальным нормам Республики Казахстан продуктов питания в среднем на душу населения в год составляет: молоко и молочные продукты, в пересчете на молоко – 260 кг, молоко - 164,92 кг, сметаны – 3,28 кг, творог – 3,28 кг, масло сливочное – 1,90 кг. По нормам Всемирной организации здравоохранения в среднем на душу населения в год необходимо молока и молочных продуктов – 360 кг [1].

Если посмотреть на сложившуюся ситуацию с точки зрения продовольственной безопасности, то объем производства молока и молочной продукции не обеспечивает внутренний рынок необходимым количеством молочных продуктов.

Качество молочной продукции регулируется техническим регламентом "Требования к безопасности молока и молочной продукции", утвержденным постановлением Правительства Республики Казахстан от 11 марта 2008 года № 230.

Существенную роль в развитии отрасли оказывает государственная поддержка в виде субсидии за реализованную продукцию. В рамках программы "Субсидирование ставки вознаграждения по кредитам, выдаваемым банками второго уровня предприятиям по переработке сельскохозяйственной продукции на пополнение их оборотных средств" предприятиям по переработке молока в 2008 году в целом по республике выдано 1655,08 млн. тенге, сумма субсидирования составила 152,89 млн. тенге. По Костанайской области сумма кредита составила 3 751 000 тенге, сумма субсидий - 422 704 тенге.

В настоящее время в Костанайской области функционируют 13 предприятий по переработ-

ке молока: ТОО "ДЕП", ТОО "СП Вита", ТОО "ЧП Булудов", ТОО "Космис", ТОО "Аккол", ЧП Расщупкин, ТОО "Милх", ТОО «Агро Торо», ТОО "Дина", ТОО "СРПП", ТОО "Садчиковское", ТОО "Аркалыкский гормолзавод", ТОО "Железнодорожное" с общей производственной мощностью более 500 тыс. тонн молочной продукции в год.

В настоящее время отмечается импортозависимость отечественного рынка по всем видам молочной продукции, исключение составляют лишь молоко и сливки не длительного хранения.

Производство сливочного масла в республике за 2008-10 гг. увеличилось на 34 %, заметно увеличился экспорт этой продукции. Здесь своё влияние оказало увеличение объемов производства и повышение реализационных цен. Объем импорта уменьшился за счет увеличения внутреннего производства сливочного масла и составил 32 517 тонн. Импортёрами этой молочной продукции являются в основном Россия и Украина [2].

На рынке сыров и творога наблюдается тенденция роста производства и импорта, уменьшения экспорта. В динамике 2008 – 2010 г.г. производство данных продуктов увеличилось на 25%. Доля импорта по отношению к емкости внутреннего рынка сыров и творога составляет – 56 %. Основные страны экспорта - Россия – 93%, Кыргызстан – 6%. Продукция импортировалась из Украины, России и Германии.

Производство сухого молока за период 2008-2010 гг. хоть и увеличилось на 36%, но доля импорта по отношению к емкости внутреннего рынка очень высока и составляет 68 %.

Структура себестоимости молока и молочной продукции для целевых конечных потребителей по данным Агентства РК по статистике выглядит следующим образом:

Таблица 1 - Себестоимость производства молока в сельхозформированиях, тенге/тонна

Статьи затрат	Костанайская обл.		РК тенге
	тенге	%	
корма	9117,79	36,0	10059,04
топливо	1295,43	5,1	1493,56
э/энергия	927,84	3,7	1081,32
затраты на воду	142,53	0,6	193,52
запчасти и прочие материалы	2222,14	8,8	1749,58
оплата сторонних услуг и работ	279,75	1,1	431,09
фонд з/платы	6728,21	26,6	6848,23
содержание ОС	648,30	2,6	784,33
прочие затраты	3939,85	15,6	4569,54
всего затрат	25301,84	100,0	27210,19
транспортные расходы	1012,07	-	1088,41
накладные расходы	2530,01	-	2721,02
полная себестоимость	28843,92	-	31019,62
затраты на 1 ц. продукции, тенге	2884,39	-	3101,96
сред. закуп. цена на молоко 1 с, тенге	4250		

Таблица 2 - Себестоимость производства сливочного масла и сыра

Наименование	ед. изм.	Масло		Сыры	
		ТОО "ДЕП"	%	ТОО "ДЕП"	%
всего затрат на масло и сыры	кг.	1	-	1	-
в т.ч. коммунальные услуги	тенге	9,9	1,4	9,47	1,1
заработная плата	тенге	23,2	3,3	24,4	2,7
сырье	тенге	589,9	84,7	681,5	76,8
упаковочный материал	тенге	26	3,7	120,9	13,6
затраты по реализации	тенге	9,8	1,4	10,5	1,2
общезаводские и администр. расходы	тенге	1,3	0,2	1,48	0,2
кредиты банка	тенге	27,1	3,9	28,1	3,2
налоги	тенге	8	1,1	9,58	1,1
прочие	тенге	1,6	0,2	1,97	0,2
рентабельность	%	22	-	8,1	-
себестоимость единицы продукции	тенге	696,8	100	887,9	100
реализ-ая цена за ед. продукции	тенге	850	-	960	-

Реализационная цена молока при этом формируется рынком и не зависит от уровня применяемых технологий.

Реализация молока и молочной продукции осуществляется с соблюдением санитарно-гигиенических нормативов на объектах внутренней торговли, обеспечивающих возможности приемки, контроля, идентификации и хранения пищевой продукции в соответствии с их нормативной документацией [3].

В Костанайской области, как в целом и по Казахстану, основной удельный вес производства молока приходится на хозяйства населения. Молоко, закупаемое переработчиками у населения, отличается низким качеством. Основная причина: отсутствие первичной обработки молока, отсутствие контроля за качеством молока. В сельхозформированиях также недостаточно оснащенная техническая база – отсутствуют охладители в хозяйствах, состояние кормовой базы неудовлетворительное. Низкая продуктивность поголовья крупного рогатого скота молочного направления вызвана следующими причинами:

- состояние качества кормов, практическое сокращение производства кормов по прогрессивным технологиям и использование в кормлении животных высокобелковых концентрированных кормов;

- неэффективное использование естественных пастбищ, особенно отдаленных, отсутствие системы пастбищеоборота и системы кормовых севооборотов [4].

- неэффективное использование фуражного зерна и зерноотходов, отсутствие промышленного производства комбикормов.

Решение проблемы повышения качества животноводческой продукции связано, прежде всего, с необходимостью использования новых технологий, высокопродуктивных пород животных, улучшения кормовой базы. От качества зависит цена реализации молока, и, соответственно, объем прибыли и уровень рентабельности предприятия.

Литература:

1 Качество молока. Справочник для работников лабораторий, зоотехников молочно-товарных ферм и работников молокоперерабатывающих предприятий / под.ред. Лях В.Я., Харитонов В.Д., Садовая Т.Н., Шоков Н.Р., Ше Е.В. — Санкт-Петербург, ГИОРД, 2008 - 208 с.

2 Масло, сыр и молоко: — Санкт-Петербург, Феникс, 2006 - 416 с.

3 Кановская М. «Молоко» — М., 2007 - 159 с.

4 Смирнова Л. «Молоко». — М., 2007 - 62 с.

ВЛИЯНИЕ СИСТЕМ УДОБРЕНИЙ НА СТРУКТУРНО-АГРЕГАТНОЕ СОСТОЯНИЕ ЮЖНОГО ЧЕРНОЗЕМА КОСТАНАЙСКОЙ ОБЛАСТИ

Шилова Н.И. - старший преподаватель кафедры агрономии Костанайского государственного университета им. А. Байтурсынова

Түйін

Оңтүстік қара топырақтарын ұзақ мерзімді экстенсивтік қолдану олардың құрымдық-агрегаттық құрамын нашарлатады. Топырақтың тозаңдылығы агротехникалық шараларының тиімділігін төмендетіп эрозиялық процесстерінің бас көтеруіне себепкер болады. Топырақтың құрамын қалпына келтіру аймақтық ауыспалы егістеріне сидераттық пар және органикалық тыңайтқыш енгізумен іске асырылады.

Аннотация

Длительное экстенсивное использование южных черноземов существенно ухудшает структурно-агрегатное состояние пахотного слоя. Распыленность почвенной массы резко снижает эффективность многих агротехнических приемов и служит причиной проявления ветроэрозионных процессов. Восстановление структуры почвы до технологических нормативов осуществляется за счет введения в зональные севообороты занятых и сидеральных паров, а также применением органических удобрений.

Summary

Long extensive use of southern chernozems essentially worsens a structurally-modular condition of an arable layer. Dissociation soil weight sharply reduces efficiency of many agrotechnical receptions and serves as the display reason erosive processes. Restoration of structure of soil to technological specifications is carried out at the expense of introduction in zone crop rotations occupied and green manure steams, and also application of organic fertilizers.

Удобрения служат мощным фактором влияния на потенциальное и эффективное плодородие почв. В настоящее время необходимо повысить их регулирующую роль не только в формировании урожая, но и в создании благоприятных почвенных свойств и режимов, способных наиболее полно реализовывать биоклиматический потенциал зоны. В конечном итоге воздействие удобрений должно быть направлено на сохранение, рациональное использование и восстановление производительной силы почвы [1]. Данное положение является основополагающим в дальнейшем развитии агрохимической науки и интенсификации земледелия. Особое значение это имеет в почвозащитном земледелии Северного Казахстана, где длительное сельскохозяйственное использование черноземов без достаточного агрохимического обеспечения привело к их «выпаханности», активному проявлению деградиционных процессов, снижению урожайности сельскохозяйственных культур [2].

Воспроизводство почвенного плодородия непосредственно связано с оптимизацией физических свойств. Именно они определяют формирование и протекание в почве таких основных режимов, как водно-воздушный, питательный, микробиологический. В результате складывается не только уровень продуктивности культуры, а, следовательно, и поступление в почву растительных остатков, но и направленность процессов гумификации - минерализации органического вещества. Поэтому улучшение этих свойств благоприятно сказывается как на обеспеченности растений факторами жизни, так и на балансе гуму-

са. В степной зоне к ним, в первую очередь, относятся структурно-агрегатный состав почвы, ее влагоемкость и плотность сложения [3,4].

Структурное состояние почвы, хотя и косвенно, но наиболее полно из физических показателей отражает ход процессов образования-разложения органических веществ. В первую очередь это сказывается на водопрочности агрономически ценной фракции размером 10-0,25 мм.

Исследования проводились на южных черноземах Костанайской равнины в 2007-2010 гг. Объектом исследования служил 4-польный зернопаровой севооборот с чередованием культур: пар – яровая пшеница – яровая пшеница – яровая пшеница. Схема опыта (фрагмент) представлена в таблице 1. Сроки посева, нормы высева, дозы удобрений соответствовали зональным рекомендациям. Из минеральных удобрений использовались двойной суперфосфат и аммиачная селитра, органических – полуперепревший подстилочный навоз и солома текущего урожая. Донник в занятом и сидеральном парах подсеивался под заключительную культуру севооборота с уборкой зеленой массы на следующий год в 3 декаде июня. Кормовой горох на зеленое удобрение высевался в паровом поле в 1 декаде июля с заделкой зеленой массы в 3 декаде сентября. Система основной обработки почвы в севообороте – разноглубинная. В чистом и занятом парах проводилось плоскорезное рыхление на 25-27 см, в сидеральном – вспашка на ту же глубину. Под вторую и третью культуры – плоскорезная обработка на глубину 10-12 см.

Проведенные исследования показали, что длительное сельскохозяйственное использование

южного чернозема привело к сильному распылению почвенной структуры (таблица 1).

Таблица 1 – Динамика водопрочных агрегатов размером более 0,25 мм в слое 0-30 см за ротацию севооборота в зависимости от систем удобрений, % к весу почвы (среднее за 2007-2010 гг.)

Вариант	Начало парования	Конец парования	Конец ротации	Конец парования
Блок с чистым паром				
1 Без удобрений	31*	26	30	24
2 P ₈₀ в пар		25	34	27
3 P ₈₀ в пар+N ₃₀ +солома под 2 и 3 КПП		25	35	29
4 Навоз 20 т/га в пар+N ₃₀ + солома под 2 и 3 КПП		28	45	40
5 Навоз 40 т/га в пар		29	49	46
Блок с сидеральным паром				
6 Донник: P ₈₀ в пар + N ₃₀ + солома под 2 и 3 КПП	35**	33	44	44
7 Горох: P ₈₀ в пар + N ₃₀ + солома под 2 и 3 КПП	28***	29	39	35
Блок с занятым паром				
8 Донник: P ₈₀ в пар + N ₃₀ + солома под 2 и 3 КПП	35**	32	37	36
9 Донник: навоз 20 т/га в пар+N ₃₀ +солома под 2 и 3 КПП		34	46	48

Примечание: * - фоновое определение; ** - перед укосом донника (3 декада июня); *** - перед посевом пелюшки (1 декада июля)

К началу парования количество водостойких макроагрегатов составляет всего 31%, что значительно ниже необходимого минимума (40-45%) и тем более оптимального параметра – 60% (по И.В. Кузнецовой). Следует отметить, что эта фракция практически лишена ветроустойчивых комков более 1 мм (4% абс.) и на 87 % состоит из агрегатов диаметром 0,5-0,25 мм. К тому же среди них имеются агрегаты с «ложной» водопрочностью, которые представлены элементарными частицами крупного и среднего песка того же размера. На это указывают и данные гранулометрического состава пахотного слоя. В результате для опытного чернозема характерна слабая агрегирующая способность механических элементов и микроагрегатов в более крупные структурные отдельные. Она обусловлена обедненностью почвы минеральным тонкодисперсным материалом (илистыми и коллоидными частицами) и подвижным органическим веществом. Наличие последнего необходимо для склеивания почвенных частиц и придания им прочности. Так, для севооборота с чистым неудобренным паром установлен пульсационный режим структурного состояния. За период парования усиленная минерализация гумуса, вызванная многократными механическими обработками,

снижает водопрочность макроагрегатов на 5%, с 31 до 26%. Затем в течение ротации за счет разложения пожнивно-корневых остатков устойчивость структуры восстанавливается до исходного уровня (30%) с последующей диспергацией почвенной массы в очередной срок парования (24%). Очевидно, за длительный период использования чернозем приобрел определенное равновесное структурное состояние, которое определяется трудно разлагаемыми фракциями гумуса, прочно связанными с минеральной частью почвы.

Внесение в чистый пар фосфорных удобрений не меняет циклический характер динамики структуры, однако за счет повышения урожайности и поступления растительных остатков в почву увеличивает водостойчивость к концу ротации на 4%. Хотя и в этом случае степень разрушения структурных агрегатов после парования остается значительной (7%). Сочетание суперфосфата с соломой и азотными удобрениями не оказало заметного оструктурирующего влияния. Вероятно, это связано с невысокой ежегодной дозой соломы фактического урожая и быстрой ее минерализацией в поверхностном слое. Такая же ситуация наблюдается и на аналогичных вариантах с сидеральным и занятым паром.

В технологии чистого пара использование навоза является основным оструктурирующим фактором. Он содержит готовые гумусовые вещества, которые, выполняя роль почвенного клея, повышают тем самым агрегирующую способность. Поэтому эффект от внесения навоза проявляется уже к концу парования, несколько замедляя процесс разрушения структуры (28-29%). А к концу ротации он достигает на фоне обычной дозы (20 т/га) 15% по сравнению с контролем и 10-11% - с другими удобренными вариантами. После повторного внесения и очередного периода парования сумма водопрочных агрегатов достигает того минимального уровня (40%), который обеспечивает устойчивое сложение почвы. Удвоение дозы навоза повышает уровень агрегации на 4-6%. Следует отметить, что дополнительное внесение на унавоженных вариантах суперфосфата не сказалось на формировании водопрочности. Это характерно не только для чистого, но и для занятого пара.

В опыте выявлена высокая оструктурирующая роль сидеральных культур, особенно донника. Его запахка на зеленое удобрение в первой половине лета повышает сумму водопрочных агрегатов к концу ротации до варианта навоз 20 т/га в чистом пару, а повторное использование до уровня двойной дозы навоза. Такой эффект связан с комплексным влиянием донника на почву. Во-первых, в начале лета за счет «снятия» части механических обработок и защиты растительным покровом удается избежать первоначального распыления структуры, что характерно для чистого пара. Во-вторых, его сильно развитая корневая система охватывает весь объем пахотного слоя, тогда как навоз заделывается прослойкой в нижнюю его часть. И, наконец, глубокая запахка зеленой массы обеспечивает медленное разложение с образованием подвижных гумусовых соединений.

Кормовой горох, как сидеральная культура, по формированию водопрочной макроструктуры превосходит все варианты чистого пара без навоза, особенно при повторном использовании. Вместе с тем уступает доннику, причем с нарастающим эффектом: по окончании ротации – 5%, после следующего парования уже 9%. Несомненно, после донника в почву поступает значительно больше растительной массы (корни + зеленая масса) с большим содержанием азота и кальция, что усиливает процессы коагуляции и пропитки агрегатов гумусовыми веществами. Однако основной причиной все же следует признать начальный период парования, когда почва под посев пелюшки готовится по типу чистого пара. Поэтому восстановление структуры здесь начинается с заведомо более низкой водопрочности, соответственно 28 и 35%. Эта разница между ними практически сохраняется, с небольшими отклонениями, во все сроки определения. В отличие от навоза, имеющего те же начальные

показатели, зеленая масса гороха не обладает столь высокой агрегирующей способностью.

О важности первой половины лета в сохранении и повышении водопрочности структуры свидетельствуют варианты занятого донникового пара. Возделывание почвопокровной культуры в этот период, даже при удалении урожая зеленой массы и при той же системе удобрений, не уступает сидеральному гороховому пару. А сочетание поукосных остатков и корней донника с дозой навоза 20 т/га обеспечивает один из самых высоких уровней агрегации в опыте, и по сумме водоустойчивых комков соответствует варианту с 40 т/га навоза в чистом пару.

Анализируя полученные данные, можно заключить, что старопашотный чернозем, несмотря на распыленность почвенной массы, сохраняет потенциальную способность к образованию водоустойчивой макроструктуры на достаточно высоком уровне. Иначе говоря, процесс ухудшения структурного состава не имеет необратимого характера и может быть скорректирован определенными приемами, в частности, использованием сидеральных и занятых паров, а также внесением органических удобрений – навоза и соломы.

Литература:

- 1 Берзин А.М. Роль сидеральных паров в повышении продуктивности севооборотов и сохранении плодородия черноземов в условиях Красноярской лесостепи Средней Сибири: Автореф. дис...д-ра с.-х. наук. – Новосибирск. – 2003. – 31 с.
- 2 Ирмулатов Б.Р., Мустафаев Б.А., Абдуллаев К.К., Мустафаева К.М. Выращивание зерновых и крупяных культур с использованием различных технологий // Вестн. с.-х. науки Казахстана. - 2004. - № 3. - С. 32-34.
- 3 Кучеров В.С., Киреев А. К. Оптимизация почвенных условий при возделывании зерновых культур в сухой степи Северного Казахстана // Вестн. с.-х. науки Казахстана. – 2003. - № 7. – С. 39-41.
- 4 Лукин С.В. Эффективность внедрения адаптивно-ландшафтных систем земледелия // Аграрная наука. – 2004. - № 3 – С. 14-17.

УДК 619:616 УДК 1 (091)

ПРОБЛЕМА ФОРМИРОВАНИЯ ЛИЧНОСТИ КАЗАХА В ПРОИЗВЕДЕНИИ АБАЯ «СЛОВА НАЗИДАНИЯ»

Колдыбаев С.А. – д.ф.н., профессор, заведующий кафедрой философии Костанайского государственного университета им. А. Байтурсынова

Түйін

Қазақ тұлғасы мәселесіне қазақтың ағартушысы Абай Құнанбаевтың бастамалары пайдаланылған. Жұмыс мазмұны оның «Қара сөздерін» талдауға негізделген.

Аннотация

Анализируются проблемы формирования личности казаха в творчестве Абая Кунанбаева. Главное внимание уделено произведению Абая «Слова назидания»

Summary

The ideas of the Kazakh enlightener Abai Kunanbayev on the issue of a Kazakh personality are researched. The content of this article is built on his work «The Words of Instruction».

Казахский просветитель XIX - начала XX века Абай Кунанбаев создал довольно интересную концепцию формирования этносоциальной личности. Ее нельзя назвать чисто социологической, ибо она не исследовала вопросы личности напрямую в зависимости от социальных условий, ее изменении. Скорее его концепция может быть названа философией становящейся личности, ибо она ставила и отвечала на вопрос, какой быть личности казаха, чтобы соответствовать требованиям времени и что для этого нужно делать. И в этом плане важно обратить внимание на основное произведение Абая Кунанбаева «Слова назидания», где эти проблемы, на наш взгляд, являются центральными.

Заметим, что поднимаемые вопросы в этом произведении злободневны и сегодня в рыночных условиях, для личности уже современного казаха, они активно обсуждаются на страницах научной печати и СМИ. Сторонники одной точки зрения, как и в те далекие годы начала XX века, исходят из традиционного образа казаха как личности, придерживающейся патриархальных установок, знающей свой язык, обычаи, родные корни, в том числе и родовые. Уважение и почитание аксакалов, многоженство, увлечение национальными блюдами, напитками – таким должен быть в их понимании образ истинного «нагыз казаха». Вторая позиция, существующая сегодня среди лиц, называющих себя демократами, зовет к западному идеалу личности, раскованному, свободному, как они выражаются, от «кумысного патриотизма», чуждого патриархальщине и байских замашек, демократичного в своих суждениях и действиях.

Сразу отметим, Абай Кунанбаев, которого также волновали проблемы духовно-нравственного совершенствования казаха, в основе своей негативно относился к патриархальному идеалу личности. В его представлении, и не без оснований, патриархальщина отождествлялась с отсталостью, невежественностью, темнотой и забитостью личности. Поэтому Абай, как другие казахские просветители своего времени, считал, что

для казахов должен являться идеалом западный человек с его деловыми качествами, предприимчивостью, индивидуальной инициативой.

Здесь возможно проявлялся несколько идеализированный взгляд казахских просветителей на западного человека. Видимо, это связано с тем, что они были мало знакомы с практикой европейского образа жизни, в отличие, скажем, от друга Ч.Валиханова Ф.М. Достоевского, резко отрицательно относившегося к капитализму Европы. При этом Абай акцентировал внимание на необходимости воспитания рационально-деловых, психологических качеств казаха. Деловитость, творчество мысли и дела, неустанное трудолюбие, целеустремленность – эти слагаемые выступали в творчестве Абая показателем новой личности казаха. Именно эти качества по его мысли были в казахе исторически востребованными реалиями второй половины XIX - начала XX века.

Абай среди казахских просветителей особенно важное значение придавал внутреннему, духовно-психологическому стремлению казаха к внутренней переделке самого себя как средству достижения цивилизованности. Он прямо указывал на качества, которые необходимо искоренить в себе казаху. Он говорил о лени, чванстве, отсутствии деловитости как типичных личностных началах казаха своего времени, с которыми надо бороться и преодолевать в себе самому казаху. Пересуды, сплетни, зависть к успеху другого рассматривались Абаем как психологические черты, мешающие самоутверждению личности, достижению общественного и производственного успеха. Им он противопоставляет качества личности узбека, татарина, русского, считая, что они более выигрывают, ибо достигнутое ими в труде есть результат неустанного труда, отсутствия лени души и тела, самоупокоения достигнутым.

Идея воспитания цивилизованности в казахе занимала важное место в идейном наследии Абая Кунанбаева. Цивилизованности как совокупности субъективных, деловых, предприимчи-

вых начал в психологии казаха, предполагающей значительное, трудолюбивое, рациональное отношение к окружающим, другим казахам, быту, производственным обязанностям. Говорим об этом, потому что в отечественной, в том числе философской литературе существует оценка произведения Абая «Слова назидания» как сугубо просветительского. Однако анализ всех 45 слов произведения скорее свидетельствует о том, что Абай рассматривал просвещение как очень важное, необходимое условие главной задачи - формирования внутреннего стремления казаха реализовать себя в качестве личности.

Подобный взгляд дает нам основание полагать, что Абай Кунанбаев придерживался нормативистского толкования личности. Напомним, что последнее трактует личность как совокупность определенных духовно-психологических начал, выделяющих его от массового человека. Соответственно понимание личности в творчестве Абая увязывалось с теми качествами казаха,

которые выступали воплощением задатков человека более передовых обществ. Эту позицию Абая нельзя считать антигуманной, а тем более субъективной, хотя она понимала личность казаха как носителя определенных социально-психологических норм. Эта идея Абая в сущности гуманна, ибо она предполагала преодоление в казахе, жившем в патриархально-феодальной обстановке, внутренних качеств, обусловленных наследием средневековья, социально-экономической отсталости.

И, наконец, нельзя не заметить, что Абай не сторонник автоматизма в формировании личности. Все содержание его произведения пронизано духом веры в возможности человека, способности искоренить собственные недостатки.

Литература:

1 Абай Кунанбаев Книга слов. Алматы, 1991, 345 с.

УДК 811.111:316.77

ЛИНГВОСЕМИОТИЧЕСКАЯ РЕПРЕЗЕНТАЦИЯ ЯЗЫКОВОЙ КАРТИНЫ МИРА

Жабаева С.С. – к.ф.н., доцент, заведующая кафедрой иностранной филологии Костанайского государственного университета им. А.Байтурсынова

Түйін

Бұл мақала когнитивтік лингвистика мәселеріне, ғаламның тілде көрініс табуына арналған. Әлемнің тілдік бейнесін ашатын негізгі лексикалық құралдар: концепт, метафора, дискурс, фразеологизмдер. Мақала шынайы өмірді тұжырымдау мәселелерін тілдің лексикалық құралдары арқылы бейнелейді.

Аннотация

Статья посвящена проблеме репрезентации мира в лексических средствах языка, в частности обзору современных актуальных подходов в вопросе концептуализации действительности и лингвосемиотическом представлении языковой картины мира.

Summary

The article is devoted to the problems of cognitive linguistics and world picture reflection in the language. The main lexical means, representing the language world picture are concepts, metaphors, discourse, phraseological units. This article describes the problems of conceptualization by means of the lexics of the language.

Современная лингвистика немыслима без комплексного подхода к изучению её основных проблем. В настоящее время активно развиваются когнитивное и этнолингвистическое направления, поэтому неудивительно, что при рассмотрении лингвистических вопросов преобладают когнитивный и лингвокультурологический подходы. Интегрированный подход к языку позволяет учитывать национальную специфику отдельно взятого языка, что является очень важным, потому что способы языкового выражения изменяются в зависимости от конкретного языка, культуры и традиций. Когнитивистика объединила все дисциплины, связанные с изучением человеческого мозга и его работой, исследованием ментальных

процессов и результатом этих процессов – знанием.

Под когнитивной моделью понимается основанная на представлении о каком-либо феномене универсума многоуровневая, многокомпонентная и полифункциональная ментальная структура, механизмом которой выступает взаимодействие различных разделов головного мозга при переработке и порождении информации и которая основывается на операционном ассоциативном способе представления и извлечения информации.

В концепции Р.И.Павилениса концептуальная система выступает как система мнений и знаний о мире, отражающая познавательный опыт человека, притом как на доязыковом, так и

на языковом уровне, но несводимый к какой бы то ни было лингвистической сущности [1]. В качестве составляющей концептуальной системы рассматриваются отдельные смыслы, или концепты, сформированные в процессе познания мира и отражающие информацию об этом мире.

Концептуализация заключается в осмыслении поступающей к нему информации и приводящей к образованию концептов, концептуальных структур и всей концептуальной системы в психике человека. Нередко концептуализация рассматривается как некоторый «сквозной» для разных форм познания процесс структуризации знаний и возникновения разных структур представления знаний их неких минимальных концептуальных единиц.

Для лингвокультурологии особую значимость приобретает то свойство когниции, в соответствии с которым перерабатываемое знание не только формируется, но и структурируется. Когниция – действенная креативная сила, моделирующая при помощи символов новые представления о мироустройстве. С помощью образного мышления этнокультурные сообщества формируют оригинальные представления о пространстве, времени, движении и т.п. Представление как особая когнитивная структура соотносится с идеальными феноменами, опосредующими отношения между окружающим миром и знанием о нем. Языковая когниция – это реализация когнитивной функции языка в процессах речемыслительной деятельности.

Когнитивный подход в лингвокультурологии использует способность когниции запускать механизмы смыслообразования и придавать формирующемуся значению культурно маркированную ценность. По мнению Н.Кравченко, высказывания как ситуативно обусловленные образования оперируют не столько значениями, сколько вербализованными смыслами, концентрирующими в себе всю совокупность знаний, и понимание достигается путем адекватного использования языковых единиц и речевых структур, формирующих необходимые смыслы [2, с.224]. В семантическом составе концепта наиболее существенным представляется культурно-этнический компонент, отражающий «языковую картину мира» его носителей и определяющий специфику семантики лексических единиц.

Концепт может быть вербализован отдельными словами и словосочетаниями, фразеологическими единицами, предложениями и целыми текстами. Для передачи конкретного концепта, который связан с устойчивым чувственным образом, достаточно значения отдельного слова, активизирующего данный образ. Но при усложнении выражаемых смыслов используются целые словосочетания и предложения. Часто один и тот же концепт может быть передан различными языковыми средствами. Некоторые концепты передаются с помощью целого текста или ряда

произведений одного или нескольких авторов, так как требуют осмысления большого количества ситуаций, отражающих взаимосвязанные аспекты таких концептов.

Образование категорий связано с формированием когнитивных концептов и их устойчивых объединений. Вербализация осуществляется преимущественно на лексическом и фразеологическом уровнях. Лексический уровень объективирует феномены действительности самыми различными номинативными техниками. Лексический состав языка «напрямую» отражает фрагменты экстралингвистической действительности, а исследования лексики языка представляются наиболее технологичными.

Это стандартный путь переработки поступающей информации. Примером могут служить концепты, которые формируются в процессе речевого общения. Дискурсивно-когнитивный подход к описанию культурной значимости знаков вторичной номинации исходит из разграничения языкового и дискурсивного знания. Языковое знание как содержание и способ существования языкового сознания – это совокупность результатов отражения действительности, компонент языковой картины мира, имеющий лингвосемiotическую репрезентацию. Дискурсивное знание – это содержание и способ существования дискурсивного сознания, своего рода система информации, известная всему этнокультурному сообществу как интертекстуальный феномен [2, с.228]. Обратимся к различным толкованиям понятия *дискурс*.

Дискурс – вербализованная речемыслительная деятельность, предстающая как совокупность процесса и результата и обладающая двумя планами: собственно лингвистическим и лингвокогнитивным. Дискурс как процесс есть сама вербализуемая деятельность. Дискурс как результат предстает как совокупность текстов. Лингво когнитивный план связан с языковым сознанием, обуславливает выбор языковых средств, влияет на порождение (и восприятие) текстов, проявляясь в контексте и пресуппозиции (дискурс как процесс). Дискурс является единым организмом, в котором одновременно реализуются самые разнообразные аспекты не только языка, но и языкового мышления.

Сознание реализует и выявляет себя в дискурсе. Дискурс обязательно включает в себя сложную систему иерархии знаний, выступает как одновременно социальный, идеологический и лингвистический феномен, представляет собой языковое использование как часть социальных отношений и процессов. Дискурс, в широком смысле слова, является сложным единством языковой формы, значения и действия, которое могло бы быть наилучшим образом охарактеризовано с помощью понятия коммуникативного события или коммуникативного акта. Дискурс не ограничивается рамками текста или самого диалога. Анализ разговора с особой очевидностью

подтверждает это: говорящий и слушающий, их личностные и социальные характеристики, другие аспекты социальной ситуации, несомненно, относятся к данному событию.

Т.М.Николаева выделяет следующие значения дискурса: 1) связный текст, 2) устно-разговорная форма текста, 3) диалог, 4) группа высказываний, связанных между собой по смыслу; 5) речевое произведение (письменное или устное) как данность [3, с.127].

Дискурс – это коммуникативное событие. Как коммуникативное событие, дискурс не мыслим без участников общения, что предполагает их взаимодействие (интеракцию) в социальных ситуациях. Поскольку дискурс – это коммуникативное событие, то в нем задействованы не только язык в его актуальном употреблении, но и те ментальные процессы, которые непременно имеют место в процессе коммуникации.

В понимании Е.С. Кубряковой и О.В. Александровой, «под дискурсом следует иметь в виду когнитивный процесс, связанный с реальным речепроизводством, созданием речевого произведения. Текст же является конечным результатом процесса речевой деятельности, выливающимся в определенную законченную (и зафиксированную) форму. Такое противопоставление реального говорения его результату помогает понять и то, в каком смысле текст может трактоваться как дискурс: только тогда, когда он реально воспринимается и попадает в текущее сознание воспринимающего его человека. Точно так же верно и обратное, когда мы наблюдаем за созданием текста, состоящего из последовательности предложений, связанных по смыслу, обладающих внутренней грамматикой, имеющей прагматическую установку и содержащих элементы, выполняющие функцию воздействия». Е.С. Кубрякова и О.В. Александрова подчеркивают, что дискурс следует рассматривать как «явление процессуальное, деятельностное, т.е. как синхронно осуществляемый процесс порождения текста или же его восприятия» [3, с.129].

Дискурс представляет собой многоуровневую многомерную систему, на которую налагается сеть метафор. С когнитивной точки зрения метафоры формируют концептосферу модели мира, которая строится на очень мощной, многоуровневой системе репрезентаций или когнитивных структур, осуществляющих базовые операции восприятия, обмена, актуализации, репрезентации, т.е. всего комплекса человеческого мироощущения.

Концептосфера дискурсов может быть представлена такими категориями метафор, как метафора-идиома, метафора-люди, метафора-быт, метафора-природа. Они связаны между собой. Каждая из этих категорий содержит подкатегории, характеризующие, например, устои жизни, отношения, настроение и т.д.

Э. Кассирер различал два вида ментальной деятельности: метафорическое и дискур-

сивно-логическое [4, с.272]. Дискурсивно-логический путь к концепту состоит в ряде постепенных переходов от частного случая ко все более широким классам. В противоположность ему метафорическое «освоение мира» имеет обратную направленность: оно сводит концепт в точку, единый фокус. Если дискурсивное мышление экстенсивно, то мифологическая и языковая концептуализация действительности интенсивны; если для первого характерен количественный параметр, то для двух других – качественный. Несомненна моделирующая роль метафоры: метафора не только формирует представление об объекте, она также предопределяет способ и стиль мышления о нем. Особая роль в этом принадлежит ключевым метафорам, задающим аналогии и ассоциации между разными системами понятий и порождающими более частные метафоры. Базисные метафоры, которые ранее привлекали к себе внимание преимущественно культурологов, изучающих национально-специфические образы мира, в последнее время вошли в круг пристального интереса специалистов по психологии мышления и методологии науки. Существенный вклад в разработку этой проблематики внесли работы М.Джонсона и Дж.Лакоффа [5].

Метафорическое моделирование фрагментов языковой картины мира становится возможным благодаря способности метафоры быть универсальным средством номинации и механизмом ассоциативного отождествления. В то же время метафора включает субъективный фактор восприятия действительности: коллективные, социально «отфильтрованные», и индивидуальные оценки означаемого.

Важным результатом метафоры является создание области вторичных предикатов, определяющих первичные признаки материи, характеризующих явления человеческой психики, обслуживающих имена событий, фактов, действий и состояний, а также имена, относящиеся к миру идей, мыслей, суждений, концепций и т.д. Н.Д. Арутюнова дифференцирует следующие типы языковой метафоры:

1) номинативная метафора (собственно перенос названия), состоящая в замене одного дескриптивного значения другим и служащая источником омонимии;

2) образная метафора, рождающаяся вследствие перехода идентифицирующего (дескриптивного) значения в предикатное и служащая развитию фигуральных значений и синонимических средств языка;

3) когнитивная метафора, возникающая в результате сдвига в сочетаемости предикатных слов (переноса значения) и создающая полисемию;

4) генерализующая метафора (как конечный результат когнитивной метафоры), стирающая в лексическом значении слова границы меж-

ду логическими порядками и стимулирующая возникновение логической полисемии [6, с.366].

Н.Д.Арутюнова полагает, что, будучи порождением художественного творчества, метафора выживает только в тех вкраплениях и фрагментах, которые она вносит в нашу речь, в пословицах, сравнениях, побасенках, фразеологизмах и т.п. [6, с.367].

Фразеологические единицы являются важным средством вербальной реализации концептов. Действительно, во фразеологии запечатлен богатый исторический опыт народа, в ней отражены представления, связанные с трудовой деятельностью, бытом, культурой людей, мифами, религией, традициями, фольклором и т.д. Большой интерес вызывает национально-культурная специфика фразеологизмов. В.Г Гак разграничивает национальную и культурную специфику фразеологических единиц, отмечая, что «национальная специфика выявляется при сопоставлении разных языков»; «культурная специфика определяется соотношением ее с элементами материальной или духовной культуры данного общества, его истории, обычаев, природно-географического кадра, в которой живет данный народ» [7, с.260].

Образное содержание фразеологизмов в большинстве случаев воспринимается как основание для метафорического переосмысления. Метафора может выполнять функцию культурного знака. Однако, по мнению В.Н Телия, «в образное основание фразеологизмов вклиниваются символы, референция которых осуществляется и к собственному смыслу «вещи» или ментофакта, и к смыслу образа в целом; эталоны, измеряющие меру проявления свойства какого-либо объекта через свойства иноприродного ему; ритуал или какие-либо его части; мифологемы, архетипы, которые могут выступать как «глубинные метафоры»» [8, с.22].

Таким образом, владение языком предполагает концептуализацию мира. Каждый естест-

венный язык отражает определенный способ восприятия и устройства мира, или языковую картину мира. Совокупность представлений о мире, заключенных в значении разных слов и выражений данного языка, складывается в некую единую систему взглядов, или предписаний, и навязывается в качестве обязательной всем носителям языка. Проблема осмысления языковых единиц как структур представления знаний представляет огромный пласт для исследования, так как по совокупности концептов (концептосфере) можно судить о ментальной модели действительности, отражаемой в языке вообще, и в головах конкретных носителей в частности. Именно через лексику языка можно и нужно изучать концептосферу, национальную и языковую картины мира.

Литература:

- 1 Павлиненис Р.И. Проблема смысла. Современный логико-философский анализ языка. М.: Мысль, 1983.
- 2 Кравченко А.В. Знак, значение, знание./ Очерки когнитивной философии языка. – Иркутск, 2004.
- 3 Петрова Н.В. Текст и дискурс. // Вопросы языкознания. 2003. №6.
- 4 Кассирер Э. Философия символических форм. М.: Университетская книга, 2002.
- 5 Лакофф Дж. Лингвистические гештальты./ Новое в зарубежной лингвистике. М.: Прогресс, 1980.
- 6 Арутюнова Н.Д. Язык и мир человека. М.: Языки русской культуры, 1998.
- 7 Гак В.Г. Языковые преобразования. М.: Языки русской культуры, 1998.
- 8 Телия В.Н. Русская фразеология. Семантический, прагматический и лингвокультурологический аспекты. М.: Языки русской культуры, 1996

УДК 130.123

АРХЕТИПЫ И ДУХОВНЫЕ ОРИЕНТИРЫ В КОНТЕКСТЕ ДИАЛОГА КУЛЬТУР

Бондаренко Ю.Я. – к.филос.н., профессор кафедры философии Костанайского государственного университета им. А.Байтурсынова

Бондаренко О.Ю. – кандидат культурологии, преподаватель Российского университета дружбы народов

Түйін

Мақала әлемдік мәдениет тарихы және қазіргі өзекті мәселелер шеңберіндегі архетиптер мен рухани ориентирлерді қарастыруға арналған.

Аннотация

Статья посвящена рассмотрению архетипов и духовных ориентиров в свете истории мировой культуры и актуальных проблем современности.

Summary

The article is devoted to the archetypes and spiritual guidance in light of the history of world culture and modern challenges.

Архетипы и духовные ориентиры являются важнейшими составляющими практически всех известных нам культур, причем не просто составляющими, а стержневыми основами как индивидуального, группового и коллективного человеческого поведения, так и целого ряда форм его описания и стереотипизации.

Соотношение этих понятий не линейно. В определенных отношениях, понимаем ли мы архетипы в духе Филона Александрийского, как прообразы, идеи, либо в духе К.Г. Юнга как изначальные психические структуры, проявляющие себя в коллективном бессознательном, символах, мифологии, архетипы могут рассматриваться как базис духовных ориентиров, хотя их функции таким ориентированием отнюдь не ограничиваются. В ином же контексте, понятие «духовные ориентиры» оказывается заметно более широким и охватывающим круг явлений, далеко не ограничивающихся архетипической основой. Архетипы же, равно как и устойчивые сюжеты, коллизии, разнообразные художественные и религиозные образы, становятся своеобразными формами внешнего проявления духовных ориентиров.

Последние, в свою очередь, тесно связаны с конечными, предельными целями осмысленного человеческого бытия и многовековыми поисками таких путей, способов продления этого существования – как в привычной телесной ипостаси, так и за гранями обычного существования человеческого тела. При всем обилии мифопоэтических историй и образов и тех или иных религиозных систем, можно выделить несколько основных, инвариантных версий достижения такого рода целей.

Первая представляет поиски продления обычной телесной жизни и преобразования ее в жизнь вечную. Это цель древнейшего из известных нам художественно-философских произведений, главным героем которых становится царь Гильгамеш, который «на две трети бог, на одну треть – человек. Ту же направленность поисков мы можем встретить у даосов. Не случайно, достигший немалых лет, Чингиз-хан призвал к себе настоятеля даосского монастыря – Чан Чуня. Ведь считалось, что именно Даосы владеют секретами продления человеческой жизни. Того же рода мечты мы встречаем и в сказках разных народов мира.

Как очень значимый вариант этой версии, обретающий со временем все большую самостоятельность, – это стремление увековечить себя в потомстве, особенно в наследниках мужского пола, просматривающееся, как в «Библии», древнеиндийском эпосе, так и в сказаниях и сказках самых разных народов мира.

Третий, обретающий все более самостоятельное значение вариант первой версии заключается в предпочтении целого: рода, племени, народа, отчизны, дела... своему отдельно-индивидуальному – своего рода растворение малого и преходящего в большем и вечном либо относительно вечном. («Умираю, но знаю: наше солнце взойдет. Шел парнишке в ту пору восемнадцатый год». «Нас много. Всех не перевешаете»). Причем возможна и сугубо религиозно-мистическая интерпретация данной версии, где может наблюдаться и полный отход от телесности в ее обычном понимании.

Вторая, более сложная версия, базируется на идее реинкарнации, что отнюдь не всегда воспринимается как благо, а зачастую, скорее, наоборот. Недаром и в ведической, и в буддийской религиозной философии, и мокша, и нирвана, усматриваются как желанные возможности добиться высвобождения из круговорота телесных трансформаций, погружающего человека в полный страданий мир. Но для нас здесь важно то, что отдельное человеческое существование при таком взгляде, оказывается лишь частичкой таких процессов, при которых значимость отдельных человеческих поступков и поведения в целом может быть определена за пределами той отдельной жизни, в которой те или иные поступки совершаются.

Третья версия базируется на идее воздаяния, осуществляемого за пределами земного мира, причем такого воздаяния, которое предполагает лишь одну попытку – одну единственную жизнь, которую сразу приходится писать набело, хотя в ходе самой этой жизни человек в идеале способен кардинально меняться, сохраняя шанс на достижение вечного блаженства даже после совершения весьма неблагоприятных поступков.

Четвертая версия – это стремление перекинуть мостки из бренного и хрупкого телесного мира в надтелесную вечность посредством сохранения собственного имени. В этом контексте жажда славы оказывается лишь одной из форм бесконечно варьирующихся поисков вывода собственного бытия за временные рамки существования тела.

Где-то, в очень далекой древности у этого стремления просматриваются и религиозно-магические грани. [1] Показательно, что у этой грани была и «обратная сторона».- утаивание имени, божества ли, иного ли существа, такого, как Лилит либо Гном-Тихогром, чья сила была неразрывно связана с потаенностью их имен.

Но основанное культурно-историческое направление разворачивание этого инварианта – в стремлении увековечить свое имя и умереть с честью, ибо, говоря словами русского князя Святослава, «мертвые сраму не имут». Тут уже доб-

лестная смерть – то, к чему стремится воин на поле боя. Пасть же доблестной смертью можно лишь, действуя до последних мгновений жизни в строгом соответствии с тем или иным кодексом чести. Так, в одной из спартанских эпитафий сказано:

Мертвым внесли на щите Фрасибула в родную Питану.

Семь от аргивских мечей ран получил он в бою.

Все на груди были раны....

То есть Фрасибул, говоря уже словами русского поэта, «встретил смерть лицом к лицу, как в битве следует бойцу».

Тому же, кто предпочтет тихий уют полной приключениям и риска жизни, ждать нечего. Как прозвучало уже в России в начале XX века; «А вы на земле проживете, как черви слепые живут. Ни сказок о вас не расскажут. Ни песен о вас не споют».

Но какие сказки, какие истории должны быть рассказаны и какие песни спеты?

Вопрос, оказывается, очень непростой; и ответ на него требует рассмотрения целого веера различного рода, подчас очень далеких друг от друга, а то и кардинально противоположных ориентиров и эталонов, опирающихся на архетипы или устойчивые системы сюжетов и образов. Коснемся лишь нескольких из них.

Один из самых древних эталонов – это образ могущественного, всепобеждающего и сурового владыки, похваляющегося не только своими воинскими достижениями, но и жестокостью учиненных им расправ, красочные и жуткие примеры чего оставляют тексты ассирийских владык: «В течение моего похода я принял от... правителя X. тяжелые дары. А воинов X., сильного врага я поразил оружием, ни одного из них я не оставил (в живых). Их тела я привязал к кольям и окружил ими окрестности города» [2] Или: «Я отрезал им бороды и тем обесчестил, я отрубил их руки, словно зрелые плоды огурцов» [3]. «Те, кто, пытаясь спасти свою жизнь, бежали на середину моря, не избежали моих сетей. Быстроногих, решивших забраться высоко в горы, я выловил, как птиц, и отрубил им руки... Тех, кто жил у моря, по моему указу переселили в горы, тех, кто жил в горах – к морю...» [4].

В сороковые годы прошлого столетия этот образ был оживлен и размножен в Третьем рейхе, оставившем Нюрнбергу множество фото-свидетельств самых диких зверств, запечатленных палачами. Поразительно, но с крахом нацизма этот образ не канул в небытие и возродился в множестве ликов уже на постсоветском пространстве.

Здесь крайне важно то, что речь идет не просто о дикостях и зверствах, которыми так называемое цивилизованное общество Нового Времени переставало гордиться. Зверства могли совершаться и совершались, но на уровне эталона переставали быть предметом гордости.

Более того, становились чем-то постыдным и, по мере возможности, утаивались. Так, когда Маяковский, вопрошая: «делать бы жизнь с кого?», тут же, не задумываясь, отвечал: «с товарища Дзержинского». Он имел в виду не палача, а стража дела Революции «с холодной головой, горячим сердцем и чистыми руками».

Однако Интернет и мобильная связь сделали возможным зримое оживление древнего образа Истязателя и Палача. Причина тут, конечно, не в самой технике, а в тех изменениях «в сердце», которые мы пока еще не можем осмыслить.

Второй Эталон – образ Бойца, способного сокрушать любого врага и преодолеть любые преграды. Часто этот боец своего рода супермен и полубог с нечеловеческой мощью. Не даром само слово «герой» изначально обозначало сына бога и земной женщины, каковым, например, считался Геракл. В другой же своей ипостаси Победитель отнюдь не возвышается над врагом, а, напротив, уступает ему внешне, как Давид Голиафу. Показательно, что в мировой культуре этот образ варьируется и в самых разнообразных вариантах повторяется многократно. Как в казахском эпосе, так в русских былинах и т.д. Особенно интересным здесь представляется сопоставление библейской истории о поединке Давида и Голиафа с рассказом русской «начальной летописи» о Кожемеке, одолевшем гиганта-печенега. При этом замечательной особенностью русского эпоса в его сравнении с эпосом казахским, западноевропейским и, к примеру с индийской «Рамаяной» оказывается внешняя «обыкновенность» героя, не отличающегося (если брать именно былины, а не сказки) ни родовитостью, ни особой статью. Тот же самый Илья Муромец описывает себя в одной из былин как человека «роста среднего», в плечах неширокого.

Образ же недруга в мифопоэтических картинах мира самых разных народов очень часто представлен гигантским и даже чудовищным. Эти его особенности на сегодняшний день достаточно изучены. Но широко известна одна группа образов противника, которая еще требует и развернутого нового анализа, и новых подходов. Это – недруг в женском обличье. Недруг, который может быть и чудовищным, как древнее божество Двуречья Тиамат, поражаемой, словно более поздний дракон, копьём – копьём бога Мардука, и «бабки-ежки», колдуньи-ведьмы, и девы, и женщины воительницы – от амазонок до многих иных. Вырванные из контекста мировой культуры, эти архетипические по своей природе образы начинают играть подчас странную и, более того, не безобидную роль. Наглядный пример дает нам широко известная и не раз издававшаяся в России книга Аджи «Полюнь половецкого поля», где ищущий познаний о прошлом читатель может прочесть: «Даже былины признают, что не все сразу у русских получалось.

Добрыню Никитича, например, били и «поляницы» - кипчакские женщины. Встретил он как-то в чистом поле всадницу – и на нее с боем, русские любили нападать на беззащитные степные станы. Но не тут-то было. Поляница с презрением сдернула с седла русского богатыря и сунула его в кожаный мешок, притороченный к седлу, типичный прием степняков при встрече со слабым противником. Что делать, народный эпос не поддается цензуре, гуляет из поколение в поколение, сохраняя подробности былого». [5]

Оставим в стороне разговор о собственно текстах былин, равно как и об очень «нетолерантном» отношении к русским. Обратим внимание лишь на то, что перед нами обретенное крикливо-«кислотную» идеологическую окраску, полнейшее непонимание духа и логики эпоса. Его правда – не правда милицейского протокола; и восстанавливать «подробности» конкретных событий и процессов, то же, что пытаться постигнуть развертывание греко-персидских войн по описанию схваток Геракла с Лернейской Гидрой или Немейским львом. Ведь речь идет о кочующем по векам и странам образе женщины-воительницы – образе, который встречается и в мусульманской литературе. Но только здесь уже, в зрелищно окрашенных описаниях схваток, мы видим успех тех, кто противостоит мусульманам. [6]

Но вернемся к эталонам собственных героев. Третий образец здесь – Обреченный на гибель. Герой. Это и Ахиллес, и гибнущие под Фермопилами спартанцы, уверенные в том, что их славная гибель в неравном бою войдет в века, и Тарас Бульба, верящий в силу казацкого братства и царя, который сокрушит убивающих его недругов.

Сам подвиг в таких моделях героической жизни оказывается началом пути в бессмертие, думает об этом сам герой или нет. Когда же герой, все-таки, думает об этом, то такие мысли оказываются программирующими поведение. Как у Бруно, убежденного в том, «что смерть в одном столетии дарует жизнь во всех следующих веках». [7]

Но Бруно уже не герой-воитель, а герой-мученик (как бы кто не оценивал сами его убеждения). Так мы переходим к еще одному архетипическому образу – Героя-мученика, нашедшему свое воплощение во множестве образов мучеников-христиан и, прежде всего, в образе Иисуса Христа. Иными словами, в мифопоэтической логике Обреченный на гибель Герой оказывается своеобразным мостиком, подводящим нас к образу Героя-мученика, резко контрастирующего с образом древнего языческого победителя, упивающегося своей мощью и жестокостью, память о которой тот с простодушной уверенностью в своем праве сильного стремится увековечить.

Мировая культура подарила нам еще один тип Героя, крайне востребованный в нашу эпоху

эрозии фундаментальных ценностей и идеалов. Это Милосердный Победитель. Замечательные примеры такого рода дает нам, в частности, жизнеописание Мухаммеда. Не будем вдаваться в споры о достоверности тех или иных конкретных эпизодов. Куда значимее их нравственная направленность, их место, как эталонов человеческого поведения, альтернативных бушующему ныне над нашей планетой неоязыческому культу жесткости. Приведем лишь один из наиболее ярких примеров, получивших хождение в популярной мусульманской литературе.

В мусульманской традиции сохранился рассказ о том, как однажды некий злоумышленник решил убить Пророка. Человек этот уже готов был нанести смертельный удар, как вдруг Пророк проснулся. «Человек воздел свой меч и сказал: «Кто теперь может спасти тебя?»

«Аллах», - очень спокойно произнес Святой Пророк.

Меч упал из рук злодея, когда он услышал эти уверенные слова. Святой Пророк поднял меч, и злодей оказался в его власти. Стороны теперь поменялись местами.

«Кто может спасти тебя теперь?» - спросил Пророк...

«Никто», - ответил в ужасе злодей...

Услышав шум, сотоварищи Пророка подошли к месту происшествия и увидели происходящее. Святой Пророк объяснил им, что случилось.

Затем Святой Пророк спросил злодея: «Какой участи ты заслуживаешь, по твоему мнению?»

«Будь милосерден!» - ответил пленник.

Святой Пророк сказал: «Хорошо, ты свободен».

Автор книги «Свет Аллаха», с фрагментом из которой вы только что ознакомились, задает вопрос: «Как отразилось великодушие Пророка на его судьбе и судьбе племени?»

Сам же он отвечает: Когда этот человек возвратился в свое племя, он рассказал о случившемся и сказал, что Мухаммед - «это человек, чье милосердие и всепрощение не имеют границ. Это побудило его и его племя принять Ислам».

Немало примеров акцентированного внимания Пророка к милосердию и терпению мы встречаем и в самых разных хадисах. Это, конечно же, не значит, что мы должны идеализировать ислам. Но сосредоточение на такого рода моделях поведения представляется и теоретически, и практически очень значимым.

Особого рассмотрения заслуживают анти-модели поведения, которые, как и многие иные, по своей сути очень часто оказываются интернациональными, переходящими из культуры в культуру, меняя при этом лишь зримые облачения, но не сердцевину.

Не имея возможности дать их развернутое рассмотрение, остановимся лишь на одном пока-

зательном примере, призванном демонстрировать пагубность спиртного. Первый вариант такой антимодели дает Марина Влади, описывающая, как во Францию приехал буддийский учитель и ей удалось добиться приема: «И вот мы уже в небольшом павильоне, украшенном изображениями святых. На небольшом возвышении сидит древний старик. Его морщинистое и доброжелательное лицо обращено к нам. Как нас научили мои друзья, мы входим кланяясь. Я просто наклоняю голову, а Шемякин бросается на колени и почти ползком приближается к старцу. Ты смотришь на меня и, не особенно понимая, что делать, неловко согнувшись пополам и опираясь одной рукой в пол, ковыляешь к учителю. Я с трудом сдерживаюсь от смеха. Мне кажется неуместным засмеяться в присутствии такой важной персоны – и напрасно, потому что сам он не скрывает улыбки и делает нам знак садиться перед ним. У его ног сидит молодая француженка, завернутая в красивую оранжевую ткань, которую носят буддийские монахи, тихим, но твердым голосом произносит приветствие. Девушка переводит и спрашивает, что хотят иностранцы.

Я объясняю, что вы не можете справиться с наклонностью к выпивке и надеетесь на помощь мудреца. После некоторого размышления Калу Римпоче рассказывает притчу:

«Однажды молодой монах проходил перед домом вдовы. Она поймала его и сказала: «Я не выпущу тебя, пока ты не переспшишь со мной ночь, или не выпьешь вина, или не убьешь мою козочку». Молодой монах не знает, что отвечать: дав обет безбрачия, он не может провести с ней ночь. Дав обет трезвости, он не может пить, и уж тем более он не может покуситься на чью бы то ни было жизнь. (Одна из заповедей изначального буддизма: «Не убивай и не будь причиной смерти».) Но он должен выбрать...» Как самое безобидное выбирает спиртное, после чего убивает козочку и нарушает обет безбрачия.

Аналогичную по духу историю, но с еще более драматическим финалом, мы встречаем и в рассказе о сподвижнике Мухаммеда, который попросил у молодой вдовы позволения остановиться у нее на отдых. Та же сказала: «Если хочешь заночевать у меня, выполни одно из моих условий. Или перспи со мной, или убей моего сына, или выпей чашу виноградного вина».

Последователь Пророка подумал: «Пересплю с женщиной – буду в грехе, убью незащитного ребенка – совершу преступление. Выпью-ка чашу вина, и будет мне от этого улада в жизни и радость».

Но, выпив вина, он и в постель залез, и ребенка убил. «С той поры Мухаммед, любя людей, запретил мусульманам пить вино». [10]

Совершенно очевидно, что перед нами – истории-модели, примеры того, что угрожает человеку. А то, где и как они зародились, равно, как и вопрос о приоритете уже иных образов, вторично по отношению к проблемам, волновавшим человечество на протяжении веков.

Завершая статью, хотелось бы заметить, что дальнейшее изучение архетипов и духовных (либо антидуховных) ориентиров человеческого поведения в контексте диалога культур, их взаимодействия и «перетекания» образов и моделей из одной культуры в другую представляет собой огромный практический и теоретический интерес и является перспективной сферой исследования, особенно в соотнесении с реалиями нашего времени.

Литература:

- 1 Симонов П.В., Ершов П.М. и Вяземский Ю.П. «Происхождение духовности. – М.: Наука, 1989.
- 2 Хрестоматия по истории Древнего мира. – М., 1956. С.53.
- 3 Хрестоматия по истории Древнего мира. Пособие для учителя. – М., 1991. С.71.
- 4 Варна Домокош. – Древний восток. – Будапешт, 1979.
- 5 Аджа М. Полюнь половецкого поля. – М.: ТОО «Пик-Инвест, 1994. С.91-92
- 6 Жизнеописание доблестной Фатимы и повествование о подвигах ее славных предков. – М.: Наука, 1987. С.138-139.
- 7 Таранов П.С. Анатомия мудрости. – Симферополь: Таврия, 1995, т.2. С.132.
- 8 Ахмад Рашид Свет Аллаха. – Алматы: Онер, 1994. С.72-73..
- 9 Марина Влади. «Владимир или прерванный полет». – М.: Прогресс, 1989. С.87-88.
- 10 Есенберлин И. Золотая орда. - М., 1986. С.57.

УДК 81`38

СРЕДСТВА РЕЧЕВОЙ ВЫРАЗИТЕЛЬНОСТИ В ЯЗЫКЕ ГАЗЕТЫ

Химич С.М. – старший преподаватель кафедры журналистики и коммуникационного менеджмента Костанайского государственного университета им. А.Байтурсынова

Түйін

Аталмыш мақалада баспа бұқаралық ақпарат құрал тілінің спецификалық ерекшелігі қарастырылады. Сонымен қатар, мақаладағы ойды жеткізудің эмоциональды-экспрессивті

әдістеріне, газет тілінің стильдік және тілдік ерекшеліктеріне, оқырманға әсер ету құралдарына зерттеу жүргізілген.

Аннотация

В статье раскрываются вопросы стилистики языка печатных средств массовой информации. Проводится исследование языковых и стилистических особенностей языка газеты, усиливающих действенность высказывания и выражающих эмоционально-экспрессивные оттенки статей, а также способы их воздействия на читателя.

Summary

The article tells about the questions of language print media's style specific. We study the linguistic and stylistic features of the newspaper's language that enhance the effectiveness of speech and expressing the emotional and expressive nuances of articles, and how they impact on the reader.

В различных языковых стилях, стилях художественной литературы, в разговорной речи и особенно в публицистике широко используются языковые средства, усиливающие действенность высказывания благодаря тому, что к чисто логическому его содержанию добавляются различные экспрессивно-эмоциональные оттенки. Усиление выразительности речи достигается различными средствами, в первую очередь использованием тропов.

Троп – это оборот речи, в котором слово или выражение употреблено в переносном значении. В основе тропа лежит сопоставление двух понятий, которые представляются обществу близкими в каком-то отношении.

Троп – это любая языковая единица, имеющая смещенное значение, т.е. второй план, просвечивающийся за буквальным значением. Взаимодействие и взаимообогащение двух смыслов является источником выразительности [1].

Самое важное место среди тропов занимает метафора – перенос имени с одной реалии на другую на основании замеченного сходства. Способность создавать метафоры – фундаментальное свойство человеческого сознания, поскольку человек познает мир, сопоставляя новое с уже известным, открывая в них общее и объединяя общим именем. С метафорой связаны многие операции по обработке знаний – их усвоение, преобразование, хранение и передача.

Кроме того, метафора служит одним из способов выражения оценки, а нередко приобретает статус аргумента в споре с оппонентами или при их обличении (по определению Н.Д. Арутюновой, «Метафора – приговор без суда»).

По утверждению литературоведов, всей человеческой деятельностью управляют созданные самими людьми метафоры. Поэтому журналист должен относиться к выбору метафорического обозначения так же, как шахматист относится к выбору хода.

Метафора может быть не только средством познания мира, но и украшением в речи. Даже стертые метафоры иногда осознаются журналистами как чересчур образные для газетного стиля. В этом случае в качестве «извинения» за неуместное употребление подобного слова авторы используют кавычки, например: «Добавим к этому все рыбное многообразие морских «огородов», которые грабили браконьеры»; «Полу-

остров оказался привязанным к украинской колеснице».

Грубая и бранная лексика намного экспрессивнее разговорной и даже жаргонной, так что физиологическая метафора, прежде всего, отражает накал страстей в обществе, однако журналистам не следует забывать, что соблюдение этических норм является важным принципом в любой цивилизованной стране [2].

Метафора – это слово или выражение, которое употребляется в переносном значении на основе сходства в каком-либо отношении двух предметов или явлений. Метафора – одна из наиболее распространенных разновидностей тропов, так как сходство между предметами или явлениями может быть основано на самых различных чертах.

Если какие-то предметы, явления похожи, они нередко получают одно и то же название. Метафора – это перенос значения по сходству. Сходство между предметами, на основании которого становится возможным «именем» одного предмета называть другой, бывает самым разнообразным. Предметы могут быть похожи формой, расположением, цветом, размером, степенью плотности, степенью подвижности, звучанием, ролью.

Возникая в результате обнаруженного между предметами, явлениями сходства, метафора отличается от сравнения. При сравнении называют два предмета: тот, с которым сравнивают, и тот, который сравнивают, а нередко указан и признак, часто используются слова «как», «будто». При метафорическом употреблении назван лишь тот предмет, признак, то действие, с которым сравнивают.

Эпитет – это слово, определяющее предмет или действие и подчеркивающее в них какое-либо характерное свойство, качество. Стилистическая функция эпитета заключается в его художественной выразительности. Особенно выразительны в функции эпитетов прилагательные и причастия, благодаря присущему им семантическому богатству и разнообразию [3].

«Мы все – заложники» - материал Аркадия Денисова от 30 декабря 2010 года, опубликованный в «НГ»:

«Мы знаем, в какой стране живём. И нам частенько бывает просто неловко за чиновников, полностью лишённых собственных мыслей. Вез-

де ссылки на указание президента, на послание президента, на волю президента. Вот только ссылка на здравый смысл практически не упоминается. Тоска, братцы, зелёная тоска (зеленая тоска – эпитет).

Что касается экономии. Эта тема зазвучала в Казахстане не случайно. Огромные средства поглотил саммит, не меньше миллиардов сгорело в небе Астаны (метафора) на праздновании Дня столицы и дня рождения президента».

Ирония и метафора использованы и в материале Надежды Ковальской «Есть ли жизнь после детского дома?» в вышеуказанном номере «НГ»:

«Никита Сердцев мечтает о простых вещах: о работе, тепле в доме, воде в кране.

...Ободранные стены, отсутствие входной двери, мебели, батарей, элементарной сантехники и дыры в полу – такой застал Никита в феврале этого года квартиру, где жил еще малышом. К его приходу в квартире прочно обосновались местные бомжи. Маргиналов (ирония) парень выгнал, но «интерьер» (ирония) после них остался тем же – на облагораживание комнат необходимы деньги.

...Его пропавшая без вести мать задолжала за коммуналку 435 000 тенге, которые неподъёмным грузом «повисли» на парне (метафора).

...Везде, куда обращалась Светлана Шалабаева, она натыкалась на глухую стену» (метафора).

Журналист газеты «Костанайские новости» в статье «Последний из Магикан?» в номере за 16 апреля 2011 года использует метафору и эпитет сразу в одном предложении:

«Животные неприхотливые ни в уходе, ни в еде. Основной рацион – трава да колючка. Пьют раз в неделю. Так что тратить на верблюдов много не приходится, но и брать от них всё полезное наши фермеры не пожелали. Фольклорный туризм, о развитии коего уже не один год жужжат нам в уши (метафора), – пустой звук (эпитет). Наверно, будем в Челябинский зоопарк ездить. Авось, наш Подарок там жив-здоров».

Практически вся заметка Аслана Кудабая «У курантов снесло «башню» в «КН» за 19 января 2011 года, начиная с заголовка, построена использованием средств речевой выразительности:

«В который раз часы на Центральной площади Костаная показывают не отечественное время. На этот раз стрелки непатриотично указывали, который час в городах российского Урала (ирония).

О том, что часы над Шахматным клубом идут не в ногу со временем (метафора), наши читатели заметили еще осенью минувшего года: стрелки то бегут вперёд, то заметно отстают. На минувшей неделе опять стрелки отстали на час.

-Я из-за них однажды на планёрку опоздала, – сетует госслужащая Татьяна Уралова. –

Смотрю: времени ещё достаточно, решила идти не спеша. Теперь я на эти часы не ориентируюсь.

Стати, часы на башне над Шахматным клубом обслуживает ГКП «Тазалык». В прошлый раз, когда «КН» своевременно написали о подобном инциденте, руководство ГКП заверило власти города, что впредь часы будут идти точно. Но этого точно не случилось – в часах снова произошёл сбой.

Заместитель акима г. Костаная Валерий Полешко вовремя прокомментировал нам городскую часовую проблему. Говорит, что часы могли отстать из-за перебоев в подаче электричества. Нечто подобное уже было и девять лет назад. В любом случае коммунальщикам уже было поручено внимательно следить за работой этих часов. Как справятся – время на башне покажет (метафора)».

Следующий материал под названием «Гламурный плагиат» Екатерины Горбик опубликован в «КН» 11 декабря 2010 года. В нём автор также использует в тексте статьи метафору:

«К концу года модные дизайнеры, по всей видимости, начали терять терпение. И это может вылиться в самый громкий процесс в истории моды.

Видимо, вопли возмущения были настолько сильными, что юридический комитет Сената США даже принял к рассмотрению законопроект, направленный на защиту авторского права в индустрии моды и дизайна. Разговоры об этом ходили давно. Например, вас никогда не удивляло, что какой-нибудь молодой дизайнер подчистую слизывает коллекцию (метафора) 50-х годов, а в прессе значилось – «процитировал Диора». Както загадочно звучит такая формулировка. Каждый сезон на подиуме появляется маленькое чёрное платье Шанель, юбки Диора и пиджаки Бальмана. Между тем после красивых показов, где рукоплескали дизайнерам за оригинальные идеи, их коллеги-кутюрье спешно бежали с исками в суд. Вспомните громкое «дело двух сумок»...

Любопытно, что среди противников Голливудская ассоциация моды, в составе которой знаменитости рожают свои коллекции (метафора). Собственно, наверное, это даже и неудивительно. Занятые в съёмках актёры и звёзды шоу-бизнеса уж очень хотят прославиться на модной ниве, и когда же им беденьким найти время на идеи из собственной головы».

Примером метафоры служит также заголовок публикации Дениса Сутыки и Николая Стадниченко в газете «Костанайские новости» за 21 апреля 2011 год: «Наша сгущёнка потекла в Питер». Используя данный троп, авторы указали на масштабность распространения отечественного продукта.

По мере развития средств массовой информации и изменения процесса подготовки материалов, а также в зависимости от творческой

фантазии авторов число стилеобразующих выразительных средств, безусловно, будет изменяться: увеличиваться или уменьшаться.

Количество использованных приемов в выступлении, статье или сообщении – это критерий, который определяется самим автором. Безусловно, есть ошибки в использовании языковых и художественно-выразительных средств, но в большинстве случаев их употребление вполне обосновано и, даже, необходимо. Они оживляют печатный материал, позволяют читателю, помимо самой информации узнать и отношение к ним

автора материала, вызывают ответные эмоции читателей.

Литература:

1 Забелин В.В. Стилевая специфика языка газеты // Общая стилистика: теоретические и прикладные аспекты. Сборник научных трудов. Калинин. – М., 1990. – 115 с.

2 Костомаров В.Г. Русский язык на газетной полосе. Москва. 1971.

3 Солганик Г.П. Язык и стиль передовой статьи. – М., 1993

УДК 94 (47). 08

ФОРМИРОВАНИЕ ГОСУДАРСТВЕННЫХ ОРГАНОВ УПРАВЛЕНИЯ КАЗАХСКОЙ АССР В НАЧАЛЬНЫЙ ПЕРИОД

Исмаилов С.С. - к.и.н., старший преподаватель кафедры Отан тарихы Костанайского государственного университета им. А. Байтурсынова

Түйін

Берілген мақалада Қазақ АКСР-ғы басқару органдарының қалыптасу мәселесі қарастырылған. Автор мұрағаттық мәліметтер негізінде бұл процесс большевиктер партиясының үстемдігімен жүргізілгенін білдіретін фактіге сүйенеді.

Аннотация

В данной статье рассматривается вопрос формирования органов управления Казахской АССР. Автор на основе архивных материалов указывает на тот факт, что изначально этот процесс проходил под диктовку партии большевиков.

Summary

This article discusses the issue of governance of the Kazakh ASSR. On the basis of archival material, the author points to the fact that this process took place under the dictation of the Bolshevik Party.

В настоящее время в Казахстане идёт реформирование политической и экономической системы, при этом ставятся конкретные задачи перед обществом и правительством по реализации целого комплекса мероприятий, которые должны поднять жизненный уровень казахстанцев на новую более качественную ступень. В этой связи вызывает определенный интерес наше историческое прошлое, когда перед государством ставились не меньшие задачи.

С момента установления Советской власти на территории Казахстана властные структуры традиционно уделяли внимание анализу и состоянию общественно-политической ситуации в крае. При этом наиболее подготовленные аналитики учитывали национальную и региональную специфику. С целью идеологической обработки казахского населения в области действовали периодические издания на казахском языке. Параллельно разрабатывалась концепция подготовки казахской партийной и научной интеллигенции, идеологически ориентированной на солидарность с советским режимом. В данный период времени эта категория граждан была представлена интеллигентами, имевшими базовую подготовку в средних и высших учебных заведениях и по-

луинтеллигентами, обладающими незначительной образовательной основой.

В период гражданского противостояния большинство казахских интеллигентов придерживалось либерально-демократических ценностей, нашедших отражение в программных установках партии Алаш. Немногочисленный слой казахских служащих и интеллигентов консолидировался вокруг сторонников А. Байтурсынова. После установления Советской власти на территории Южного Урала и северо-западного Казахстана количество казахских коммунистов было представлено в минимальном объеме.

В наиболее крупной партийной организации, действовавшей в Казахстане, Оренбургской РКП (б) казахи не зафиксированы. С 1919 по 1925 гг. в мусульманской секции были представлены в основном татары и башкиры. Казахское коммунистическое представительство в Оренбургской организации отсутствовало.

Особое внимание следует обратить на количественный и национальный состав делегатов съездов Казахской АССР. В 1923 г. их численность составляла 381 человек, из них русских – 61, 7% или 235 делегатов, казахов – 19, 2% или 73 делегата, а остальные 73 делегата пред-

ставляли другие национальности. Как видно из приведенных данных, этнический состав участников съезда не отражал реальную национальную специфику республики. Таким образом, основные решения принимаемые съездом, в основном ориентировались на установки, которые необходимы были для власти большевиков, но не всегда отражали жизненные интересы казахского народа.

По данным статистиков Оренбургской губернии, в 1925 г. фиксируется снижение численности населенных пунктов на 788 единиц в сравнении с ранним периодом. По мнению чиновников, происходило укрупнение единичных или незначительных по объему хозяйств. Данная тенденция в большей степени оставалось характерной для небольших казахских аулов, которые объединялись в крупные хозяйства.

По решению съезда в состав Казахской АССР входили следующие административно-территориальные единицы:

- Семипалатинская губерния;
- Акмолинская область;
- Уральская область;
- Оренбургско-Тургайская губерния;
- Букеевская губерния;
- Кустанайский уезд;
- Мангышлакский (Адаевский) уезд.

Одним из важных государственных органов в республике был Центр Статистического управления, его Управляющим был назначен Крутилин Н.П. [1]

14 июля 1920 г. членами Оренбургско-Тургайского губисполкома были назначены Абдрахман Айтиев и Сейткали Мендешев. Данное обстоятельство объяснялось привлечением национальных кадров в систему управления Казахским краем, что постепенно проводилось большевистской партией в тот период [1.Л.1].

В 1920 г. на большой территории Казахской республики наблюдалась проблема с пастбищными угодьями вследствие неурожая трав. В связи с этим при Кирревкоме был сформирован комитет по охране животноводства, председателем которого стал Г.Алибеков. Помимо Г.Алибекова в новообразованный Комитет вошли представители от земельного, продовольственного отделов. Для решения данного вопроса казахскому кочевому населению предоставлялось право кочевать в тех районах, которые не пострадали от засухи [2].

Как известно, в годы гражданского военного противостояния большевики ввели политику продразверстки, которая значительно обострила и без того сложную продовольственную ситуацию в регионе. Периодические столкновения правительственной армии с местным населением вынудили органы управления на местах создать комиссию, способную разрешить данную проблему.

Фундаментальной основой агрессивного отношения местного населения к советскому

присутствию, основывалось на невосприятии тактики тотального изъятия продовольствия. В частности, комиссию по ликвидации противоречий между адаевцами и большевиками возглавил местный большевик Г.Алибеков. Большевики-националы оказались востребованными при решении подобных вопросов, так как более точно владели ситуацией в республике и имели возможность разрешения подобных проблем без лишних осложнений [2.Л.127,174].

Осенью 1920 г. в г.Оренбурге остро стоял вопрос о размещении исполкомов, советских органов управления и учреждений, подчинённых Казахской АССР. Для решения данной проблемы была организована чрезвычайная тройка, состоявшая из Покровского – председателя – и двух членов: Терехова и Баландина.

Судя по материалам заседаний Совета Народных Комиссаров (СНК) Казахской АССР, городские власти Оренбурга не считались с полномочиями данной тройки и не оказывали ей содействия, ссылаясь на отсутствие планов работы и конструктивных взаимоотношений. Продолжало сохраняться противодействие местных городских органов управления республиканским [3].

Безусловно, работа съезда и его решения контролировались центральными органами, заинтересованными в реализации поставленных задач, суть которых заключалась в укреплении влияния советской власти и подчинения местных лидеров, разделённых политическими взглядами и национально-территориальными институтами общему руководству. Декларативно по решению съезда Киргизский (Казахский) ЦИК являлся законодательным, распорядительным и контролирующим органом КАССР. В состав Киргизского Центрального Исполнительного Комитета (ЦИК) входило 76 человек, включая представителей Волго-Каспийской Киргизии. Руководящие функции Киргизского ЦИКа принадлежали Президиуму, который состоял из 10 членов и 5 кандидатов. Полномочиями Киргизского ЦИКа являлись утверждения постановлений СНК или их приостановка.

Киргизский СНК занимался управлением всей территории КАССР и состоял из 13 наркоматов: 1) Внутренних дел и управления Почт и Телеграфа; 2) Юстиции; 3) Просвещения; 4) Здравоохранения; 5) Социального обеспечения; 6) Земледелия; 7) Продовольствия; 8) Финансов; 9) Советского Народного Хозяйства; 10) Рабоче-Крестьянской Инспекции; 11) Труда; 12) Путей сообщения; 13) Военный.

Из 76 членов общего состава Киргизского ЦИКа 32 представляли казахский этнос. Механически казахи составляли меньшинство. Очевидно, данная квотируемость по национальному признаку носила неслучайный характер. Узловые проблемы, как правило, решались методом голосования, при котором сплотившиеся в корпоративную группу казахские представители теоре-

тически могли потерпеть фиаско. В этот момент казахи в Казахском крае в численном соотношении преобладали по отношению к другим этносам. Таким образом, принцип формирования руководящих структур республики по этническому составу в количественном соотношении изначально не соответствовал национальному составу республики. Среди наиболее известных персон, вошедших в состав органов управления республики, фигурируют А.Байтурсынов, А.Букейханов, А.Джангильдин, С.Мендешев, С.Садвакасов, С.Сейфуллин, Мурзагалиев и другие.

Характерно, что в годы гражданской войны указанные представители казахской общественности входили в абсолютно противоположные политические организации: Алаш-Ордынскую, ориентированную на либерально-демократические ценности, и социал-демократическую. Привлечение советскими органами власти А.Байтурсынова, А.Букейханова и их политических сторонников в республиканскую систему управления демонстрировало к ним не только политическое доверие. Бывшие лидеры Алаш-Орды обладали непререкаемым авторитетом в значительных кругах казахского этноса и в немногочисленной группе казахской интеллигенции, что использовалось лидерами большевиков для проведения собственной политики в Казахстане.

В Президиум Киргизского ЦИКа вошли: 1) С.Мендешев – председатель, 2) Радус-Зенкович, 3) Акулов, 4) Алиманов, 5) С.Сейфуллин, 6) Киселёв, 7) С.Садвакасов, 8) А.Джангильдин, 9) А.Букейханов, 10) Досов. Кандидатами выступали: 1) Шиповалов, 2) А.Байтурсынов, 3) Кулаков, 4) Струппе, 5) Г.Коростелев.

По постановлению Президиума ВЦИК от 28 мая 1921 года о разделе Оренбургско-Тургайской губернии на её территории были выделены 3 самостоятельные губернии: Оренбургская, Кустанайская, Актюбинская. Эта акция проводилась с целью обеспечения контроля на огромной территории северо-западного Казахстана методом концентрации административно-управленческого персонала в трёх областях.

Площадь Оренбургской губернии составляла 42586 кв. верст или 2,2 % всей территории КАССР. Губерния состояла из трёх уездов. Размеры уездов колебались от 9183 кв. верст до 18553 кв. верст. Численность волостей в республике составляла 1050, из них казахских 502, русских и прочих – 548.

В 1919 г. состоялись выборы в Ревком Тургайской области. Традиционно в области доминировало казахское население. Численность партийных казахов оставалась минимальной. Революционные идеи были чужды и не ясны большинству казахского населения. В Ревкоме, как и в других новоявленных государственных образованиях, преобладали представители других регионов, незнакомые со спецификой Тургайского края. По сути, выборы в Ревком не отражали внутреннее настроение тургайского населения, а являлись техническим моментом распределения должностных полномочий [4].

В 1919 г. возникла сложность управления Актюбинским уездом по причине его огромных территориальных размеров. Очевидно, существовали другие факторы, обусловившие разделение уезда на несколько частей. По соответствующему разделу из уезда выделились Ак-Булакский и Адамовский районы. Происходит арест членов Ак-Булакского ревкома по обвинению в саботаже. Вероятно, данная причина связана с нежеланием Ак-Булакского ревкома выполнять директивы Центра.

Таким образом, происходил процесс формирования государственных органов управления в Казахстане в начальный период образования Казахской автономии, который изначально ориентировался на обслуживание политики большевистской партии, а не жизненных интересов казахского народа.

Литература:

- 1 ЦГА РК. Ф.Р–5. Оп.3. Д.2. Л. 104.
- 2 ГАОО. Ф.1. Оп.1. Д.73. Л.80.
- 3 ГАОО. Ф.1. Оп.1. Д.35. Л.58, 58 об. 59.
- 4 ГАОО.Ф.1. Оп.1.Д.36. Л.2,12,13

УДК 1 (091)

ИДЕЯ «СОВЕРШЕННОГО ПРАВИТЕЛЯ» В ФИЛОСОФИИ ДРЕВНЕГО КИТАЯ

Качеев Д.А. – к.филос.н., старший преподаватель кафедры философии Костанайского государственного университета им. А. Байтурсынова

Түйін

Мақалада көне Қытайдың басты философия мәселесі «мүлтіксіз әміршінің» ойы қарастырылады. Философиялық мәтіндерді зерттеу негізінде мемлекетті басқару сұрағын талдауға тыры суда: саясаттың өнегелі негізгі, әміршінің халық арасындағы өзара істері, мемлекетке «үлкен отбасы» ретінде көзқарасы.

Аннотация

В статье рассматривается одна из главных проблем философии древнего Китая – идея «совершенного правителя». На основе изучения философских текстов делается попытка анализа

вопросов управления государством: нравственная основа политики, взаимодействие правителя с народом, взгляд на государство как на «большую семью».

Summary

In article one of the main problems of philosophy of ancient China – idea of "the perfect governor" is considered. On the basis of studying of philosophical texts attempt of the analysis of questions of government becomes: a moral basis of a policy, interaction of the governor with the people, a sight at the state as on «the big family».

Размышления о государстве, путях его развития и способах управления всегда сопровождались поиском «идеального» человека, который был бы во главе. В этом плане показательна и оригинальна философия древнего Китая, всесторонне исследовавшая данную проблему и выдвинувшая свои «образцы» правителя. При рассмотрении идеи «совершенного правителя» я буду руководствоваться одним из основных принципов диалектики – принципом историзма, позволяющим рассмотреть поставленную проблему в хронологической последовательности и развитии, попытаться проследить эволюционный аспект.

Согласно «Шу-цзин» совершенный правитель должен обладать пятью проявлениями счастья, которые ему следует распространять в народе. Этими пятью проявлениями счастья являются следующие способности человека: внешний облик, находящий свое выражение в достоинстве и создающий строгость поведения; речь, выражающаяся в следовании истине с создающей аккуратность; зрение, острота которого создает прозорливость; слух, тонкость которого создает осмотрительность; мышление, проникаемость которого ведет к мудрости. Подобное совершенство правителя сохраняется народом, привлеченным высокими моральными качествами, и принимающим их как образец поведения. Интересно звучит предостережение правителю, зафиксированное в «Шу-цзин»: «Нельзя обижать одиноких и бездетных и запугивать знатных и просвещенных» [1, с.106]. На мой взгляд, существенным содержанием политики в мировой истории было как-раз следование противоположным принципам – социально незащищенные слои населения угнетались еще сильнее, власть имущие обогащались еще больше. Сегодня ситуация не изменилась – олигархические группы диктуют правительствам свою волю исходя из собственных интересов, «просвещенных» не запугивают, а устраняют физически, «знатные» чувствуют свою полную безнаказанность. Так, в принципе, было всегда – насилие со стороны государства, прикрываемое законом, воспринималось со стороны общества как нечто естественное. Позже было создано мифическое представление о «правах человека» и «демократии», которое, по сути, лишь циничным образом произвело подмену понятий и было насильственно распространено по всему миру.

Этическим идеалом даосизма является шеньжэнь (совершенноумудрый), воплощением которого был правитель. Главное дело правите-

ля – недеяние (у-вэй), благодаря которому он «осуществляя учение, не прибегает к словам; вызывая изменения вещей, он не осуществляет их сам; ...приводя в движение, не прилагает к этому усилий...» [2, с.115]. Также к основным характеристикам совершенномудрого можно отнести спокойствие, соблюдение меры, отказ от роскоши и расточительства. Особенно замечателен последний пункт, ведь не секрет, что подавляющее большинство чиновников используют свою власть в целях собственного обогащения. Коррупция возникла вместе с возникновением властных отношений в обществе и формированием классового общества, и, меняя формы, успешно просуществовала до сего дня, являясь нам в самом изощренном, циничном виде. Заветы даосизма о том, что цель правителя «сделать жизнь сытой», а не «иметь красивые вещи», остались лишь словами [2, с.118].

Правитель, будучи совершенным, а следовательно, справедливым и спокойным, знает постоянство. Правитель следует Небу, а значит, следует Дао. Вообще же в китайской философии правитель считался «сыном Неба». Небо было той силой, которая обеспечивала легитимность правления, то есть «ставило» человека во главе государства. Однако это положение не было раз и навсегда устоявшимся, о чем можно судить по трактату Ли Гоу (XI в.), где пишется о том, что «тот, за кем народ следует, пользуется покровительством Неба. Тот же, от кого народ отвергается, теряет поддержку Неба» [3, с.125].

Деятельность совершенномудрого, то есть правителя, согласно даосизму, должна основываться на понимании того, что «трудное образуется из легкого, а великое – из малого» [2, с.133]. Поэтому совершенно естественно начинать не с «великих», а с малых дел, могущих стать великими. Необходимо быть умеренным в своих обещаниях народу, ибо «кто много обещает, тот не заслуживает доверия» [2, с.133]. Отношение со всей справедливостью к любому, даже самому, на первый взгляд, незначительному, делу, обеспечивает успешное решение и самых трудных дел. Как прозорлива была эта идея, которая через столетия дошла до нас, но так и не нашла должного воплощения. Приоритетное значение в современных государствах отдается реализации «великих дел», призванных увековечить их инициаторов после смерти, и обогатить их при жизни. Фундамент государства – человек, превращен из цели реализации государственной политики в ее средство. Современная система мирохозяйственных связей це-

ликом и полностью базируется на рыночной экономике, подменившей ценностью денег истинные ценности человека – любовь, семью, сострадание... Наглость отнюдь не «второе счастье», но беда человека.

Согласно китайской философской традиции правителем может быть не просто «первый среди равных», но только тот, кто не смеет быть впереди других и поэтому может стать «умным вождем» [2,с.135]. На первый взгляд, эта идея давно устарела, однако заключение это мы можем сделать, лишь оставаясь на позициях западной философской мысли – оплота индивидуализма как принципа общественной жизни. Восточное же проникновение в сущность властных отношений показывает нам, что государственное управление это не просто система реализации формальных нормативных установлений, но глубокое срастание политики и нравственности. Безнравственность правителя недопустима на Востоке (Аль-Фараби) и приветствуется на Западе (Н. Макиавелли). Примером на сегодняшний день могут служить Китай или Япония, где, совершив ошибки, чиновники уходят в отставку или заканчивают жизнь самоубийством. В государствах, исповедующих западный вариант политики, за ошибки чиновников расплачиваются граждане, а уход в отставку вообще является нонсенсом. В крайнем случае «уходят» за границу, где продолжают безмятежную обеспеченную жизнь, изредка «поругивая» прежнее место обогащения.

Если этическим идеалом даосизма был совершенномудрый человек (шэньжэнь), то в конфуцианстве это благородный муж (цзюнь-цзы). Между этими двумя типами людей – образцов поведения – правителей, есть существенная разница. Шэньжэнь исполняет принцип недеяния (у-вэй), как невмешательство в естественный ход вещей. Цзюнь-цзы глубоко моральный тип правителя, деятельный и рассудительный. Да и вообще, конфуцианство более «государственная» философия, нежели даосизм, размышляющий о Дао и путях его постижения. К тому же, Конфуций и сам был чиновником, узнав в полной мере «подноготную» политических процессов в государстве.

Конфуций не ставил под сомнение авторитет личности правителя, а, наоборот, подчеркивает его значимость. Власть правителя, по Конфуцию, это не безграничная свобода, но большая ответственность. Человек, стоящий во главе государства, должен обладать безупречными моральными принципами, быть образцом поведения для каждого человека – низкого и знатного. Конфуций уподобляет мораль благородного мужа (образом которого является правитель), ветру, а мораль низкого человека – траве. Соответственно: «трава наклоняется туда, куда дует ветер» [4,с.161].

Образ совершенного правителя в конфуцианстве дополняется учением о прекрасных ка-

чествах, которыми он должен обладать. Их содержание раскрыто в «Лунь Юй», где Конфуций говорит о том, что правитель – благородный муж (ведь только государь мог быть наиболее полным олицетворением цзюнь-цзы), «в доброте не расточителен; принуждая к труду, не вызывает гнева; в желаниях не алчен; в величии не горд; вызывая почтение, не жесток» [4,с.174]. Однако при этом, обладая пятью прекрасными качествами, правитель должен искоренить в себе четыре отвратительных качества. Это – жестокость, грубость, разбой и жадность. Помимо всего этого благородный муж – правитель, должен был знать и следовать воле неба, знать и соблюдать ритуал, (в конфуцианстве соблюдение ритуала – ли отводилось решающее значение как в управлении государством, так и в быту), а также знать и учитывать мнения людей, чтобы утвердить себя в обществе.

Кого же можно считать образцом управления, согласно моизму? Если Конфуций отождествлял государство с большой семьей, и считал, что государь не нуждается в образце поведения, ибо сам является человеколюбивым (жэнь), благородным мужем (цзюнь-цзы), а даосизм считал, что образцом является небо, следующее Дао, то можно сказать, что моизм разделяет позицию даосизма. Мать и отец не могут быть приняты за образец, ведь Китае много отцов и матерей, «но человеколюбивых среди них мало» [5,с.179]. Точно так же не могут быть образцами ни учителя, ни правители, но только небо. Необходимо следовать воле Неба, неукоснительно исполняя его желания и запреты.

Окружение правителя, состоящее из мудрецов, а также наличие последних в обществе, благотворно влияют на государственную политику. При этом необходимо соблюдать осторожность, потому как, согласно моизму, если не привлекать мудрых к управлению, то народ не будет уважать мудрость и ее носителей; если платить низкое жалованье, то упадет престиж государственной службы; и, наконец, если не давать мудрым в подчинение людей, то «народ не будет бояться их» [5,с.183].

Правитель должен знать настроение своего народа и предугадывать его чаяния. Коренным образом неправильно совершать управление под страхом, тем более путем репрессий. Это ведет к возникновению в народе ненависти, потому что он «не получает того, чего желает» [5,с.190]. Далее, правителю необходимо быть примером для своих подданных, совершая добродетельные поступки и изрекая добродетельные слова. О нравственном поведении государя должно быть известно широкой общественности, чему должны способствовать мудрецы в его окружении. Все это есть почитание мудрости как основы управления. Тогда, согласно «Чжуан-цзы»: «Дела сами собой совершаются, слова сами собой произносятся, и Поднебесная развивается» [6,с.125].

Согласно «Мэн-цзы» основными качествами совершенномудрого правителя являются внимательность, бережливость и соблюдение ритуала. Немаловажным является умеренность при сборе налогов [7, с.234].

«Чжуан-цзы» также отводит совершенномудрому самое высокое положение, подчеркивая его единство со Вселенной, однако и здесь совершенномудрый, как залог порядка и справедливости «и на раба и на знатного смотрит одинаково» [8, с.260].

Совершенный правитель, по «Гуань-цзы», помимо наличия ярко выраженных умственных способностей, должен упорядочить в государстве чувство долга, чтобы все прониклись им. Далее, правитель должен хорошо изучить сезоны года, чтобы правильно вести политику в области хозяйствования. Немаловажно исполнять волю Неба, и в то же время справедливо поощрять своих помощников. Исполняя все это, правитель должен помнить о том, что если «от самого себя требовать многое, то добродетель утверждается; если от людей требовать малое, то народ легко это дает» [9, с.22].

Почему же совершенному правителю было важно знать сезоны (времена) года? Дело в том, что натурфилософский принцип «инь-ян» был основным законом природы в древнем Китае, а времена года представляли собой основной порядок действия «инь» и «ян». Согласно этим воззрениям, каждому времени года соответствуют четыре стороны света. Весне соответствовал восток, нравственная сила которого – радоваться произрастанию. Югу соответствовало лето, нравственная сила которого – проявлять доброту и создавать веселье. Запад был отождествлен с осенью. Между прочим, жизненная сила Запада – инь (которому должен принадлежать правитель. Ян же соответствовал югу), нравственность которого – спокойствие и беспристрастность, строгость и подчинение, «отсутствие разврата в собственном доме» [9, с.45]. Северу соответствовала зима, нравственность которой в чистоте, мягкости и прощении. Вот почему совершенному правителю необходимо было знать времена года – соблюдать нравственность каждого времени года, учитывать их жизненную силу. Следует упомянуть и о центре, которому не соответствует какое-то определенное время года, но который помогает смене четырех сезонов. Нравственность центра – «согласие и равенство, беспристрастность и бескорыстие» [9, с.45].

Совершенным правителем в легизме может стать лишь тот, кто возвеличивает закон, ставя свою волю ниже закона. Сила закона заключена в искоренении преступлений, а для этого «нет более глубокой основы, нежели суровые наказания» [10, с.223].

В отличие от конфуцианского канона, основывающегося на культе предков, ритуале и почитании старины, легизм в своих воззрениях на то, каким должен быть совершенный правитель,

считал, что самым важным является следование духу времени. Правитель не должен следовать древним установлениям и находиться в рамках положенных норм. Напротив, он «разбирается в современных обстоятельствах и действует в соответствии с ними» [11, с.261].

Совершенномудрый, осуществляя правление, должен учитывать общее экономическое положение государства, оценивать силу и прочность своей власти. Следование этому, согласно легизму, устанавливает порядок в государстве и не распускает народ, ведь когда «наказания незначительны, это не является милосердием, а когда его кары строги, это не является жестокостью» [11, с.263].

Совершенный правитель в легизме обязательно должен опираться на силу. Ему не надо быть совершенномудрым и человеколюбивым – главное четко устанавливать законы, согласно которым за преступления следуют жестокие наказания. Такая деспотическая модель управления распространялась и на семью, ведь «в строгой семье не бывает строптивых рабов, а у любящей матери бывают непутевые дети» [11, с.280]. Этой мысли вторит Ли Гоу, не вкладывавший, правда, в свои слова такого зловещего смысла и не считавший граждан априори преступниками: «Нельзя ослаблять плетку в семье, отменять наказания в государстве...» [3, с.154].

Опора совершенного правителя на справедливость отмечается и в «Люй-ши чунь-цю». Древность, которая особо почиталась китайскими мыслителями, зиждилась на принципах справедливости, которую осуществляли совершенномудрые правители.

Подводя итог рассмотрению идеи «совершенного правителя», можно отметить некоторые из ее характерных для китайской философии особенностей. Первое – совершенный правитель есть не просто идеальный человек, но этическое воплощение. Это обуславливает его поведение и осуществление государственных дел. Только легизм считал, что правитель должен опираться на силу. Все остальные философские школы отмечали необходимость опоры на мудрость, умеренность, исполнение «недеяния» (у-вэй). Второе – основным все мыслители были единодушны в том, что противопоставление правителя (пусть и совершенного) и народа, недопустимо. Будучи образцом для населения государства, правитель никогда не должен забывать о том, кто является его опорой и поддержкой, то есть народ.

Идея «совершенного правителя» в философии древнего Китая явилась ярким образцом восточной философии, как органической и целостной, нравственно детерминированной системы.

Литература:

1 Шу-цзин / Древнекитайская философия. Собрание текстов в двух томах. т. I. М.: Мысль, 1972. – 363 с.

2 Дао дэ цзин / Древнекитайская философия. Собрание текстов в двух томах. т. I. М.: Мысль, 1972. – 363 с.

3 Искусство властвовать / Ли Гоу. План обогащения государства. План усиления армии. План успокоения народа (XI в.) Лю Шао. О человеческом существе (III в.) – М.: Белые альвы, 2001. – 288 с., илл.

4 Лунь Юй / Древнекитайская философия. Собрание текстов в двух томах. т. I. М.: Мысль, 1972. – 363 с.

5 Мо-цзы / Древнекитайская философия. Собрание текстов в двух томах. т. I. М.: Мысль, 1972. – 363 с.

6 Чжуан-цзы / Пер. с кит. Л. Позднеевой. – СПб.: Амфора, 2000. – 367 с.

7 Мэн-цзы / Древнекитайская философия. Собрание текстов в двух томах. т. I. М.: Мысль, 1972. – 363 с.

8 Чжуан-цзы / Древнекитайская философия. Собрание текстов в двух томах. т. I. М.: Мысль, 1972. – 363 с.

9 Гуань-цзы / Древнекитайская философия. Собрание текстов в двух томах. т. II. М.: Мысль, 1973. – 384 с.

10 Шан цзюнь шу / Древнекитайская философия. Собрание текстов в двух томах. т. II. М.: Мысль, 1973. – 384 с.

11 Хань Фэй-цзы / Древнекитайская философия. Собрание текстов в двух томах. т. II. М.: Мысль, 1973. – 384 с.

УДК 821.512.122

О ПОЭЗИИ А.С.ДОСОВА

Бондаренко Ю.Я. - к.филос.н., профессор кафедры философии Костанайского государственного университета им. А.Байтурсынова

Tүйін

Мақала белгілі отандық ақын және аудармашы Ә.С. Досовтың шығармашығына арналған.

Аннотация

Статья посвящена творчеству известного отечественного поэта и переводчика А.С.Досова

Summary

The article is devoted to the creative activity of the well-known national poet and translator A.S. Dossov.

Эта статья – не юбилейная заздравица и не панегирик. Но и не то, что принято называть «критическим анализом». Я лично не против такого анализа. Более того, убежден, что он совершенно необходим, как школа мысли, школа вкуса, школа творчества. Однако одно дело, когда ношу такого, пусть и не беспристрастного анализа взваливают на себя метры либо товарищи в живой беседе за дружеским столом, и совсем другое, когда за это берутся культурологи, порой даже профессиональные критики и (не дай Бог!) люди с чинами. Тут всякий раз тенью начинает нависать ощущение того, что критик знает, чувствует и понимает глубже, тоньше и эпохальнее, чем автор, распластаный под скальпелем критической мысли. Речь о совместном проникновении в мир поэтических образов и строк, когда, перелистывая страницы, так и хочется воскликнуть: «Посмотрите, что я нашел!» И в самом деле, вслушайтесь только, всмотритесь в образную ткань, казалось бы, так традиционно сложенных строк: «... я память ночи, словно скульптор мну» или:

«Кричи тревога, бей в колокола,
плачу за то, что долго был беспечен.

Сгорает день в костре золы дотла
И в ночь раздумий опускает вечер.
Разбит шатер и звездная вуаль
струится на плечах цыганки-ночи,
И Млечный Путь, как вечности асфальт,
в колдобинах раздумий-многоточий» [1, с. 121, 135].

А вот еще находка – целая россыпь не-навязчивых, в чем-то традиционных, но входящих в тебя, словно запах леса, строк:

Храм земной любви построив
На фундаменте из боли,
Ночь раздумьями покрыла
Тихо дремлющее поле.
Из страны глухонемой
Я попал в страну слепую...

И тут же «бархат черной ночи», взрезанный острым лезвием рассвета».

Или - совсем неожиданное, где раздумья о собственной жизни и живописный образ слиты в единое целое:

К людям шел, а вышел к одиночеству.
Чутко спит, качаясь, поплавок.
Месяц в воду, как ребенок мочится,
серебро рассыпав между ног... [2, с.46]

Ты – читатель, словно на лесной тропинке, и находок столько, что поначалу даже теряешься: как назвать ту статью-корзиночку, которую ты хотел бы донести другим, чтобы поделиться радостью своих микро-открытий. Может быть: «Как хочется порою просто жить» – «отринув прочь все догмы, постулаты», когда видишь, как «лохматый шмель над клумбою кружит, природы вольной флагман полосатый»? [1, с.112]

Но всплывают строки: «Мы – дети Солнца в царстве черной тьмы, бредем порой куда не знаем сами...» [1, с.113]. «Мы – дети Солнца...» Прикасаешься к строке, и сразу вспоминается «Мы дети Галактики. Но самое главное – мы дети твои, дорогая Земля» и куда более позднее, постперестроечное, выдохнутое А.Вознесенским: «Мы итоги распада. Наши боги распяты».

Перед нами три блика, три отсвета одной вековечной проблемы: «Кто мы?». Есть и множество иных бликов и сполохов. Но именно эти три, всплывшие в памяти сами собой, удивительно рельефно высвечивают грани этой заковыристой, как загадка Сфинкса, проблемы нашего общего, человеческого бытия. Стихи Вознесенского потрясающе социальны той не сиюминутной социальностью, в которой разорванная «нить времен» сплетается с надвременностью.

«Дети Галактики» – пронизанный светом и устремленностью в космос гимн человеческому духу и разуму начала той эры, что была с искренней горделивостью и надеждой названа космической. Эры, когда рождались песни: «Утверждают космонавты и мечтатели: и на Марсе будут яблони цвести», песни, которые, словно эстафетную палочку, несли в будущее энергетику масштабных строек минувших десятилетий, громкогласно возвещавших: «Я знаю: город будет. Я знаю: саду цвести, когда такие люди в стране советской есть».

В детях же Солнца «в царстве черной тьмы» – перед нами совершенно иная, вселенская грань проблемы. Причем грань, представленная очень просто и при этом зримо; и сколько бы раз на протяжении веков и тысячелетий человечество не прикасалось к граням этой проблемы, она будет вставать перед ним, как вечно новая и вечно насущная. И пусть вопросы выше наших сил – это вопросы Вселенной к Человеку, вопросы, от которых не уйти: «Задавать Всевышний хочет нам вопросы без ответов...» [1, 114]

Эти же мысли, неминуемые для каждого, кто сохранил детскую раздумчивость, мысли о нас и Вселенной, сами собой без натуги и искусственности сплетаются с размышлениями о том, а кто же я сам? И опять-таки, вероятно, миллиардный раз встает вопрос:

Если взвесить меня в моем собственном «я»

с обнаженностью чувств на пределе
от начал моего на земле бытия –
как же все умещается умещается в теле?

[2, с.21]

И в самом деле, поэт, как и любой из нас, людей, не только тело, но и помыслы, устремления, переливы чувств. Видимо поэтому и рождаются строки, которые так и хочется привести здесь:

За мыслями я вслед опять стремлюсь...
я – каторжник, закованный за грусть
и кандалы отлиты из печали.

Бреду один, котомка на плечах.

И дни мои, как конвоиры строги...

Но оригинальны ли такого рода строки? Не берусь судить в масштабах всей поэзии, лишь хочется в ответ спросить: а оригинальны ли зеленые листочки, которые мириадами пробиваются из весенних почек? И, может быть, поэтические, да и иные, строки так влекут нас потому, что в них и блики нас самих и тех, кто веками жил до нас, нечто постоянно-изменчивое, но уловленное поэтом и перелитое им в слова? И не будь этой повторяемости болей, кружева чувств, раздумий были ли бы мы вообще способны понимать друг друга?

Однако поэт – не просто аккумулятор личных, хотя и созвучных миллионам чувств, но и своего рода окно в мир, синтез внутреннего и внешнего, становящегося в груди автора поэтических строк частью его собственного внутреннего, но уже не сугубо индивидуального мира. Потому-то вслед за цитируемыми строками мы слышим:

Я научился слушать тишину,
глаза прикрыв, в себя вбирая звуки.
Вот чей-то плач, мольба простить вину
Вплетается в протяжный вздох разлуки.
Вот тайный шепот перешел на крик,
Суровый окрик в коридорах власти.
А вот бормочет нежности родник
и опускает миг в бездонность страсти...
Забит мой череп, в камере тесно,
пока мы живы – память наша с нами,
и через душу в мир земной окно
я прорубаю этими стихами.

Стихами, эпиграфом к которым стали строки местного поэта Ивана Данилова «Череп мой – это камера пыток, узники мысли мои...» [1, с.131] Заметьте, Досов не боится показать читателю истоки своих собственных размышлений. Да так оно и должно быть, так и бывает многократно – ведь творцы поэтических строк, как и все живое – ворсинки и нити выходящего из бездны тысячелетий полотна жизни, полотна, которое нашу индивидуальную память расширяет до границ памяти народной и общечеловеческой.

Так стоит ли удивляться, что эта память способна сохранить кадры, оставленные детством, но обретающие глубинный, недетский, полный символизма смысл при всей своей внешней обыденности и простоте? –

... мы строим новый дом,
Я на коне топчу солому с глиной...
хрустят войной надорванные спины...
Рос дом, как в сказке, прямо на глазах...

трудились дружно русский и казах,
седой Петро с далекой Украины... [1,
с.118]

Но... наступает время, когда единый
«отчий дом оказывается разделенным и рож-
даются строки, безыскусные, но напоенные бо-
лью тысяч и тысяч еще недавних соотечествен-
ников, так и названные «Граница»:

Не диссидент, не тать, не вор,
чтоб подаваться за «бугор».

Осталось все за рубежом:

мои родные, отчий дом
и дорогие мне могилы
стеной граница разделила,
прошла она через меня...

что ни затрону – все болит,
хоть с виду цел, но инвалид...

Я стал сочувствовать Христу –

Распят на карте на версту. [2, с.9]

Нет, эти строки вовсе не отмечают любви
к Казахстану, где уже более 30 лет живет, рож-
денный в России поэт. Вслушайтесь только как-
ким безапасным, но таким теплым чувством
дышат слова:

... раскрыв молитвенно ладони,

мазар минуя на бугре,

возница аруахов вспомнит...

и дым кизячный из аула

вдруг за версту обдаст теплом.

Увидишь – бабушка проснулась,

Колдует вновь над казаном. [1, с.113]

Здесь нет ни полслова о любви к Родине,
к своему народу. Да они, эти специальные слова
и нужны, ведь любовь эта разлита в звуках, в
самом воздухе стиха, очарованного краем, где
«вьюги мчатся по степи на тройках». Но эта за-
чарованность неотделима от грусти:

Пишу, и тихо защемила грусть –

я Степь пою, а сын – ржаную Русь. [1,
с.117]

Такая раздвоенность – от самой жизни.
А.С.Досов рожден в Челябинской области, в
1946 г. Среднюю же школу закончил в Ленинг-
раде. Три года прослужил в Советской армии, в
железнодорожных войсках. 15 лет проработал на
Крайнем Севере. Так что, вспоминая свою
«внешнюю» биографию, Досов вполне мог бы
сказать, что он из тех, «чей адрес – не дом и не
улица», а «Советский Союз». Что, впрочем, от-
нюдь не помешало ему остаться казахом. И не
только остаться, но и реально, без словесной
трескотни внести посильную лепту в дело прев-
ращения культуры этого народа из «культуры в
себе», в «культуру для мира». Изданная тысяч-
ным тиражом книга «Гортанные мелодии степи»
представляет собой переводы произведений ка-
захских авторов на русский язык. [3, с.20–21]. И
это лишь одна из целого ряда книг, изданных в
самых разных городах. В числе последних выпу-
щенная в 2011г. книга А.Шаяхмета «Гуси-
лебеди», большая часть переводов в которой
принадлежит А.Досову.

Здесь можно было бы добавить, что
А.С.Досов – лауреат литературной премии меце-
натов и многих литературных конкурсов нашей
страны, дипломант московского международного
конкурса детско-юношеской литературы им.
А.Толстого [3, с.21]. На московский конкурс, по
словам самого Абдурахмана Сергалиевича,
было представлено 980 работ из различных
стран мира. Из казахстанцев особо отмечены
были двое, и одним из отмеченных стал коста-
наец Досов. Обо всех этих достижениях не
случайно упомянуто вскользь и в конце статьи.
Представляется, что, когда речь заходит о твор-
честве, главное заметить и высветить живое
слово того, с чьим миром мы соприкасаемся, тог-
да как награды, звания, хотя и значимы, но все
же вторичны. Сколько еще в недавней (да и дав-
ней) истории осталось тех, кто был осыпан и зва-
ниями, и наградами, но чьи творения можно
было бы вспомнить лишь, как грустные штрихи к
портрету той или иной эпохи?

И тут мы, опять-таки, неожиданно, ведь,
как обронил еще В.Маяковский, поэзия – вся
«езда в незнаемое», соприкасаемся с еще одним
поворотом – с темой многоголосости уже не ка-
захской, а русской литературы, которую, когда
речь идет именно о литературе, как-то язык не
поворачивается принижено назвать русскоя-
зычной:

«... поляки, немцы, как всегда, еврей,

в своей душе носили русский слог

и на лугах одной большой Расеи

поэзии растили вешний стог.

Не оттого ли так она пахуча,

Глаза закрыв, вдыхай в себя дурман!»

И в самом деле, чем больше культура,
литература, поэзия, язык вбирают в себя из без-
брежного мира людей, тем богаче они и тем соч-
ней их национальный колорит. И, кто знает, мо-
жет быть, и те или иные строки нашего земляка
станут капельками, влившимися в океан русской
поэзии, возвысив тем самым и поэзию казах-
скую.

Но сами стихи поэта об этническом
многоголосье русской поэзии заканчиваются не
бравурно, а грустно:

«Поэзия – судьбы счастливый случай

был ... дан оправиться от ран.

«Служить бы рад, прислуживаться тош-
но»

один девиз приверженцев пера,

и в бурном море славы суматошной

горьки и одиноки вечера». [2, с.4-5]

Горечь эта отчасти и оттого, что старая
истина «талантам надо помогать, бездарности
пробьются сами» слишком уж часто стала забы-
ваться в наше непростое время. Сколько у нас
различных центров, чиновников, конгрессов и
прочего. А и Досов, и известная своими успеха-
ми за пределами Казахстана наша землячка
Суслова стали известны за пределами Костаная,
прежде всего, благодаря своей личной инициа-

тиве, а не поддержке тех, кто, казалось бы, кровно заинтересован в развитии культуры и «пропаганде» достижений собственных народов. Здесь остается добавить только маленький штрих А.С.Досов из-за нехватки средств так и не смог выехать в Москву для того, чтобы лично получить награду.

Но поддержка – поддержкой, награды – наградами, а стихи – стихами. Да, как всегда и всюду, не все из них совершенны. Что-то звучит как отзвуки былых десятилетий (и могут ли искусство, как таковое, поэзия, как таковая, рождаться и крепнуть без этой переклички образов и созвучий?) ... Что-то может быть спорным, а что-то – просто незамеченным теми, кто нас окружает. Но, сквозь книжные страницы проступают Досовские «Фуги Баха»:

«Звучал орган...
 Душа парила,
 тело невесомо...
 Звучал орган,
 утратив чувство страха,

я заглянул за вечности порог –
 к торжественно плывущим звукам Баха
 задумчиво прислушивался Бог». [1, с.129]
 Вдыхаешь это – и забываешь: что первозданно, а что навеяно, что будет взлелеяно людскою славой, а что, словно полевые цветы, останется на периферии истории культуры. Если в Звуке и Слове есть хотя бы капли Поэзии и Правды, то раньше или позже всегда появиться тот, кто к нему задумчиво прислушается.

Литература:

1 Гортанные мелодии степи. (Поэзия, проза, драматургия, переводы с казахского). – Костанай, 2004.

2 Метроном. Стихи последних лет. – С.Октябрьское, 2002.

3 «Алтын дала тарих айнасында». – Костанай, 2011.

УДК 28

ИСЛАМ ДІНІНІҢ НЕГІЗІ. ҚҰРАН. СҮННЕТ. ХАДИСТЕР

Мақанов Ж.Қ. – А. Байтұрсынов атындағы Қостанай мемлекеттік университетінің журналистика және коммуникативтік менеджмент кафедрасының доценті, ө.ғ.к.

Түйін

Мақалада Ислам дініндегі негізгі түсініктер мен олардың күнделікті өмірде қолданылу тәртіптері берілген.

Аннотация

В статье даны основные понятия в Исламе и их применение в повседневной жизни правоверных мусульман.

Summary

This article gives main notions of Islam and their usage in everyday life of Moslems

Ислам дінінің негізгі танымы және мұсылмандардың басты қасиетті кітабы – Құран. «Әл-Құран» - «оқу», «жатқа оқу» мағынасындағы араб сөзі. Күллі мұсылман қауымының шарифат заңдылықтарында, діни ғұрыптарында, тіпті, күнделікті тіршілігінде басшылыққа алатын, аса киелі, қасиетті кітабын Құран деп атайды. Ол – мұсылмандар ұғымында тура жол көрсетуші, адамзатты ақиқатқа қауыштырушы қасиетті кітап. Адамзатты ізгілікке бастайтын Алланың рақымы. Құранда 114 сүре бар. («сүре» - «қатар») ырғақты қарасөзбен жазылған, философиялық, өнегелі және заңды түрде мазмұндалған. Әр бір сүренің өз атауы бар және аяттардан тұрады. «аят» сөзі араб тілінен «ғажайып», «керемет», «белгі» деген мағынаны білдіреді. Осыдан шииттердің атақтары шыққан «аятолла» - Аллахтың кереметтілігі. Ең қысқа сүре үш аяттан тұратын «Кәусар» сүресі. Ал ең ұзағы 286 аяттан тұратын «Бақара» сүресі. Мұхаммед пайғамбарға (с.а.у.) түскен ең әуелгі аят «Оқы!» деп басталатын «Алақ» сүресінің алғашқы бес аяты. Құран сүрелері меккелік,

мединелік болып екіге бөлінеді. Меккелік сүрелер – Мұхаммед пайғамбар (с.а.у.) Мекке қаласында тұрғанда түскен сүрелер. Онда жалпы иман-сенім, жаннат-жаһанам, әлем мен адамның жаратылуы, бұрынғы өткен пайғамбарлар туралы тақырыптар баяндалады. Ал пайғамбардың Мединеге көшуіне байланысты, онда түскен сүрелер «мединелік сүрелер» деп аталады. Бұл сүрелерде қоғам өмірі мен адамдар арасындағы қарым-қатынастар бойынша өмірлер мен бұйрықтар, тыйымдар, т.б. тақырыптар баяндалады. Құран Алла әмірімен Жәбірейіл періште арқылы, Мұхаммед пайғамбарға (с.а.у.) жиырма үш жыл бой түскен.

Ислам дініне сәйкес Құран «Аллахтың мәңгі сөзі. Құран мұсылмандар қауымының өміріндегі негізгі қайнар көзі болып табылады. Құранды үйде сақтауы, өмірде болатын әр түрлі жағдайларға байланысты оқуы мұсылмандардың кең таралған діни ғұрыптарына айналған.

Құран ислам дінінің негізі болып табылады. Шығыс халқының рухани және қоғамдық дамуы-

ның әсеріне байланысты, Құран адамзаттың мәдени мұрасына жатады. Әлемдік мәдениеттің тарихында Құран Библиямен бір қатарда тұр.

Құран – әлемдік мәннің мінсіз тарихи-діни ескерткіші, терең психологиялық құжат. Құрансыз өте жас әлемдік ислам дінін түсіне алмайсың. Сонымен қатар, мұсылмандардың психологиясын; мінез-құлқын; құлықтылықтарын; өнегесін де. Мұсылмандардың діни ғұрыптарының, зерттеу педагогикасының және құранды игерудің негізінде келесі бағыттар жүзеге асырылады:

- діни құлшылықтар мен ғұрыптарын орындау үшін Құран аяттарын оқу және жаттап алу;
- Құран мазмұнын оқып үйрену;
- діни мәдениет және тарихи ескерткіш ретінде Құранды үйрену;
- тіл білімі жағынан араб тілінің классикалық ескерткіші ретінде Құранды үйрену;
- Құран араб жазуының және каллиграфиялық м өнерінің классикалық ескерткіші ретінде т.б.

Құранның негізгі тақырыбы – ислам ұстанымдарын бекіту, Аллаһқа қатысты мұсылмандардың міндеттері, Аллаһқа құлшылық жасап, табыну.

Құраннан басқа мұсылмандардың діни және қоғамдық қызметтерінің негізі – Сүннет («сүннет» - «жол»). Сүннет – парыз бен уәжіптен бөлек, Аллаһ Елшісі (с.а.у.) жасаған және «жасаңдар» деген, әрі жасалуына ризалығын білдірген «іс-әрекеттер». «Хадис» - Мұхаммед пайғамбардың (с.а.у.) айтқан сөздері, істеген істері, өсиеттері, кей мәселелерге берген шешімдері. Оны жалпы діни әдебиеттерде «хадис» деп атайды. «Хадис» - араб тілінен аударғанда «жаңа хабар», «әңгіме» деген мағынаны білдіреді.

Мұсылмандар үшін Мұхаммед пайғамбардың (с.а.у.) айтқан сөздері, істеген істері, өнегелері, шешімдері – тәрбие., үлгі. Мұхаммед пайғамбардың хадистері Құранның түсіндірмесі болып табылады. Яғни, Құран сүрелеріндегі кейбір мағынасы терең аяттарды Мұхаммед пайғамбар (с.а.у.) сахабаларына түсіндіріп отырған. Пайғамбар хадистерін имам Бухари (870 жылы өмірден озған), имам Муслим (875 жылы өмірден озған), Ибн Маджа (887 жылы өмірден озған), Әбу Дәуіт (888 жылы өмірден озған), имам Тирмизи (892 жылы өмірден озған) және ән-Нисән (915 жылы өмірден озған) алты хадис кітаптарын жинақтаған.

Хадис Құран Кәрімнен кейінгі ислам шариғатын қалыптастырған негізгі дерек сөз саналады.

Құран мен Сүннет ұстанымдарында ерекшеліктер бар. Құран – бұл Аллаһ сөзі. Құранда айтылғандай мұсылмандар құлшылық жасаулары керек. Бірақ, қалай? Өмірде қалай орындалуы керек? Бұл сұрақтарға жауапты хадистен алуға болады. Мұхаммед пайғамбар (с.а.у.) айтқан: «Мен құлшылық еткендей, құлшылық етіңдер. Ал сахабалар пайғамбардың қалай құлшы-

лық жасағанын көрсетіп, айтқан. Мұсылмандар осы жолмен жүреді.

Мұсылмандар өмірде болатын жағдайларға байланысты амалдардың дұрыс немесе бұрыстығын білу үшін хадистерге жүгінеді. Яғни, бұл амалдар пайғамбардың (с.а.у.) амалдарымен салыстыра отырып бағаланады. Осыдан хадис (сүннет) – бұл:

а) пайғамбар сөзі. Құранда жоқ мәліметтер хадистен тауып алуға болады.

б) пайғамбардың сөз қатпауы – яғни, белгілі бір жағдайға келіскендей.

Хадис пен Құран арасындағы айырмашылықты түсіну үшін діншілдер «Сүннет міндетті емес, ал Құран болса міндетті және абсолютті»

Мұхаммед Ибн Жәмил Зинудің «Ислам және иманның парыздары» кітабындағы «Хадистің пайдасы туралы» бөлімінде былай делінген: «Қандайда болмасын, тіпті, кішігірім мәселелер туындаса Аллаһ Елшісінің сахабалары осы мәселедегі сұрақтарға байланысты Аллаһтың шешімін білу үшін пайғамбарға жүгінетін.

Сот құқығы тек Аллаһқа тиесілі, осыған байланысты Құдіреті күшті Аллаһ былай деген: «Рабыңа серт! Олар өзара таласқан нәрселерінде сені би қылып, сонсоң берген билігіңнен көңілдерінде ақау таппай толық бой ұсынғанға дейін мумин бола алмайды» (Әл-Ниса, 65)

Мұсылмандық дін ілімінде Құран мен Сүннеттің байланысымен мұсылман ағартушылары Аллаһ елшісінің міндетін былай деп түсіндіреді:

а) Құран адамдарға Мұхаммед пайғамбар (с.а.у.) арқылы берілген және оның міндеті адамдарға жеткізу болды;

б) Пайғамбар (с.а.у.) Құранды түсіндіріп айтады.

Пайғамбардың сөзі, оның іс-әрекеттері Құранды түсінудің кілті болып табылады. Шариғат бойынша («шараа» сөзінен «тура жолға салу») Мұхаммед Пайғамбар (с.а.у.) Құранның бірінші түсініктемешісі болды. Оның хадисі Құранды түсінудің құралы болып табылады. Шариғатта Рамазан айындағы мұсылман оразасына байланысты бір жағдай тіркелді. Мұхаммед пайғамбардың (с.а.у.) көзінің тірісінде сахабалар оразаның ұсталуы жөнінде Аллаһтан аяттар түсірілгенін білді және Құранға сәйкес ораза ұстай бастады.

Күндердің күнінде сахабалардың біреуі пайғамбардан (с.а.у.) былай деп сұрады: «егер адам ораза айы жүріп жатқанын есінен шығарып, дәм татып қойса, оның оразасы бұзыла ма?» Құранда бұл жөнінде мағлұмат жоқ. Пайғамбар сонда: «егер адам оразасын ұмытып, тамақ немесе су ішіп қойса, оның оразасы бұзылмайды» деген екен. Сонда пайғамбардың жауабы хадис болып табылады. Құран оразаны ұстау керектігін айтқанымен, осындай жағдайлар туралы айтылмаған.

Басқа мысал. Мұсылмандардың қасиетті жазбаларында құлшылықты жасауға байланысты (құлшылық жасау уақыттары белгіленген) фарыз-

дары көрсетілген (яғни, міндетті түрде орындауға тиіс). Бірақ, бұл аяттар түсіндірмеге және талдауға мұқтаж, өйткені құлшылықты қашан бастап, аяқтау керек екенін білмес еді. Сонымен қатар, қанша рақағат жасау керек? Құлшылықтағы дұрыс, не бұрыс шарттары қандай? Бұл сұрақтардың жауаптары пайғамбардың (с.а.у.) сөздері мен іс-әрекеттерінен табуға болады.

Хадис Қасиетті аңыз болып келеді. Ислам тарихы бойынша Жәбраил періште пайғамбарға тек Құранмен ғана емес, сонымен қатар хадис және сүннетпен келді. Бұл жайында Құранды түсіндіруші атақты Әл-Куртуди мен Әбу-Дәуітте жазған. Яғни, хадистер Аллаһтың қалауымен пайғамбардың аузынан шыққан, сондықтан да хадистер қасиетті деп саналады. Хадистерді Аллаһтың сөзі деп түсінуге болмайды, ол тек Аллаһтың қалауымен хадистер арқылы жүзеге асты деп түсінуге болады. Құранның интерпритациясы үшін Мұхаммед пайғамбар (с.а.у.) өзінің қалауымен сөздерді еркін қолданды. Қорытындылай, құлшылық жасағанда Құранның сүрелерін араб тілінде оқу керек (Құранда жазылғандай), ал оны пайғамбармен ұқсастыратын болсақ, басқа тілдерде сөйлеуіне рұқсат етілген. Құранның сөзі мен түпкілікті ойы Аллаһтікі болғандықтан – ол бірінші, ал хадис пен сүннет – екінші қайнар көз болып табылады.

Құранға қатысты хадистің екі міндеті бар: өзінің түсіндірмесін беріп, оған жаңа пікірін қосады. Қандай да болсын жағдайда хадисті Аллаһ сөзімен шатыстыруға болмайды, өйткені хадис тек түсіндірме болып табылады. Құран – ол негіз, іргетас, ал түсіндірме оның құрылысы.

Хадистің ойы мен түсінігі Құран негізінде бар. Ислам діні пайда болғанынан бері, адамдар Аллаһ сөздері мен пайғамбар сөздері арасындағы айырмашылықты түсіне алмай, хадистерді бұрмалап, өздерінің ойларындағын қосып, пайғамбардың сөзі деп айтылады деген ой мұсылман муминдерін мазалады.

Ислам дінінің негізінде Құран ғана бар, ал сүннетке жүгіну қажет емес деп түсіну қателік. Құранда толық айтылмаған сөздер, тыйымдар, рұқсат етілгендер және тағы басқа барлығы пайғамбардың хадистерінде бар. Мұхаммед пайғамбар (с.а.у.) бұл жөнінде былай дейді: **«Біліңдер, маған Құран кітабы түсірілді және қосымша да»**. Пайғамбар сахабалары және ислам насихаттаушылары мұсылмандарды Аллаһтың барлық тыйымдары Құранда ғана, Құраннан тыс тыйымдар жоқ деген ойға келмес үшін сақтаған. Пайғамбар айтқан: **«Мен сендерге Құранда жазылғандай тыйым салдым, тіпті, одан да**

көп». **Өйткені, мен бұл тыйымдарды уахи арқылы алдым**. Жыртқыш аңдар және құстар, мысалы: қасқыр, арыстан, барыс, сұңқар, шиебөрі және т.б. қатысты тыйымдар тек хадис пен шариғат заңдарында ғана бар. Құранда бұл жайында ештеңе жоқ.

Пайғамбар сөздерінде ислам дініне қатысы жоқ пікірлер аз емес. Яғни, пайғамбардың тағам, сусындар, түс, ренжіскендерді татуластыру, сату және сатып алу, киім кию үлгісі, егін шаруашылығы, медицина, соғыс уақытында әскердің орналасуы, әскердің шабуыл жасауы немесе кері шегінуі, қонақтарды лауазымына байланысты орналастыруы туралы және т.б. күнделікті өмірде кездесетін жайттар туралы пікірлері жатады. Олар адам пейілін жақсарту мақсатына байланысты адам ойынан шығады.

Ислам дінінің Қасиетті жазбаларын дұрыс түсіну үшін, хадистегі сүннеттерге үлкен жауапкершілік жүктеледі. Шариғат хадистерді қолдануда қатаң ережелерді бекітеді; Ең алдымен пайғамбар хадистерін кім жеткізіп тұрғанын анықтау. Хадистерді айту үшін Құран мен Сүннетті өте жақсы білу керек. Ислам ғұламаларының ойларына, пайғамбар сахабалары мен табиндер (яғни, сахабалармен жақын араласқан адамдар) ғана даусыз сенімге ие. Сахабалар Пайғамбарға махаббат және адалдықпен қарады. Өйткені сөзі – хақ.

Хадистер жеткізушілерді қажет етті. Хадистердің жеткізушісі өте сенімді адам болуы керек. Имам Мәлік (713-795) – хадистерді жинақтаушылардың ең зоры еді және былай деп айтқан: «Хадистер туралы ғылым – бұл дін, сондықтан сендер иманды кімнен алып жатқандарыңа көңіл аударуларың керек».

Мұхаммед пайғамбар (с.а.у.) қайтыс болған соң, Құраннан кейін, өте маңызды қайнар көз – хадистерді пайдалану және қолдану болды.

Әдебиеттер:

- 1 Баишев Ж.. Ислам құқығының жалпы ұстанымы, дәлелдер теориясы және жазалар жүйесі. / Алматы, 1996 жыл, 76 бет
- 2 Дін тарихы. / А.Ельчанинов, В. Эрн, П. Флоренский, С. Булгаков. - М, 1991 - 249 б // Репринтное воспроизведение издания 1900 года
- 3 Құран. / И.Ю. Крачковскийдің аудармасы және түсіндірмесі. Баку; Язычы, 1990. С.604
- 4 Құран аңыздары / қазақ тілінде /; /Алматы; Жалын, 1992-221 б
- 5 Мұхаммед (с.ғ.с) пайғамбардың хадистері «Жұлдыз» журналы 1992 ж. №1. С. 153-176

О ПРОБЛЕМЕ ПЕРИОДИЗАЦИИ ИСТОРИИ

Колдыбаева С.С. - к.и.н., доцент кафедры Отан тарихы Костанайского государственного университета им. А.Байтурсынова

Түін

Батыс тарихнамасының тарихтарихты кезендерге бөлу туралы негізгі бастамаларына сипаттама беріледі. Жұмыс зерттеу аясындағы концептуалды бастамаларды салыстырмалы-тарихи талдауға құрылған.

Аннотация

В данной статье анализируется проблема периодизации истории. Одновременно даётся сопоставительно-исторический анализ проблемы.

Summary

The article characterizes the main ideas of the western histories about the historical periodization. The work is based on comparative and historical analysis of the conceptual research ideas.

Периодизация – подразделение прошлого на отрезки времени (исторические периоды, века, эпохи и т.п.) – одна из сложных проблем историописания. Практика построения периодизации нередко вызывает споры. Историки обращают внимание на значительную долю условности вычисления целостных фрагментов прошлого. Распространённая в историческом знании XIX в. идея объективности времени как среды, в которой существуют события, в XX в. уступила место представлениям об относительности времени. Историческое время мыслится как сложная конструкция в большей степени «учреждённая» событиями или группами событий прошлого. Сама возможность периодизации основывается на достаточно условном видении истории как непрерывной и единой. Исходя из идеи общности процесса развития человечества, можно выделять в нём какие-либо этапы, сравнивать одну эпоху с другой. Для изучения истории важно не только датировать, но и очертить границы периодов, когда проявлялось типичное сходство исторических феноменов между собой. На основании этого сходства можно выделить исторические периоды, например, Эпоху Возрождения или век просвещения и т.д.

В культурах, мифологии и религии прошлого бытовали различные способы периодизации истории, например – деление прошлого по аналогии с сезонами года, с возрастными чело- века. Греческий поэт Гесиод в VII в. до н.э. писал о четырёх прошедших веках – золотом, серебряном, бронзовом и железном.

Периодизация в соответствии с поколениями, политическими правлениями, династиями принадлежит к древнейшим способам упорядочивания истории. В средние века на западе в трудах отцов церкви были выдвинуты две большие системы периодизации всемирной истории. Одна связывала прошлое и настоящее человечества с четырьмя монархиями. Согласно этой системе, развитой в IV в. Евсевием Кесарийским и Еронимом Стридонским на основе ветхозаветной «Книги пророка Даниила», всего в челове-

ческой истории сменилось четыре империи. Римская империя рассматривалась как последнее государство на земле, после которого наступит конец истории. Последовательная смена монархий отражала Божественный замысел, согласно которому люди шли к политическому и религиозному единству.

В XI–XII вв. немецкими историками была обоснована теория «переноса монархий», получившая широкое распространение на средневековом Западе. Согласно этой концепции, после гибели Римской империи Бог передал власть римских императоров вначале Карлу Великому (и государству франков), а затем Германской империи. Большинство средневековых историков предпочитало периодизацию истории по шести возрастам, описанную Аврелием Августином. Века, прошедшие с момента создания мира, уподоблялись возрастам человека и дням творения. Шестой и последний возраст – старость человечества – начался со времени рождения Христа. Ранних хронистов каждый день творения соответствовал тысяче лет в истории; шестой век должен был завершиться светопредставлением и «седьмым днём вечной субботы», днём воскресенья из мёртвых. На этом основании в Европе в 1000 г. ожидали конец света; после этой даты историкам пришлось корректировать вычисления длительности каждого «возраста» мира [1].

Понятие исторической эпохи, которое используется в настоящее время, возникло сравнительно недавно. Оно утверждалось в контексте культуры Возрождения и Реформации, в тот период, когда в обществе стало ослабевать влияние христианской схатологии, ожидания скорого конца света. Гуманистами было предложено такое видение истории, согласно которому важнейшее вехой, отделявшей древнюю историю от новой, считалось утверждение христианства и падение Западной Римской империи. Определение «средние века» входило в историографию постепенно, по мере отдаления в сознании настоящего от недавнего прошлого.

В европейской науке представление о средних веках утвердилось после того, как в конце XVII в. профессор немецкого университета Х. Келлер назвал одну из трёх книг своего учебника «Историей средних веков», подразделив историю на «древнюю» - до Константина Великого, «средневековую» до 1453 г., даты завоевания турками Константинополя, центра христианского мира, и «новую», наступившую после этой даты. Деление истории на большие эпохи способствовало формированию исторического сознания в обществе, в котором происходил процесс секуляризации, позволяло различать прошлое, настоящее и будущее как качественно различные периоды и в то же время связывало воедино исторический процесс.

Подразделение всемирной истории на древность, средние века и новое время стало господствующим в работах историков Просвещения (XVIII в.). Впоследствии этот способ периодизации, с известными поправками, был закреплён в профессиональной историографии XIX–XX вв. Подобная схема подразделения весьма условна. О границах каждой эпохи ведутся споры, так что рубежи древности, средневековья и нового времени колеблются в пределах двух или трёх столетий. Помимо этого, в основании такой периодизации всемирной истории помещена история Европы, события которой не могут служить ориентирами для описания прошлого Китая или Индии.

С середины XIX в. популярность приобрели экономические теории, в соответствии с которыми проводилась и периодизация мировой истории. В XX в. В марксистской литературе утвердилась схема пяти общественно-экономических формаций (первобытнообщинная, рабовладельческая, феодальная, капиталистическая, коммунистическая), восходящая в трудах К.Маркса и Ф.Энгельса.

После Второй мировой войны теории индустриализации и модернизации, предложенные в сферах социальной и экономической истории, были распространены на исторический процесс в целом. Всемирная история рассматривалась как смена разных типов общества – постиндустриального (аграрного, традиционного), индустриального (модернизированного), постиндустриального (информационного).

В работах современных историков и социальных философов большое внимание уделяется изучению постиндустриального этапа истории. В XVII в. берёт своё начало периодизация по столетиям. Этот способ подразделения времени предполагает, что каждое столетие обладает внутренним единством, собственной идеентичностью. При переносе одной из характеристик эпохи на сущность целого периода возникают обобщения (век «барокко» или век «либерализма»), которые используются как метафоры.

Но они требуют известной осторожности, поскольку подразумевают, что, например, весь способ жизни в XVII в., характеризуется чертами

стиля барокко. Теории глобальных эпох также могут рассматриваться критически, поскольку строятся на посылке, что история – некое мировое целое – постигается в соотношении с тем, что человек узнаёт из собственного опыта. Таким образом, эпохи и периоды – плод работы историков. Эти конструкции помогают в изучении феноменов прошлого, но они не должны восприниматься буквально. Как писал Р.Дж. Коллингвуд, всем приходится читать о хороших или дурных периодах в истории, но та или иная оценка больше говорит о том, как историки изучают прошлое, чем о том прошлом, которое они исследуют [2].

Американский учёный Д.Белл историю человечества делит на 3 эпохи: доиндустриальная, индустриальная, постиндустриальная. Американский учёный Ростоу делит на пять типов. Отдельные учёные разделяют историю человечества на восемь фаз: первобытная, первобытнообщинная, ранняя древность, имперская древность, средневековье, стабильно-абсолютистское средневековье, капиталистическая, посткапиталистическая. Т.Парсон, П.Сорокин, Р.Мертон, А.Уорнер, Б.Барбер, Р.Сентерс – теория «социальной стратификации». Они призывали отказаться от главного классообразующего признака – отношения к средствам производства. Вместо этого при определении классов предлагали руководствоваться неэкономическими категориями, то есть биологическими особенностями умения, знания, культуры, квалификации и так далее. Согласно их утверждению, люди делятся на «высшие», «средние», «низшие» классы или социальные группы, но это не даёт возможности делить людей на антагонистические классы «капиталистов» и «пролетариев» и тем самым противопоставлять часть народа другой его части. Данное искусственное противопоставление и разжигание вражды между частями единого народа были особо трагичны для малочисленных народов и этнических групп.

В настоящее время учёные мира отходят от формационного подхода к истории, поэтому термин «доистория» широко распространён в зарубежной исторической литературе. В 1851 г. Д. Уилсоном был предложен термин «доистория» (период человечества до возникновения письменности), то есть анонимный период истории человечества. По утверждению специалистов, в доисторический период развития человечества идёт по трём основным линиям: антропогенез, техногенез, социогенез и в совокупности формирует четвёртую линию – развитие духовной культуры человека.

Таковы, в целом, основные западные, в том числе современные подходы к периодизации истории. За пределами работы остались цивилизационные концепции к периодизации истории, которые в силу своей специфики требуют самостоятельного рассмотрения.

Литература:

1 Дискуссия о периодизации новой и новейшей истории // «Новая и новейшая история». 1997, № 2. С. 14-16.

2 Игнатъев В.И. Всемирная история как целостность. Новосибирск, 1993

УДК.378.147

ҰЛТТЫҢ РУХАНИ БОЛМЫСЫ

Жақып Қ.Х. – А.Байтұрсынов атындағы Қостанай мемлекеттік университеті философия кафедрасының доценті, философия ғылымының кандидаты

Түйін

Қазақстанның тәуелсіз мемлекет болып қалыптасу жағдайындағы ұлттық рухани қалыптасуы жайлы.

Аннотация

О процессах формирования национального духа в период становление независимого Казахстана.

Summary

About process of the national spirit formation in the period of Kazakhstan independence beginning.

Қазақстан - өзінің даму жолында әр түрлі тарихи себептерге байланысты жер жүзіндегі көптеген мемлекеттер сияқты көп этносты елге айналды. Сондықтан мемлекетіміздің бірлігі мен тұрақтылығы өзекті мәселеге айналып тұр. Өркеніетті мемлекеттерде ұлттық саясат этносаралық татулық пен қоғамдық келісімді сақтауды және нығайтуды мақсат етеді.

Сондықтан, ұлт мәселесін және ұлттардың өзін-өзі билеуі мәселесін шешуге, реттеуге бағытталған ұлттық саясатқа деген қажеттілік әлем мемлекеттерінің басым көпшілігіне тән құбылыс. Ендеше, оны біздер де айналып өте алмаймыз. Әсіресе жаңарған қоғамның жаңа ұлттық саясаты түсінуі және білуі - уақыт талабы. Осы тұрғыдан алғанда жастар арасында қазіргі ұлттық саясат жүргізудің бір әдісі - оларға басқалардың құндылықтарына еліктеп кетпейтіндей деңгейде ұлттық болмысымызды насихаттай білу. Әрине, бұл олар басқа ұлт пен ұлыстардың озық үлгілерін үйренбесін, олардан тыс қалсын деген сөз емес. Бұл жердегі басты мақсат тұтастық, бірлік, елдік мәселесі.

Елімізде тарихи сананы қалыптастыру - ел бірлігінің кепілі, ол тұтас руханиятқа жеткізеді. Елдегі қазақтар әр түрлі тілде сөйлеп отырса, дініміз де бөлініп, жіктеліп, әр түрлі пиғылдағылар істерімен тыныштығымызға іртік салса, тұтастық қайдан болады, тұтас руханият қалай қалыптасарды? Біздерге, әсіресе аға буын азаматтар, оның ішінде ұстаздар қауымына ойланып қана қоймай, күнделікті өмірде осыған байланысты іс - шараларға белсенді араласу қажет.

Ұлттық сананың негізі - тарихи таным, тарихи сана - сезім. Ұлттың санасы өзінің тарихын түсініп, ұғынып және ұғындырып жүре алатындай деңгейде болуы керек. Ұлттық сананың жетілуінің бір белгісі ұлттың өзін - өзі анықтауы. Өзін - өзі анықтауы жеті атадан басталуы ақиқат. Көне заманнан келе жатқан қазақ танымында «жеті ата-

сын білмеген - жетесіз» деуі арғы тарихпен ұштасқаны. Ендеше арғы тарихымыз қандай, қандай елде тұрып жатырмыз, дәстүрлі және заңды ұстанымдарымыз, мемлекеттік нышандарымыз қандай? - деген сұрақтарға жауап іздеу.

Тарихтың ар жағында тек өткен жылдар мен көнерген ғасырлар тұрған жоқ. Ұлттың болмысы, санасы, дәстүрі мен салты, кәсібі, ұстанымдары бар. Сондықтан тарихымызды терең де таразылап білуіміз керек. Қазақстанның бір ғана тұтас тарихы бар. Енді бізге тәуелсіздікке дейінгі тарихымыздың жарқын беттерін де, жанға батыр жағымсыз тұстарын да білгеніміз жөн. Ұлттың тарихи санасы дегеніміз - күрделі феномен. Оның қалыптасуына, дамып жетілуіне мемлекеттің атқаратын рөлі ерекше. Жеке адамда, ұлтта ұзақ уақыт тәжірибеден өту арқылы өз бойына ұлтжандылық, ізгілік, басқа ұлттармен бейбіт қатынаста өмір сүруге бейімделу секілді қасиеттерді жинақтайды, ұрпақтарының бойына дарытады.

Құлдық психология қазақтарға ұзаққа созылған отарлық саясат, кейін кеңестік дәуір дарытқан ең сорақы, ең зұлым, ең қасіретті құбылыс. Ашаршылық, соғыс, індет, қуғын-сүргін секілді зұламаттар қоғамның ірі тұлғаларының түбіне жетті, аман қалғандарының өздерін рухани дүниесінен жұтатты, әр түрлі сорақы әдістермен, жолдармен, өзін-өзі қорғау, жан сақтау инстинктін дамытты, сөйтіп оларды «өз ұлтым», «өзге ұлт» дегенге үйрететін дербес ұлттық санасынан ажыратты. Бұл ұлттық санамыздың деңгейін сұйылтты, намысымыздың деңгейін төмендетті, бірақ ұлттың тамыры солып біткен жоқ. Қазақ халқы өзінің табиғи дарыны, тарихи-саяси, қоғамдық ахуалына байланысты, батырлары мен билерінің ерен еңбегінің арқасында ұлттық сананың халықтық шеңберін терең сіңіре білді.

Қазір халықаралық саяси қатынастарда ұлттық мүдде мәселесі ерекше маңызға ие. Қазақ ұлтының ұлттық мүддесі оның ана тілін сақтауға,

демократиялық ахуалының жақсаруына, ұлттың төл мәдениетінің дамуына, салт-дәстүрінің сақталуына, әдебиеті мен ғылымының өркендеуіне, рухани мұраларының жаңғыруына байланысты. Ал сол мүддені іске асыратындар білікті, білімді, ұлттық рухы мен санасы барлар. Міне, осындай адамдар егемен елдің жастарына үлгі болар тұлғалар. Өрине, ұлттық сананың қалыптасуы түрлі шаралармен, заң жолымен біте салатын нәрсе емес, ол үшін әр қазақтың өз ұлтының, ата-бабаларының алдындағы жауапкершілікті терең сезіне білуі керек. Әсіресе, оқу орнындағы оқу-тәрбие жұмыстарына жауапты адамдардың да мұны терең түсінгендері жөн.

Өткен тарихымыздың өкінішті тұстарының бірі ақ патша тұсында қалыптасқан кеңестік кеңістікте жалғасын тапқан құлдық психологияның, ұлттық дәрменсіздіктің, кіріптарлықтың қалыптасуы еді. Қазіргі жағдай басқа. Әлем қауымдастығымен бірге дамып келе жатырмыз.

Қазақтар Қазақстанда байырғы ұлт, азаматтардың басым бөлігі әрі мемлекет құрушы ретінде қандай да құқықтық басымдылыққа ие болмаса да, тарихи миссияны - елдегі бейбітшілікпен келісімді қамтамасыз етіп отырғанын, мемлекеттік мәртебесі бар тілі - барша қазақстандықтарды ұйыстырушы тіл болуы керектігін баса айтсақ, бізді ақиқаттан алшақ кетті деп ешкім айыптамас.

Идея - ой, негізгі ой, түпкі ой. Идеология – адамдардың үлкен әлеуметтік топтардың іс-әрекеттеріне бағдар беріп, олардың мақсат – мүдделерін білдіретін идеялар мен көзқарастар жүйесі. Идеологияның түрлері көп, солардың ішінде аса белгілісі саяси идеология. Ал азаматтардың отаншылдық сезімін білдіретін ұлттық идея мен саяси идеология арасында үлкен айырмашылық бар. Ұлттық идея- халықты топтастыратын, біріктіретін, өз елі үшін мақтаншқа бөлейтін асқақ рух болып табылады. Әзірге бұл бағытта тындырған істерден гөрі, үзілмеген үміті басым. Кейбір рухсыз, намыссыз жастарымыздың бойында бақытты, жақсы өмірді басқа жақтан іздеу сияқты құбылыстар да кездеседі. Иә, шетелдегі жақсы өмірдің, мол ақшаның буына масайрағандар өзінің туған еліне, өскен жеріне менсінбей қарайтындар жоқ емес. Салыстыру үшін айта кетелік, XX ғасырдың басында Петерборда, Уфада, Қазанда, Варшавада, Түркияда, Томскіде, Омскіде және басқа шет жерлерде оқыған қазақ жастары жоғарғы біліммен туған еліне оралып, ел болашағын ойлап, сол үшін күресіп, жандарын да сол ұлы мақсат жолында пида етті, Алаш ардақтылары кейінгі ұрпағының жадында атымен қалды.

Біздің ойымызша оның басты себебі, қазіргі жастарымыздың бойындағы этномәдениет білім мен тәрбиесінің тапшылығы болса керек. Әйтпесе ата-бабаларымыздың айтып кеткен: «өзге елде сұлтан болғанша, өз елінде ұлтан бол,» деген өсиетін ескерер еді. Бақытты өмірді басқа жақтан іздемей, өз Отанымызды бұл дүниенің жәннаты

мен шуағы деп есептеп, өз білімдеріміз бен қайрат жігерлерімізді еліміздің мүддесіне жұмсауымыз керек деп түсінер еді. Туған еліміз дәулетті, туған жеріміз сәулетті болса, бұл бүкіл ұлтымыздың ырысы. Ал оны ары қарай еселейтін бүгінгі жастар.

Елімізді дамытудың алғы шарттарының жасалуына біз әрқайсымыз қал-қадірімізше қызмет етейік. Енді қоғамды өркендету үшін еңбек етуіміз шарт. Сондықтан да тәуелсіздікті ұлттық болмысты қалыптастырудың, ұлттық рухты көтерудің, ұлттың тарихи санасын қалыптастырудың маңызды одақтары ретінде насихаттау әлі де болса қажетті деңгейде көтерілмей келеді. Осы орайда Мұстафа Шоқайдың: «ұлттық рухсыз, ұлттық намыссыз ұлт тәуелсіздігі болмайды», - деген өсиетін еске сала кетсек артық болмас. Танымал Алаш қайраткерлерінің бұл ойы бүгін де өз өзектілігін жойған жоқ. Себебі, ұлттық рух – халықтың өзін-өзі тануымен айқындалатын, өскелен арман-мұраттарымен сипатталатын, елдік тұтастық идеясымен негізделетін өміршеңдік күш-қуаты. Ал ұлттық намыс-ар-ожданнан бастау алатын, отансүйгіштікпен ұштасып жатқан рухани-құндылық сезім. Ұлттық намыстың негізгі көрінісі адамның туған еліне сүйіспеншілігімен, төл мәдениетіне деген құрметінен байқалады. Ұлттық намыс ұлттың өзіндік менін, өткен тарих тағылымын ұмытпай, ар-ожданын таптамауы үшін керек. Ұлттық намыс елдің ұлттық тұтастығы мен рухани бірлігіне қызмет жасайтын елдікпен егіз ұғым.

Олай болса, біздің жас мамандарымыз (кадрларымыз) бүгінгі күннің талаптарына сай ма, оларда ұлттық намыс бар ма? Бәрі мүмкін, көбіне сай дей алмаймыз. Олай дейтініміз, жұмыс орындарына, қызметке аларда алдын ала жарнама - конкурс жарияланады, ондағы басты талаптар компьютерде жұмыс істей ала ма, деңгейі қандай, ағылшын тілін меңгерген бе? Бұл заман талабы, дау жоқ. Бірақ, бұл қызметтік талаптар. Ал оның патриоттығы, ділі, мемлекеттік тілді білуі, ұлттық намысы т.б. сияқты адами қырларына мән беріп жатқан ешкім жоқ. Сонда бізге 5-6 тіл білетін, қызыл дипломды, шет елде оқыған, бизнесті шыр айналдыратын, бірақ нигилист, парасатсыз, өмірлік ұстанымы жоқ, ұлттық намыстан жұрдай, ұлттық болмысы қалыптаспаған космополит робот керек па, әлде, еліміздің болашағына жаны ашатын, бүгінгі игі істерді алға апаратын адам керек пе?! Бір нәрсе айқын - біз «тәрбиесіз білімдіні» де, «көкесінің көмегімен жүргендерді» де үкілегеннен ештеңе таппаймыз. Біздіңше сыбайлас жемқорлықтың да, шет ел асуға қиналмайтын сатқындықтың да тамыры осы ұлттық намыссыздықпен, рухсыздықпен сабақтаса жатса керек. Сондықтан мамандар (кадрлар) дайындау, іріктеу, таңдау мәселесі ұлт мүддесімен, ел болашағымен тығыз байланыста болып, тарих сабақтары да ескерілуі тиіс.

Кезінде кеңестік жүйенің Қазақстанды ұлтсыз елге айналдыру мақсатында жүргізілген сая-

саттың кесірінен қазақтың ұлттық санасы табиғи өсуінен қалыс қалды, ұлттық рухы әлсіреді, елдегі саяси биліктегілердің патриоттық өрісі тарылды, не мүддесі жойылып, өзін, ұлтын сыйлаудан қалды. Бұдан шығатын қорытынды- келешек жас маман саясаткерлерді, іс басындағы жастарды толықтай ұлттық құндылықтарымызға қанықтырмай, бойларына этномәдени болмысты дарытпай, оларға билік тізгінін ұстатуға болмайды. Жастар ең әуелі қазақтың тілін, дінін, ділін сый-

лауға тиісті. Бойында осындай ұлттық намысы бар қазақ жастары айтылғандардың өздерінің болашақ өркендеу өзегі өскендігін әлден сезініп әрі оған сеніп, соған орай мемлекеттің мүддесін қорғау мақсатында саясаттың күрделі кеңістігіне қадам басулары қажет.

УДК 94 (47). 08

ПЕРЕСЕЛЕНИЕ СЛАВЯНСКОГО НАСЕЛЕНИЯ И ЕГО СОЦИАЛЬНЫЕ И ЭТНОДЕМОГРАФИЧЕСКИЕ ПОСЛЕДСТВИЯ В ТУРГАЙСКОЙ ОБЛАСТИ ВО ВТОРОЙ ПОЛОВИНЕ XIX – НАЧАЛЕ XX ВВ.

Нурушева Г.К. - старший преподаватель кафедры Отан тарихы Костанайского государственного университета им. А. Байтурсынова

Түйін

Аталған мақалада XIX екінші жартысы – XX ғғ. басында славян халықтарының қоныс аударуы және оның Тұрғай облысындағы әлеуметтік этнодемографиялық салдары қарастырылады.

Аннотация

В данной статье рассматривается переселение славянского населения и его социальные этнодемографические последствия в Тургайской области во второй половине XIX – начале XX вв.

Summary

This article discusses the migration of the Slavic population and its social consequences in the ethnographic Turgay region in the second half of XIX - early XX centuries.

Территория Тургайской области, определенная административными реформами 1868-1891 годов, граничила на севере и северо-западе с рекой Яик и землями оренбургских казахов, на юге и юго-востоке - с Уральской областью [1, с.3]. Тургайскую область населяли в основном казахские родовые объединения: табын, тама, жагалбайлы, кердери, шекти, шомекей, каракесек, торткара, жаппас [2]. Знарок казахской жизни Сейдалин в своем отчете за 1892 год указал о родоплеменном составе казахского населения уездов Тургайской области следующее: «В Илецком уезде Тургайской области проживают казахи поколения Жеты-ру: тама, табын и жагалбайлы. Второе место по численности занимали алимулы (в основном шекти и кете). Имеется незначительное число кибиток султанов – потомков Абулхаира и Каипа» [3, с.234].

Русские стали появляться в области с конца 60-х годов XIX в. В 70-80-х годах они, кроме укрепления Актюбе в Илецком уезде, обосновывались по берегам реки Хобда и у озера Челкар, арендуя землю у казахов. К 1 января 1886 года в уезде имелось 16111 кибиток и, если исходить из принятого колониальной администрацией предположения о том, что в среднем казахская семья состояла из пяти человек, то в уезде проживало 80555 душ казахов обоого пола. Русских в то

время было еще немного – всего 862 человека [4, с.125].

Царское правительство считало, что наиболее эффективным путем колонизации Казахской степи и прочного утверждения в ней своих порядков является переселение туда русского и украинского крестьянства. Оно принимает ряд законов и положений, установивших различные льготы и пособия для переселенцев, путевые ссуды, оказание продовольственной помощи, выделение денежных средств на обустройство хозяйства, снижение тарифа по железной дороге.

В колонизации Тургайской области большие усилия прилагал один из первых губернаторов области генерал-майор А.П.Проценко. Актюбинский городской староста В.Мощенский впоследствии писал: «Проценко оставил о себе среди поселенцев Актюбе самую светлую память. Он был не только гуманным и доступным для всех человеком, но и внимательным к нуждам, принимая все меры к благоустройству переселенцев, и переселенцы обращались к нему, как к родному отцу и верили в него твердо, непоколебимо» [5, с.60]. Эта взаимная любовь была основана на том, что Проценко, насильно сгоняя местное население с исконных земель, наделял ими переселенцев. В 1885 году он возбудил перед Министерством внутренних дел ходатайство

о колонизации тургайских степей. В представлении своем по этому вопросу Проценко просил разрешения начать колонизацию степей русскими поселенцами, дозволить пожелавшим водворяться в Илецком уезде, а также селиться на избранной ими местности.

Одним из проводников переселенческой политики самодержавия в жизнь являлся Комитет Сибирской железной дороги. Транссибирская железнодорожная магистраль, строительство которой началось в 1891 году, проходила по территории ряда уездов Тургайской области. Министр земледелия и государственных имуществ 17 октября 1897 года внес в подготовительную комиссию при упомянутом Комитете предложение об организации в Тургайской области временной межевой партии для заготовки переселенческих и запасных участков. По словам министра, следовало «добиться этим исследованием того, чтобы данные его могли быть в будущем году применены к проектированию и отграничению земельных участков в пользование русских поселений» [6]. В дальнейшем «естественноисторическими и статистическо-экономическими исследованиями» был охвачен ряд районов Актюбинского уезда. В первую очередь исследованиям подверглись здесь волости: Тузтобинская, Буртинская, Каратугайская, Бурлинская, Тереклинская и Аралтюбинская. Тургайская партия завершила исследование земельных фондов Актюбинского уезда к осени 1899 года, однако итогами его и методами исчисления остались недовольны не только казахи, но и сам уездный начальник. В рапорте на имя военного губернатора от 28 сентября 1899 г. он указал на следующие обстоятельства: партия при исследовании брала за единицу не административную кибитку, а хозяйство, так если два брата пашут землю в одном месте и сеют сообща, а потом на самом деле урожай делят меж собой, скот имеют отдельный, кибитки и зимовки тоже, то по исследованию – 1 хозяйство, а на самом деле их два. Из этого следует, что число хозяйств меньше, чем число кибиток, и исчисление количества нужной для киргиз земли ниже должного. При работах топографических не определялось, даже приблизительно, количество земли удобной и неудобной, а также земли безводной.

Не приняты во внимание все скотогонные дороги, которые занимают громадное пространство уезда. Однако эти доводы Актюбинского уездного начальника не были приняты во внимание, как и многочисленные жалобы местного населения. В соответствии с Положением Государственного Совета об устройстве управления в степных областях и «Положением Комитета Сибирской железной дороги» от 29 июня 1899 года был определен порядок направления переселенцев в Тургайскую области. Кроме того, для районов Сибирской железной дороги был издан целый ряд дополнительных актов, направленных

на обеспечение и улучшение быта водворяющихся там.

Переселение производилось в районы, расположенные вдоль железной дороги, без какого-либо оповещения об открытии Тургайской области. В результате обследований в Актюбинском уезде было образовано 6500 «свободных дешевых долей», которые предназначались переселенцам из Саратовской губернии. Открытие Тургайской области для переселения сразу же вызвало поток просьб желающих обосноваться в Тургайской области, в особенности в ее северных уездах, пригодных для земледелия. Только в 1904-1905 гг. в Актюбинский уезд прибыло 40-18 человек из российских губерний. Они обосновались на переселенческих участках: Михайловский, Ровный, Шпаковский, Березовский, Александровский, Ново-Уральский, Каратугаский, Негорный, Карагандинский, Ак-Булакский с общей площадью 11686 десятин [7].

Кроме того, в 1905 году для 3627 душ были проектированы переселенческие участки: Майксайский, Каин-сай, Яйсанский, Высокий, Петровский, Шибаяевский, Талдысайский, Семеновский, Павловский, Богдановский, Тимрейский, Никольский, Согур-сайский на площади 102037,8 десятин. Эти проектные участки были утверждены Тургайской Временной комиссией в марте 1906 года. В связи с этим заведующий переселенческим делом в Тургайско-Уральском районе просил военного губернатора, «чтобы киргизы в текущем году воздержались от новых распахов на названных участках, чтобы не располагались на них с кибитками, не травили скотом и не выкашивали на них покосов».

Казахи отказывались добровольно уступить свои пахотные и пастбищные угодья, нередко оказывали вооруженное сопротивление. В рапорте крестьянского начальника первого участка Актюбинского уезда военному губернатору области от 25 июня 1905 года указывалось: «Я ездил на участок «Удачный» в «2 ауле Каратугайской волости, где пробыл с 15 по 19 июня сего года, убеждал киргиз удалиться с «Удачного», но киргизы в числе 30 кибиток во главе с Ильясом Турумовым, Беккуфой Шокиным, Байпаковым объявили, что с участка не уйдут» [8].

Министру внутренних дел не раз пришлось вмешиваться в земельные конфликты в Актюбинском уезде, отвечая на «дерзкие» требования казахов. В телеграмме его от 8 февраля 1907 года на имя военного губернатора сообщалось: «Уполномоченные от киргиз №1, №3, №4, №7 Хобдинской области, Актюбинского уезда дерзкой телеграммой угрожают силой воспрепятствовать землеотводным работам переселенческих партий. Благоволите объявить киргизам указанных аулов, что всякое их сопротивление работам переселенческих партий будет подавлено военной силой, а виновные будут подвергаться наказанию по всей строгости законов. Примите незамедлительные меры к установлению лиц,

возбуждающих своих сородичей к сопротивлению законным распоряжениям властей, обратив особое внимание на деятельность уполномоченных Бекмухамеда Конбаева и Исыраспоева. Войти с немедленным представлением об административной высылке лиц, изобличенных в агитационной деятельности».

Выступление хобдинцев поддержали жители других волостей. Крестьянский начальник первого участка Актюбинского уезда 27 мая 1907 года сообщил военному губернатору области о том, что «киргизы №2 аула Карахобдинской волости, толпой, не допускали к отмежеванию участков под №57 и №58. Здесь в пользу переселенцев собирались изъять у казахов даже посевные площади. Об этом тот же крестьянский начальник писал: «Убедившись, что посева на участках сделаны действительно бедными киргизами, я имею честь просить Ваше Превосходительство разрешить им воспользоваться посевами, площадь которых очень невелика, 205-220 десятин, на 5 участках в 18616 десятин и для переселенцев, хотя зачисленных, но еще не явившихся на участок, ущерба от этого не будет».

В июле 1906 г. сопротивление работам по отводу переселенческих участков оказали казахи Буртинской волости. Об этом сотрудник Переселенческого управления И.Чибелов донес в Тургайское областное правление о том, что «причиной оказанного противодействия явилось не только недовольство непосредственно заинтересованных в нарезке участка киргиз, но и принятое всеми вообще киргизами решение оказывать в чем только возможно пассивное сопротивление к работам землеотводных земель» [7].

Одним из способов бойкотирования работ переселенческих партий была неявка представителей казахских общин на предъявление им проекта по отводу земельных участков в соответствии с порядком, установленным циркуляром от 19 мая 1898 года. В связи с этим Департаментом государственных земельных имуществ МВД в июне 1903 г. было дано указание продолжать землеотводные работы и «без присутствия киргизских должностных лиц». Такая мера была предпринята для того, чтобы «лишить киргизов на будущее время всякую возможность по своему произволу задерживать ход землеотводных работ».

Казахское население уезда продолжало обращаться с жалобами во все государственные инстанции. В 1907 году представители казахов Актюбинской волости Д.Бекмухамедов и А.Арынжанов направили телеграммы на имя председателя Совета Министров Столыпина, депутату от Уральской области Б.Каратаеву. Столыпина возмутили особенно строки телеграммы: «Мы, киргизы, перешли в русское подданство со своей землей. Теперь налетели на нашу землю производители работ Тургайской партии по образованию переселенческих участков, стали отмежевывать самые лучшие части нашей земли пе-

реселенцам, оставляя нам одни гористые места и солончаки, лишив нас пахотной земли и сенокоса. Теперь киргизы поняли, что эти составители работ - все хищники и бесконтрольно, что хотят, то и делают».

В государственной думе неоднократно поднимался как Б.Каратаевым, так и другими депутатами вопрос о пагубных последствиях переселенческой политики правительства в Казахстане. При обсуждении сметы Переселенческого управления в III Государственной думе (1907г.) представитель мусульманской фракции депутат Хас-Мамедов заявил: «Благодаря обычным слухам, что в этих областях много земли, правительство двигало волну переселения, не соображаясь с тем, много ли там годны земель, правительственные агенты отбирают земли у киргиз».

Сообщения о бедственном положении казахского народа, в которое он попал в результате массового изъятия земель, доходили до столичных периодических изданий. Газета «Новая Русь» в 1907 г. писала: «Под переселенческие участки отбирают все площади, мало-мальски пригодные для земледельческого хозяйства». «Русские ведомости» в свою очередь напечатала в 1910 году следующее сообщение: «Доверенные 256 киргизов №4 и №5 аулов 1 Буртинской волости Актюбинского уезда Тургайской области подали Тургайскому губернатору заявление, что они желают перейти в оседлость, ибо они, благодаря отводу 3500 десятин принадлежащей им земли в пользу переселенцев, очутились в безвыходном положении». В ходе образования новых участков и осуществления прирезок к ранее образованным участкам переселялись целые казахские аулы в полупустынные и пустынные районы уезда [9].

Таково было бесчеловечное отношение колониальных чиновников к судьбам сотен тысяч казахов, лишенных пахотных, пастбищных, сенокосных угодий и водных источников, в результате ставших изгоями на своей же земле.

Литература:

- 1 Касымбаев Ж.К. Города Восточного Казахстана в 1961-1917 гг. (Социально-экономический аспект). А.-А., 1990. С.3.
- 2 Тилло А.А. О пространстве, народонаселении и населенности Тургайской области // Изв.ИРГО.1869.Т.5.№1.
- 3 Сейдалин Т. О развитии хлебопашества по бассейну реки Тургая // Зап. Оренб. отдела ИРГО. 1870. Вып.1. С.234-257.
- 4 Рязанов А. Прошлое Кызыл-Орды (Ак-Мечеть). Исторический очерк // Советская Киргизия. 1925. №5-6. С.125-166.
- 5 Исторический журнал. 1945. №3. С.60.
- 6 Малехоньков В.Г., Толстых З.П. Возникновение города Кустаная. Кустанай, 1959.
- 7 Проблемы социально-экономического и этнодемографического развития городов Казахстана. Тематический сборник научных трудов

профессорско-преподавательского состава высших учебных заведений Министерства просвещения Казахской ССР. Ред.коллегия; Касымбаев Ж.К. – А.-А., 1985.

8 Есмагамбетов К.Л. Что писали о нас на Западе. – А.-А., 1992.

9 Касымбаев Ж.К. Влияние социально-экономических факторов на демографические изменения в городах Казахстана в пореформенный период // Проблемы исторической демографии СССР. Томск, 1982

УДК 94(574)

ХІХ ҒАСЫРДЫҢ ЕКІНШІ ЖАРТЫСЫ МЕН ХХ ҒАСЫРДЫҢ БАСЫНДАҒЫ ТОРҒАЙ ӨЛКЕСІНІҢ ЭКОНОМИКАЛЫҚ ЖАҒДАЙЫ

Ералина А.Е. - А.Байтұрсынов атындағы Қостанай мемлекеттік университеті Отан тарихы кафедрасының аға оқытушысы

Түйін

Бұл мақалада Торғай өлкесінің ХІХ ғ. екінші жартысы мен ХХ ғ. басындағы экономикалық жағдайы баяндалады.

Аннотация

В данной статье рассматривается экономическое развитие Торгайского края во второй половине ХІХ – в начале ХХ вв.

Summary

This article discusses the economic development of the Turgay region in the second half of ХІХ - early ХХ centuries.

Егеменді қазақ елінің тәуелсіз мемлекеттігінің жиырма жылдық өрлеу шағында халқымыздың тарихынан сабақ алу, ұлтымыздың ұлыларын мадақтап, аруақтарына тәу ету біздің парызымыз және кейбір мәселелерге жаңадан көзқарас қалыптастыруымыз қажет. Ресей империясы құрамында болған шағында Қазақстан әлеуметтік-экономикалық даму барысы отарлау саясатына бағынғандығы бәріне мәлім. 1867-68 жылғы реформа қабылданғаннан кейін Торғай облыстық басқарма егіншілікке жарамды жерлерге ерекше көңіл бөлді. Торғай облысында жер өңдеумен басқа уездерге қарағанда 1868-69 жылғы облыс басшысының есебі бойынша көбірек айналысатын Николаев және Торғай уездері болды. 1869 жылы Николаев және Торғай уезінің қазақтары жинаған өнімдер көрсеткіші мынадай еді: бидай – 96060 пұт, арпа – 26650 пұт, сұлы – 68685 пұт, барлығы – 180895 пұт астық өнімдері жиналды. Әрине мұндай өнім саны екі уез халқын толық қамтамасыз ете алмады. Бұл кемшілік ауа райы салдары мен уез қазақтарының көпшілігі мал шаруашылығымен айналысқандықтан туындады.

ХІХ ғасырдың екінші жартысында қазақтар ірі малды көп өсіре бастады және отырықшылыққа бет бұрғандарда болды. Өйткені Ресей рыногында қара малға сұраныс мол еді. 1881 жылы 26458 бас болған ірі қара мал басы он жылдан соң, 1891 жылы үш есеге өсіп 64142-ге жетті. Жиырма жыл аралығында 1878-98 ж.ж. қара мал саны рынок талаптарына сай келді. Малды сату алғаш рет, 1898 жылы Торғайда өткен жәрмеңкеде байқаймыз. Онда 718 жылқының 26249 сомға

сатылғанын, әрбір сатылған жылқының 14-тен – 100 сомға дейін бағаланып, ірі қара 8-30 сомға, қойдың 3-6 сомға бағалануы сатылған. Жәрмеңкеге әкелінген мал Торғай уезінің барлық болыстарынан болды. Қараторғай, Қарақоға болыстарынан әкелінген малдар сапасы да саны жағынан бірінші орынды иеленсе, Тосын болысының малдары соңғы орынды иеленеді. Көрші Ақтөбе уездерінің болыстарынан әкелінген 928 ұсақ малды Орынбордан келген бір саудагер, Троицкіден келген 6, Қостанайдың екі саудагері сатып алған екен. Сатылып алынған малдардың 30 пайыздан астамы – Ор уезіне, Оралға – 12, Троицкіге – 32, Қостанайға – 10 пайызы жіберілді, Торғай қаласына – 16 пайызы ғана қалдырылды. Малдың барлығын: Троицкіден – 11, Қостанайдан – 4, Звериноголовскіден – 2 саудагер сатып алып кетті. Малдан өндірілетін шикізатын (ет, тері, жүн, түбіт, май т.б.) Троицкіге – 70, Қостанайға – 20, Звериноголовскіге – 10 пайызы жіберілді. Малдар мен оның өнімдері жәрмеңке басталмас бұрын, жәрмеңке басында орналасқан, арнайы мал дәрігері тексерісінен өткізілді [1].

Алайда мал шаруашылығының өркендеуіне 1879, 1891-92 жылдары болған жұттар кедергі болып, Торғай уезі мал иелеріне үлкен шығындар әкелді. 1890-91 жылдағы табиғаттың келеңсіз жағдайы Торғай уезінің шаруалары қолайсыз болды. Маңайдағы басқа уездерде мал асырауда жем-шөптен тапшылық байқалды. Қолдағы малды бір жыл ғана асырауға мүмкіндік кейде ғана болған, Николаев уезіндегі төрт түлік мал басқа уездерге көшті. Торғай уезінің Сарықопа, Қараторғай, Қызылжыңғыл, 2-ші Наурызым болыс-

тарында Николаев уезінен қоныстаған мал басы аз қалды, көбі оңтүстігінде орналасты. Қысқа қарай бұл болыстарға Ақмола облысының Атбасар, Көкшетау, Петропавл уездерінің қазақтары өз малдарын айдап келуге мәжбүр болды. Осындай жағдайды пайдаланған пайдакүнемдер көшіп келген халықтың малына жайлым беріп, баққан үшін көп мөлшерде ақша төлеуді талап еткен жөнінде әскери губернаторға түскен шағымдар дәлелдейді, кейін ол арыздар тексеріліп, айыптылар жауапқа тартылды. Қаңтар айының (1892 жылғы) аяғында, қысы ең қолайлы саналатын Торғай уезінде жаңбыр жауып, жерді мұз басып, көктайғақтанды. Көбіне жайылым мен тебіндікті пайдаланатын малдар азықсыз қалды. Елді жұт жайлады. 1891 жылға дейінгі Торғай уезінде болған – 129699 жылқының, 64142 ірі қараның, 4572-3-түйенің, 619 551 қой-ешкінің, 1892 жылы осы оқиғадан соң, сол жылқыдан – 44121, ірі қарадан -16921, түйеден – 6782, қой-ешкіден – 192 818 бас мал ғана қалып, барлық малдың 30,34% - қырылды. Егер жылқы мен түйе 20 рубль, ірі қара мал 15 рубль, қой-ешкі 3 рубльден орташа бағаланатын болса, Торғай уезіндегі жалпы шығын 1 850 379 рубльді құрар еді. Сонымен 1891-1892 жылдары Торғай уезінің халқы ерекше шығынға ұшырады. [2]

Торғай дуаны орыс халқы мен уездегі кейбір қазақ отбасылары егіншілікпен айналысып, күн көрді. Е.Бекмахановтың пікірінше, бұрын да қыпшақ, арғын тайпаларының: торайғыр, қаз, кедел, өтей, таз, қырықмылтық, әйдерке, ақташы, тағышы рулары егіншілікпен айналысып, астығын сатқан екен. Бірақ, олардың өндірген егін өнімдері барлық Торғай уезі халқын қамтамасыз ете алмады. Мұнда жер өңдеумен 105 орыс отбасы, 14 880 қазақ отбасылары айналысты. Қарақоға болысының егіншілері 1875 жылы 17 мың десятинадан 1884 жылы 68 000 десятинаға дейін егін екті. Алайда, 1891 жылы Торғай облысы бойынша ең жақсы егін жинаған Торғай уезі болды. Басқа уездерде тек сұлы өнім берсе, Торғай уезінде : арпа, сұлы, бидай, тары себіліп, өнім алынды. Бұлардан жалпы жиналған түсім 7,8 центнерге жетті. Көктем кезіндегі ерекше атмосфералық жағдайлардың қолайлылығы, осындай нәтижелерге қол жеткізуге зор үлесін тигізді. [3]

Торғай уезінде де барлық Қазақстан сияқты сауда формасы жәрмеңке болды. Жәрмеңкелік сауда солтүстік Қазақстанда XIX ғасырдың 60-жылдары кеңінен дамыды. Торғай уезінде 1898 жылы өткен жәрмеңкеге: мануфактуралық өнім, ұн және жүн өнімдерін сатуға Троицк, Қостанай, Ор және Наследницкий станцияларынан 39 саудагер келді. Жалпы сатылуға тиісті тауар сомасы 219 200 рубльге жобаланса, 183 700 рубльге сатылды. Жәрмеңкеде Торғай уезі де мал өнімдерін ұсынды. [4]

Уездің басқа бөлігінің халқы балық шаруашылығымен де айналысты. 1889 жылы 60 мың пұт балық ауланды. Балықтың әр пұты 50 рубльге бағаланып, одан 30 мың рубль түсті. Уездің

аймағындағы Торғай, Ақсуат, Наркұл өзендері мен оңтүстігіндегі Ақкөл, Шұбартеңіз көлдері балыққа ерекше бай еді. Олар: шортан, алабұға, ақбалық, көлтабандарға толы еді. Торғай халқы осы сулы өңірден мол өнім алып отырды, сонымен қатар аз да болса сатуға әкеліп отырды. [5]

Патшаның жоспары бойынша Қазақ дала-сы халықтарының этникалық құрамы, топонимикасы, тілі және тұрғындардың тұрмыс қалпы бойынша Ресей территориясының жалғасы болатындай етіп қоныстандырылуы тиіс болды және өлкеде патша үкіметінің билігін мәңгілікке орнату көзделді. Бұған отарланушы шенеуніктердің құпия хабарламалары дәлел. 1913 жылы Торғай облысының әскери губернаторы өзінің патшаға есебінде: «1905 жылдан бастап облыс өмірінің басты орнын оны отарлау ісі деп жатыр. Қазіргі уақытта оған жергілікті тұрғындардың барлық мүдделері топтасады, оның сәттілігіне өлкенің болашағы байланысты, сондықтан облыс өмірінің бұл жағына жергілікті әкімшіліктің бүкіл назары аударылып отыр», -деп мәлімдеді. [6] Көші-қон басқармасының жергілікті ұйымы жыл сайын көшпелі қазақтардан аталмыш «артық жерлерді» алып ойып отырады да бұлардан көші-қон учаскелерін құрап отырады. Жаңадан құрылған учаскелердің көп бөлігіне келесі жылы ішкі Ресейдің түрлі губернияларынан келген шаруалар қоныстанады. Облысты отарлау негізінен солтүстіктегі Қостанай, Ақтөбе уездеріне бағытталады. Бұл екі уез егіншілікке ең қолайлы жерлер болды, тек 19-10 жылы ғана отарлау Торғай уезінің солтүстік бөлігін аздап қамтыды. 1913 жылға қарай онда әлі қоныстандырылмаған бірнеше көші-қон учаскелері пайда болды. Бұл уақытқа таман облыста көші-қон комиссиялары арқылы және еркімен ұйымдастырылғандарды қоса есептегенде 500-ден астам поселкалар болып ондағы халық саны 300 мың адам құрады. [7]

Жер өңдеуге жарамды жерлерді басып алған жағдайда облысты тек шаруалардың бұрынғы қарқынмен қоныстандыру мәнсіз болды. Осыған байланысты 1913 жылы көші-қон басқармасы қоныс аударушыларға мекен-жайын ауыстыруға итермелейтін үй салу несиесін шектеу туралы қаулы шығарды. Бұл шараның орнына мал өсіру шаруашылығымен айналысуға ниеттенген барлық адамдарға жеңілдетілген талаптары бар ұзақ мерзімді жалдау негізінде ірі жер учаскелерін беру туралы қаулы шығарылды. Аталған акт енді мал өсіруге жарамды аудандардан қазақтарды ығыстыруға бастады. Алайда, көші-қон басқармасы үй салу несиелерін облыстың өте қиын қоныстандырлатын аудандары үшін қалдырды. Бұл арада көші-қон мекемелері қазақтардың артық жерлерін таба берді. Сөйтіп, 1914 жылы жер бөлу және жерге орналастыру жұмыстары Қостанай және Ақтөбе уездерінің 9 болысында жүргізіліп, онда жалпы ауданы 623210 десятина құрайтын 140 учаске жоспарланып қойылды. [8]

Бұл жерлердің көп бөлігін әкімшіліктің немесе экономикалық факторлардың әсерінен

«жерге орналасуға», яғни отырықшы егіншілікпен айналасуға тілек білдірген көшпелі қазақтардың иеліктері құрады. Бұдан басқа ауданы 75078 десятина құрайтын 24 шабылған учаске, 119297 десятина құрайтын 26 қосалқы учаске пайда болды. Соңғысы азықтық қорлары мол жерлерді құрады және олар қоныс аударушы мал өсірушілерге ар-

налғанды. 1914 жылы Торғай облысына барлығы 21955 ер адамы бар 675 отбасы көшірілді [9].

Сөйтіп, Торғай облысын отарлау барысындағы қазақтардан жерді жаппай (экспроприациялау) тартып алудың нәтижесін шығарса, жерді пайдалану көрінісі 1914 жылы мына төмендегідей болады:

Кесте 1 - 1914 ж. Торғай облысы бойынша жерді пайдалану көрінісі [10].

№	Жер пайдаланушылар	Бөлінген жер десятина есебі
Қалалар	Ақтөбе	27101
	Қостанай	35294
	Ырғыз	19121
	Торғай	19691
Қоныс аударушы шаруаларға (уездер бойынша)	Ақтөбе	581460
	Қостанай	994249
	Ырғыз	9032
Қазақтарға (уездер бойынша)	Ақтөбе	4551231
	Қостанай	7532936
Орман түрінде қазынаға (уездер бойынша)	Ақтөбе	61268
	Қостанай	174580
	Торғай	17586
	Ырғыз	12436

Қоныс аударушылардың келген жері ауқымды болды. Көші-қон басқармасының басылымдарында Торғай-Орал аймақтарында Ставрополь, Таврий, Херсония, Екатеринославский губернияларының тұрғындарында өмір сүру жағдайлары қолайлы болды да, ал Полтава, Чернигов, Киев және Европалық Ресейдің бастыс губернияларынан келген қоныс аударушылар үшін өмір сүру жағдайы қиын болды. Бұлардың қатарына Харьков, Саратов және т.б. губерниялар қосылды [11].

Әлеуметтік құрамы бойынша қоныс аударушылардың көбісі мүліксіз, аз жер бар немесе жерсіз шаруалар болды. Облысқа келгенде ештеңесі жоқ, алайда жолындағы қандайда болсын кедергіні бұза отырып, қайта байып кету шешіміне ықыласты болды. Алғашқы уақытта учаскеге келген қоныс аударушылар жайдайы келгенше бірі – палаткаларда, екіншілері – тез қазылған шым үйлерде, үшіншілері – арба астында, тіпті, ашық аспан астында өмір сүрді. Бірнеше жылдан кейін көбісі жағдайларын айтарлықтай дұрыстады, жеткілікті жері, темір соқа малы болды. Олардың өмір сүру деңгейі Еуропалық Ресейдегі отандастарына қарағанда жоғарылай түсті. Бала туу бойынша бір жарым есе асып түсті [12].

Қостанай уезіне алдын – ала зерттеу жұмыстарына келген Кауфман ең алғаш қоныстанушылар Торғай уезінің Наурызым болысында келгенін, онда Шолақсай орыс поселкесі ұйымдастырғанын айтқан. 1900-шы жылы келген алғаш қоныстанушылар – 1903 жылы -14, 1905 жылы -15, 1906- жылы – 23, 1908 жылы – 28 отбасы болды. олар: Ставропольск, Астрахань, Воронеж, Полтава, Харьков, Самара губерниясынан және Орал облыстарының өкілдері еді. 93 отбасының

68-і жер өңдеумен айналысты, олар 845 десятинаға дейін егін екті. Ауылшаруашылық құрал-жабдықтармен 55 жер иелері қамтамасыз етілді. Олардың иелігінде 91 соқа, олардың 2-уі ағаш соқа, 150 тырма, 11 тырнауыш, 26 орақ болды. Мұнда 3 желмен, 2 су диірмен жұмыс істеді. [13]

Қоныстанушылардың көбі жетінші аудан құрамына кірген 2-ші Наурызымға орналасты. Бұл қоныстандыру учаскесін Николаенко деген азамат басқарды. Ол ауданға: Метельск, Тірсек, Қарақамыс, Тебеневка, Ақсай, Пенька, обметковск, Гремучий, Муравка сияқты 1910-1911 жылдары құрылған аймақтар кірді. Уезд аймақтарында шіркеулік жерлері – 2078,75; шабындық үшін шөпті жерлер – 103 123,5; орман мен баулар – 123,9 және т.б. қолайлы жерлер – 6513,3 десятина болды. Шіркеулік, мектептік жерлерден басқа жалпы қолайлы жерлер – 109 770 десятинаны құрады. Бұл гектарға айналдырғанда 119 924 га, ал қолайсыз жерлер – 40 685,2 десятина аумақты алып жатты. Жалпы аудан 150 445 десятина тең болып, әр адамға шаққанда 12-15 десятина тиесілі болды. Ауданның аумағы – 250 рубльге бағаланды. [14]

1915 жылы Торғай уезінің территориясы 14763000 десятинаны (116 128578 га) құрады. Оның 156 000 десятинасына (170430 га) яғни барлық жердің бір пайызына көшіп келгендер тұрақтанды. Қазақтар – 14 607 000 десятина (15 - 958 148 га) яғни жердің 99 пайызын иемденді. Барлық Ресей азаматтарының жері, (оның ішінде қазақтар да кірді) мемлекет меншігі ретінде есептелді. Мемлекет меншігіне Торғай уезінің орманды жерлері: Тірсек, Наурызым, Сыпсын алқаптары кірді. Бұл жерлердің жалпы көлемі: 20 843,6 десятина (22 771,6 га) құрады.

Қоныстанушылар учаскесі құрылысымен қазақтар шөлді аймақтарға ығыстырылды. 2-Наурызым уезінің 2 ауылының: Ерғали Далекөв, Қайырбек Күленов, Шуқат Қайырбасов, Нұрқан Шарманов, Бөкен Дәсенөв. Сауықбай Қонысбаев, Сыздық Сағынов сияқты азаматтар Қостанай – Торғай жол айрығында орналасқан Жаркөл өзені маңындағы Әлекбай мекеніне көшуге мәжбүр болды. [15]

Торғай өңіріне көшіп келушілер саны Қостанай уезіне қарағанда әлде қайда аз еді. Соған қарамастан, XIX-XX ғғ басында Торғай және Қостанай уездері Ресейдің отарлау саясатының әкімшілік аймағының бірі болды. Қорытындылай келгенде, патшалық биліктің Қазақстанда түрлі мезгілдерде жүргізген реформалары қазақ қоғамының ішкі сұраныстарына сай келген емес, керісінше, Ресейдің мүддесіне сай сырттан, жоғарыдан танылды.

Патшалық отарлау саясатының нәтижесінде халық бостандығынан айырылды, шұрайлы жерлерін жоғалтты, тонаушылыққа ұшырады. Сонымен қатар, қазақ халқы өзінің сан ғасырлар дамытқан шаруашылығынан айырылуға мәжбүр болды, жайылымдар қысқарып, егіншілік дами түсті, сұранысқа қажет мал басы өсіріле бастады, көшпелі қауымның күн көрісі өзгеріске ұшырады.

УДК 94(574).084.5/6

СОЛТҮСТІК ҚАЗАҚСТАНДАҒЫ ҰЖЫМДАСТЫРУДЫҢ ӘДІСТЕРІ, БАҒЫТТАРЫ МЕН ЕРЕКШЕЛІКТЕР

Орынбаева К.Е. - А.Байтұрсынов атындағы Қостанай мемлекеттік университеті Отан тарихы кафедрасының аға оқытушысы

Аннотация

В данной статье автор раскрывает основные мероприятия в сельском хозяйстве, проведенные в Северном Казахстане в период социалистической модернизации. Приводит факты, которые в последующем привели к экономическому и социальному преобразованию региона.

Summary

In given article the author the basic actions in agriculture spent to Northern Kazakhstan in socialist modernization. Mentions the facts which in the subsequent have led to economic and social transformation of region.

Ауыл шаруашылық саласында социалистік модернизация жылдарында қалыптасқан жағдай ерекше талдауды талап етеді. Себебі, Солтүстік Қазақстанның сол кезде экономикалық негізі аграрлық бағытқа негізделген болатын. Жаңа экономикалық саясат негізінде республикадағы мал саны артты: 1929 жылы 10,5 млн. – ға жетті. Ауыл мен қыстақтарда орташалар шаруашылықтары көбейіп, орташалардың кедейлермен одағы нығая түсті. Алайда бұл ұзаққа созылған жоқ. Өлкелік партия ұйымының басшылығына келген Ф. И. Голощекин «ауылды кеңестендіру» ұранымен ауылда тап күресін шиеленістіру бағытын таңдап алды. Осы жылдары кеңес өкілдері идеологи-

ялық саясатқа сай әлеуметтік теңестіру жұмысын бастады, алдымен бұл іс шабындық және егістік жерді қайта бөлу науқанымен орын алды. Бұл іс шара ауылдағы жағдайды ауырлата түсті. 1926 жылғы көктемде кедейлер байлардың иелігіндегі 1,3 млн. га шабындық және 1,25 млн. га егістік жерді тартып алды. 1925 жылы басталған индустриализация науқаны, қосымша қаржыны талап етті, азық – түлік қорлары проблемасын күн тәртібіне қойды. Осы мәселені шешу жолында, 1927 жылы желтоқсанда болып өткен партияның XV съезі ауыл шаруашылығын ұжымдастыру бағытын жариялады. Қазақстанда ауыл шаруашылығын ұжымдастыру ісінің аяқталуы 1932 жылға

Әдебиеттер:

- 1 ОРОММ РФ. Қ.6, іс 152, п.73.
- 2 ОРОММ РФ. ф,6, тізім 17, іс.152, п.72
- 3 ОРОММ РФ. Қ.6, іс 152, п.73
- 4 Тургайская газета 1902 г. л.2
- 5 ОРОММ РФ. Қ.6, тізім 17, іс.152, п.72
- 6 ҚРОММ. 375 - іс. 38 б.
- 7 Осында 38 б.
- 8 Обзоры Тургайской области за 1914 год. Оренбург - 1915г. бет 136.
- 9 Обзоры Тургайской области за 1914 год. Оренбург - 1915г. бет 139, 140, 205.
- 10 Справочная книжка и адрес календарь Тургайской области на 1914 год. 4.11. Оренбург - 1914г. бет 6, 7.
- 11 Описание Тургайской и Уральской областей. Петроград - 1916г. бет 17.
- 12 Джордж Демко. Орыстардың Қазақстанды отарлауы 1896-1916. // Ағылшын тілінен аударған К.Есмағанбетов. А., 168 бет.
- 13 ҚРОММ Қ.25. тізім1, іс 2143, п.27
- 14 ҚРОММ Қ.25, тізім 1, іс 3753, п.14; Обзоры Тургайской области за 1892 г. 2,3бет.
- 15 ҚРОММ Қ.25, тізім 1, іс 1693, парақтар 1, 2, 4, 7, 8, 18, 19, 21

жоспарланды. Қазақстанның астықты аудандарында колхоз құрылысының негізгі формасы – ауыл шаруашылық артелі, ал мал шаруашылығы аудандарда жерді бірлесіп өңдеу мен шөп шабу жөніндегі серіктестік (ТОЗ) болуға тиіс еді. 1928 жылы қаржы мен жұмыс күшін ауыл шаруашылығын өнеркәсіпке ауыстыру жүйесін қалыптастыру процесі басталды. «Барлық формадағы кооперацияны барынша дамыту саясатын» ұжымдастыру бағытына көшіру көзделді.

1928 жылғы қаңтар – ақпан айларында И. Сталин Сібірге сапарға шықты. Осы жылы, 3 ақпанда болған Омбы округтік комитетінің мәжілісінде, астық дайындау барысында төтенше шаралар қолдануға рұқсат етті. Өлкелік партияны басқарған Ф. Голощекин ұжымдастыру мен отырықшыландыруды жаппай жүргізу үшін ауылдар мен қоныстарға 8 мың жұмысшы және 1204 «жырма бес мыңдықшылар» жіберілді. Олар Россиядағы колхоз жобасын қайталайтын қоныстандыру үлгісін орнықтырды.

Ұжымдастыру жылдары, кооперативтендіру қозғалысының ісін ашуға мүмкіндік беру, материалдық ынта, кооперативтендіруге шаруаның бірте – бірте өтуге, еркіндік ұстамдары бұзылды.

Ұжымдастыру саясаты Солтүстік Қазақстанда 1927 жылы 8-ші Губерниялық конференция шешімі мен негізделді. Ол шешімде кеңес және партиялық саясаттың басты міндеті «Қазақстанда қазақ шаруаларымен қатар басқа ұлт өкіл шаруаларының қоныстандырылуы қастамассыз ету қажет» екендігі жайлы айтылды. Қоныстандыру бірауақытлы жүргізілуі қажет, бірақ сол аймақты қоныстанған тұрғындарды қоныстандыру бірінші орында болды, ал олардың қалған аумаққа басқа ұлт өкілдерінің қоныстандыру болды. Осы аймаққа жер жетпей қалған жағдайға қоныс аударуға ең алдымен орыс халқы ұшырады.

Қоныстандыру кезінде орыс халқы арасында ұлтаралық түсініспеушіліктер пайда болды, оған себеп болған келесі жағдай, бөлінген жер аумағы орыстарға 5,5 және 7,5 ондықты құраса, қазақтарға 15 ондық құрады, нәтижесінде орыстардың наразылығын тудырды. Қарапайым түрде жиналыстарда, жазба беттерінде "жер бірдей бөлінген жағдайда, көшпенді қазақ шаруашылығы" кедейленіп қалатыны түсіндірілді [1].

Осындай тұжырымның қалыптасуы, көшпенді шаруаларға мал бағуға кең аумақ қажет екендігі алға тартылды. Бірақ, туындаған наразылықтың нәтижесінде, 1927 жылы өткен VI Қазақстан конференциясы, V конференцияда қабылданған, қазақ шаруашылығының қоныстандырылуы бірінші орында болуы керектігі жайлы шешімді өзгертті.

Ал келесі ретте тұрған ең басты шаруа, ол ауылдағы әлеуметтік тұрақтылықты сақтап қалып, егістік пен шабындық жерлерді қайта бөлу болды (1926-1927жж).

Байлар мен басқа қанаушы топтардан артық жерлер алынып кедейлер мен орташа шаруаларға бөлініп берілді. 1926 жылы өзгеріс Губер-

нияның 67 ауылын қамтыды. Байлардың есесінен кедейлер мен орта шаруалар 24 мың ондық егістік және 26 мың ондық шабындық жерлерді иеленді, ал 1927 жылы тағы да 233 мың ондық шабындыққа ие болды. Өзгеріс ауыл өмірін өзгертті. Әр жерлерде жекеменшік туралы жиналыстар өткізілді, бұның салдарынан мүлкітік байланыстар, туыстық арақатынастар, салт-дәстүрлер проблемаға айналды. Проблеманың ушыққандығы соншалықты, зорлық зомбылық, өрт қою, қиянат жасау жағдайлары жиіледі.

1928 жылдың қаңтар айында Петропавлға (крайкомға) Сталиннің қолы қойылған жеделхат келді, онда губерниялық компартияға міндетті түрде қысқа мерзімде нан азығын дайындау керектігі жайлы айтылған. Қысқа мерзімде барлық төлемдердің өтелуі қажет екендігі айтылған. Барынша қысқа мерзімде қатты жаза қолдана отырып кулактарды кәмпескілеу жүргізілу керектігі айтылды. 1928 жылғы 27 тамыз – «Аса ірі бай шаруашылықтары мен жартылай феодалдарды кәмпескелеу және жер аудару туралы» декрет жарияланды. Декретте бай – феодалдар өздерінің мүлкітік және қоғамдық ықпалымен ауылды кеңестендіруге кедергі жасайды деген ұстаным негізге алынды. Жалпы Қазақстан бойынша - 657 бай жер аударылып, 145 мыңы тәркіленіп, олардың ауылшаруашылық құралдары – 877 колхозға, 24. 491 жеке шаруашылыққа бөлініп берілді. Колхоздарды құру барысында бұрында жарияланғын еріктілік принципі жойылды. Колхоз қатарына қосылмаған қандай да болмасын тұлға, кулак немесе кулак қарамағындағы адам деп танылды. Бұған қолданылатын жаза – сайлау құқығынан айыру, тұрмыстық заттарды кәмпескілей отырып бас бостандығынан айыру болды. Осының нәтижесінде «қоғамдастыруға» 1930 жылдың қаңтар-наурыз айлары аралығында жартысынан көп шаруашылықты колхозға айналдыру қолдарынан келді. Ертеректе құрылған ТОЗ секілді жерді бірлесіп өңдеу қоғамы, енді артельге айналып, тіпті ұсақ мал мен құс, қоғамның ортақ иелігіне айналды. Қоныстандыру кезінде де көптеген наразылықтар туындады. Іс төбелес пен атысқа дейін әкеп соқтырды. 1929 жылдың жазында колхозға кулак отбасыларын қабылдамау жайлы шешім, жағдайды одан сайын ушықтырды. Бұл шаруашылықты бұзып жіберді, бай отбасылардың наразылығын тудырды және олардың қоғамдастыруға деген көзқарастарын одан сайын ушықтырды. Петропавлдың окружком партиясы, билікке 1929 жылдың жазында «...Колхоздарды құрудың әсерінен үлкен дау туды, кулактар мен бай отбасылар қоғамды бұзу мақсатымен түрлі жиналыстар мен іс-шаралар өткізіп жатыр» деген қағаз жіберді. [2]

Дегенімен, 30-шы жылдардың соңына қарай елде жақсы деуге тұрарлық жетістіктер болды. Қостанай облысы елдегі ең маңызды астықты өлкеге айналды. Ауыл шаруашылығы – аймақтың құрылғанынан бастап маңызды саласына айналды.

Бастапқыда жалпы көлемі 652 мың гектар құрайтын кішкентай колхоздар ұйымдас-тырылды, әйтсе де олардың көлемі 731 мың гектарға дейін өсті. 1938 жылдың 1-ші қаңтарының есебі бойынша, шаруа қожалықтарының 96%-ы колхоздарға біріктіріліп, жалпы 40466 шаруа қожалығы біріккен 544 колхозға айналды. Ол кезде облыста 544755 гектар егіс алқабы бар 415 колхозды қамтамасыз етіп отыратын 30 МТС болды. Облыста колхоздан басқа НКСХ (ауыл шаруашылығының халық комиссариаты) жүйесі бар 23 кеңшар құрылды, оның ішінде: Астық, дақыл бағытындағы 4 шаруа қожалығы, ет-сүт шаруа қожалықтары - 14, қой және шошқа өсіретін - 3, және жылқы өсіретін -2 шаруа қожалығы болды. Кеңшарлардың жалпы егіс алқаптары 134486 гектарды құрады.

Әрине, қоғамдастыру кезіндегі кулактарды жою кезіндегі көрсетілген күш шаруалар наразылығын тудырды. Елде қарулаңған көтерілістер пайда болды, 1930 жылдың қаңтар-наурыз айларының аралығында олардың саны 2 мыңға жетті. Соның ішінде атап кететін біздің аймақта болған Бетпаққара көтерілісі.

Қорыта айтсақ, көшпенді қазақ шаруашылығын жаңа бағытқа көшіру Қазақстанды қоғамдастырудың негізгі бөлігі болды. Егер орыс-украиндық село үшін Сталиннің құзырлығымен іске аспай қалған Лениннің қоғамдастыру құрылысы жөніндегі ойы болса, қазақ ауылдары үшін бұл дайындама да болған жоқ. Ал сөз, қоғамдық өркеніеттің бір бағыттан басқа бір өзгеше жаңа бағытқа көшуі жайлы болатын. Сонымен қатар уақыт бойынша бұл, бай феодалдарды кәмпескілеудің аяқтау уақытымен тура келді.

Бай – кулактар қатарына темір шатырлы үйі немесе 2 аты болғандар да енгізілді. Ауыл шаруашылығын жаппай ұжымдастыру (коллективизация) бағыты көзделіп, бай – кулактары тап

ретінде жою міндеті алға қойылды. Ұжымдастыру бай – кулактарды тәркілеуден басталды.

Тәркілеу, заңды бұзу арқылы жүзеге асырылды: 1. Орташалар, байлар қатарына жатқызылды. 2. Тәркілеуге жататын нормаға дейін жеткізу үшін, жекелеген отбасы шаруашылықтары әдейі біріктірілді. 3. Қанаушы элементтермен қатар, дәулетті және орташа шаруашылықтар да тәркіленді.

1931 жылдың екінші жартысында Казкрайком ВКП(б), көшпелі малшаруашылық аудандардың мәселесін қарастырмай жолды тұтастай ұжымдастыруға бағыттады. Мысалы, 1931 жылы Республиканың 61 көшпелі және жартылайкөшпелі аудандарынан 2771 жерді бірлесіп өңдеу қоғамынан небәрі 312-сі қалды. Қалғандары артель құзырына берілді. Көшпелі халық сол кезде қоғамдастыру мен артельде жұмысқа материалды не психологиялық түрде дайын болмағандықтан, бұл үлкен қателік болды.

Ұжымдастыру кезінде жіберілген қателіктер:

1. Қатаң жаппай қуғындау мен террорға негізделді.

2. Даярлықсыз жергілікті жағдайлар ескерілместен жүргізілді.

3. Әкімшілік – күштеу әдістерімен жеделдете жүргізілді.

4. Шаруашылық базасын жасау, тұрғын үйлер, мәдени тұрмыстық объектілер салу жоспары аяғына дейін орындалмады.

Әдебиеттер:

1 ГАОО, Ф.16, Оп.1, Д.1134, Л.17.

2 ГАСКО, Ф. 5, Оп. I. Д. 711. Л. 85.

3 ГАСКО, Ф. 5, Оп. I, Д. 782, Л. 35.

4 Насильственная коллективизация и голод в Казахстане 1931-33гг. Сб. док. и материалов. Алматы: Ғылым, 1998 - 276 с

УДК 821.512.122

АХМЕТ БАЙТҰРСЫНОВ КӨСЕМСӨЗДЕРІНДЕГІ ҰЛТТЫҚ МҰРАТ

Құлабаев Н. Ж. - А. Байтұрсынов атындағы Қостанай мемлекеттік университеті, тіл және әдебиет теориясы кафедрасының аға оқытушысы

Уразғалиева С. Б. - А. Байтұрсынов атындағы Қостанай мемлекеттік университеті, тіл және әдебиет теориясы кафедрасының аға оқытушысы, филология магистрі

Түйін

Мақалада А. Байтұрсынов көсемсөздерінің тақырыптық сипаты, мазмұны мен мәні, жаңа Қазақстанның даму бағытындағы идеяларының зәрулігі мен құндылығы зерделенеді.

Аннотация

В статье проведен анализ прогрессивных идей развития современного Казахстана в публицистике А. Байтұрсынова.

Summary

Progressive ideas of developing modern Kazakhstan in social spheres of A. Baitursynov's analyses are enlightened in the article.

Ресей империясының отарлау саясатының өктемдігімен XIX ғасырда-ақ құнарлы жері мен шұрайлы жайылымының көбін қара шекпенді келімсек мұжықтардың қанжығасына байлап берген қазақ XX ғасырдың табалдырығын орыс бодандығының қамытын киген кейіпте аттады. Қырда қамсыз ғұмыр кешкен қазақтың «қой үстіне бозторғай жұмыртқалаған» сауық заманы артта қалып, әр күні алаң-елеңге айналды. Далалық өркениет өрісіндегі өзіндік салт-дәстүрі, дүниетанымы, төл тілі, діні, мәдениеті, шаруашылығы бар, Табиғат-Ана төсінде мамыражай тіршілік етіп келген Қазақ даласы енді орыс отаршыларының отты өрісіне айналды.

Ал XX ғасырдың басында әлемді дүр сілкіндірген Қазан төңкерісі адамзат қоғамы тарихындағы қалыпты даму заңдылығының астаң-кестенін шығарған қоғамдық апаттардың ең ірісі болды. Төңкеріс бесігі Ресейдің және Ресей бодандығындағы «кіші» халықтардың қоғамдық өміріне, болашақ даму бағыттарына ымырасыз ықпал етіп, жарты әлемге пролетарлық диктатураға негізделген тамырсыз идея – коммунизм қазақтың

басқа ұлттармен терезесі тең дербес ұлт ретінде сақталып қалуы жолында бар ғұмырын сарп еткен Ахаң ұлт тәуелсіздік пен ұлттық қауіпсіздіктің кепілі ұлттық мәдениетте жатыр деп білді. Қолынан қаруы, басынан еркіндігі тайған халықтың төл мәдениеті мен әдебиеті, тілі мен ділі, дүниетанымдық өресі биіктемей, заман өзгерістеріне лайықталып түрленбей, елге еркіндік келмейді деп сенген ғұлама қай мәселеге болмасын ұлттық мүдде тұрғысынан келеді, осы жолда өзі де аянбай қызмет етеді. Қазақты заманның зауалына қасқайып қарсы тұра алатын қабілетті де күшті ұлт ретінде көруді арман еткен Ахаңның ұлт мүддесіне бағытталған қайраткерлік бейнесі, ұлтты алға бастырмай, кежегесінен кері тартып тұрған кеселді мінезі мен замани қалпы, сол мінез бен қалыптан арылу жолдары туралы өзекті де өткір ой-пікірлері әсіресе оның әр жылдары баспасөз беттерінде жарық көріп тұрған көсемсөздерінен айқын көрінеді.

Ахаңның 1911 жылы «Тағы да народный сот хақында» атты мақаласында: «Қазақта білімді адам жоқ емес, көп, бірақ солардың көбі, құты, бәрі білімін халалға емес, харамға жұмсап ғадеттенген. Білім-бір құрал. Білімі көп адам құралы сай ұста сықылды, не істесе де, келістіріп істейді. Қазақтың білімді адамдары жамандық істесе де, халық оған сүйінеді, келістіріп істеген себепті. Өзге жұрт білімді бұзықтыққа жұмсағанға күйінеді, біз оған сүйінеміз. Бұл адасқандық емес пе? Жаман іс әркімнің қолынан келеді, жақсы іс қолдан келуі қиын» [1, 212б.] дегені өз заманындағы білімді адамдардың теріс қылықтарын сын тезіне ала отырып, бүгінгінің білімділеріне де тастаған үндеуі іспетті. Бүгінгі күннің шипасыз кеселі болып отырған парақорлық, қызмет бабын асыра пайдалану, мемлекет қаржысын орынсыз талан-таражға салу, белгілі бір мемле-

жолын белгілеп берген бұл ұлы апат қазақ арасына да үлкен дүрбелең әкелді. Коммунистік партия орыс халқының «ұлылығын» барынша жар сала насихаттап, оны жетекші орынға көтеріп, «бұратана», «кіші» халықтар тек орыс мәдениеті мен орыс тілін игеруі арқылы ғана көзі ашылып, бақытты өмірге жетеді деген әпербақан саяси идеологияны берік ұстанды. Бұл көпұлттылық жағдайында бір халықтың ғана жеке ұлттық мәдениетінің дамып, өсіп-өркендеуіне қызмет ететін, қалған ұлттық мәдениеттердің жетекші ұлттың мәдениетінің көлеңкесінде қалып, жұтылып кетуіне әкеліп соқтыратын солақай саясат еді.

Қазақ руханиятының көсемі, ұлт жанашыры Ахмет Байтұрсыновтың өмір сүрген кезеңі де осы дүрбелең дәуірге тап келді. Ахаң жаңа заманның жаршысы ленинизм идеясы «бұратана» халықтарға жүргізіп отырған орыс отаршылығының бұрынғыдан да өктем, бұрынғыдан да қауіпті, бұрынғыдан да күшті араны алты қарыс аждаһа секілді бір түрі екендігін жан жүрегімен сезініп, анық басып таниды. Қаймана кезеңде

кеттік нысандарға бөлінген қаржыны жымқыру, жең ұшынан жалғасу сияқты келеңсіз құбылыстар білімсіз адамдардың емес, білімді адамдардың қолымен жасалып отырған дерт. Ахаң заманның азған білімділерінің бет-пердесін батыл ашу арқылы оларды тәубеге шақырып, халық пайдасына асатын түзу іске бет бұруға шақырады. «Қазақтың өкпесі» атты мақаласында Ахаң «Қамсыз жатқан қазақтың көңіліне соңғы кезде ғана қайғы кіре бастады. Бастан келген нәубеттің қайдан келгенін, кімнен басталғанын біле алмай, әркімнен көріп өкпеледі. Пайдаланып отырған жерін мұжыққа алып берді деп хүкіметке өкпеледі. Қазақ жерін қазыналық етуге неге көнген деп өткендерге өкпеледі» [1, 213б.] дей келіп, қазақ әлеуметіне өз өресінің биігінен ашына тіл қатады. Дағдарып қалған елдің бейшара күйге келуінің тарихи тамырына тереңдей бойлап, бұл шарасыздықтың себеп-салдары қазақ арасындағы өнер-білімнің кемдігінде, нағандық пен талапсыздықта екенін нақты, бұлтартпас дәлелдермен келтіріп, намысқа қамшы басады: «Қазақ жерінің қазыналық болғанына өкіну - білмегендік. Әуелі, қазыналық етемін дегенде көнбеске шара жоқ. Екінші, жер өзінде болса, қазаққа пайдалы емес, бәле болар еді. Жер өзінде болған естек жұртын көрмей жүрміз бе? Жері көп, малы көп естек көрінбейді ғой. Шаруа жерімен бай, жерден айрылған соң жұмыс біткені. Естекті жерінен жұрдай ғып, түбіне жеткен-нағандық пенен жалқаулық. Шай, шекер, шүберектей болмашы нәрсеге сатып, естектер жерін тауысты. Жерден айрылып, шаһар-шаһарға тозып тентіреп кетті, кетпегені кедейліктен жүре алмайды...

Қазақтың естектен нағандығы да, жалқаулығы да кем емес. Жер өзінікі болса, қазақ естектің істегенін істемейді деп кім айтар?... Бүгін

тойғанына мәз болып, ертеңісін ұмытқан қазақ бүгін жерін сатып тойып, ертең тентіреп кетер еді. Жер жалдаған қазақ аз ба? Жерді жалдаудан тартынбағандар сатудан да тартынбайды. Жер қазыналық болған соң сата алмады, жалдаудан тартынып қалған қазақ аз шығар. Қазақ облыстарындағы мұжық қалаларының көбіне хакім қондырған жоқ, қазақ өзі қондырған. Ес-тектер сықылды шай, қант, шүберекке қызығып жер жалдап, мұжықты ішіңе кіргізген өзің емес пе? Өзің қондырсаң, дұрыс та, хакім қондырса, бұрыс па?... Асқа өкпелеген балалардай құр бұртиғаннан еш нәрсе өнбейді. Іс оңға басарлық қылығың жоқ. Ғамалыңды түзет, түземесең, ешкімге кінә қойма! Беті жаманның айнаға өкпелеуі жөн ба? Ниеті жаманның аллаға өкпелеуі жөн бе? Талап жоқ, үміт мол бір халықпыз. Үмітіміздің көбі қошқар...қасқырдың үміті сықылды: өзім жатсам екен, керегім өзі кеп тиер болса екен дейміз. Оны алла да, адам да қабыл көрер ме? Еңбексіз егін шықпайды, терлесен, терің тегін қалмайды. Телміріп алған теңгеден тер сіңірген тиын жұғымды. «Қараған қарап қалар» деген қазақта жақсы мақал бар, бірақ ол мақалды ескеретұғын қазақ жоқ. Қарап жатқанда табылатын болса, ғылым, өнер баршасы қазақта болар еді. Олардың бірі де көрінбейді.

Ата жолдасы-надандық, өнерсіздік қазір қазақтан айрылатын емес. Надандықтың кесепаты әр жерде-ақ маңдайымызға тисе де, ата жолдасымыз болған соң, біз де қиып айрылмай-ақ келеміз. Олжалы жерде үлестен қағылғанымыз, жоралы жерде жолдан қағылғанымыз-бәрі надандық кесепаты. Сонда да соны ғылым, өнерден артық көреміз. «Аллаңнан ойбайым тыныш» дейтін қазақ ғылымыңнан надандығын тыныш көреді. Не шара бар?

Дүниеда ерге теңдік, кемге кеңдік, азды көпке теңгеретін ғылым менен өнерді, елсізді елдіге теңгеретін, жоқты барға теңгеретін ғылым менен өнерді керек қылатын қазақ аз. Теңдікке қолы қайдан жетсін? Қатерлі жерде қаперсіз отырдық. Өзімізге өкпелемесек, өзгеге өкпелер бет жоқ» [1, 212-213б.б.]. Ахаңның қазаққа «жылатып айтар» достық сөзі осы. Үкім іспетті қатал, бірақ әділ де шынайы. Надандықты дос еткен ұлтқа ұлы Абай да ашына үн қатқан. Ахмет көсемсөздері Абай қара сөздерімен тамырласып, үндесіп жатады. «Абайдың асылын танып, дұрыс баға берген нәрсесі жалғыз өлең емес, көп нәрсені Абай сөз қылған; сол сөздерінің бәрінде де Абайдың әр нәрсенің асылын танығаны, білгені көрінеді. Абайдың өлеңдері қазақтың басқа ақындарының өлеңінен үздік артықтығы әр нәрсенің бергі жағын алмай, арғы асылынан қарап сөйлегендіктен» [2, 212б.] - деп Абай шығармашылығына алғашқылардың бірі болып жоғары баға берген Ахаң өзі де Абай танымын бойға дарытып, қазақты сын тезіне салу арқылы ширықтыруға, көкірек көзін ашуға ұмтылады. Абай қазақтың кертартпа мінезін өзінің ащы сатирасымен қатты сынға алып, мінеп, шенеумен ғана шеек-

телсе, Ахаң мінеу-сынаумен қатар белгілі бір мәселеде тығырықтан шығудың жолын да көрсетіп отырады. Жер мәселесіне Ахаң баса назар аударады. Сырттан келген келімсектерге қазақтың мәселенің арғы жағына терең бойламай өз жерін өз еркімен болмашы нәрсеге бұлдап, саудалап өткізіп жатқанына ашына күйінген ғұлама 1913 жылы «Жер жалдау жайынан» атты мақала жазады. Мақала мазмұнына үңіле келе, қазақы аңғалдық пен орны толмас өкініш аралас тарихтың ащы шындығын байқаймыз. Ахаң: «Қазақ жерінің тұтқасының екі ұшы екі қолда: бір ұшы қазақта, екінші ұшы орыста. Әдіс қылған жағы ауыстырып алып жатыр, бос ұстаған жағы айрылып қалып жатыр. Жерді қолында қатты, ұстау, бос ұстау қазақтың өздерінен» [1, 228б.] деп, елді алдыартын бағамдап, ертеңгі күнін ойлауға үндейді. Заманның пиғылын терең түсіне біліп, ата-бабасынан мирас боп қалған жеріне мығым болуға шақырады. Жер тағдыры ел тағдыры екендігін баса ұғындырады. Қазақтың біраз шұрайлы жерінен айырылып қалғаны қазақтың қам-сыздығының нәтижесі екендігіне тоқталады. Бұған ешбір түсінік бермей-ақ, Ахаң сөзімен келтірсек: «Қазақ жеріне мұжықтарды шақырып кіргізген, хукі-меттен бұрын, қазақтардың өздері емес пе еді? Қазақты бағып тұрған хакімдердің көбі келген мұжықтарды орнықтырмай, көшіргендері де болған. Дала уалаятының генерал-губернаторы Колпаковский қазақ жері өздеріне де тар, мал жаюға жер жжетпеген соң, қазақ орыстардан һәм Тобол губернасындағы орыс жерлерін жалдап, мал жайып отыр деп көрсеткен. Бірақ қазақтардың өздері келген мұжықтарға жерін беріп, құшағын жайып, қойнын ашып, қабыл алып отырған соң, Колпаковскийдің қазақ жерін қорғап, қызғанғаны босқа қалған. 1882-ші жылы Жалғызкөл деген жерге түскен қаланы... отырсың деп, Колпаковский көшірген, 1888-ші жылғы 17-ші мартта шыққан генерал-губернатордың бұйрығында Семей облысында еш жерге мұжықтар қала салушы болмасын деген.

Бұл бұйрықтардың бәрі де орнына келмей, құр қағаз бетінде қалды. Өйткені мұжықтарға жер керек болды, жұрт қамын ойлайтын қазақтың бас адамдарына жұрт пайдасынан гөрі өз пайдалары жақынырақ болды. Жұртқа келер зарарға қарамай, өздерінің жер сатып, байып алғанын артық көрді. Бір жағынан, хакімдер қазақ жерін қорып бұйрық шығарып жатқанда, бір жағынан, мұжықтар мен қазақтар хакімдерден жасырын жерді бірі сатып, бірі алып жатты.

... Қазақ пен мұжық бірігіп іс қылғанда, Колпаковский бұйрығы да далада қалған. Осы күнгі қазақ жеріне келіп орналасып жатқан мұжықтарды хукімет келтірмеске бұйрық шығарса, бәрін болмаса да, көбін қазақтың өзі шақырып қоныс берер еді. Өйткені мұжықтарға жер керек. Қазақтарға еңбексіз тегін табылған мал керек. Екі жақтың керегі бір жерден табылған соң, қазаққа мұжық қоңсы қонбай тұрар ма?». Заман ауанын байқамай өз басына өзі сор тілеп алған қазақтың

Ахаң мақаласындағы аңғал бейнесі осындай. Ахаңның осы мақаласында көтерілген өзекті мәселе қазіргі қазақ басындағы жағдаймен де үндесіп жатқандай.

Шекаралас аймақтардағы көршілес мемлекеттермен ұзақ жылдар бойы жүргізілген келіссөздер нәтижесінде Қазақстан Республикасының шекара сызығы анықталып, шекарамыз бекіді дегенмен де, ХХ ғ. басында Ахаңды толғандырған жер мәселесіне келгенде әлі де ойландыратын мәселелер жоқ емес. Қазақтың малы бір жеті жусаса, майы сыртына шығатын, қатпары қазынаға толы қаншама құнарлы жері қазір шекараның сыртында қалып отыр. «Қазіргі қазақ мәселелерінің ең зоры – жер мәселесі. Бұл – қазақтың тірі я өлі болу мәселесі. Бұл турасында түсініп жетпей қаталасып, қазақты теріс жолға салғанымыз – 5 миллион адамның обалын мойнымызға жүктегеніміз» - деп, қазақтың атқа мініп, тізгін қағар азаматтарын үлкен жауапкершілік пен табандылыққа шақырған Ахаң қазіргі кезеңнің де ұлт басына төнген қара бұлтын аңдағандай. Бүгінгі таңда жергілікті қазақтардың басым көпшілігінің әлеуметтік жағдайы келімсек ұлттармен салыстырғанда әлдеқайда төменгі деңгейде екені де жасырын емес. Бұл жағдай мемлекеттің ұлттық қауіпсіздігіне ақау түсіретін, жедел реттеуді қажет ететін кезек күттірмес келелі мәселе. Қазақстанда болып жатқан үлкен өзгерістер мен сан-салалы саяси, мәдени және экономикалық реформалар түптеп келгенде ең бірінші қазақтың пайдасына шешілуі тиіс. Ұлт көсемі А. Байтұрсынов көсемсөздерінің идеялық арқауы да осыған келіп саяды.

Ахаң көсемсөздері оның өзі өмір сүріп отырған заманның саяси, қоғамдық һәм әлеуметтік ахуалын жан-жақты пайымдай алатын терең түйсікті сара психолог екендігін танытады. 1913 жылы жазған «Бас қосу турасында» деген мақаласында Ахаң қазақтың көкірегі ояу, көзі ашық оқығандарының ұлттық мәселеге келгенде бос сөзділігін сынға алып, ұлт білгірлері мен іскер азаматтарын құр айқайдан нақты іске көшуге шақырады.

«Осы күні қазаққа керек нәрсенің көбі әркімге-ақ мағлұм. Қазаққа не керек екенін білмегеннен істей алмай тұрған адам жоқ. Қазақ керегі айтылып жатыр һәм айтылар да. Жұртқа керегін білетіндер көп, істейтіндер аз. Білушілеріміз білгенімен қоймай, істеуге кіріссе екен. Білушілеріміз істеуші болса, оларды көріп, өзгелер де істер еді. Сөйтіп, көсемдер көбейсе, ерушілер де көбейер еді.

... Қазақ керегінің көбі әркімге-ақ мағлұм ғой: біз кейін қалған халық, алға басып, жұрт қатарына кіру керек. Басқадан кем болмас үшін біз білімді, бай һәм күшті болуымыз керек. Білімді болуға оқу керек. Бай болуға кәсіп керек. Күшті болуға бірлік керек. Осы керектердің жолында жұмыс істеу керек» [1, 116б.].

Алты алаштың ұлттық ұранына айналған Ахмет идеялары тіліп түсер шыншылдығымен,

тамыршыдай тап басып айтатын білгірлігімен, болашақты болжай алатын көрегендігімен құнды. Қазіргі біздің қоғам ғұмыр кешіп отырған жандану дәуірінде де «Басқадан кем болмас үшін біз білімді, бай һәм күшті болуымыз керек. Білімді болуға оқу керек. Бай болуға кәсіп керек. Күшті болуға бірлік керек. Осы керектердің жолында жұмыс істеу керек» [1, 116б.].

1913 жылы «Айқап» журналының 13, 14, 15-сандарына Ж. Досмұхамедовтың қазақ зиялыларына арнаған хаты жарық көреді. Хатта автор қазақтың азып-тозбас қамын ақылдаспаққа қазақ оқығандарына сиез жасау керектігін жазады. Ахаң Жаншаға «Жауап хат» жазып, өз пікірін білдіреді. Хатта Ахаң қазақ пен қазақты билеп отырған үкіметтің арасындағы қайшылықты ашып көрсетеді. Ахаң: «...қазақтың осы күнгі керек деп отырған нәрселерінің бәрі болмаса да, бірсыпырасы-ақ айтылды. Бірақ бүгінге шейін қазақтың сұрағанынан қолына тиген еш нәрсе жоқ. Жұрттың көбі ойлап жүр: «Қазақ тілегі хүкіметтің құлағына тимей жатыр, хүкімет қазақтың мұңын білмей жатыр», - деп. Олай ойлау қате. Керегін қазақтың өзі қандай білсе, хүкімет һәм сондай біледі, қазақтың тілегін хүкімет бермей тұрса, білмегеннен емес, беруші мен алушының есебі тура келмегеннен. Алушы да, беруші де әрқайсысы өзіне жағымды жағын көздейді. Қазақтың ақысы ауысып отырған жалғыз хүкімет пе? Қазақты кім жем қылмай отыр? Қазақтың ақысы қазақпен араласқан жұрттың бәріне де ауысып жатыр.

Қазақ өзі теңеліп, ақысын ауыстырмайтын дәрежеге жеткенше қазаққа қай жағынан да болса теңдік жоқ. Жұрт қолы теңдікке теңелсе жетеді. Жұрт азаматының жұмысы жұрты теңеліп, теңдікке жетер ме деген үмітпен істеледі. Жұрт теңелуіне көп жұмыс, көп уақыт керек. Жасаймыз деген сиез сол көп жұмыстың бірі» [1, 245б.] – деп, қазақтың мұңын мұңдап, жоғын жоқтаушы үкімет емес, қазақтың өзі екендігін, қазақтың қазіргі қалпы көп қасқырдың қоршауында қалған қойдың кейпін киіп тұрғанын, бұл қауіптен теңдікке қол жеткізу арқылы ғана құтылатындығын, осы жолда ұлт бас көтерерлерінің біріге, ақылдаса, кеңесе қимыл жасау керектігін баса айтады. Хаттан келтірілген осы үзіндіден-ақ Ахаңның билік пен ұлттық мақсат-мұраттың, арман тілектің қайшы тұстарын дәл тауып, байқайтын, парасат пайымымен саралай отырып, «қазақтың көзі ашылып, көкірегіне сәуле кіруіне себепкер болатын» іс жасай алатын сұңғыла саясаткерлігін байқауға болады.

Ұлттың өткеніне көз жүгіртіп, бүгінін бағамдап, болашағын барлауда Ахаң бала тәрбиесіне баса көңіл аударады. Қазақ балаларының ұлтжандылық пен отансүйгіштік, ерлік пен өрлік рухта тәрбиеленіп, олардың шыншыл, қайсар боп қалыптасуына ортаның ықпал-әсері орасан зор екендігін айта келіп, Ахаң «Асыл тастан, өнер жастан» деп үлкен үміт артып, жастарға жүргізіліп отырған қазіргі оқу-тәрбие жұмысының

қанағаттанарлықсыз жағдайда екеніне қынжылды. «Балам деген жұрт болмаса, жұртым дейтін бала қайдан шықсын! Балам деп бағып, оқытып, адам қылғаннан кейін, жұртым деп танымаса, сонда өкпелеу жөн ғой. Аталық міндетін атқарып отырған жұрт жоқ, жұртқа борыштымын деп жүрген қазақ баласы жоқ. ... Баланы ұлша тәрбиелесең, ұл болмақшы. Құлша тәрбиелесең, құл болмақшы. Егерде осы күнгі орысша, мұсылманша оқығандардың арасында жұртым дер ұл ер шығып жатса, жұрттың өткізгенін төлеу үшін емес, адамшылық борышын басынан атқару үшін. Мойындағы борышты білу - білім ісі, борышты төлеу-адамшылық ісі. Білім мен адамшылық екі басқа нәрсе, бірақ борышын білушілер көбейсе, төлеушілері де көбеюі ықтимал [1, 25-9б.] – деп, қазақ жастарының қандай болуы керектігін айтып, елдің ертеңі мен болашақтың жүгі жастардың мойнында екендігіне назар аударды. Бала тәрбиесінің дұрыс болуы туралы мәселе қозғап, үлкендік борыш пен шәкірттік парыз, білім мен адамшылық хақындағы пікірлерін ортаға салады. Дұрыс тәрбие алған бала ғана, ұлт болашағына кепіл бола алады деп түйіндейді.

Қазаққа не керектің бәрін табуға тырысып, қазақтың қанша жыртығына алып жүрегі мен ақыл-парасатын жамау етуге талпынған Ахаңның Асан Қайғы ғұмыры тек ұлт мұраты мен ұлттық мүддеге, ұлт болашағының баяндылығына арналды.

1922 жылы Ахаң Ташкентке сапарлап келіп, Ташкент зиялылары Ахаңның келу құрметіне үлкен жиын өткізеді. Шаһар халқының ыстық ықыласына бөленген Ахаң сөз кезегі өзіне келгенде: «... білімімді халық мақсаты үшін жұмсағаным рас. ...Мені тудырған – заман, патша заманының зұлым саясаты, зорлығы, зомбылығы, қорлығы. Соның бәрін көріп тұрып, мен қарап тұра алмадым. Біздің халық еш нәрсесі жоқ, мәдениетке кедей халық болмаса, басқа халықтар, үлгілі халықтар мені адам санамас еді. Бірақ мені халық үшін іс қылмады деп ешкім айта алмайды. Біздің қазақ сияқты өгейлік көрген халыққа басқа жол қалмады. Қазаққа қарай тарта жүрмесек болмайтын болды. Бізді «ұлтшыл» дейтіндер де бар шығар. Бірақ қазақ үшін қызмет қыламын деген жастарға жалғыз-ақ айтарым: бауырмалдық жолы тиімді. ...Менің ісім тарихтың да сынына түсер. Бірақ менің өз тәжірибемше, осы өздеріңнің мәжілістеріңнен үлгі алсақ та, жастар түзу жолмен барады. Менің сүйенішім осы» [1, 253б.] – деп ағынан жарыла жүрек түкпіріндегі жан сырын ақтарады.

Ахаң аумалы-төкпелі заманда қазақтың ұлт ретінде сақталып қалуының бір тетігі оның бір-біріне жанашыр, бауырмал болуында деп білді. «Қалам қайраткерлерінің жайынан» дейтін мақаласында «Қазақтың бауырмал қалам қайраткерлері Октябрь өзгерісі болғанда бірден интернационал (бибауырмал) бола алмады, өзгелердей «әлімсақтан бері» коммунист, интернационалист едім деп айтуға аузы бара алмады. ...Бауырмал

болып қалған қазақ қалам қайраткерлері я бояумен түсін өзгертіп, я түлгенмен түсін өзгертіп бибауырмал болмаса, нақ ішін өзгертіп бибауырмал бола алмайды. Қазақтың сөзін қаймықпай сөйлеу керек. Бауырмал десін, қазақшыл десін, ұлтшыл десін, оған құлақ асып, көңілге ауыр алмау керек. ...Басқалармен мәдениеті теңеліп, жарыса-жармаса күн етуге қазақ жеткен күні қазақты қасындағылар қаңсылатуды қояды...» [1, 260б.] – деп, қылышынан қан тамып тұрған большевиктік режимнің ұстанымдарына ашық қарсылық білдіреді. Ахаңның бұл сипаттағы жасампаз да кесек ой-пікірлері ұлт пайдасы мен ұлт мүддесін көздегенімен, пролетариат диктатурасы орнатқан жаңа қоғамға аса қауіпті еді. Бірақ қазаққа бостандық әкеледі деген Қазан төңкерісі туғызған большевиктік режимнің бұрынғы Ресей империясының отарлау саясатының басқа кейіптегі жаңа бір формасы ғана екендігін ұғынған ғұлама «Бас өзгерді, бастық өзгерді, төбе өзгерді, төре өзгерді, басқасы әлі қарап тұр. Қазақ көрген қорлық пен зорлық көбеймесе, кеміген жоқ. Жеуге жеңіл тұрғанда жеу табиғи іс. Қазақты бұрын жегендер әлі зорлық қылып отыр. Қазақ мәдениеті орыстан кем болған соң, жем болатыны сөзсіз. Қазақ жем болудан түбінде «декрет қуатымен құтылмайды, мәдениет қуатымен құтылады». Орыстан қазақтың көріп отырған отаршылығы, омыраулығы қазақ мәдениеті орыс мәдениетінен төмен болғандықтан. Азаттық, асылы, мәдениетте, мәдениет күшеюінің тетігі – оқу мен әдебиетте» [1, 273б.] – деп көзсіз ерлікке барабар батыл ой айтады. Сара саясаткер А. Байтұрсынұвтың «қазақ мәдениеті төмен» деп отырғаны тамырын тереңнен алатын, Далалық өркениетке негізделген сонау сақтық, түркілік, хандық дәуірлерден бастау алатын бай көшпелі мәдениетіміз емес, жаңа заманның талаптарынан туындап отырған отырықшылдық мәдениет. Ахаң мұнда қазақ өз құқығын білмегендіктен, заңға жетік болмағандықтан орыс омыраулығы өктемдік етіп отыр деп түсіндіреді. Ахаңның бұл мақаласы сол кезеңдегі саяси ортаға шайдай ашық аспанды найзағай сынығы тіліп өткендей әсер етіп, төңкерісшіл топты есеңгіретіп тастағаны сөзсіз. Сол кезде Коммунистік партияға мүше болып, Республика халық ағарту комиссары қызметін атқарып жүрген Ахаң артынша, партиядан қуылып, комиссарлықтағы қызметінен босатылады. Ұлтым деп соққан ұлы жүректің дәуір шындығын тіліп айтқан қаһармандығын кешіре алмаған большевиктік қасаң тәртіп Ахаңның жеке басының тағдырына қара бұлт үйіріп, қырына ала бастайды.

Саналы ғұмырында бар ынта-ықыласы мен күш-жігерін, ақыл-парасаты мен жүрек қуатын ұлт сапасының көтерілуіне сарқа жұмсай білген ұлы Ахаң көсемсөздеріндегі ұлттық мүдде мен жасампаз мұрат-мақсаттар, алмағайып заманның ащы ақиқатын ашатын толғамды ойлар бүгінгі таңдағы қазақ халқының болашақ даму нысандарына негіз болатын баға жетпес құндылық

тар ретінде танылады. Бүгінгі күн мінберінде тұрып, ХХІ ғасырдың қазағы қандай болуы керек дегенде, Ахаң заманындағы қазақтың бүгінгі өскелең ұрпақтары ең алдымен Ахаң көрсеткен білім мен мәдениет белесіне көтеріле алды ма, жоқ па? Осы мәселе сана сарабына салынып, уақыт талабының таразысына тартылуы қажет.

Әдебиеттер:

- 1 Байтұрсынов А. Ақ жол: Өлеңдер мен тәржімелер, публ. Мақалалар және әдеби зерттеу / Құраст. Р. Нұрғалиев. – Алматы: Жалын, 1991.
- 2 Кәкішев Т. Қазақ әдебиеті сынының тарихы. Алматы: Санат, 1994.
- 3 Нұрғали Р. Қазақ әдебиетінің алтын ғасыры. Астана, 2002.
- 4 Қамзабекұлы Д. Руханият. Алматы, 1997

УДК 97 (574)

Ж.ШАЯХМЕТОВТЫҢ ТАРИХИ ТҰЛҒАСЫ ЖАЙЫНДА

Елкей Н.Н. - А.Байтұрсынов атындағы Қостанай мемлекеттік университеті Отан тарихы кафедрасының оқытушысы

Түйін

Мақалада автор Ж.Шаяхметовтың саяси және мемлекеттік қызметін қарастырып, тарихи тұлға ретінде баға береді.

Аннотация

В данной статье, автор рассматривает политическую и государственную деятельность Ж.Шаяхметова, оценивает его как историческую личность и его вклад в развитие Казахстана.

Summary

In this article, the author having considered the political and public activities of Zh. Shayakhmetova, evaluates it as historical identity and its contribution to the development of Kazakhstan.

Еліміз егемендігін алып, өз алдына дербес мемлекет болған тұста Отанымыздың тарихын қайта қарап, оны зерттеуге тырысу, тарихи оқиғалар мен тарихи тұлғалар қызметіне жаңаша көзқарас білдіру-заман талабы. Ұлт тарихын зерттегенде оның қуанышты да, көлеңкелі де тұстарына, тарихи тұлғалардың қиын да күрделі, бірақ қайсарлық пен шабытқа, парасатқа толы өмір жолына куә боламыз.

Үнемі дамып отыратын қоғамның әр кезеңінің өз тарихы және тұлғалары болады. Бүгін менің сөз етпек болып отырған тақырыбым-Қазақстанның көрнекті мемлекеттік және қоғам қайраткері, қалың елдің бағына біткен тарихи тұлға, қазақ халқының тұңғыш басшысы Жұмабай Шаяхметов туралы болмақ.

1946-1954 жылдары ел басқарып, халқына аянбай қызмет етіп, артына өшпестей із қалдырған, қазақ тарихында саяси қайраткерлігімен аты қалған Жұмабай Шаяхметов туралы бірі білсе, бірі білмейді. Оған себеп те жоқ емес. Кезінде Қазақстандағы тың игеру саясатына қарсы шыққаны үшін оны Н.С.Хрущев жақтырмай. Ж.Шаяхметовтың аты аталмады. Бұл сол кездегі уақыттың салдары еді. Бірақ еліне жасаған ерен еңбегі мен халқына сіңірген жақсылығы жайлы сайраған тарих парақтары оны ортамызға қайта алып келді. Қазақ халқы тағы да бір біртуар, қайраткер ұлымен қауышты. Сондықтан оқырман қауымға

Жұмабай Шаяхметовтың өмір жолынан біраз мағлұмат берейін. Жұмабай Шаяхметов туралы ой толғап, оны болашақ үшін зерттеген, зерттеп жүрген ғалымдар ішінен белгілі тарихшы, ғалым, академик Манаш Қозыбаев, саясаттанушы Әзімбай Ғали, М.А.Аккозин, Қ. Мұаметқалиев, Е.Зәңгіров және т.б. ерекше атауға болады.

Манаш Қозыбаев осы орайда «Бұл есімді еске алғанда, әр түрлі сезімге бөленесің, ойың тоғыз саққа жүгіреді. Себебі де жоқ емес. Ең алдымен, Жұмабай Шаяхметов өз заманының перзенті, ол социалистік жүйенің жақсылығын көрді, өсті, өз өнерінің сан қырын танытты» деген пікір қалдырады [1, 223 б.].

Жұмабай Шаяхметов 1902 жылы Омбы облысы Шарбақкөл ауданындағы №1 ауылда, шопан жанұясында дүниеге келді. 1910-1913 жылдары Ащылы-Көл ауылдық мектебінде сауат ашып, кейін Полтавка селосындағы 2 сыныптық орыс-қырғыз училищесінде оқиды. Материалдық қиындықтарға байланысты білім алуды одан әрі жалғастыруға мүмкіндігі болмаған жас Жұмабай 1917- 1919 жылдар аралығында Сағитов Сүлеймен және Сейітов Хұсайын деген байларда жалшылықта болады [2,9 б.].

Осылайша өмірдің ыстық-суығына бірдей төзіп, шыдамды да қайсар, табанды болып өскен Жұмабай 1919 жылдың желтоқсан айынан 1921 жылдың желтоқсан айына дейін Ащылы-Көл ау-

ылдық мектебінде мұғалімдік қызмет атқарады. Көріп отырғанымыздай, Жұмабай Шаяхметов алғашқы еңбек жолын ұстаздық етумен бастаған.

Мектеп жабылған соң, Теке болревкомның хатшысы болып тағайындалады. Содан кейін Черлак уездік қылмыстық іздестіру бөлімінің бірінші разрядты агенті және уездік атқару комитетінің іс жүргізушісі болып жұмыс жасайды. Кейін Черлак уезі Омбы губерниясы құрамына еніп, Жұмабай Шаяхметов Петропавлға келіп, осы жерде уездік қылмыстық іздеу бөлімінің инспекторы, аға іс жүргізуші болып еңбек етті. Бірнеше ай Ақмола губерниясында кеңестік аппаратты нығайту комиссиясының хатшысы болып, 1926 жылдан 1928 жылға дейін Петропавл округі «Қосшы» Одағында нұсқаушы қызметін атқарады. Бұл жерде қызмет етуіне қазақ тілінде еркін сөйлеуі көмегін тигізеді.

Жоғары білім алу үшін 1932 жылы Мәскеу қаласындағы Нариманов атындағы Шығыстану Институтына оқуға түседі. Осы жылы желтоқсан айында Жұмабай Шаяхметов «Оқудың және қоғамдың жұмыстардың екпіндісі» деген марапатқа ие болады. Бірақ ашаршылық жылдары оқуға мүмкіндігі болмай оны аяқтай алмайды.

1928-1938 жылдар аралығында ОГПУ-НКВД жүйесінде қызмет етеді. 1927 жылдан бастап коммунистік партияның белді мүшесі болды.

Өмір баспалдағының келесі кезеңі 1938 жылы Қазақстан Компартиясы Орталық комитетінің үшінші хатшысы қызметіне келуі, кейіннен, 1939 жылы екінші хатшы болып сайланды. Өзінің іскерлігімен, тиянақтылығымен, шешендігімен, принципшілдігімен көзге түскен Жұмабай Шаяхметов 1946 жылы Қазақстан Коммунистік партиясы Орталық комитетінің бірінші хатшысы қызметіне дейін көтеріледі.

Міне, республиканы басқарған басшы, партия қызметкері Жұмабай Шаяхметов осылай қалыптасты. Бұл жерде жоғары білім туралы айтылмайды. Жұмабай Шаяхметовте жоғары білім болған да жоқ, өзінің айтуынша, оның орта білімі болған [2, 9 б.].

Жұмабай Шаяхметовты ірі тұлға, саясаткер ретінде Ұлы дала топырағы, өмірдің өзі қалыптастырды. Ғалымдар, әдебиет және өнер қайраткерлерімен Жұмабай Шаяхметов олардың өз тілдерінде сөйлесе білді. Жиналған көпшіліктің алдында ол жұртты аузына қаратқан аса шешендігімен және қазақ, орыс тілдерінде бірдей, еркін сөйлей алатындығымен көзге түсті.

Соғыстан кейінгі кезең өте ауыр болды. Елдің саяси-экономикалық жағдайы, шаруашылығы, әлеуметтік жағдайы тұралап қалған кезең еді. Осы кезде ел тізгінін қолға алып, оны көтеру ісіне білек сыбана кіріскен Жұмабай Шаяхметов ел үмітін ақтай білді. Жұмабай Шаяхметовтың соғыс кезінде эшелонмен эвакуацияланған балалардың арасынан украин баласын асырап алғанын да айта кету керек.

Соғыстан кейін ел ішінде шовинистік көзқарастар күшейіп, көпшілік орындарда қазақша

дауыстап сөйлеуге қаймығатындай жағдай қалыптасады [3,2 б.]. Осыған қарамастан Жұмабай Шаяхметов туған тіліне үлкен құрметпен қарап, басқалардың қазақ тіліне сыйластық танықтанып қалады. Ақын ағамыз Қадыр Мырза Әлі:

«Өзге тілдің бәрін біл,

Өз тіліңді құрметте!», - дегеніндей, бұл бәрімізге үлгі боларлық көзқарас, үлгі боларлық іс деп білемін.

Жұмабай Шаяхметов тұсында тың және тыңайған жерлерді игеру қолға алынғаны бәрімізге белгілі. Ал бұл іске Ж.Шаяхметов мүлдем қарсы шықты. Осыған байланысты оны 1954-1955 жылдары Оңтүстік Қазақстан облысы партия комитетінің бірінші хатшысы етіп қояды. Бұл тоталитарлық жүйенің саясатына қарсы шығып, онымен келіспегендерді өз қастарынан алыстатудың көрінісі екені анық.

Сталиннің қабылдауында болып, Сталиннің «не жасау қажет?» деген сұрағына Жұмабай Шаяхметов мемлекет қамтамасыз етіп, көмектесіп отыратын қыздар педагогикалық институтын ашу туралы ұсынысын айтады. Соғысқа дейін қазақ жеріндегі мектептерде мұғалім ер адамдар болды. Ал соғыс басталған тұста ер адамдар халық шаруашылығының барлық салаларында жетіспеді. Осы тұста жас ұрпаққа білім беретін жақсы, білімді мамандар даярлау қажеттілігі туындағаны мәлім. Сталинмен болған кездесуден кейін Ж.Шаяхметов қыздар педагогикалық институтын ашу туралы ұсынысының орындалуына қол жеткізді. Ол кез бәрімізге белгілі тоталитарлық жүйенің өз күшіне мініп, қаһарланып тұрған кезеңі. Осындай қиын кезеңде Қазақстан жерінде қазақ қыздарына арнап жоғары оқу орнын ашу туралы ұсынысты іс жүзінде орындау-қайтпас үлкен ерлікпен, үлкен көрегенділікпен жасалған еңбек.

Жұмабай Шаяхметов ұстанған бағыт Кремльге ұнамады. Себебі оның тұсында жаңа буын, білікті кадрлар қаулап өскен еді. Колхоз басшыларының ішінде қазақ ұлт өкілдері 62,8 пайыз болса, барлық басқарушы кадрлар арасында қазақтардың үлесі 40,2 пайызға жетті.

Манаш Қозыбаев өз естелігінде «...Ол өзі қалай тез өсіп, биік төріне қалай тез шықса, дәл өзіндей И.Тажиев, Т.Тәжібаев, Д.Қонаев, Ж.Жанғозин, С.Шәріпов, С.Бәйішев, А.Қанапин, Р.Ильяшев, Д.Керімбаев, І.Омаров, А.Серіков, А.Бородин, С.Жанбаев, А.Сиразутдинов, Ж.Тәшенов, М.Қабылбаев, Г.Қаржаубаев, Х.Арыстанбеков, С.Тоқтамысов, Б.Бөлтірікова және тағы басқа азаматтарды өсірді, қолдады, олардың бағы ашылып, еңбегі жануына көмегі тиді [1, 223 б.].

Шаяхметов кезінде жүздеген зауыттар мен фабрикалар салынды, мыңдаған шақырым теміржол төселді. Қазақстанда қара металлургия, машина жасау, мұнай өңдеу, мырыш өндірісі, тыңайтқыш өндіру салалары құрылып, өрістей бастады [3,2 б.].

Қазақ халқының біртуар ұлдарының бірі, көрнекті тарихшы-ғалым, академик Манаш Қабашұлы Қозыбаев «Социалистік жүйе-бағы да, соры

да болды» деген естелік мақаласында жиырма жылдай қазақ елінің басы-қасында болған Жұмабай Шаяхметовтың қайраткерлігі, халқына жасаған жақсылығы мен ел экономикасын түзетудегі көрегенділік саясаты туралы айтады. Мына тұста: «... Міне, осындай иедологиялық майданда өрт қаулаған сәтте 1943 жылы «Қазақ ССР-і тарихының» бірінші, 1949 жылы екінші басылымына қарсы бағытталған тегеурінді шабуылды басып, Одақ көлемінде арнайы қаулы қабылдатпай, 1951 жылы «Правдада» басылған мақалаға дейін белгілі дәрежеде Орталықтың екпінін бәсеңдетіп, тежеп келген Ж.Шаяхметов, оның Саяси Бюро алдындағы беделі екенін мойындау керек. ... Ж.Шаяхметов Е.Бекмахановты 1943 жылдан 1951 жылға дейін қорғап келді» [4, 23 б.].

Иә, социалистік жүйе орнаған тұста дүниеге келіп, осы жүйемен ер жеткен, осы жүйе тұсында қызметке араласып, ақырында социалистік жүйенің нағыз қызып тұрған шағында ел басқарған Жұмабай Шаяхметов бұл жүйенің қыр-сырын терең меңгерді.

Тоталитарлық жүйенің шырқау шегінде тұрған шағында жоғары басшылықпен тіл табысып қызмет ету, Қазақстанда көптеген игі істерді атқаруы, тіл мәселесін көтеруі, қиын-қыстау соғыс уақытында елде көптеген білім ошақтарын ашуы, соғыстан кейін қираған халық шаруашылығын қайта қалпына келтіріп, ел еңсесін тіктеуде ерен еңбек етіп, саңлақ саясаткер, көреген басшы ретіндегі адамгершілік бағыттағы іскерлік танытуы үлкен ерлікпен пара-пар деп білемін.

Осыдан кейін Жұмабай Шаяхметов 1952-1955 жылдар аралығында КОКП ОК мүшесі болып сайланады. Ал 1955 жылы дербес зейнеткерлікке шықты. Үш мәрте Ленин орденімен марапатталды. Қазақ халқының тұңғыш басшысы, біртуар азаматы, мемлекет және қоғам қайраткері Жұмабай Шаяхметов 1966 жылы дүниеден озды.

1938-1956 жылдар аралығында Қазақстанды басқарып, көптеген өзгелер тәлім аларлық еңбек сіңірген Жұмабай Шаяхметов туралы көп жазуға болады. Оның аты көп атала бермейді. Сірә, бұл да бір кездердегі тоталитарлық жүйенің салдарынан болса керек.

М.Аккозин өзінің «Вернуть из забвения» атты еңбегінде: «...Заместитель председателя Совета министров Николай Александрович Булганин предложил Сталину назначить Шаяхметова союзным министром. Сталин ему ответил: «Пока замены ему не будет, Казахстан без Шаяхметова не оставлю», - деп жазады [2,64 б.]. Бұл да Жұмабай Шаяхметовке деген сенімнің белгісі.

Сталиннің өзі Ж. Шаяхметовты «Шығыстың қыраны» деп атады. Бұл-қанында қайсарлық пен ер рухтың жалыны ескен қазақ ұлының шын бейнесін, нағыз адамгершілігін, парасат-пайымын танып, оны өзгелердің мойындағанын көрсетеді.

Басшысына қарап, оның басқарып отырған халқын тануға болады. Ал қазақ деген қайсар, сабырлы, қонақжай, ақкөңіл, батыр, ержүрек халықтан Жұмабай Шаяхметов сынды алып ұлдың тууы да заңды құбылыс. Осы орайда Жұмабай Шаяхметов бірінші хатшылықтан босаған тұста оның Алматыдағы пәтеріндегі заттарды түгендеп, тізімдеу жүргізілген. Кейбір сынған ыдыстардың құнын оның отбасытөлеген көрінеді. Сонда Шаяхметовтер отбасының барлық дәулеті екі қол сандыққа сыйыпты деген сөз айтылады [3,2 б.].

Уақыт өткен сайын тарих та жаңарып, алға қарай дами береді. Бірақ «елім» деп өткен ұл-қыздарының есімі мен өнеге істері ешқашан ұмытылмай. Қайта ұрпақтар санасында жаңғырып, бірнеше ғасырлар бойы ел жүрегінде сақталып қала бермек.

Әдебиеттер:

1 М.Қозыбаев. Тарих зердесі. (Арыстар тұғыры). 2-кітап. – Алматы., 1998. - 280 б.

2 М.А.Аккозин. Вернуть из забвения: Правдивая история о Жумабая Шаяхметове, первом казахе, возглавившем республику. - Алматы: 2008. - 204 б.

3 Әзімбай Ғали., Мұқаш Омаров. «Уақыт талабына байланып». // Егемен Қазақстан., 5 қыркүйек, 2002 жыл, 2 бет.

4 Күрделі заманның қайсар қайраткері. Жұмабай Шаяхметов туралы естеліктер. / Құрастырушылар: Қ. Мұаметқалиев, Е.Зәңгіров. Астана., 2002. - 216 б

ВЛИЯНИЕ СРЕДСТВ МАССОВОЙ ИНФОРМАЦИИ НА СОЦИАЛИЗАЦИЮ НЕСОВЕРШЕННОЛЕТНИХ

Ким Н.П. – д. пед. н., профессор, проректор по научной работе и внешним связям Костанайского государственного университета им. А.Байтурсынова

Салтыкова-Волкович М.В. – к.п.н., доцент кафедры социальной и коррекционной педагогики Гродненского государственного университета им. Янки Купалы

Түйін

Бұл мақаланың негізгі мақсаты – бұқаралық ақпараттың кемелетке толмағандарға тигізетін ықпалы туралы мәселені талқылау болып табылады. Жас өспірімдердің интернеттегі қарым-қатынасының психологиялық ерекшеліктері сипатталған. Жастар мен жас өспірімдерге экрандағы қорлықтың әсер етуі толданған. Кемелетке толмағандардың санасына жарнамалардың әсері көрсетілген.

Аннотация

Целью данной статьи является анализ проблемы влияния средств массовой информации на несовершеннолетних. Охарактеризованы психологические особенности общения подростков в Интернете. Проанализировано влияние насилия на экране на подростков и молодежь. Описано влияние рекламы на сознание несовершеннолетних.

Summary

The main goal of this article is the analysis of the mass media influence on under-ages. Describes psychological particularities of communication among teenagers within the Internet. The article represent the analysis of the influence exerted upon teenagers by violence demonstrated on TV. Describes the advertising affects their conscience.

В современном обществе в связи с развитием технических возможностей, реализацией идей интерактивного вовлечения возрастает влияние средств массовой информации (в дальнейшем – СМИ) на подростков и молодежь. Непосредственным объектом воздействия потока сообщений СМИ является не отдельный индивид, а сознание и поведение больших групп людей, составляющих аудиторию того или иного конкретного средства массовой информации – читатели одной газеты, слушатели определенной радиостанции, зрители тех или иных телеканалов, пользователи каких-то компьютерных сетей. Формирование социального поведения, ценностных ориентаций, нравственно-волевых качеств личности, психологических особенностей все больше предопределяет новая культурная среда с непрекращающимся потоком информации, которая порой изменяет традиционные представления о морали, нравственном поведении, культуре отношений, любви, господствовавшие в цивилизационном мире многие столетия. СМИ ускоряют развитие ребенка, знакомят с культурными ценностями, развивают речь, но наряду с этим зачастую пропагандируют антиобщественные нормы, преступное поведение, заимствованное у негативных героев телевидения, журналов, сайтов сети Интернет. Дети и молодежь являются наиболее чувствительными, незащищенными собственным опытом к влиянию телевидения, Интернета. СМИ играют большое значение для ролевого самоопределения личности, в поиске собственной идентичности, попытке осмыслить свое существование и найти свое место в мире. Как известно, детская психика ранима и не готова к восприятию взрослых

проблем. Дети приспособлены к обучению на примере окружающих взрослых и часто подражают героям фильмов.

В последнее время проблемой влияния СМИ на социализацию и воспитание несовершеннолетних занимаются такие ученые в Беларуси и России, как Н.Н. Авдеева, О.В. Гордякова, Е.В. Горельчик, Т.Е. Лисицкая, М.В. Мирошников, И.Л. Новиков, А.И. Смагин, К.А. Тарасов, А.В. Федоров, Д.В. Юматова и другие. Многие исследователи отмечают, что Интернет сегодня – это самый колоссальный источник информации, который знало человечество. В западных странах существует термин «патологическое использование компьютера». В настоящее время он употребляется в отношении категории лиц, использование компьютера которой приобретает нездоровый, разрушительный характер. Например, одна из особенностей психики, проявляющаяся в Интернете, называется «эффект дрейфа целей». Предположим, что человек ищет в сети какую-либо информацию, естественно, используя ссылки. Но попутно он наталкивается на другую интересную информацию и переключается на нее. Проще говоря, в процессе поиска информации первоначальная цель заменяется другой, более или менее тесно связанной с первоначальной [1, с. 32]. Хотя существование психологической зависимости от компьютерных игр и использования Интернета все еще вызывают сомнения, как у специалистов, так и у людей, увлекающихся современными компьютерными технологиями, тем не менее, уже проводятся специальные исследования по данной проблеме. За понятием Интернет-зависимости скрывается множество психологических отклонений, порожденных

обществом с компьютером и Сетью. Первая из них – уход в другую реальность, формирование аддиктивного поведения. Оно характеризуется стремлением ухода от реальности посредством изменения своего психического состояния, т.е. вместо решения проблемы «здесь и сейчас» человек выбирает аддиктивную реализацию, достигая тем самым более комфортного психологического состояния в настоящий момент, откладывая имеющиеся проблемы на «потом». Конструирование виртуальных личностей может носить возрастной характер и быть связано с самоопределением. Виртуальные личности могут выполнять функцию самоверификации. Это хорошо соотносится с возможностью выбора способов действия и самовыражения в Интернете. Гипотетическим объяснением того, почему одни люди конструируют виртуальные личности, а другие – нет, может быть степень ригидности личности. Проблема Интернет-аддикции у несовершеннолетних начинается тогда, когда стремление ухода от реальности, связанное с изменением психологического состояния, начинает доминировать в сознании, становясь центральной идеей, вторгающейся в жизнь, и приводя к отрыву от реальности. Происходит процесс, во время которого подросток не только не решает важных для себя проблем, но и останавливается в своем личностном развитии.

Можно выделить следующие формы Интернет-зависимости: пристрастие к виртуальным знакомствам, навязчивая потребность в сети (игра в онлайн-азартные игры, постоянные покупки и участие в аукционах, участие в разнообразных обсуждениях на форумах), непрерывное влечение к посещению порносайтов, игровая зависимость (навязчивая игра в онлайн-компьютерные игры), моделирование различных зрелищ (например, спортивных), бесконечные путешествия по Сети, поиск информации по базам данных и поисковым сайтам.

При сравнении Интернет – зависимости с другими видами зависимостей обнаруживается достаточное число общих черт. Люди, имеющие такие черты, попадают в группу риска в отношении злоупотребления вредными веществами, психологической зависимости от другого человека, зависимости от еды, интернет-зависимости. Этими чертами являются крайняя несамостоятельность, неумение отказаться, сказать «нет» из-за страха быть отвергнутым другими людьми, ранимость критикой или неодобрением, нежелание брать на себя ответственность и принимать решения и, как следствие, сильное подчинение значимым людям [2, с. 53]. В настоящее время можно говорить о том, что определенная часть «молодежного» населения страны находится в компьютерно-интернетной зависимости, а это серьезная психическая болезнь, поэтому общество должно понимать серьезность этой проблемы.

Специалистами, занимающимися проблемой зависимого поведения, выделяются различные количество симптомов, которые могут свидетельствовать о наличии Интернет-аддикций, к числу которых можно отнести следующие:

- чрезмерное время, проводимое в сети, и навязчивые размышления об Интернете в такие периоды;

- «вялое» функционирование в реальном мире, при этом постоянное ожидание следующего выхода в Интернет;

- неспособность отвлечься даже на короткое время от работы в Интернете;

- регулярное увеличение времени пребывания в Интернете, необходимого для удовлетворения;

- досада и раздражение, возникающее при вынужденных отвлечениях;

- увеличивающееся беспокойство при нахождении в реальном мире;

- ложь друзьям, членам семьи по поводу количества времени, проведенного в киберпространстве;

- способность и склонность забывать при работе в Интернете о домашних делах, учебе или служебных обязанностях, важных личных и деловых встречах;

- готовность мириться с разрушением семьи, потерей друзей и круга общения из-за поглощенности работой в Интернете;

- побуждение тратить на обеспечение работы в Интернете все больше денег;

- постоянное желание или безуспешные попытки прекратить или начать контролировать использование Интернета [3].

К мерам, направленным на профилактику возникновения зависимости от Интернета, можно отнести следующие:

1. Безусловно, в современных условиях невозможно изолировать молодого человека от использования сетевых ресурсов. Однако должны быть продуманы пути нейтрализации негативного информационного влияния компьютерных сетей. Особую роль в этом процессе должно играть ближайшее окружение «увлеченного компьютером» лица.

2. Основной принцип ослабления и лечения зависимости – замещение. Речь идет о взаимоотношениях несовершеннолетних с компьютером. Сначала человек начинает воспринимать компьютер как значимого друга, а затем пользователь посредством ряда механизмов – через электронную почту, игры – переносит на машину те эмоции и чувства, которые мог бы испытывать в реальном мире. Наконец, компьютер начинает отнимать у человека огромное количество времени и если резко «перерезать провод», это будет фактически равносильно потере лучшего друга. Ответная реакция может обернуться депрессией или гневом. Поэтому преодоление зависимости заключается в выстраивании новой сис-

темы самосознания человека, в которой он учится заново взаимодействовать с окружающим его миром, при котором очень необходима и важна поддержка и помощь близких людей.

3. Родители должны научить несовершеннолетнего правилам безопасного общения посредством Интернета: не давать личную информацию (имя, адрес, номер или адрес школы, место работы родителей и их рабочий телефон), особенно в чатах и на досках объявлений, не заводить через Интернет сомнительных знакомств и т.д.

4. Необходимо вырабатывать культуру общения с компьютером. А для этого с самого первого дня появления дома такой техники необходимо показать несовершеннолетнему все возможности «нового друга»: с помощью его интересно интеллектуально развиваться, получать необходимую и полезную информацию, заниматься учебной и т.д. Лицам, осуществляющим контроль над работой подростка в Интернете, следует объяснить ему, что нельзя отвечать на оскорбительные или опасные послания по электронной почте, а чаты и Веб-сайты, на которых он чувствует себя дискомфортно, необходимо незамедлительно покидать.

5. Эффективным методом борьбы с Интернет-зависимостью является метод использования различных контролирующих программ. Программа «Контроль игры», например, умеет отличать учебу от игровой деятельности: если ребенок сидит за компьютером и учит уроки, он не отключается, а если заигрался в Интернете сверх установленного времени, тогда монитор погаснет точно по расписанию.

6. Компьютер необходимо располагать там, где удобнее контролировать его использование несовершеннолетним, а также устанавливать четкие требования к использованию компьютера и Интернета.

В настоящее время существенным источником информации и наиболее значимым фактором формирования массовой культуры является телевидение. С одной стороны, оно приносит полезную информацию о событиях, происходящих в стране и в мире, это источник разнообразных знаний. Благодаря различным программам расширяется кругозор, развивается эрудиция. В то же время некоторые исследователи выяснили, что у подростков ухудшаются коммуникативные навыки, они хуже выражают свои мысли, замедляется овладение речевыми навыками, потому что общение им теперь заменяет просмотр телепередач [4]. Постоянное облучение, исходящее от кинескопа, приводит к резкому истощению нервной системы. В результате память у детей, которые много смотрят телевизор, слабеет, они начинают хуже учиться, становятся вялыми, безынициативными. Часто нарушается сон: дети плохо засыпают, им нередко снятся кошмарные сны как результат переживания событий, которых они насмотрелись в телепередачах. Утром

они с трудом встают, чувствуют себя неотдохнувшими. В результате интеллектуальное развитие таких несовершеннолетних замедляется, а черты характера ухудшаются. Соматические нарушения и малоподвижный образ жизни приводят к частой заболеваемости. Главная опасность увлечения просмотром телевидения связана с подавлением сознания и воли. Телемания имеет такие признаки, как привыкание, зависимость, агрессивность к близким при попытке лишить удовольствия от телевидения, сужение кругозора, оскудение интересов, снижение работоспособности и школьной успеваемости. Поток зрительной и слуховой информации, не требующей сосредоточенности и умственных усилий, воспринимается пассивно, экран как бы завораживает. Постепенно и реальную жизнь ребенок начинает воспринимать так же. Сосредоточиться над выполнением задания, сделать умственное или волевое усилие, включиться в работу становится все труднее. Подросток привыкает делать только то, что не требует усилий. Сегодня некоторые психологи говорят о том, что у детей наблюдается так называемое клиповое мышление, когда обо всем знают понемногу, но единой картины мира при этом не формируется.

Телевидение способствует формированию некоторых иллюзий, искаженных представлений о жизни. Одна из иллюзий, которая может оказывать как позитивное, так и негативное действие, – это идентификация себя и героя. Подросток смотрит на экран и легко «перевоплощается», становится сильным, смелым, решающим любые проблемы. В этом, с одной стороны, хороший терапевтический смысл, так как подростку полезно вжиться в роль, но с другой, может возникнуть ощущение, что он все уже прожил, как его герой на экране, а в реальной жизни действовать не надо. Возникает опасность раздвоения личности или даже деперсонализации.

Следующей проблемой можно выделить формирование криминогенной мотивации несовершеннолетних посредством телевидения, пропаганду преступного поведения, заимствованного у негативных героев. К сожалению, в настоящее время качество фильмов нередко, несмотря на обилие, остается довольно низким. Еще в 90-е годы прошлого столетия большинство ученых мира было обеспокоено нарушением прав детей, определенных Конвенцией ООН о правах ребенка, несоблюдений возрастных ограничений при демонстрации (особенно по телевидению) сцен насилия. Фильмы, явно не предназначенные для несовершеннолетних с их чувствительной и еще не сформировавшейся психикой, демонстрируются в удобное для просмотра школьниками время. В последние годы заметно увеличилась экранная продукция за счет сериалов и видеофильмов, построенных на тематике, связанной с насилием («Бригада», «Бандитский Петербург», «Глухарь», «Караван смерти», «Нелюдь» и т.д.) Правда, существуют фильмы, кото-

рые не только изображают, но и осуждают насилие, например, «Утомленные солнцем», «Цитадель» Н. Михалкова, «Романовы – венценосная семья» Г. Панфилова, «Ближайший круг» А. Кончаловского и др., но таких фильмов совсем немного. Беспокойство вызывает то, что авторы экранных произведений все больше стремятся сделать насилие эстетически привлекательным, как бы размываются границы между добром и злом. Так, в сериалах типа «Антикиллер» и «Бригада» бандиты выглядят как нормальные и даже приятные люди, которые за приличную оплату хорошо делают свою работу, умеют понастоящему дружить, на их роли приглашены симпатичные актеры. Зачастую в подобных фильмах кровь и трупы представлены не более чем как забавный аттракцион, а проблемы морали, целомудрия игнорируются как смешные и старомодные. Хотя, как показывают данные многих исследований, не жестокие зрелища делают детей агрессивными, а агрессивные (или чаще неуверенные, тревожные, социально не адаптированные) дети тянутся к жестоким зрелищам. Тем не менее, эскалация насилия в средствах массовой информации развивает в человеке бесчувственность, потерю свойственной нормальным людям способности сопереживать чужой боли. Травмировать или убить другого человека, оказывается, легко, его боль не вызывает ответного сочувствия. Демонстрация насилия способствует росту травматизма и смертности на бытовой почве, увеличению числа преступлений, совершаемых как несовершеннолетними, так и взрослой частью населения, в том числе с особой жестокостью.

Ранняя юность связана с острыми реакциями эмансипации, протеста, стремлением к независимости. В этот период чрезвычайно важен конструктивный подход к самым острым проблемам. В программах новостей некоторые репортеры увлекаются изображением катастроф, полагая, наверно, что профессионализм измеряется количеством показанных трупов. Однако в кинокартинах Альфреда Хичкока, основателя фильмов-ужасов, их нет вообще. Во время трагедии фуникулера в Австрийских Альпах, где погибло более 170 человек, телехроникеры не показывали ни обгоревших останков, ни людей в шоковом состоянии. Зато каждый день телезрители узнавали о работе команды спасателей. Три тысячи человек были уничтожены в момент разрушения нью-йоркских небоскребов 11 сентября 2001 г., но американское телевидение в те дни не травмировало аудиторию демонстрацией трупов и бросающихся из окон людей. Массовая коммуникация по своему изначальному смыслу для того и существует, чтобы ориентировать человека в происходящих событиях. Недопустимо провоцирование негативизма и отчаяния.

Что касается развлекательных программ, то некоторые из них не развивают зрителей, а

напротив, препятствуют интеллектуальному развитию, предлагая примитивно-упрощенные, грубые и вульгарные модели поведения. Как известно, детская психика ранима и не готова к восприятию некоторых взрослых проблем. То, что взрослые воспринимают как иллюзию, инсказание или иронию, не обладающий жизненным опытом ребенок воспринимает буквально. Кроме того, в силу особенностей психики несовершеннолетних, они приспособлены к обучению на примере окружающих взрослых и часто подражают любимым героям фильмов и телепередач.

С точки зрения нравственного воздействия интересно проанализировать влияние актуального средства массовой коммуникации – телевизионной рекламы. Реклама сегодня является не только средством информирования о новой марке, потребительских свойствах товара, но и неотъемлемым элементом массовой культуры. Она навязывает потребителям систему определенных стандартов, мировоззренческих идей и представлений. Реклама оказывает на детей большое влияние – она представляет жизнь взрослых в яркой игровой форме, легко ими усваиваемой. Из-за занятости родителей ребенок не может в нужном объеме копировать их поведение в разных ситуациях, реклама же, являясь упрощенной схемой поведения, предлагает свои образцы. Известно, что у некоторых школьников очень слабая фиксация внимания, поэтому они быстро теряют интерес к длительному сюжету, в то же время рекламные ролики своей короткометражностью и быстрой сменой картинок переключают внимание ребенка, не успевая надоесть. Подростки также стремятся получить удовольствие от «мажорного» настроения, которое присутствует в любой рекламе. Одним из приемов привлечения интереса к рекламе является сверхвыраженность качеств, причем этой сверхвыраженностью должен обладать не сам товар, а его модель, представленная в рекламе. В этих целях, например, приглашается на съемку не просто красивая женщина, а неотразимая красавица, не просто мускулистый мужчина, а настоящий супермен и т.д. Подражание рекламным супергероям и теледивам, их образу жизни, манере поведения, стилю одежды характерно для несформированных еще умов. Очень часто реклама дает для подражания совершенно недопустимые в нравственном смысле образцы поведения – распуценные, эгоистичные, агрессивные. Сначала несовершеннолетние воспринимают рекламу только как забавное действие, но герои рекламы без конца твердят: «Вы заслужили эту роскошь!», «Побалуйте себя!», «Ведь вы этого достойны!» Личное, адресное обращение в рекламе (например, «Не упустите свой шанс!», «Вам крупно повезло!» и т.д.) побуждает к активному действию, и благополучие поставлено в прямую зависимость от приобретения рекламного товара. Чем разительнее отличается этот аля-

поватый мир от родного дома подростков, тем сильнее обида: где же все то великолепиие, которое они заслужили? В результате может возникнуть даже невротическое расстройство, нередко реклама вызывает агрессию, раздражение. Наиболее рассудительные задумаются, где же взять денег на такую прекрасную жизнь. Но и тут реклама заботливо подсказывает верный способ: вырежьте этикетки или фантики – и выиграйте кругосветное путешествие или компьютер. Удивительно, но почти не говорится о том, что деньги надо зарабатывать. Такая позиция влияет на то, что подростки становятся иждивенцами. Половина рекламы содержит сексуальный подтекст: «Пожуйте нашу жвачку, и Вы станете неотразимым мужчиной», «Используйте нашу помаду, и все мужчины будут у Ваших ног» и т.д. Смысл фрейдистских мотивов сводится к использованию в рекламе затаенных биологических и сексуальных импульсов и инстинктов человека. Не понимая сути намеков и подтекстов, дети улавливают их эротический дух. Возбуждение, не получая разрядки, трансформируется в нервные расстройства, физиологические проблемы (энурез, заикание), агрессивность или беспричинные страхи. Особенно широко используются сексуальные мотивы в рекламе парфюмерно-косметических товаров, предметов одежды, средств личной гигиены.

Фрейдистская концепция включает в себя понятие о так называемом комплексе неполноценности, сущность которого заключается в следующем: в течение жизни в подсознание каждого человека закладывается множество травм. На базе этих разочарований возникает представление о собственной неполноценности, что вызывает глубокую обратную реакцию – желание привлечь к себе внимание, подчеркнуть свое «я». Отсюда у многих людей появляется стремление казаться стоящими хотя бы на одну ступеньку выше своего действительного положения. Возникает желание купить, хотя бы в долг, в рассрочку, автомобиль, дорогой костюм, телевизор последней модели. Эту погоню за атрибутами респектабельности умело эксплуатируют специалисты рекламы.

Для подростков значимым является фактор престижа. Многие фирмы на Западе практикуют производство детских игрушек, имитирующих их продукцию, например, игрушечные телефоны фирмы «Сименс» или детские утюги фирмы «Филипс». При вступлении ребенка во взрослую жизнь происходит переход символического продукта в реально необходимый. Часто реклама «врывается» в фильмы, мультфильмы, передачи в самые драматические моменты, нарушая тем самым психоэмоциональный фон, искажая восприятие и чувства. Эмоции, возникающие во время просмотра фильма, оказываются прерванными, искаженными, нарушенными. Вместо того, чтобы сопереживать, ребенок наблюдает по телевизору довольные лица семейства, все проб-

лемы которого решились, как только оно стало пользоваться новой зубной пастой. В результате это влияет на то, что дети становятся неэмоциональными, душевно черствыми.

Реклама закладывает определенные культурологические предпосылки на будущее. Хотя в белорусской кулинарной традиции женщины очень ответственно подходят к приготовлению пищи, в рекламе пропагандируется, как «золотые» мамы готовят своим детям супы из «золотых» кубиков. Мечта, любовь, нежность, женственность – все то, что требует огромных душевных усилий, оказывается доступным и легко достижимым с помощью банальных манипуляций, например: «Выстирайте белье с нашим кондиционером – и близкие будут поражены вашей любовью», – гласит рекламный слоган. Любовь близких, удача в делах, хорошие отношения в семье, – все то, что человек в жизни получает благодаря упорной работе над собой, над своим характером, героям рекламных роликов дается легко и просто. Любому человеку, а тем более ребенку, нечем защитить свою психику от навязчивой, однообразной и очень агрессивной рекламы. В результате неокрепшие умы становятся зависимыми от вещей и денег. Тем самым из ребенка воспитывается потребитель, который при определенных обстоятельствах легко может стать зависимым от других более опасных вещей, чем пиво. Происходит деформация ценностных ориентаций, классика, культурные традиции оказываются на одном уровне с рекламой шампуня или жевательной резинки. В конечном итоге реклама формирует примитивность, несамостоятельность мышления, которым легко манипулировать. Кроме того, исследователи установили, что даже три часа, проведенные за просмотром телепередач, перенасыщенных рекламными заставками, значительно снижают объем оперативной памяти и замедляют скорость мышления у человека [5].

Разработка данной темы позволяет выявить ориентиры развития СМИ и их взаимодействия с подростками, их влияния на развитие, воспитание и социализацию несовершеннолетних. СМИ фактически представляют собой систему неформального образования, просвещения. Средства трансляции информации создают условия для развития человека, обогащения словарного запаса, овладение широким кругом информации. В то же время они объективно формируют слушателя, зрителя, т.е. потребителя. Станет ли он активным субъектом культуры – зависит от многих дополнительных условий: от подготовленности ребенка к взаимодействию со СМИ, включенности СМИ в его реальную деятельность, от влияния семьи. Так, телевизор смотрят все дети, т.е. они могут получить одну и ту же информацию, однако это не решает проблемы выравнивания их интеллектуального развития. Получаемая по различным каналам информация многими не усваивается. В последнее

время набирает силу тенденция превращения СМИ в сферу самореализации личности. К давно существующей переписке читателей с газетами и журналами добавились передачи радио и телевидения с прямым участием слушателей и зрителей, интерактивные технологии Интернета. Развитие электронных систем породило совершенно новый вид коммуникации и самореализации – участие человека во взаимодействии с определенными интересующими его по тем или иным причинам партнерами, которое позволяет ему найти единомышленников и выразить себя в общении с ними.

Мы обращаем внимание на некоторые проблемы, связанные с формированием личности несовершеннолетних под воздействием СМИ. По мнению ряда специалистов, причиной многих преступлений, совершаемых несовершеннолетними, является насилие на экране. Агрессия с экрана идет не дозировано. У подростка стирается барьер между реальностью и выдумкой. Экранная фантазия воплощается в жизни в форме насилия по отношению к окружающим, в том числе по отношению к близким родственникам. Просмотр сцен агрессии приводит не только к агрессивному поведению, но и к эмоциональному «окаменению». Ребенок становится менее отзывчивым, холодным, его меньше начинает волновать чужая боль и страдание. Отсутствие в законодательстве необходимых правовых норм, ограничивающих демонстрацию насилия, жестокости, порнографии, приводит к привыканию к проявлениям насилия в молодежной среде.

Существует ряд проблем, связанных с просмотром рекламных роликов. Сегодня рекламодатели стараются как можно раньше начать формировать материальные установки, потребительскую личность, а это может привести к тому, что дети, вырастая, будут оценивать свою значимость исходя из того, чем они владеют, а не из своих личностных качеств. Это приведет к появлению множества психологических комплексов и нравственных проблем в будущей взрослой жизни. Самоидентификация будет возможна только через составление списка потребляемых брендов, «раскрученных» рекламой. Невозможность обладания полным списком может привести к комплексу неполноценности. Кроме того, реклама часто культивирует насилие, а также приуча-

ет к потреблению товаров, которые не только бесполезны, но даже вредны. Многие специалисты считают, что тотальный информационно-рекламный прессинг мешает развитию умственных способностей у детей. Их сознание постепенно начинает исполнять роль хранилища штампов и стереотипов, которые воспроизводятся в том же виде, в котором были получены из масс-медиа. Процесс критического осмысления информации отсутствует. Дети должны учиться отличать рекламу от реальной жизни. С этой целью педагогам можно проводить диспуты, обучающие критическому восприятию информации, подаваемой в рекламных роликах, например, классные часы на тему «Акция «Антиреклама».

Сегодня необходимы также и новые методики воспитательной работы, которые будут служить профилактике и предотвращению негативных социально-психологических последствий информатизации, содействовать формированию нравственно-волевых качеств личности, взглядов, убеждений, привычек, правил и норм поведения в условиях информатизации общества. В качестве профилактики может быть предложена работа с личностными качествами подростков через систему тренинговых занятий по формированию адекватной самооценки, нравственных правил поведения, здорового образа жизни, положительных установок на безопасное для здоровья и ответственное пред собой и другими людьми поведение.

Литература:

- 1 Сельченко К.В. Психология зависимости / К.В. Сельченко // Минск: Изд-во «Харвест», 2004. – 200 с.
- 2 Соколова И.И. Информатизация общества: угроза или благо? / И.И. Соколова // Здоровый лад жыцця. – 2008. – № 1. – С. 52-56.
- 3 Панов С.С. «Интернет-зависимость» – причины и последствия / С.С. Панов // Учитель. – 2007. – № 5. – С. 63-66.
- 4 Федоров А.В. Права ребенка и проблема насилия на российском телеэкране / А.В. Федоров. – Таганрог: Кучма, 2004. – 418 с.
- 5 Авдеева Н.Н. Влияние телевизионной рекламы на детей и подростков / Н.Н. Авдеева // Человек. – 2003. – № 1. – С. 106-109.

УДК 378.147.31

ОБ ЭКОЛОГИЧЕСКОЙ ПОДГОТОВКЕ СТУДЕНТОВ СПЕЦИАЛЬНОСТИ «ЖУРНАЛИСТИКА»

Кунгурова О.Г. - к.ф.н., профессор кафедры журналистики и коммуникационного менеджмента Костанайского государственного университета

Түйін

Мақала Азия елдеріндегі, соның ішінде Қазақстандағы экологиялық журналистиканың елеуметтік сұранысына арналған. Бакалавриат деңгейінде экономикалық журналистиканы оқыту мүмкіндігі туралы сөз қозғалады. Элективті курс ретінде, аталмыш пәннің басқа элективті пәндерден спецификалық айырмашылығы анықталады.

Аннотация

Статья посвящена аспектам социальной востребованности экологической журналистики в постсоветских странах Азии, в том числе и в Казахстане. Рассматривается возможность изучения экологической журналистики на этапе бакалавриата. Определяется специфика дисциплины как элективного курса, отличие от иных элективов.

Summary

The article is about environmental journalism's in post-Soviet countries in Asia social relevance's aspects, including Kazakhstan. The possibility of studying environmental journalism on the subject as an elective course, distinction from other elektivov.

Совершенствование системы высшего образования, адаптация его к современным аспектам индустриального общества – одно из направлений государственной политики РК. Довольно дискуссионным сегодня предстает и вопрос о журналистском образовании. В последние годы к проблеме журналистского образования в Казахстане активно подключились медийные НПО. В январе 2009 года стартовал двухлетний партнерский проект «Развитие независимых региональных СМИ посредством развития качественной деловой журналистики». Основным организатором проекта выступили казахстанский общественный фонд «Десента» совместно с международным центром журналистики MediaNet. В реализации проекта было задействовано 9 журналистских общественных организаций из восьми регионов страны. В рамках проекта на конкурсной основе журналисты-практики разработали восемь актуальных спецкурсов для студентов бакалавриата специальности «Журналистика». Среди них – курс «Экологическая журналистика». В учебных программах факультетов и отделений журналистики подавляющего большинства казахстанских вузов этот спецкурс отсутствует, хотя потребность в нем продиктована состоянием современного казахстанского общества, современной медиа-индустрии. Из последних событий этого ряда – прошедший в июне 2011 года учебный экологический тренинг, организованный при поддержке ОБСЕ для 25 журналистов Западного Казахстана в городе Атырау. Центр ОБСЕ провел этот двухдневный тренинг совместно с акиматом Атырауской области, Международным центром журналистики «MediaNet» и Жайык-Каспийским Орхусским центром в Атырау. Семинар уделил особое внимание национальным и международным экологическим вопро-

сам, роли средств массовой информации в повышении осведомленности и принятия решений по вопросам, касающимся окружающей среды. Участники обсудили экологические риски, которые считаются наиболее важными для Западного Казахстана, отработали формы эффективного освещения экологических проблем в СМИ. Национальные и международные эксперты поделились успешным опытом исследовательской журналистики в области охраны окружающей среды и рассказали о методах, благодаря которым журналисты могут содействовать усилению роли общественности в принятии экологических решений. Ербол Куанов, начальник управления природных ресурсов и регулирования природопользования Атырауской области, отметил: «Мероприятие является своевременным и важным для Казахстана, в особенности для Каспийского региона, поскольку оно будет способствовать усилению участия средств массовой информации в решениях, касающихся охраны окружающей среды, содействию в эффективном экологическом управлении». [1]

Социальная востребованность экожурналистики в странах Азии подтверждается и тем, что только с начала XXI века проведено 7 Центрально-Азиатских Фестивалей Экологической Журналистики, организаторами которых поочередно были Казахстан, Киргизия, Узбекистан, Таджикистан. И тем не менее, экологическая информация не пользуется большим успехом в журналистике Средней Азии. Одна из причин "торможения" в Казахстане – нехватка специалистов в этой области. В ВУЗах страны не готовят журналистов-экологов. До недавнего времени студенты специальности «Журналистика» в казахстанских вузах вообще не сталкивались с феноменом экологии, поскольку в государствен-

ном стандарте образования этой дисциплины попросту не было. Ситуация изменилась лишь три года назад, когда курс «Экология и устойчивое развитие» был введен как обязательный в государственные учебные планы вузов страны. 23-24 июня 2008 г в Алматы, в рамках «Круглого стола» завершающей фазы проекта «Продвижение образования для устойчивого развития в систему высшего образования Казахстана» состоялась встреча экспертов и членов Рабочей группы по подготовке рекомендаций для внесения изменений в основные положения государственных стандартов образования (ГОСО). Это означало, что Министерство образования и науки Казахстана выразило готовность поддержать процесс внесения изменений в основные положения вузовских ГОСО и введения обязательной дисциплины «Экология и устойчивое развитие» в объеме 2 кредитов в учебные планы бакалавриата. Основной целью курса стало формирование целостного представления об основных закономерностях устойчивого развития природы и общества.

В качестве задач были сформулированы следующие положения:

- изучить основные закономерности функционирования живых организмов, экосистем различного уровня организации, биосферы в целом и их устойчивости;

- сформировать знания об основных закономерностях взаимодействия компонентов биосферы и экологических последствиях хозяйственной деятельности человека, особенно в условиях интенсификации природопользования;

- сформировать современные представления о концепциях, стратегиях и практических задачах устойчивого развития в различных странах и Республике Казахстан;

- сформировать у студентов широкий комплексный, объективный и творческий подход к обсуждению наиболее острых и сложных проблем экологии, охраны окружающей среды и устойчивого развития.

Понятно, что при такой нацеленности курс имеет общеобразовательную экологическую направленность. С экологической же журналистикой выпускники казахстанских вузов могут эпизодически встречаться лишь на практике. Однако далеко не каждому даже опытному журналисту известны особенности и тонкости экожурналистики.

Еще далеко не все казахстанские труженики СМИ осознали то, что экологическая журналистика – не просто всего лишь тематический раздел журналистики. Так что даже всесторонне развитому журналисту РК без специальной экологической подготовки приходится сегодня не сладко. В казахстанском обществе накопилось огромное количество проблем, связанных с состоянием окружающей среды, которые требуют скорейшего решения. И в этой ситуации СМИ яв-

ляются основным источником экологической информации для большинства граждан. Поскольку СМИ выполняют не только информационную функцию, но также образовательную и просветительскую, от профессионализма журналистов, от их экологической грамотности, адекватности, от качества подачи экологически значимой информации зависит многое. Сегодня именно СМИ во многом определяют то, как люди будут относиться к окружающей среде, именно они формируют уровень экологической культуры в обществе. Основные просчеты в экологических материалах казахстанских масс-медиа – поверхностность в освещении острых проблем, вызванная недостатком базовых экологических знаний авторов; стремление к сенсационности, уверенность в том, что привлечь общественность к проблемам экологии можно только, напугав ее; необъективность, выражающаяся в том, что в экологических материалах зачастую игнорируются альтернативные сведения и как следствие, отсутствует позитивность; нередко некорректность в подаче информации и даже искажения фактов. В силу нехватки собственных знаний, надежных источников информации, торопливости, боязни перехвата обнаруженных «жареных» фактов конкурентами, такие «экожурналисты» сводят функцию своих материалов всего лишь к информированию.

Экологическая журналистика стран Центрально-Азиатского региона сравнительно молода. Слово экология еще совсем недавно в середине 90-х годов - было в ходу лишь у специалистов. Согласимся: в ситуации становления и в отсутствие целенаправленной профессиональной журналистской экологической подготовки экстремизм для «зеленых» СМИ вполне закономерен. Вот только вал негативной информации порождает чувство безысходности у людей и нежелание что-либо предпринимать.

Чему и как учить будущих экожурналистов? На этот вопрос в Казахстане еще нет однозначного ответа. Опыт НПО по подготовке профессионалов экожурналистики в РК только начинает набирать обороты. В последнее пятилетие развитию экологической журналистики в нашем регионе оказывает весомую поддержку ЮНЕСКО.

В 2006 году при финансовой поддержке Международной программы ЮНЕСКО по развитию коммуникаций был подготовлен бюллетень «Сеть экологических журналистов Центральной Азии». В нем констатируется: «Знания экологических журналистов часто не соответствуют тому направлению, которым они занимаются. В странах Центральной Азии нет журналистских центров или опорных пунктов для экологических журналистов; мало профессиональных союзов журналистов; слабо развита система защиты свободы слова, конституционных прав журналистов; не обеспечен открытый доступ к информации;

недостаточно развиты механизмы сотрудничества между СМИ и государственными структурами.

В некоторых странах ЦА работают союзы журналистов, однако нет постоянно действующих профессиональных журналистских сетей (по защите прав журналистов, обмену опытом и ресурсами, участию в международных конференциях, расширению системы доступа к информации). Отсутствует защита свободы слова в экологических вопросах. Несмотря на то, что Казахстан, Кыргызстан и Таджикистан являются сторонами Орхусской конвенции «Об экологической информации, участии общественности в решении экологических проблем и доступе к правосудию», по вопросам, касающимся окружающей среды», принципы конвенции не соблюдаются. Общественность вынуждена обращаться в международные организации за защитой своего главного права – права на информацию.

В бюллетене были обозначены приоритетные проблемы:

- недостаточен международный опыт освещения экологических проблем;
- отсутствует система повышения квалификации журналистов экологов.» [2]

В этом же источнике обосновывается острая необходимость специального дистанционного курса для образования экологических журналистов Центральной Азии. В настоящее время к этому курсу уже обеспечен доступ профессиональных журналистов, преподавателей, студентов факультетов журналистики и всех интересующихся экожурналистикой.

В образовательном курсе размещена информация о международных соглашениях и конвенциях по климату, биоразнообразию, биобезопасности, опустыниванию, химическому загрязнению, управлению водными ресурсами, подписанных или ратифицированных странами Центральной Азии. Особый раздел дистанционного курса посвящен разъяснению положений Орхусской конвенции, Протокола по РВПЗ (регистр выбросов и переноса загрязняющих веществ).

Дистанционный курс призван помочь экологическим журналистам получить информацию о декаде ООН по образованию в целях устойчивого развития, ситуации с химическими загрязнениями Центральной Азии, данные о водных проблемах и других важных экологических темах.

Однако интеграция подобных курсов в систему высшего образования РК представляет проблему из-за перегруженности учебных планов специальности «Журналистика» в казахстанских вузах и их слабой технической базы. И тем не менее, в дальнейшем проект предполагает постоянное обновление информации, создание новых дистанционных курсов и интеграцию необходимых научных дисциплин для повышения уровня знаний экологических журналистов.

Дистанционный курс для образования экологических журналистов Центральной Азии размещен на сайте: www.unesco.org/webworld/ipdc

Однако, на наш взгляд, этот курс требует более динамичного и своевременного обновления. В частности, в его рамках требуется размещать постоянно обновляющуюся экологическую информацию, в частности информацию о выполнении Казахстаном орхусской конвенции. Так, в декабре 2011 года МООС РК совместно с Центром ОБСЕ провел Круглый стол с участием общественности по обсуждению результатов выполнения РК Орхусской конвенции, на котором были выработаны следующие рекомендации, касающиеся в том числе и деятельности экологических журналистов:

Министерству охраны окружающей среды Республики Казахстан

- подготовить на основе проведенного анализа предложения в законодательство Республики Казахстан с учетом данных высказанных рекомендаций и вынести на рассмотрение межведомственной рабочей группы;

- дальнейшую работу по подготовке и продвижению предложений в законодательство вести в тесном взаимодействии с неправительственными организациями;

- внести изменения в Правила проведения общественных слушаний (утверждены приказом Министра охраны окружающей среды Республики Казахстан от 7 мая 2007 года № 135-п), проработав вопросы возложения ответственности за контроль проведения процедур участия общественности на государственный орган, осуществляющий принятие решения, расширения форм участия общественности и методов информирования общественности, четкой регламентации механизма учета мнения общественности;

Верховному суду Республики Казахстан (по согласованию):

- продолжить работу по обучению судей, а также ведению мониторинга и учета судебных дел, направленных на реализацию положений Орхусской конвенции;

- областным учебным центрам наладить сотрудничество по обучению судей экологическому законодательству с Орхусскими центрами;

Национальному Орхусскому центру, Жайык-Каспийскому Орхусскому центру, региональным орхусским центрам:

- принять активное участие в обсуждении предложений в законодательство Республики Казахстан;

- усилить работу по консультированию общественности и граждан о возможностях применения положений Орхусской конвенции на основе законодательства Республики Казахстан;

- проводить обучение по применению Орхусской конвенции среди заинтересованных лиц, в том числе с участием НПО, судей, работников прокуратуры и представителей других государственных органов, владеющих экологической ин-

формацией и принимающих решения, затрагивающие вопросы окружающей среды;

- проводить обучение по применению положений Орхусской конвенции среди заинтересованных лиц, в том числе работников прокуратуры;

Неправительственным организациям:

- подготовить и представить Министерству охраны окружающей среды предложения, касающиеся организации доступа к информации и участия в процессе принятия решений заинтересованных неправительственных организаций, в том числе при проведении общественных слушаний;

Заинтересованным международным организациям:

- рассмотреть возможность организации и проведения обучающих семинаров для общественности по подготовке заявлений (исков), апелляционных, кассационных и надзорных жалоб в судебные инстанции, а также ходатайства в органы прокуратуры на предмет принесения протестов по вопросам охраны окружающей среды.

Верховным судом Республики Казахстан внесены предложения:

1) дополнить пункт 1 статьи 14 Экологического кодекса Республики Казахстан подпунктом 14), предоставляющим общественным объединениям право на обращение в суд с исковыми заявлениями в интересах неограниченного круга лиц, чьи права предположительно нарушены действиями государственных органов, юридических и физических лиц.

Данное предложение обусловлено тем, что по смыслу статьи 8 ГПК общественность имеет право обратиться в суд с заявлением о защите прав и охраняемых законом интересов других лиц или неопределенного круга лиц в случаях, предусмотренных законом. Между тем в указанной норме Экологического кодекса общественные объединения имеют право защищать права и интересы граждан в области охраны окружающей среды, но нет прямого указания на субъектный состав – неопределенного круга лиц.

2) инициировать соответствующие поправки в закон об общественных организациях, где

УДК 159.955.4:37.015

им предоставлена возможность защищать права лишь членов своей общественной организации.

Такие изменения в полной мере будут отвечать положениям Орхусской конвенции и статье 8 ГПК, а также интересам населения.

3) по спорам общественности в порядке главы 27 ГПК на действие (или бездействие) государственного органа, органа местного самоуправления, организации, должностного лица, государственного служащего по вопросам охраны окружающей среды снять ограничения по срокам обращения, поскольку экологические нарушения подлежат устранению в любом случае.

4) иски общественности по экологическим спорам освободить от государственной пошлины в судах первой инстанции, если в исках не указаны требования материального характера о возмещении ущерба (компенсации) в пользу физического или юридического лица (пункт 8) статьи 541 Налогового кодекса). Такой подход активизирует деятельность экологических общественных организаций, что сократит расходы на контрольно-надзорные функции уполномоченных государственных органов, а главное, будет способствовать улучшению экологической ситуации в стране.

5) приведение в соответствие с требованиями Орхусской конвенции и национальным законодательством ведомственные акты статистических органов в части предоставления экологической информации по требованиям общественности. [3]

Таким образом, в Казахстане наметилась тенденция приобщения к обозначенным ЮНЕСКО главным проблемам, связанным с реализацией Орхусской конвенции, в том числе и в плане совершенствования профессионализма экологических журналистов.

Литература:

- 1 <http://www.osce.org>
- 2 <http://www.unesco.kz>
- 3 <http://www.a.arhus.kz>

РЕФЛЕКСИЯ КАК ВАЖНЕЙШАЯ ФОРМА ДУХОВНОГО ОПЫТА

Михалкович Н.В. – к.п.н., доцент кафедры социальной и коррекционной педагогики Гродненского государственного университета имени Янки Купалы, г. Гродно, Республика Беларусь

Пархоць Е.Н. – магистр пед. наук, аспирант Гродненского государственного университета имени Янки Купалы, г. Гродно, Республика Беларусь

Түйін

Бұл мақалада адамның рефлексивті жағдайы қарастырылады. Оның жеке рухани тәжірибе, қарым-қатынасы мен көрсетілімі туралы анықтама беріледі. Оқушылардың рефлексивті, қабілеттерін дамыту үшін қажет шараларды қолдануға және педагогика ісінің мазмұнына көп көңіл

бөлінгеніне тоқталған.

Аннотация

В статье рассматриваются рефлексивные состояния человека. Дается характеристика их проявлений и взаимосвязь с личностным духовным опытом. Актуализируется внимание на содержании педагогической деятельности и создании необходимых условий для развития рефлексивных умений у школьников.

Summary

The article looks at human's reflective conditions. It gives characteristics of their displays and interrelation with personal spiritual experience. It also pays attention to the maintenance of pedagogical activity and creation of necessary conditions for development of reflective abilities in schoolboys.

Для эффективного погружения в духовный опыт человечества необходимо такое мышление, при котором развивается постоянная способность человека делать себя предметом собственной деятельности и мышления, своей собственной проблемой, постоянно управлять своим развитием, то есть необходимо такое состояние сознания, которое называется рефлексией. Сейчас в условиях формирования техногенного, отчужденного от своей эмоциональной сферы человека зачастую у интеллектуалов отсутствуют сочувствие, сопереживание и умение поставить себя на место другого, потому что ум поневоле оторван от поступков и чувств. Наблюдается феномен «гиперрефлексии» – безмерной сосредоточенности на самопознании и поиске смысла жизни, что опять-таки приводит к самоотчуждению индивида. Возникает проблема удержания рефлексии человека в границах нормы, чтобы поиск смысла жизни не перерос в бесплодное «умствование». Профессор В.А. Кутырев пишет, что «достаточно часто самодовлеющая рефлексия является превращенной формой тщеславия, когда человек, отвернувшись от несовершенной реальности, тешится превосходством своего внутреннего мира. Жизнь не удовлетворяет человека, и он решает уйти от нее, а подлинно уйти от жизни можно только в себя. Но презрение к жизни, реальности, какими бы они ни были, куда бы мир ни «катился», или страх перед ними, выражающийся в форме аскетизма и неучастия, как бы они ни мотивировались – это лишь количественное уменьшение «присутствия в бытии». В принципе же они ничего не решают. Сосредоточенность на смысле жизни не абсолютная ценность хотя бы потому, что, отвлекая индивида от забот о деле и других людях, она превращает его в «благородного тунеядца». Тунеядца духа. Главным для оценки подлинности человека остается все-таки положение Библии: по делам их судите о них. Попробуй, исполни свой долг, развивал эту мысль Гегель, и ты узнаешь себе цену. Человек есть не что иное, как ряд его поступков. Или, как говорили в еще более древние времена: *Primum vivere deinde philosophare* – сначала надо жить, а потом философствовать. Это самое фундаментальное выражение человеческой мудрости, воспроизводящееся в той или иной форме у всех народов» [1, с. 208.]

Таким образом, можно увидеть, что современный человек, ощущающий конфликт духовной интуиции с рациональным доказанным знанием, вынужденный постоянно делать личностный выбор между духовностью и бездуховностью, находится в условиях духовного вакуума, где протекает жизнь аморфной массы потребителей и клиентов, а также лиц умственного труда. Жизнь постмодернистского человека неустойчива и эфемерна. Многочисленные «яппи» (молодые профессионалы без «интеллигентских комплексов», которые наслаждаются всеми благами цивилизации) и «зомби» (запрограммированные существа без личностных качеств, неспособные к самостоятельному мышлению) подобно бабочкам-однодневкам живут одним днем, главным стимулом считают профессиональный и финансовый рост любой ценой. В их мировоззрении уживается все, что раньше считалось несовместимым, и самое главное – в постмодернистском мировоззрении нет ядра – ценностей. Разочарование в идеалах усиливает нигилизм и цинизм, стремление к чувственным и физическим наслаждениям. Если личностный выбор человека сделан вопреки рациональным доводам, господствующим в современном постиндустриальном, информационном обществе, если «гиперрефлексивное» сознание не привело его в очередной жизненный тупик, если человек подчинил свою жизнь высшему идеалу, в устремлении к которому и обрел смысл собственной жизни, то такой выбор обязывает человека доказывать его правильность собственной жизнью и судьбой.

Чтобы обрести духовность, человек должен верить, потому что вера выше разума и рациональности. Поскольку нам не дано верить по собственному желанию, то к вере надо идти, ее надо искать: искать Бога, искать человека, истину, смысл, разум... В этом поиске определяющая роль принадлежит такому принципу человеческого мышления как рефлексия, когда она направляется на осмысление и осознание собственных форм и предпосылок.

Найти Бога можно благодаря религиозному сознанию, где в качестве абсолютного ориентира выступает конкретный духовный опыт людей, достигших высшей формы духовности – святости. Это дано далеко не каждому. Если мы в стремлении к духовности будем искать человека, то найдем его в пределах мира человечес-

кого сознания – индивидуального и общественного, и прежде всего – в себе, потому что духовное «Я» есть потенциально в каждом человеке. Поиск этот будет осуществляться благодаря рефлексии как способности человека осознавать себя и других в этом мире, понимать предельные основания бытия. Где есть искание духа, там присутствует и поиск истины, которая является нам, когда удастся соединить в единое целое разрозненные части, тем самым заложить начало целостности человека, начало его духовности. Именно рефлексия позволяет индивиду осмыслить свое духовное единство, которое преодолевает изменчивость человеческой деятельности в мире.

Человек живет в мире, где его поступки обретают сущностный смысл, дающий ощущение того, что жизнь человека не самодостаточна, не автономна, а связана с другими людьми, с миром и является частью чего-то более целостного, глобального. Стремление к духовности предполагает обращение к высшим ценностям, поиску смысла жизни. Одним из условий такого поиска может быть умственная сосредоточенность при анализе идей и чувств – рефлексия. Разумность, или рациональность – отличительная черта человека, благодаря которой он познает мир, осмысливает, понимает и объясняет реальность, анализирует собственные мысли и критически воспринимает их. Поиск рациональности приводит нас к интуиции глубинной реальности «Я» и абсолютного Духа в нас.

Развитие духовного мира человека предполагает избегание поспешности в суждениях, импульсивности в поведении, чтобы, выйдя за пределы собственной личности, «вернуться к себе самому». Большинство исследователей считает, что обрести свое подлинное «Я» можно только поднявшись над собой. Рефлексивность способствует снятию напряженности проблемы соотношения веры и знания, потому что их цель одна – стремление увидеть и себя, и любой предмет в единстве и целостности. Присутствуя в человеке как убеждение, вера обогащает личность нравственным началом, без которого немислима подлинная духовность человека, если понимать ее как сопряженность души с духом.

Многомерностью духовной жизни определяются основные виды духовного опыта – нравственный, религиозный, эстетический и теоретический, которые соответствуют сферам общественного сознания. В то же время духовный опыт имеет цельное содержание, потому что в подлинной духовной жизни человек обретает цельность и душевное равновесие, то есть гармонию в себе, с самим собой, с другими людьми и окружающим миром.

Существует четыре методологических подхода в определении «духовного опыта». Содержание «духовного опыта» с позиций прагматического и феноменологического подходов прак-

тически совпадает с предметно-практическим опытом. Религиозная парадигма понимает его как опыт духовного взросления, совершенствования человека на пути к Богу. Согласно когнитальной (мыслительной, рациональной) парадигме духовный опыт «отождествляется в этом случае с сознательным опытом мыслительной деятельности и нравственным поведением, а его рефлексивное осознание возлагается на гносеологию и этику, раскрывающие закономерности познания и морального сознания и поведения в понятийно-концептуальной форме» [2, с. 17].

В освещении духовного опыта и его важнейших форм целесообразно избрать когнитальную парадигму, в которой представлены обе формы – сознание и рефлексия, процесс развития которых создает условия как для устремления к самосовершенствованию и самоидентификации, так и для возрастания духовности человека. Можно сказать, что «духовный опыт» является для личности единством знания и переживания, где знание – смысловая сторона опыта, а переживание – чувственная.

Субъективный индивидуальный дух человека должен быть способен к напряженному духовному усилию, чтобы проявления объективного духа стали для человека очевидными и осязаемыми, а для соответствующей подготовки необходима философская рефлексия. Различают три вида рефлексии: элементарную, научную и философскую, каждая из которых так или иначе раскрывает внутреннее строение и специфику мира духовности. Элементарная рефлексия приводит к рассмотрению и анализу знаний и поступков, размышлению об их границах и значении. Научная рефлексия на основе применения и уяснения методов и приемов, свойственных данной области научного исследования, осуществляет критику и анализ теоретического знания. Философская рефлексия – это тип философского мышления, направленный на осмысление и обоснование собственных предпосылок, требующий обращения сознания на себя.

Философская рефлексия рассматривается Е.А. Алексеевой. Она рефлексией определяет как путь, который требует «усилия во времени». Рефлексия подвергает преобразованию имеющееся состояние сознания, ставит под сомнение существование нас самих. Это открытое испытание «в том смысле, что ничто ни в мире, ни в книгах не может ответить на те чувства и желания, которые есть в тебе, на вопросы, поставленные тебе самим собой. ...конечно, в твоих собственных ответах и решениях могут обнаружиться совпадения с опытом других, в том числе и изложенным в книгах (и это, скорее всего, так и случится, если опыт проделан достаточно глубоко), но это *post factum*, после того, как ты сам *пошел*, извлек смысл из собственного состояния» [3, с. 175]. Если «путешествие души» состоялось, то человек ощущает, что у него что-то «*есть*»,

ему «что-то дано»: «живое», «жизненное». Или, наоборот, чувствует отсутствие «чего-то».

Своеобразие духовной и душевной жизни в том, что человек может действовать в ситуации незнания «зачем» во всех сферах духовной жизни – морали, науке, искусстве. «Бесцельные цели» безусловны (они служат воссозданию, произведению человеком самого себя в качестве человека, созданию новых форм человеческого), а «полезность» относительна, она как раз требует для своего существования реального наличия (постоянного воспроизведения) собственно «человеческого» [3, с. 180]. Автор приходит к выводу о том, что косвенная рефлексия нужна для нахождения целостности «даже просто единичного акта мысли», «душевного движения», потому что разум может вдохновляться красотой, любовь может вести к истине, а воля может действовать в самом мышлении. Следовательно, нет необходимости разделять сознание противопоставлениями: «мысль» – «чувство», «желание» – «воля», «представление» – «воображение», «сердце» – «разум», потому что чувство может быть самой мыслью. Вместе они составляют духовный опыт человечества, в ходе осознания которого создается мир духовности человека и общества.

Однако духовность не исключает знаний, интеллекта. Истина – тоже ценность и решение многих смысложизненных проблем, она зависит от уровня и объема знаний, которыми обладает данная эпоха. Мир и его свойства в духовной сфере общества интересуют человека не сами по себе, а в их отношении к субъекту.

Развитие представлений о рефлексии берет свое начало в античности. У Сократа – это деятельность самосознания, предметом которого является духовная активность в ее познавательной функции; у Платона и Аристотеля – это атрибуты божественного разума, через которые проявляется единство мыслимого и мысли. В философии средневековья рефлексия трактовалась как активность «умной энергии Бога» и сближалась с Богопознанием. Именно в это время появляется идея целенаправленности духовного развития, а духовный опыт достигает своей вершины – веры.

Р. Декарт понимал рефлексию как способность индивида сосредоточиться на содержании своих мыслей, абстрагироваться от всего внешнего, телесного, то есть перейти к осуществлению саморефлексии. В философии Нового времени принято выделять эмпирическую (Дж. Локк), логическую (Г. Лейбниц), трансцендентальную (И. Кант) и абсолютную (Г. Гегель) стадии эволюции понятия рефлексии. Наиболее значимой в понимании рефлексии как центрального компонента духовности представляется логическая рефлексия Лейбница, в учении которого она объявляется реальностью более достоверной, чем все другие сферы бытия человека.

В XIX веке возрождение идеи бессознательного привело к отрицанию взгляда на сознание как на единственную форму духовной жизни. В учениях З. Фрейда и К. Юнга сознание представлено как пассивная сила, которую характеризуют сопротивление и претерпевание, а бессознательное наделено напором и стремлением, свойственными живой и активной силе; активной силой человек не распоряжается, но именно она формирует смысловую и познавательную сферы нашего жизненного мира. При таком подходе отсутствует ценностная перспектива для развития человека и его духовного опыта, в большей мере здесь оправданы элементы бездуховности. Альтернативой такому подходу может служить понимание рефлексии в духовной антропологии, где рефлексия осмысливается как опыт осознания внутреннего раздвоения человека и последующего преодоления этого раздвоения через возвращение внутри себя духовного, внутреннего человека, причем обретение внутреннего единства и целостности приводит к полному преображению личности.

Философские предпосылки рефлексивного подхода дали толчок к определению рефлексии в других предметных областях и использованию этого понятия другими науками: психологией, социологией, культурологией, педагогикой. В психологии рефлексия – это процесс самопознания индивидом внутренних психических актов и состояний. В социологии рефлексия рассматривается как процесс зеркального взаимоотражения субъектами друг друга и самих себя в пространстве коммуникации и социального взаимодействия, при этом «зеркала» могут быть «кривыми», неадекватно и искаженно воспроизводить предмет рефлексии и точку зрения «другого» на этот предмет. В культурологии, согласно П. Тейяр Шардену, «приобретенная сознанием способность сосредоточиться на самом себе и овладеть самим собой как специфическим предметом; знать, что знаешь» [4, с. 359].

Таким образом, рефлексивность является частью духовного опыта человечества, той способностью, благодаря которой общество может иметь объективную информацию о самом себе, видеть негативные и патологические явления, определять, какие опасности грозят ему в будущем, и на основе этого принимать превентивные меры, способные задержать или отвести некоторые тенденции.

В обществе происходит смена мировоззренческих ориентаций: вместо стабильности – противоречивая реальность. Понимание человека как субъекта собственной жизни привело к рождению новых ценностей образования: овладение способами взаимодействия с миром внутри и вне себя вместо пассивных знаний об этих мирах, построение субъективной системы ценностей в согласии с объективными ценностями социума. Впервые за всю историю человеческой цивилизации интеллектуальный, духовный багаж

человека превращается в ведущий фактор развития общества в целом и материального производства в частности» [5, с. 44]. Другими словами, наступает эпоха деятельностно-ценностной модели образования.

Духовное становление личности школьника – динамичный, спонтанный процесс, требующий разумного регулирования. Целенаправленное воспитание задаст позитивную динамику этому процессу, если будет учитывать саморазвитие школьника. Естественной средой для саморазвития человека являются те социокультурные условия, в которых проходит его жизнедеятельность. Современный школьник родился и живет в «эре кризиса», когда многие нормы, ценности, ориентации и идеалы уходят в прошлое, а новые возникают непосредственно в ходе предметно-практического опыта.

Появляется проблема – отсутствие однородной, устоявшейся культурной среды, которая могла бы явиться прочной основой для развития человека и основанием формирования духовного опыта личности. Чтобы решить ее, школьнику предстоит создать собственный «микромир», изучить иные культуры, проникнуть в духовную жизнь предшествующих поколений и сформировать свое отношение к ним. Затем, на основе этого отношения, создать «новые ценности», открыв себя в другой культуре или ограничив себя от другой культуры. Другими словами, стать человеком творящим, деятельным. Возникает вторая проблема: организация педагогической поддержки, позволяющей оптимально сочетать направленность деятельности не только на само действие, но и на самого себя и на партнера. Такой подход исследовал Г.П.Щедровицкий, который полагал, что возникновение рефлексии связано с появлением затруднительных ситуаций в деятельности человека.

Если рефлексивные умения в учебном процессе специально не формируются, то их развитие происходит стихийно. Помощь педагога в овладении рефлексивными умениями позволит осмыслить, прогнозировать и реконструировать свою деятельность. Для этого педагог должен овладеть культурной рефлексией, расширить культурный опыт, стремиться к культурному росту. Только тогда станет возможной совместная деятельность ученика и учителя по переосмыслению состоявшихся культурных актов и поиск новых парадигм развития культуры, в которой они смогут проявить способность управлять своими отношениями, своей культурой и изменениями, что, несомненно, обогатит их духовный опыт. Возникает вопрос о роли и месте педагогической рефлексии как важнейшей формы духовного опыта.

Процесс социализации личности происходит постепенно, и на начальных этапах важнейшую роль играет сложившаяся в обществе система образования. Общество, школа учат позна-

вать мир, вступать с ним в активный диалог, способствуют формированию ценностных ориентаций – важнейшего элемента сознания личности. Таким образом, каждый ученик оказывается включенным в мир духовности своего народа, в котором «главное – не передача знаний, главное – ситуация переживательного опыта, чтобы рождалась душа ребенка, его мысли, чувства, эмоции...» [6, с. 59]. Во многом своим духовным образованием каждый человек обязан не только тому, чему его учили, но и тем, кто его учил, как учил и как к нему относился. Как известно, люди самовыражаются за чужой счет, а самоопределяются за свой. Поэтому, не имея навыка мировоззренческой рефлексии, люди могли бы избрать деструктивные пути. Мировоззренческий диалог, способствующий развитию духовного опыта, возможен и необходим в педагогическом процессе.

Педагогическая деятельность по сути своей носит рефлексивный характер, так как на всех этапах – от диагностики и постановки цели до результата – требует исследования осуществленной деятельности. Назначением педагогического процесса является создание условий для саморазвития субъектов этого процесса – учащихся и педагога. Педагогические условия – это внешние обстоятельства, обстановка, в которых возникает, существует и развивается рефлексия, без которых она существовать не может. Условия можно специально создавать, конструировать с целью влияния на протекание процесса. На основе познания законов природы люди создают благоприятные и устраняют неблагоприятные условия своей деятельности, но педагогические условия имеют особенность – они предполагают, но не гарантируют определенный результат процесса.

Психолого-педагогические исследования процесса рефлексии показали, что определяющим условием возникновения рефлексии является не физиологическая зрелость формирующейся личности, а целесообразно организованное школьное образование. Это обстоятельство содержит еще одно преимущество – коллективный характер деятельности, который способствует духовным поискам личности. Накопление духовного опыта человека, будучи индивидуальным по форме, по существу всегда является опосредованно коллективным.

Одна из важнейших функций рефлексии – диагностическая, когда констатируется уровень развития участников и уровень эффективности педагогического взаимодействия. На этом этапе, отмечает Н.М. Борытко, «следует отметить, что изучение духовной жизни человека, которой преимущественно занимается педагогика, возможно только через «посредников»: его поступки, дела, слова, творения, т.е. через инобытие человека. Эти «следы» человека, это инобытие – особенности его деятельности, поведения, характерные

эмоциональные состояния, продукты его творчества (подделки, сочинения или просто организация его рабочего места) и т.д. С позиций естествоиспытателя такая диагностика выглядит «нестрогой» или «приблизительной», но педагог в процессе диагностики выявляет не количественные отношения, а качество (причем в процессе его становления) и влияние различных условий на становление этого качества. В результате уточняется теоретическая модель и отбираются факторы становления исследуемого феномена, что позволяет на основе их анализа отобрать педагогически регулируемые условия» [7].

Учить рефлексии трудно, но надо стремиться подготовить человека к тому, чтобы в какой-то момент времени он мог сказать себе «остановись», заглянуть в себя и задать себе вопрос: «Почему это произошло?», «Что стоит за тем или иным моим действием?».

Затем смоделировать ситуацию и описать опыт рефлексии следующим образом:

а) «Я» осуществляю рефлексивный выход, то есть осуществляю такой поворот сознания, при котором вижу себя и свою ситуацию извне;

б) «Я» нахожусь в рефлексивной позиции, то есть занимаю позицию внешнего наблюдателя по отношению к самому себе, своей ситуации;

в) «Я» осуществляю рефлексивное отношение, то есть отношусь к себе, к своей ситуации как к целому из рефлексивной позиции, смотрю на себя как бы со стороны.

По предмету, на который она направлена, можно выделить два типа рефлексии: рефлексия как техника осмысления процесса, способов и результатов мыслительной работы и практических действий. Этот тип работы рассматривается как поворот сознания, в результате которого появляется возможность увидеть себя, свое мышление, свое сознание как бы «со стороны». Он расширяет поле осознаваемых элементов мышления и деятельности, способствует осмыслению помех и затруднений в конкретной ситуации, нахождению способов их преодоления. Рефлексия состояний. Она направлена на осознание своих переживаний и состояний в ходе работы. Человек должен понимать причины возникновения у себя таких состояний, как раздражение, напряжение, удовлетворение. В этом случае с состоянием легче справиться. В условиях педагогической деятельности в процессе общения с учащимися учитель ставит ряд задач: передать актуальную учебную информацию, практические умения и навыки, развить их мышление и т.д. и, конечно же, построить канал межличностной коммуникации, обеспечивающий успешную интерпретацию информации поступающей к учащимся и исходящей от них. Форма и содержание сообщения существенно зависят от личностных особенностей как учителя, так и ученика, их представлений друг о друге и отношений, складывающихся между ними. В педагогически правильно построенном общении будут взаимно оцени-

ваться и позитивно изменяться характеристики участников общения.

Можно сказать, что одним из базовых понятий, которое определяет смысл организации педагогического процесса, является рефлексия. По определению В.И. Слободчикова и Е.И. Исеева, рефлексия – «это человеческая способность, позволяющая сделать человеку свои мысли, эмоциональные состояния, действия, отношения, самого себя предметом специального рассмотрения (анализа и оценки) и практического преобразования» [8, с. 17]. Постановка рефлексивных задач, которые требуют специфической мыслительной деятельности, – это умение, которым должен обладать педагог. Еще одно необходимое умение – это организация рефлексивной среды, которая обеспечила бы личностное развитие участников. Основными характеристиками рефлексивной среды являются:

- инициирование проблемных ситуаций, расширяющих понимание участниками себя и других;

- рассмотрение любой проблемы не как «затруднения», «барьера», а как возможности дальнейшего развития;

- создание условий для сотрудничества, взаимодействия, обмена мнениями и других форм социальной активности;

- моделирование ситуаций, которые в максимальной степени соответствуют поставленным задачам и интересам участников;

- использование позиционного взаимодействия, при котором рассматриваемая проблема изучается с различных ролевых, концептуальных позиций;

- создание условий для глубинного осмысления, анализа и переосмысления участниками своего эмпирического опыта;

- поощрение инновационных подходов к решению проблем;

- развитие у участников навыков взаимопонимания, активно слушания, открытости опыту;

- инициирование целостного восприятия людей и ситуаций, позволяющего рассматривать полярные возможности и варианты их взаимопереходов как источники развития [5, с. 18].

Смысл открытия духовной реальности человека можно определить как путь человека к самому себе, в процессе прохождения которого «гигантским шагам души должны предшествовать малые шаги, шаги соприсутствия, содействия, сочувствия, сопереживания, сострадания, соучастия, сопричастия, вчувствование в сокровенное, которое есть в людях, в природе, в произведениях искусства и даже в вещах, в утвари. А свое сокровенное нужно стараться представлять (ставить перед собой) себе и задумываться о нем. Совершая такие шаги, впадая в состояние понимания мира, другого человека, произведения искусства, самой себя, душа будет

расти и крепнуть» (В.П. Зинченко) [9]. Педагогическая рефлексия как важнейшая формы духовного опыта помогает в извечном поиске ответов на вопросы о том, какие начала существуют в человеке и как они соотносятся с человеческими, какие нужны условия для самовыражения и духовного роста человека.

Литература:

- 1 Кутырев, В.А. Философский образ нашего времени (безжизненное пространство постчеловечества) / В.А. Кутырев. – Смоленск, 2006. – 301 с.
- 2 Токарева, С.Б. Проблема духовного опыта и методологические основания анализа духовности / С.Б. Токарева. – Волгоград: Изд-во ВолГУ, 2003. – 256 с.
- 3 Алексеева, Е.А. Аналитика субъективности / Е.А. Алексеева. – Минск: Право и экономика, 2004. – 212 с.
- 4 Дик, П.Ф. Культурология: учебное пособие для вузов / П.Ф. Дик, Н.Ф. Дик. – Ростов н/Дону: Феникс, 2006. – 384 с.

5 Социогуманитарное образование как фактор национальной безопасности / Л. Мельникова [и др.] // Беларуская думка. – 2007. – № 5. – С. 44-49.

6 Канн, М.А. Технология альтернативных решений / М.А. Канн // Чалавек. Грамадства. Свет. – 2003. – № 1. – С. 59 – 66.

7 Борытко, Н.М. Гуманитарно-целостный подход в конструировании воспитательной деятельности педагога: Методология диссертационных исследований проблем образования в условиях его модернизации: сб. науч. ст. Всерос. Семинара по методологии педагогики? Волгоград, 20-22 мая 2003 г. – Волгоград: Перемена, 2003. – С. 250-257.

8 Ерхова, М.В. Рефлексивно – деловые игры в управлении школой и образовательной практике / М.В. Ерхова. – М.: Сентябрь, 2008. – 176 с.

9 Гаязов, Р.А. Новогуманистическая рациональность как возделывание и воспитание души человека / Р.А. Гаязов. – Режим доступа: <http://libconfns.narod.ru/2003/sl/gaiyazov.htm>

УДК 378

ЗНАЧЕНИЕ ПРОФЕССИОНАЛЬНОЙ ОРИЕНТАЦИИ МОЛОДЕЖИ

Исабаев А.Ж. - к.вет.н., директор центра формирования студенческого контингента Костанайского государственного университета им. А.Байтурсынова

Түйін

Түлектер болашақ мамандықты таңдауына үлкен назар аудармайды және қазіргі заманғы еңбек нарығы туралы білім алмайды да, осыдан кейін дабыл диспепсия және т.б. түрлерде көрінетін қиын әлеуметтік-психикалық жағдайдың пайда болуына ұшырайды. Еңбек нарығында пайда болған әлеуметтік-экономикалық жағдайда адаптацияның мәселесін шешуде профориентациондық шаралардың мәні зор.

Аннотация

Выпускники школ не в полной мере уделяют внимание выбору будущей профессии, не получают знаний о современном рынке труда, что приводит в дальнейшем к возникновению сложных социально-психических состояний, которые проявляются в виде тревог, депрессий и т.д. В этой связи значительную роль в решении проблем адаптации молодежи к сложившейся социально-экономической ситуации на рынке труда играют профориентационные мероприятия.

Summary

The graduates don't always pay much attention to the choice of future profession. They don't get knowledge concerning present – day state of labor economics. So that this leads to the vise of socially – mental problems such as anxiety, depression, etc. As a result a great role in solving the problems connecting with youths adaptation to the existent social and economic situation is played by professional orientated actions.

В настоящее время для достижения существенного развития человеческих ресурсов необходимо создавать условия для повышения конкурентоспособности граждан на рынке труда.

Особое внимание необходимо уделять работе с молодежью, представляющей собой одну из наиболее уязвимых категорий населения страны. Низкая конкурентоспособность молодежи обусловлено действием ряда факторов:

- недостатком профессиональных знаний, квалификации и навыков;
- трудовой нестабильностью молодежи, связанной с увольнениями в связи с призывом в Вооруженные силы;
- совмещением значительной части молодежи работы с учебой;
- инфантилизмом определенной части молодежи, привыкшей бесплатно получать основ-

ные жизненные блага (от государства, родителей).

Результаты последних социологических исследований показывают, что молодежь не получает знаний о современном рынке труда, о правилах поведения на нем, слагаемых построения успешной профессиональной карьеры, о своих правах и обязанностях в сфере трудовых отношений. Молодежь не готова конкурировать и быть субъектом на рынке труда [1].

После окончания школы у большинства молодых людей преобладают идеалистические представления о будущей профессии, трудовой и профессиональной карьере. При появлении первых проблем, связанных с невозможностью желаемого трудоустройства, эти представления разрушаются и приводят к возникновению сложных социально-психических состояний, которые проявляются в виде тревог, депрессий и т.д. [2].

В последнее время социализация как универсальное явление привлекает все большее внимание. Нынешний процесс социализации личности происходит в очень непростых условиях. Проблемы, связанные с индивидуальным выбором профессии, в любую эпоху бывают острыми и трудными. В социальной сфере накопилась масса наболевших вопросов, связанных с завтрашним днем.

Столкновение с реальной действительностью очень часто приводит молодых людей к переориентации либо к деградации сложившихся ценностей. Если рассматривать безработицу как своеобразный вариант социализации молодежи, то бесспорным здесь является то, что она негативно сказывается на социальнопсихологическом развитии молодых людей, а сам процесс социализации нарушается [3].

Значительную роль в решении проблем адаптации молодежи к сложившейся социально-экономической ситуации на рынке труда играют профориентационные мероприятия.

Профессиональная ориентация представляет собой систему мероприятий, направленных на активизацию процесса выбора молодежью профессии, самоопределения и оптимизации трудоустройства выпускников в соответствии с их индивидуальными особенностями и с учетом потребностей рынка труда.

Реализация программы по профессиональной ориентации молодежи должна предусматривать создание условий для сознательного выбора будущей профессий. Программа в рамках довузовской профессиональной ориентации должна быть направлена на формирование личностной мотивации выбора профессии, приобретение начальных теоретических знаний по будущей профессии и оценке своего соответствия профессиональному будущему.

На наш взгляд, одной из главных целей системы профориентационной работы является оптимизация процесса выбора профессии в соответствии с личностными интересами граждан и

потребностями рынка труда. При этом знания молодых людей о возможностях выбора профессии и самих профессиях расширяются и углубляются. Принятие решений о выборе будущей профессии становится более осознанным.

Для достижения данной цели коллективом Костанайского государственного университета им. А.Байтурсынова ежегодно реализуется план профориентационной работы с широким охватом школ и колледжей региона. При этом за каждым факультетом были закреплены средние школы, были определены несколько направлений работы:

1. Рекламно-информационная деятельность (подготовка и печать буклетов по специальностям университета, выступления в СМИ с профориентационной целью, создание презентационного электронного видеofilmа, обновление информации на сайте университета и т.д.).

2. Профориентационная работа с выпускниками школ, колледжей и их родителями. Данная работа проводилась в форме бесед, анкетирования, школьников выпускных классов интересуют вопросы выделения государственных образовательных грантов, их количество, так называемый «проходной» бал на грант, а также условия оплаты за обучения, проживания в общежитии и т.д.

Профессиональная ориентация выпускников школ представляет собой разветвленную структуру, включающую в себя профессиональную диагностику, профессиональную консультацию, профессиональное просвещение, одной из главных составляющих данной работы является авторитет родителей.

Помощь родителей заключается в содействии детям в определении направленности своих профессиональных интересов и склонностей, личных и деловых качеств, необходимых для овладения определенной сферой профессиональной деятельности. Систематическое посещение преподавателями университета школьных родительских собраний, классных часов позволило качественно улучшить профессиональное ориентирование населения на специальности КГУ им. А. Байтурсынова.

3. Профориентационная работа с участием местных исполнительных органов, потенциальных работодателей посредством информирования населения о преимуществах обучения на специальностях университета и колледжа, профориентационная деятельность во время проведения ежегодных «Ярмарок вакансий».

Только комплексная профориентационная работа усиливает мотивацию поиска новых, недостающих сведений о реальных объектах профподготовки, трудоустройства, ослабляет синдром неуверенности в своих силах, состоянии апатии, тревожности и пассивности.

Литература:

1 Бендюков М.А. Азбука профориентации. Как молодому человеку преуспеть на рынке труда? Изд. 2-е, доп. и дораб. / М.А. Бендюков, И. Л. Соломин, М. И. Ткачев. СПб.: ЗАО «Литера плюс», 1997. С. 336-338.

2 Климов Е.А. Как выбирать профессию. Изд. 2-е доп. и дораб. / Е.А.Климов. М.: «Просвещение», 1990. – С.159-161.

3 Профориентация: проблемы и решение / Вологодский областной учебно-методический центр профориентации и профессионального обучения незанятого населения. Вологда, 1995. Вып. 3. С.51-52.

УДК 378(574)

ДВУХУРОВНЕВАЯ СИСТЕМА И КАЧЕСТВО ВЫСШЕГО ОБРАЗОВАНИЯ

Соловьёва М.А. – магистр истории, преподаватель кафедры Отан тарихы Котанайского государственного университета им. А.Байтурсынова

Түйін

Осы мақалада Қазақстандағы жоғары білімнің сапасының жоғарылатуының мәселелері қарастырылады.

Аннотация

В данной статье рассматривается проблема повышения качества высшего образования в Казахстане.

Summary

In this article considers the problem of improving the quality of higher education in Kazakhstan.

Процессы глобализации превращают образование в один из важнейших элементов социальной инфраструктуры развитых государств. Социально-экономические и технологические преобразования в современном мире выдвигают непростые задачи, многие из которых неизбежно связаны с функционированием института образования.

Таким образом, образование в современном общественном развитии выступает одним из основных инструментов повышения конкурентоспособности как страны в целом, так и каждого человека в отдельности.

В последние годы одной из наиболее острых социальных проблем развития высшего образования является включение его в единое европейское образовательное пространство. Процессы глобализации, затрагивающие в том числе и сферу образования, проявляются в стремлении европейских государств к унификации и интеграции образовательных стандартов, выработке общих критериев образовательной политики в рамках Болонского процесса.

Начало Болонскому процессу было положено подписанием Болонской декларации 19 июня 1999 года в городе Болонье (Италия) представителями 29 европейских стран. Хотя Болонской декларации предшествовал целый ряд других документов, посвященных вопросам высшего образования в единой Европе (в т.ч. Сорбонская декларация от 25 мая 1998 года и другая Болонская декларация - Великая хартия университетов, принятая в 1988 году), именно в Болонской декларации (по другой общепринятой терминологии - конвенции) были намечены конк-

ретные шаги и было заявлено о формировании рабочих органов данной инициативы [1, с.44].

В настоящее время знания устаревают очень быстро. Поэтому желательно дать выпускнику широкую подготовку и научить его пополнять, обновлять знания, умения и навыки по мере необходимости. Именно на такую подготовку нацелен бакалавриат (в разных системах – от 3 до 4 лет). Магистратура (обычно 1 – 2 года) предполагает более узкую и глубокую специализацию, часто магистрант ориентируется на научно-исследовательскую и/или преподавательскую работу. Нужно подчеркнуть, что уже бакалавриат дает законченное высшее образование, и выпускник с дипломом бакалавра может претендовать на штатные должности, для которых, согласно существующей нормативно-правовой базе, предусмотрено законченное высшее образование [2, с.48-49].

Прежде всего, Болонский процесс строится на началах добровольности и ничего от своих участников, строго говоря, не требует. Его главная цель – прозрачность, сопоставимость, «понятность» существующих образовательных систем, возможность легкого «пересчета» одной системы на другую. Практика разных стран в данном отношении не совпадает. Например, в большинстве стран медицинское образование сохраняет свою традиционную «одноуровневую» структуру, хотя в Великобритании существуют квалификации «бакалавр медицины», «бакалавр стоматологии», «бакалавр хирургии» и т.п. Вообще в настоящее время образовательные системы западноевропейских стран еще далеки от единообразия; насколько они сблизятся – покажет будущее. В любом случае, документы Бо-

лонского процесса постоянно подчеркивают, что национальное своеобразие образовательных систем – это общеевропейское богатство.

Ведь ясно, что бакалавр не будет равным традиционному «пятилетнему» специалисту уже потому, что он учится на год меньше [3, с.122-125].

Качество образования не есть некое абстрактное свойство; высокое (достаточное) качество – это максимальное (достаточное) соответствие той задаче, которая должна быть решена в ходе подготовки специалиста данного уровня. Первоначально необходимо выяснить, с чего должно начинаться проектирование учебной программы, ведущей к получению той или иной академической степени: необходимо силами экспертов, с привлечением потенциальных работодателей и других заинтересованных лиц определить набор знаний, умений, навыков, которыми должен обладать выпускник, освоивший программу. Далее нужно установить, какого рода занятия (лекции, семинары, практики и т.д.) обеспечивают получение предусмотренных знаний, умений, навыков. Если, в дополнение к этому, мы решим, какой должна быть разумная нагрузка студента в неделю, искомым результатом – продолжительность общего срока обучения достигается с использованием простейших арифметических операций. Эта большая работа «конструирования» новых программ по существу только начинается, но заранее можно сказать, что для разных специальностей (направлений подготовки) высшего профессионального образования потребуются, скорее всего, разные сроки обучения. Очень предварительно можно предположить, что срок обучения в бакалавриате может варьировать от 3 до 5 лет, а в магистратуре – от 1 до 2 лет [4, с.3].

В настоящее время реальная ситуация такова, что в разных странах (иногда даже в пределах одной страны) квалификации, полученные выпускниками вузов, с трудом поддаются сравнению. Так, в странах, где выпускник университета или колледжа получает по завершении соответствующего курса обучения квалификацию «бакалавр», а затем, при условии освоения до-

полнительного курса объемом в 1-2 года, квалификацию «магистр», обычно «не понимают», чему соответствует квалификация «дипломированный специалист»: является она аналогом бакалавра – или же аналогом магистра? Иногда даже возникают сомнения в том, что дипломированный специалист – это лицо с законченным высшим образованием. Точно так же в странах, где нет традиции присвоения квалификаций бакалавра и магистра, работодатели и общественность плохо представляют себе это нововведение, специфику образования на уровнях бакалавриата и магистра, является ли вообще бакалавр лицом с законченным высшим образованием. Поэтому абсолютно необходимо достижение такой ситуации, когда по типу диплома об образовании, по записи в дипломе и в приложении к нему можно было бы с максимальной ясностью судить о том, каково образование обладателя диплома. Главное, должно быть известно и понятно, какие образовательные программы вузов как внутри страны, так и в разных странах «стоят» за соответствующими записями в дипломе. Указание на присвоение квалификации бакалавр, магистр или любой иной должно достаточно ясно говорить об уровне знаний, умений, навыков в той или иной сфере занятий. А это и есть результат освоения соответствующей образовательной программы.

Литература:

- 1 Болонский процесс: середина пути. М.: ИЦПКПС, 2005. - 378 с.
- 2 Каримов З. Болонский процесс и региональные вузы / Каримов З., Белобородова Н. // Alma mater. - 2006. - N 6. - С.48-49.
- 3 Карпенко М. Новая парадигма образования XXI века / Карпенко М. // Высшее образование в России. - 2007. - №4. - С.93-97.
- 4 Туймебаев Ж.К. «О состоянии высшего и послевузовского образования в Казахстане и его приоритетах», Международная конференция, посвященная 20-ой годовщине Великой Хартии Университетов, университет Болонья, Италия, 2008 г.

УДК 005.332.4:332.1

РЕГИОНАЛЬНАЯ ПОЛИТИКА ПОВЫШЕНИЯ КОНКУРЕНТОСПОСОБНОСТИ ЭКОНОМИКИ

Мишулина О.В. – д.э.н., профессор, заведующая кафедрой менеджмента и маркетинга Костанайского государственного университета им. А. Байтурсынова.

Смагулов Д.С. – магистрант специальности 6М050600 - Экономика Костанайского государственного университета им. А. Байтурсынова

Түйін

Мақалада «бәсеке» ұғымының мазмұны, нарықтық экономикадағы оның қызметтері мен белгілері қарастырылады. Экономиканың бәсекеқабілеттігін арттырудың аймақтық саясатын қалыптастырудың қажеттілігі, оның негізгі бағыттары негізделеді.

Аннотация

В статье рассматривается содержание понятия «конкуренция», ее признаки и функции в условиях рыночной экономики. Обосновывается необходимость формирования региональной политики повышения конкурентоспособности экономики, ее основные направления.

Summary

In article the maintenance of concept "competition", its signs and functions in the conditions of market economy is considered. Necessity of formation of a regional policy of increase of competitiveness of economy, its basic directions is proved.

Современное содержание понятия «конкуренция» заключается в том, что последняя, являясь главным инструментом экономии ресурсов и роста эффективности, остается одной из движущих сил развития общества в целом. Конкуренция – термин латинского происхождения, в буквальном переводе означает «сталкивание». Понятие конкуренции многозначно и не охватывается каким-либо универсальным определением. Конкуренция – это и способ хозяйствования, и такая форма существования капитала, при которой один индивидуальный капитал соперничает с другим. Конкуренция - соперничество, соревнование между выступающими на рынке товаропроизводителями за наиболее выгодные условия производства и сбыта товаров для получения на этой основе максимально возможной прибыли. Одновременно конкуренция - это механизм автоматического регулирования пропорций общественного производства. Являясь атрибутом рынка, конкуренция естественным путём возникает из рынка и одновременно служит непременным условием его существования и развития [1].

Конкуренция, с одной стороны, – это экономическая состязательность за достижения лучших результатов в области какой-либо Деятельности, борьба товаропроизводителей за более выгодные условия хозяйствования, получение наивысшей прибыли. С другой стороны – элемент рыночного механизма, обеспечивающий взаимодействие рыночных субъектов в производстве и сбыте продукции, а также в сфере приложения капитала. По форме конкуренция представляет систему норм и правил организации, директив и рыночных методов функционирования структурных государственных и частных подразделений.

Выделяют ряд признаков конкуренции:

- 1) субъектность, то есть наличие субъектов конкурентного взаимодействия;
- 2) активность (процесс), направленная на достижение успеха в конкурентной борьбе;
- 3) результат, выявляющий позиции победителя и побежденного;
- 4) мотивированность, то есть наличие конкурентных мотивов, таких как: достижение успеха, лидерских позиций и других;
- 5) ситуативность, определяющаяся ситуацией соревновательности, возможно, созданной специально, к примеру, для выявления лучшего мастера своего дела;
- 6) объективность как условие рыночной экономики.

В рамках данной проблемы возможно рассмотрение функций конкуренции: положительных и отрицательных. Основные положительные функции конкуренции заключаются в том, что она:

- способствует выпуску более качественной продукции и вымыванию с рынка сбыта некачественной;
- является стимулом для более качественной и производительной деятельности как одного работника, так и предприятия в целом;
- способствует демополизации экономики;
- стимулирует персонал организации проявлению высокого уровня профессионализма;
- способствует совершенствованию и успеху не только предприятий и организаций, но и российской экономики в целом.

При этом необходимо отметить, что положительные проявления конкуренции возможны лишь на ее добросовестной основе, предполагающей применение методов неценовой конку-

ренции, основанной на высоком профессионализме всего персонала предприятия, в том числе и менеджерского корпуса, совершенствовании качества продукции и условий ее реализации. К основным отрицательным функциям конкуренции можно отнести следующие:

- предполагает статус побежденного, при этом может вызывать переживание негативных эмоциональных состояний;
- может провоцировать конфликтное взаимодействие;
- возникает на желании удовлетворить, в первую очередь, собственные интересы в ущерб интересам других;
- усиливает неуверенность, страх не соответствовать условиям жесткой конкуренции, проиграть, снижает самооценку;
- портятся доверительные отношения, выступающие фактором душевного здоровья и личностного роста
- допускает использование любых методов для достижения победы.

По оценкам современников, конкуренция обладает следующими признаками:

- проявляет себя в системе воспроизводства технических и экономических параметров продукции на всех стадиях ее проектирования, изготовления, предпродажного и послепродажного обслуживания и потребления;
- является систематизирующей составляющей рыночных отношений, определяя всю совокупность присущих ей элементов (издержки производства, формирование цены, адаптивность предприятий и организаций к требованиям рынка, удовлетворение потребностей в товарах и услугах);
- служит фундаментом рыночных методов ведения хозяйства, основой формирования и проявления конкурентоспособности продукции [2].

Сегодня позиции любой страны в мире напрямую зависят от конкурентоспособности ее экономики. Повышение конкурентоспособности национальной экономики предопределяет возможность ее модернизации, устойчивого развития, роста благосостояния населения, безопасности страны. Разные государства отличаются способами достижения конкурентоспособности, используя при этом различные факторы. Одни обеспечивают ее за счет базовых факторов, например, природных ресурсов, дешевой рабочей силы [2, с. 3]. К странам указанной категории относится и Казахстан, который на мировых рынках имеет преимущества по крайне ограниченному перечню сырьевых товаров: нефть, газ, уголь, металлы, зерно и др. Длительное использование подобной стратегии роста конкурентоспособности имеет естественные пределы и не позволяет рассчитывать не только улучшение, но и сохранение позиций в мировой экономике.

Лидерами в конкурентной борьбе на мировых рынках становятся страны, которые исполь-

зуют факторы более высокого порядка: научный и образовательный потенциал, высококвалифицированная рабочая сила, развитая инфраструктура. В основе повышения конкурентоспособности этих стран лежит широкое применение инноваций во всех сферах. Можно утверждать, что современный механизм повышения конкурентоспособности в целом носит инновационный характер.

Проблеме повышения конкурентоспособности экономики, ее модернизации в Казахстане уделяется большое внимание со стороны Главы государства Н.А. Назарбаева. В наиболее развернутом виде задач в этой области сформулированы в Стратегии вхождения Казахстана в число 50-ти наиболее конкурентоспособных стран мира. Реализация этой Стратегии предполагает, чтобы политика конкурентоспособности стала стержнем всей экономической политики государства.

Особое значение в связи с этим приобретает формирование региональной политики конкурентоспособности. Это объясняется тем, что успешная интеграция в глобальный рынок все чаще происходит не на уровне национальных государств, а на уровне отдельных регионов. Регионы становятся активными участниками процессов конкуренции, а не только средой для усиления конкурентоспособности фирм. Акцент при этом делается на структурные факторы, определяющие конкурентоспособность и способствующие долгосрочному росту, в частности, в сфере НИОКР и инноваций, информационных технологий и человеческого капитала. Регионы конкурируют между собой за обладание такими мобильными факторами, как капитал, квалифицированные работники, технологические знания. Слабые и отстающие регионы в условиях не конкурентоспособности своей экономики рискуют быть исключенными из общих процессов развития национальной экономики и еще более ухудшить свои позиции.

Учитывая прогрессивные тенденции накопления потенциала конкурентоспособности, региональная политика в этой сфере должна иметь сильную инновационную составляющую. Мировой опыт свидетельствует о повышении роли регионов в активизации инновационной Деятельности. С одной стороны, конкретные бизнес – проекты часто имеют территориальную привязку, а региональные органы управления ближе находятся к источникам и получателям технологий. С другой стороны, диффузия (распространение) инноваций имеют сильно выраженный пространственный аспект.

Следует отметить, что в Казахстане инновации пока практически не задействованы в целях повышения конкурентоспособности экономики. Уровень инновационной активности предприятий едва превышает 2%, что намного ниже соответствующих мер, свидетельствующих о намерении государства содействовать росту конку-

рентоспособности и инновационной деятельности [2, с. 124].

В настоящее время в Казахстане основные положения инновационной политики изложены, прежде всего, в Стратегии индустриально-инновационного развития РК до 2015г. В этом программном документе, однако, отсутствует региональный раздел. Предполагалось, что в каждом регионе должна быть разработана своя соответствующая программа. Ознакомление с такими программами показывает, что в них основное внимание уделяется индустриальному развитию, инновационные направления носят, в основном, формальный декларативный характер.

Региональный срез проблемы не прослеживаются и в другом важном документе для реализации национальной инновационной политики – Программе по формированию и развитию национальной инновационной системы РК на 2005-2015гг. Наконец, в Законе РК «О государственной поддержке инновационной деятельности», принятом в марте 2006 г., региональный аспект проблемы представлен только в одной статье и сводится к изложению полномочий органов исполнительной власти на местах в разработке и реализации региональных инновационных программ и участии в создании субъектов инновационной деятельности. Все это затрудняет решение поставленной в Стратегии вхождения Казахстана в число 50-ти наиболее конкурентоспособных стран мира задачи сконцентрировать экономическую деятельность в развитых странах в региональных центрах, способных стать «локомотивами» экономической и социальной модернизации.

В интересах включения инновационного фактора в повышение конкурентоспособности регионов на первый план выдвигается задача выработки и реализации региональных моделей инновационной политики и стратегии, которые базируются на оптимальном сочетании форм и методов государственного регулирования с использованием рыночных экономических рычагов и стимулов. Инновационная политика и региональная стратегия должны быть всесторонне научно обоснованы, теснейшим образом взаимосвязаны и скоординированы с основными положениями и приоритетными направлениями государственной инновационной политики. Естественно, последующим согласованием с субъектами других уровней управления и хозяйствования в части реализации задач, представляющих взаимный интерес.

Все изложенное обуславливает необходимость изменения теоретических и практических подходов к территориальному развитию, переориентации прежней концепции региональной политики «выравнивания» на новые принципы, базирующиеся на мировом опыте формирования стратегии развития регионов. Весьма плодотворным может оказаться соединение концепций ре-

гионального развития с современными концепциями инноваций.

Следует отметить, что региональная политика и в теории, и на практике трактуется достаточно широко. По кругу решаемых проблем она зачастую понимается как политика разделений полномочий центром и регионами при решении задач социально-экономического развития. Такая политика на практике предстает, прежде всего, как политика межбюджетных отношений. Другой аспект связан с воздействием государства на условия социально-экономического развития регионов, с тем, чтобы уменьшить территориальную дифференциацию таких условий. Такая политика принимает характер «выравнивающей» политики. Наконец, к региональной политике иногда относят собственную политику, проводимую региональными органами власти в тех или иных направлениях: социальную, инвестиционную, промышленную [3].

На наш взгляд, региональная политика повышения конкурентоспособности должна иметь два среза.

Первый – это политика государства, направленная на содействие формированию и усилению источников конкурентоспособности в том или ином регионе.

Второй срез – это политика самих регионов по формированию в регионе условий, благоприятных для ведения бизнеса, то есть по созданию рыночной среды.

В первом случае источники конкурентоспособности региона обеспечиваются за счет более дешевых или более развитых факторов производства (труд и капитал). Во втором случае, это, прежде всего, институциональные условия, способствующие становлению в регионе конкурентных производств.

Таким образом, региональную политику конкурентоспособности следует понимать как политику по формированию и развитию региональных конкурентных преимуществ (рисунок 1). В литературе давно утвердилось понятие конкурентных преимуществ на уровне фирм [4]. Много внимания уделяется также проблеме конкурентоспособности национальной экономики. Что же касается регионального аспекта этого понятия, то здесь утвердившихся определений пока нет. На наш взгляд, региональные конкурентные преимущества представляют собой совокупность ресурсных, технологических и институциональных условий, сложившихся в том или ином регионе и выгодно отличающих его от других территориальных образований. В свою очередь, ресурсные конкурентные преимущества – это доступные природные ресурсы, дешевая и квалифицированная рабочая сила, выгодное местоположение, развитая инфраструктура. Технологическое преимущества – это наличие прогрессивных технологий, развитый научно-образовательный потенциал, в последнее время и развитие ин-

формационно-коммуникационных технологий. Институциональные конкурентные преимущества складываются из благоприятных общеэкономических условий для предпринимательской

деятельности: развитой рыночной инфраструктуры, благоприятного налогового режима, пониженных административных барьеров, доступности кредитов и т.д.



Рисунок 1 - Основные направления формирования региональной политики повышения конкурентоспособности экономики

Обладание тем или иным набором конкурентных преимуществ обеспечивает конкурентные позиции регионов. На практике ни один регион не имеет полной совокупности факторов конкурентоспособности. Регионы различаются по степени концентрации производства и тесноте экономических связей, по состоянию производственного потенциала и обеспеченности кадрами, по наличию базы для их подготовки, повышения квалификации и переподготовки, по наличию производственных мощностей, пригородных для производства продукции на уровне требований международного рынка, по уровню развития научного потенциала, по наличию банковских структур, способных кредитовать развитое производство. Поэтому у каждого региона имеется

собственный набор преимуществ, обеспечивающий его конкурентные позиции.

Большое значение для повышения конкурентоспособности имеют инновации. Во-первых, инновации, воплощаемые в новых технологиях и новых продуктах, обеспечивают хозяйствующим субъектам региона конкурентные преимущества по издержкам и качеству производимой продукции, позволяют им осваивать новые рынки сбыта. Во-вторых, инновации могут «компенсировать» отсутствие в регионе тех или иных ресурсных условий конкурентоспособности, например, дефицит электроэнергии, воды, неблагоприятное географическое положение.

Региональная политика повышения конкурентоспособности должна дифференцирова-

ться в зависимости от типа регионального развития. Выделяют два вида регионального развития, различающиеся степенью государственного вмешательства:

- экзогенное развитие – при сильном внешнем вмешательстве со стороны государственных органов власти;

- эндогенное развитие – при слабом государственном вмешательстве.

При экзогенном развитии используются в основном методы прямого государственного регулирования в виде государственных инвестиций (субсидий) и ссуд, прямого участия государства и создания определенных видов деятельности, прежде всего, инфраструктурных объектов.

При эндогенном развитии преобладают косвенные методы регулирования. Государство в этом случае действует не напрямую, а, используя систему налоговых льгот, грантов, услуг инфраструктуры, создает условия, при которых у предпринимателя появляется возможность снизить издержки «входа» на рынок, повысить конкурентоспособность своей продукции.

В целом же направление экономических исследований, связанных с разработкой пробле-

мы региональной конкурентоспособности, с использованием инновационного фактора территориального развития, находится пока на этапе становления и нуждается во всестороннем развитии. Особого внимания требует анализ теоретических концепций конкурентоспособности с точки зрения адаптации их к условиям Казахстана, разработка основ региональной политики повышения конкурентоспособности экономики и механизмов ее реализации.

Литература:

1 Мазилкина Е.И. Управление конкурентоспособностью: учеб. пособие / Е. И. Мазилкина, Г.Г. Паничкина.- Москва: Омега-Л, 2007. – 325 с.

2 Мустапаев Р. Инновационный механизм повышения конкурентоспособности регионов / Елорда.– Астана – 2007г.– с.3-7; с. 124-152.

3 Азоев Г.Л., Челенков В.П. Конкурентные преимущества фирмы. М.: Международные отношения, 2000.-362 с.

4 Портер М.Е. Конкурентное преимущество: Как достичь высокого результата и обеспечить его устойчивость: Пер. с англ. М.: Альпина Бизнес букс, 2005.- 650 с.

УДК 338.439:636.085(470.55)

КОРМОВОЙ ЭФФЕКТ КАК ФАКТОР ИННОВАЦИЙ В КОРМОПРОИЗВОДСТВЕ ОАО «ПТИЦЕФАБРИКА ЧЕЛЯБИНСКАЯ»

Рубаева О.Д. - д.э.н., профессор кафедры управления сельскохозяйственных предприятий Челябинской государственной агроинженерной академии

Живулько У.В. - ассистент кафедры экономической теории Челябинской государственной агроинженерной академии

Түйін

Құс шаруашылығы кәсіпорнының есептеу бойынша мекиен тауқтардың шығымдылығы мен алатын пайдасына азық пен қамтамасыз ету және азық әсеріне тәуелділігінің ұсынылған.

Аннотация

Представлены результаты расчета кормового эффекта и уровня обеспеченности кормами в зависимости от продуктивности кур-несушек и получаемой прибыли птицеводческого предприятия.

Summary

The results of calculation of feed effect and the level of provision with fodder depending on the productivity of laying hens and profits of poultry keeping is produced.

Одной из основных причин отставания России по продуктивности птицы от развитых стран является сравнительно низкая обеспеченность кормами и дефицит белкового сырья в них. Поэтому инновации в развитии кормопроизводства представляют собой стратегически важную экономическую задачу, которая заключается в наращивании, эффективном использовании потенциала кормов, а также в дальнейшем улучшении кормовой базы. Кормовая база выражает кормовой потенциал или тот ресурс, которым располагает птицеводческое предприятие для кормления птицы и получения птицеводческой

продукции. [1] Формирование кормовой базы входит в число наиболее значимых задач птицеводческого предприятия. За счет рационального подбора кормов необходимо обеспечить максимальную экономическую эффективность конверсии корма в птицеводческую продукцию. [2]

На основе анализа монографических и литературных источников [2,3] установлено, что кормовой эффект характеризует эффективность конверсии кормов в продукцию. Применение показателя «кормовой эффект» переводит технологическое планирование кормовой базы (по содержанию в кормах энергии) к экономическому

(по оценке экономического эффекта использования кормов).

Кормовой эффект кормовой базы равен стоимости птицеводческой продукции, обеспечиваемой кормами, составляющими кормовую базу при их использовании в кормлении птицы, за вычетом потерь, которые определяются затратами на ветеринарные мероприятия, вызываемые несбалансированностью кормления. [2,3]. Он рассчитывается по следующей формуле:

$$КЭ = C_{\text{прод}} - П_з, \quad (1)$$

где, КЭ – кормовой эффект;

$C_{\text{прод}}$ – стоимость птицеводческой продукции, обеспечиваемой кормами, составляющими кормовую базу;

$П_з$ – потери, которые определяются затратами на ветеринарные мероприятия, вызываемые несбалансированностью кормления.

$$C_{\text{прод}} = YЦ_{\text{Yn}}, \quad (2)$$

где n – поголовье кур-несушек, тыс.гол.

Для оценки экономической эффективности кормовой базы нами были выделены следующие показатели: прибыль, обеспечиваемая кормовой базой; кормовой эффект; уровень обеспеченности кормами. [3]

В ходе исследования установили, что на продуктивность кур-несушек на ОАО «Птицефабрика Челябинская» влияет не только количество скармливаемых кормов, но и их сбалансированность по кормовым добавкам и зерновым [4] (табл.1).

Таблица 1 - Соотношение кормов и продуктивность кур-несушек на ОАО «Птицефабрика Челябинская»

Показатели	2004г.	2005г.	2006г.	2007г.	2008г.	2009г.	2010г
Доля кормовых добавок, %	30	29,8	31,3	30,4	29,3	31,3	31,3
Доля зерновых кормов, %	70	70,2	68,7	69,6	70,7	68,7	68,7
Продуктивность кур-несушек, шт./год	333,7	337,9	335,0	334,8	329,1	338,3	341,2

Расчеты показали: в последние годы на ОАО «Птицефабрика Челябинская» идет постепенное изменение соотношения кормов в сторону увеличения доли кормовых добавок, это позволило поднять продуктивность кур-несушек до 341 шт. яиц/год.

Для того, чтобы дать количественную оценку зависимости между продуктивностью, кормовыми добавками и зерновыми кормами нами было получено регрессионное уравнение:

$$Y = 20,88X_1^{0,278} + 2,70X_2^{0,278}X_2, \quad (3)$$

где Y – продуктивность, шт./месяц;

X_1 – количество кормовых добавок в месяц, кг;

X_2 – количество зерновых кормов в месяц, кг.

Расчеты показали, что среднее количество корма, которое скармливается курице-несушке, составило 3,6 кг/месяц, т.е.: $X_1 + X_2 = 3,6$ (4)

На основании регрессионной модели мы рассчитали значение прибыли и продуктивности при различном соотношении кормовых добавок и зерна по следующей формуле с учетом ограничения (4):

$$П = YЦ_{\text{Y}} - (X_1Ц_1 + X_2Ц_2), \quad (5)$$

где, П – прибыль, обеспечиваемая кормовой базой, руб./месяц на курицу-несушку;

$Ц_{\text{Y}}$ – средняя цена 1 единицы продукции, руб.; (1,855)

$Ц_1$ – средняя цена 1 кг кормовых добавок, руб.; (12,046)

$Ц_2$ – средняя цена 1 кг зерновых кормов, руб. (6,06)

Расчеты представлены в таблице 2.

Данные показывают, что при изменении структуры корма меняется продуктивность кур-несушек и прибыль. При увеличении количества кормовых добавок и уменьшения зерна в Рационе растет продуктивность птицы. При соотношении 40% кормовых добавок и 60% зерновых кормов увеличивается продуктивность кур-несушек до 355 шт. яиц в год, это генетический потенциал. Функция прибыли в рассматриваемом интервале изменения структуры корма имеет оптимум. Максимальная прибыль достигается при соотношении кормовых добавок 37% и зерновых кормов 63%. Затем она снижается, из-за увеличения стоимости кормов. Данная зависимость представлена на рисунке 1.

В ходе исследования мы выделили три варианта количественной оценки кормового эффекта:

Первый вариант при продуктивности 341 яиц/год соотношение кормовых добавок составило 31% и зерновых кормов 69%.

Второй вариант при продуктивности 355 яиц/год – это генетический потенциал кур-несушек. Этот эффект обеспечивается при соотношении кормов 40% кормовых добавок и 60% зерновых кормов.

Третий вариант при продуктивности 351 яиц/год, когда обеспечивается максимальная прибыль, что достигается при соотношении кормов 37% кормовых добавок и 63% зерновых кормов.

Таблица 2 - Зависимость продуктивности и прибыли от соотношения кормовых добавок и зерновых кормов на ОАО «Птицефабрика Челябинская»

№	Процентное соотношение корма, % корм. доб. зерн. кормов	Количественное соотношение корма, кг корм. доб. зерн. кормов	Продуктивность, шт.		Прибыль, руб. / месяц на курицу-несушку
			в месяц	в год	
1	26/74	0,936 / 2,664	27,57	330,80	23,73
2	27/73	0,972 / 2,628	27,76	333,12	23,87
3	28/72	1,008 / 2,592	27,95	335,40	23,99
4	29/71	1,044 / 2,556	28,13	337,56	24,11
5	30/70	1,080 / 2,520	28,29	339,48	24,20
6	31/69	1,116 / 2,484	28,45	341,40	24,28
7	32/68	1,152 / 2,448	28,60	343,20	24,34
8	33/67	1,188 / 2,412	28,74	344,88	24,39
9	34/66	1,224 / 2,376	28,88	346,56	24,43
10	35/65	1,260 / 2,340	29,01	348,12	24,46
11	36/64	1,296 / 2,304	29,14	349,68	24,475
12	37/63	1,332 / 2,268	29,25	351,00	24,477
13	38/62	1,368 / 2,232	29,37	352,44	24,469
14	39/61	1,404 / 2,196	29,47	353,64	24,45
15	40/60	1,440 / 2,160	29,57	354,84	24,42



Рисунок 1 - Зависимость продуктивности и прибыли от количества кормовых добавок

Расчет потенциального кормового эффекта производится по следующей формуле [2]:

$$КЭ_{пот} = C_{прод}, (6)$$

где $C_{прод}$ – стоимость птицеводческой продукции, которая может быть получена от кур-несушек при сбалансированном кормлении.

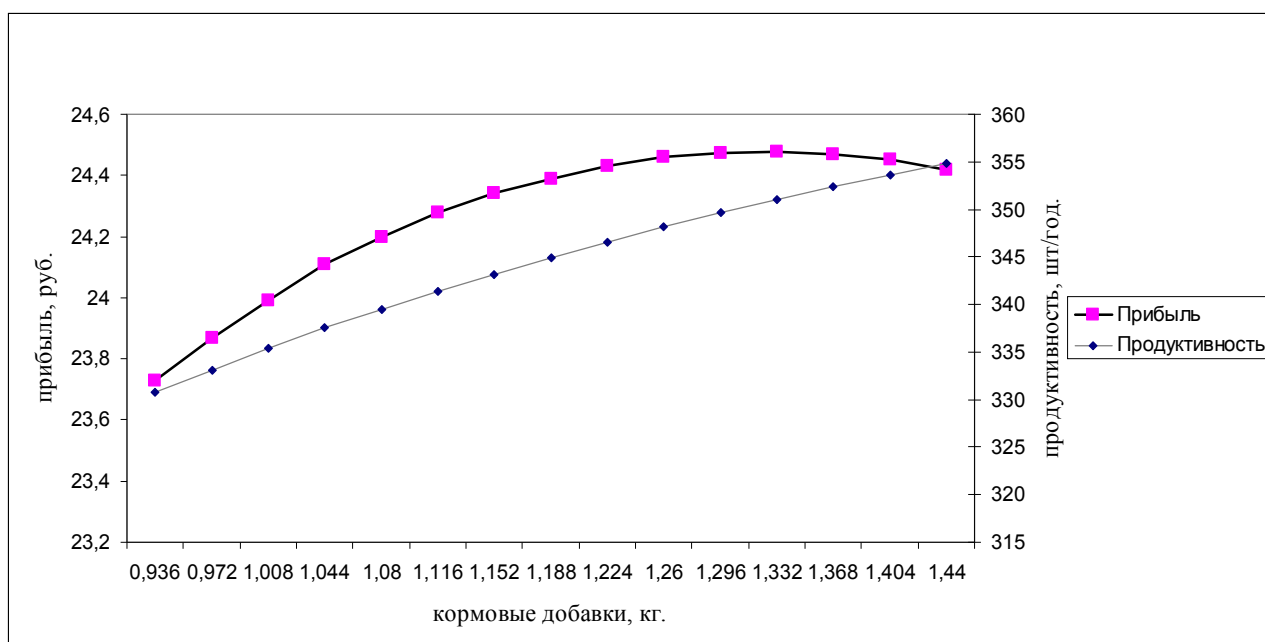
При не сбалансированном кормлении кормовой эффект рассчитывается по формуле (1).

Данные расчетов отражены в таблице 3.

Из таблицы видно, что максимальный кормовой эффект обеспечивается при максимальной продуктивности кур-несушек.

Таблица 3 - Расчетные значения кормового эффекта

№	Продуктивность, шт./год	Значения кормового эффекта, руб/гол.
1	341	625,4
2	355	654,7
3	351	651,1

Расчеты показали, что максимальная продуктивность кур-несушек не всегда соответствует максимальной прибыли. Поэтому мы рассчитывали уровень обеспеченности кормами кур-несушек по рациональному соотношению кормов, т.е. при получении максимальной прибыли

птицефабрикой. Расчет проводили по формуле:

$$УОК = КЭ/КЭ_{\max} * 100\% \quad (7)$$

Результаты расчета уровня обеспеченности кормами птицы представлены в таблице 4.

Таблица 4 - Уровень обеспеченности кормами

№	Продуктивность, шт./год	Соотношение кормов, %	Уровень обеспеченности кормами при max прибыли, %	Примечание
1	341	31/69	96	Нехватка кормов
2	355	40/60	101	Избыток кормов
3	351	37/63	100	Оптимум кормов

Из таблицы 4 видно, что при соотношении 31/69 птицефабрика испытывает небольшую нехватку кормов. При максимальной продуктивности будет ощущаться избыток кормов. В третьем случае, при соотношении 37/63 кормовая база будет использоваться оптимально и эффективно.

Кормовой эффект зависит не только от количества и питательности составляющих кормовую базу кормов, но и от того, насколько правильно они используются на птицефабрике. [5]

Таким образом, в настоящее время на ОАО «Птицефабрика Челябинская» есть резервы для того, чтобы увеличить продуктивность кур-несушек за счет инноваций в кормопроизводстве. Для этого необходимо несколько увеличить уровень обеспечения кормами и изменить баланс кормов в сторону увеличения кормовых добавок. При соотношении 37% кормовых добавок и 63% зерновых кормов, птицефабрика получит прибыль - 24,477 руб./месяц на одну курицу-несушку. Общая прибыль от внедрения Рационального соотношения кормов составит 4308 тыс. руб.

льного соотношения кормов составит 4308 тыс. руб.

Литература:

- 1 Дубовской И.И. Формирование и развитие эффективной системы кормопроизводства: теория, методология, практика: автореф. дисс...д-ра экон. наук / И.И. Дубовской. – Курск, 2008. – 44 с.
- 2 Лукьянов П.Б. Система поддержки принятия решений для оптимизации оперативного управления экономикой производства животноводческой продукции: автореф. дисс...д-ра экон. наук / П.Б. Лукьянов. – Москва, 2011. – 44 с.
- 3 Экономика кормовой базы. Новые экономические показатели // http://www.korall-agro.ru/base_eco.htm
- 4 Статистические данные ОАО «Птицефабрика Челябинская»
- 5 Лукьянов П.Б. Методика и средство оптимизации кормовой базы на основе учета «Кормового эффекта» // Эффективное животноводство, №1, 2010. С.48-50

УДК 005:338.43

СУЩНОСТЬ И РОЛЬ КОНКУРЕНЦИИ В АГРАРНОМ СЕКТОРЕ ЭКОНОМИКИ

Мишулина О.В. - д.э.н., профессор, заведующая кафедрой менеджмента и маркетинга Костанайского государственного университета им. А.Байтурсынова

Түйін

Мақалада бәсеке маңызының трактовоксы және салыстырмалы талдау көзқарасы келтірілген, экономиканың агроөнеркәсіптік секторына сай келетін оның табиғатына сәйкес зерттеулері түрі көрсетілген, бәсекенің анықтамасы келтірілген.

Аннотация

В статье приведен сравнительный анализ подходов и трактовок сущности конкуренции, выведена типология подходов к исследованию ее природы применительно к агропромышленному сектору экономики приведены определения конкуренции.

Summary

In article the comparative analysis of approaches and treatments of essence of a competition is resulted, the typology of approaches to research of its nature is deduced, with reference to agroindustrial sector of economy competition definitions are resulted.

Конкуренция является неотъемлемой компонентой рыночной экономики. Становление в Казахстане рыночных отношений обусловило возникновение конкурентной среды в сельскохозяйственной отрасли национальной экономики. Основными предпосылками формирования и развития конкуренции в АПК являются: ускоренный рост экономического развития в целом; дифференциация субъектов предпринимательства; высокая степень интенсивности соперничества; развитие научно-технического прогресса и появление инноваций и нововведений; рост потребительского спроса на аграрную продукцию и перерабатываемые продукты сельскохозяйственного производства.

Благодаря конкуренции на аграрном рынке обеспечиваются:

- наилучшее согласование планов производства продукции сельскохозяйственных товаропроизводителей с потребностями потенциальных покупателей;

- наиболее эффективное расходование разного вида ресурсов, используемых при производстве сельскохозяйственной продукции;

- распределение доходов (прибыли) между товаропроизводителями в соответствии с достигнутыми результатами предпринимательской деятельности.

Как показывает практика функционирования рыночной экономики, конкуренция является одной из фундаментальных экономических категорий. Вместе с тем это объективная и достаточно общая категория. Из общей экономической теории известно, что любой рынок, независимо от своей принадлежности, функционирует исходя из трех основополагающих категорий: цены товара; взаимодействия спроса и предложения (конъюнктуры рынка); конкуренции. Слово «конкуренция» происходит от латинского *conspicere* - сбежаться, сталкиваться и от английского *competition*, которое восходит к латинскому *competitio*

(стремление достать что-то, добиться чего-либо, притязать на что-то). В английском языке «competition» - это одновременно и конкуренция, и соперничество, и соперничество.

По мнению ряда зарубежных и казахстанских ученых-экономистов [1,2,3] термины «конкуренция» и «соперничество» не являются синонимами. В самом общем виде это различие заключается в следующем. В современном понимании термин «соперничество» относится к действительному поведению (среди товаропроизводителей - предложение новых продуктов, улучшение качества уже выпускаемых, рекламирование своей продукции, принятие специальных мер по продвижению ее на рынок и т. п.; среди покупателей – поиск более выгодных поставщиков, стремление получить ценовые скидки и т.д.), тогда как термин «конкуренция» относится к определяющей структуре рынка модели, используемой для предсказания поведения на определенном рынке.

Четко выраженное соперничество может наблюдаться в поведении субъектов, которые не могут быть названы совершенными конкурентами, как например, крупнейшие автомобилестроительные компании. Однако совершенная конкуренция наблюдается на тех рынках, где явное соперничество отсутствует, например среди фермеров.

Конкуренцию можно рассматривать как:

- один из эффективных методов рыночного хозяйствования;

- метод, способствующий динамическому развитию субъекта рынка;

- стихийный регулятор общественного производства;

- способ обмена знаниями между товаропроизводителями, а также накопленного практического опыта работы в сложных рыночных условиях;

– способ коммуникации субъектов рыночной системы в процессе производства, сбыта и потребления материальных и духовных благ.

Следствием конкуренции является, с одной стороны, обострение производственных и рыночных отношений, а с другой - значительное повышение эффективности результатов хозяйственной деятельности, ускорение НТП. Конкуренция как наиболее важная экономическая категория рыночных отношений по своему содержанию достаточно противоречива. Она отражает стремление к свободе и экономической независимости товаропроизводителей и иллюстрирует стремление самих конкурентов одержать убедительную победу в конкурентной борьбе, следствием чего могут явиться: установление доминирующего положения на рынке, захват рыночной власти, образование монополий (если это строго не ограничено национальным законодательством).

Шмален Г. [4] систематизировал основные последствия влияния конкуренции на рынок (в том числе и экономические), которые проявляются в следующем:

– наличие значительных потенциальных возможностей для снижения цен на товары и услуги;

– предложение покупателям широких возможностей для выбора товаров с разными потребительскими свойствами;

– значительное расширение масштабов рынка на стадии внедрения новых товаров и изменения их жизненного цикла при сравнительно низком конкурентном давлении на цены;

– увеличение конкурентного давления на цены в том случае, когда покупатели становятся более информированными о потребительских свойствах товаров, следствием чего может явиться рост производства и сбыта;

– увеличение конкурентного давления на цены тогда, когда рост рынка замедляется, что приводит к усилению борьбы конкурентов за сохранение завоеванной доли целевого рынка или за ее увеличение;

– ослабление конкурентного давления на цены товаров (услуг), когда концентрация рынка становится высокой.

На сегодняшний день в научной литературе даются различные определения понятия «конкуренция». Характеристики этого понятия представлены в таблице 1.

Поведенческая теория конкуренции предполагает выявление поведенческих особенностей рыночных агентов. Содержание конкуренции сводится к соперничеству, т.е. завоеванию преимуществ. Объектом конкуренции является редкое благо – ресурсы, деньги потребителей. Область конкуренции - это сфера обмена (товарные рынки, ресурсные рынки). Производитель,

выпуская конкурентоспособную продукцию, обеспечивает себе прочное место на рынке благодаря использованию ценового метода конкуренции. Функция конкуренции выражается в ориентации на производство более ценного продукта, а роль конкуренции заключается в экономическом регулировании, т.е. приведение структуры производства в соответствии со структурой спроса. В рамках классической экономической Теории конкуренция рассматривается как неотъемлемый элемент рыночного механизма. Впервые теория конкуренции была рассмотрена А. Смитом в работе «Исследование о природе и причинных богатства народов» (1776 г.) [5]. Научная новизна теории конкуренции изложенной автором заключается в том, что он в ней впервые:

1) сформулировал понятие конкуренции как соперничество, в результате которого цены повышаются при сокращении предложения, при избытке предложения цены уменьшаются;

2) выявил главный принцип конкуренции – принцип «невидимой руки», в соответствии с которым «дергая» за ниточки марионеток-предпринимателей, «рука» заставляет действовать в соответствии с неким «идеальным» планом развития экономики, безжалостно вытесняет фирмы, занятые производством ненужной рынку продукции;

3) разработал гибкий механизм конкуренции, который объективно уравнивает отраслевую норму прибыли, приводит к рациональному распределению ресурсов между отраслями. Тонкость механизма конкуренции заключается в том, что при сокращении спроса на товар наибольшие трудности испытывают фирмы, выпускающие некачественную или излишне дорогую продукцию. Гибкость механизма конкуренции проявляется в его оперативной реакции на любые изменения обстановки во внешней среде;

4) определил основные условия эффективной конкуренции, включающие наличие большого количества продавцов и покупателей, исчерпывающей информации о рынке, мобильность используемых ресурсов, невозможность каждого продавца оказывать существенное влияние на изменение рыночной цены товара (при сохранении его качества или качества сервиса);

5) разработал модель усиления и развития конкуренции, а также доказал, что в условиях рыночных отношений возможно максимальное удовлетворение потребителей и наилучшее использование различных видов ресурсов в масштабе общества в целом.

Структурная трактовка рассматривает конкуренцию со стороны условий конкурентной борьбы. Содержание конкуренции определяется степенью свободы в принятии решений, а именно параметрами рыночной структуры.

Таблица 1 - Сравнительный анализ подходов и трактовок сущности конкуренции

Подход	Трактовка сущности	Авторы
Поведенческий	<p>Индивидуальные продавцы и покупатели соперничают на рынке соответственно за более выгодные продажи и покупки.</p> <p>Мирные попытки установления контроля над возможностями и преимуществами, которые также желаемы другими.</p> <p>Соперничество на каком-либо поприще между отдельными юридическими или физическими лицами (конкурентами), заинтересованными в достижении одной и той же цели.</p>	<p>А. Смит, М. Вебер, А. Маршалл, Г.Л. Азоев, С.И. Ожегов, Н. Шведова www.vuzlib.net</p>
Структурный	<p>Взаимодействие множества независимых хозяйственных единиц, действующих в условиях неопределенности.</p> <p>Наличие на рынке большого числа независимых покупателей и продавцов, возможность для покупателей и продавцов свободно выходить на рынок и покидать его.</p> <p>Борьба фирм за ограниченный объем платежеспособного спроса потребителей, ведущаяся ими на доступных сегментах рынка.</p>	<p>Ф. Найт, Макконнелл К.Р., Брю С.Л., А.Ю. Юданов</p>
Предпринимательский	<p>Соперничество старого с новым, с инновациями.</p>	<p>Й. Шумпетер</p>
Функциональный	<p>Это процедура открытия.</p> <p>Обнаружение нового - новых возможностей и способов их удовлетворения.</p> <p>Система институтов- норм и правил, регулирующих взаимодействия конкурирующих фирм с субъектами внешней среды (микро- и макросреды)</p> <p>Самый эффективный и дешевый метод экономического контроля, он стоит обществу минимальных затрат.</p> <p>Динамичный и развивающийся процесс, непрерывно меняющий ландшафт, на котором появляются новые товары, новые пути маркетинга, новые производственные процессы и новые рыночные структуры.</p>	<p>Ф. фон Хайек, И. Кирцнер, А.П. Градов, П. Завьялов, М. Портер</p>
Эволюционный	<p>Процесс управления субъектом своими конкурентными преимуществами на конкретном рынке (территории) для содержания победы или достижения других целей в борьбе с конкурентами за удовлетворение объективных или субъективных потребностей в рамках законодательства либо в естественных условиях.</p> <p>Это динамичный и непрерывно возобновляемый процесс соперничества, осуществляемый между экономически независимыми (обособленными) товаропроизводителями в условиях ограниченных ресурсов с целью наиболее полного удовлетворения разнообразных потребностей покупателей (подразумеваются потребительские свойства) и приемлемой для них цене.</p>	<p>Р.А. Фатхутдинов, В.В. Царев, А.А. Кантарович, В.В. Черныш</p>
Воспроизводственный (марксистский)	<p>...внутренняя природа капитала, его существенное определение, проявляющееся и реализующееся во взаимном воздействии многих капиталов друг на друга, не что иное, как внутренняя тенденция, выступающая в форме внешней необходимости;</p> <p>...способ существования капитала. И такой способ, при котором капитал соперничает с капиталом, как с самим собой, как с другим капиталом.</p>	<p>К. Маркс</p>
Примечание – Авторская систематизация теоретических источников		

Объектом конкуренции служит рыночный спрос, т.е. борьба за увеличение доли рынка. Область и способ конкуренции аналогичны поведенческой трактовке конкуренции, а функция конкуренции проявляется в выборе технологии и объема выпуска продукции (размера фирмы). Основная роль конкуренции, по мнению представителей данного подхода - способствовать установлению равновесия, регулированию спроса и предложения.

Основные положения структурной концепции конкурентоспособности заложены в работах А.О. Курно («Исследование математических принципов богатства», 1838 г.), Ф.И. Эджуорта («Теория монополии», 1897 г.), Дж. Робинсон («Экономическая теория несовершенной конкуренции», 1933 г.), Э.Чемберлена («Теория монополистической конкуренции», 1933 г.) и трудах других крупнейших ученых, заложивших фундамент современной западной теории четырех основных типов рынков: чистой (совершенной) конкуренции, монополистической конкуренции, олигополии и монополии. В современных условиях структурная школа конкурентоспособности ярко представлена в западной экономической науке через научные исследования таких известных экономистов как Макконнелл, Л. Брю, П. Самуэльсон, Р., С.Фишер, Р. Дорнбуш, Р. Шмалензи, Х. Зайдель, Р. Теммен и других.

Предпринимательский подход основывается на определениях Й. Шумпетера. Он создал свою теорию «созидательного разрушения», которая применима во многих областях, в том числе и в теории конкуренции. Трактовка заключается в исследовании содержательной стороны процесса конкуренции - в соизмерении альтернатив, т.е. выявлении правильности принятого решения. Объектом конкуренции являются предпринимательские идеи – новая технология, новый продукт, новая организация. Областью конкуренции выступает инновационная Деятельность (коммерциализация нововведений). Функция конкуренции состоит в порождении стимулов к преобразованиям, выявлению лучших, вознаграждению победителей. Производитель, выпуская конкурентоспособную продукцию, обеспечивает себе прочное место на рынке благодаря использованию неценового метода конкуренции – внедрение нововведений. Конкуренция выступает генератором рыночных изменений – технического прогресса и хозяйственных изменений.

По мнению Й. Шумпетера, сила любого производителя определяется наличием новых товаров, технологии, типа организации. У рынка, состоящего из нескольких фирм, сложится более эффективная структура, если участники будут ориентироваться на НТП. Автор сделал различие между изобретением и инновацией. Производитель, осуществляющий инновации, обладает большими возможностями получить прибыль [6, с. 36]. Это значит, что производитель предлагает некий товар прежде, чем его предло-

жат другие, либо использует новые технологии, предлагая уже известный товар по более низкой цене. Производитель, предлагающий инновации, оказывается единственным участником рынка, и его роль определяется предлагаемой им новой продукцией. С точки зрения традиционной экономической теории он предприниматель – монополист. Его доля на рынке данной продукции составляет 100%. В течение некоторого времени он остается единственным производителем на рынке и получает сверхприбыль – предпринимательскую прибыль. Предприниматель, принимаясь за производство новой продукции, при условии, что доступ на рынок свободен, берет на себя риск, связанный с затратами времени и капиталов, и действует в надежде получить устраивающую прибыль.

Функциональный подход основан на исследовании роли, выполняемой конкуренции в экономике. Содержание конкуренции проявляется в принципе организации хозяйства, т.е. в процессе обучения. Объектом данной конкуренции выступают предпринимательские идеи. Областью конкуренции является процесс обмена. Производитель, выпуская конкурентоспособную продукцию, обеспечивает себе прочное место на рынке благодаря использованию ценового и неценового методов конкуренции. Функция конкуренции заключается в распространении знаний, что приводит к согласованию действий в условиях рыночной неопределенности и несовершенства знания. Лауреат Нобелевской премии Ф. Хайек трактовал конкуренцию как процедуру открытия неиспользованных возможностей более эффективного производства товаров, новых, ранее не доступных данных о ресурсах, технологиях, предпочтениях, не раскрытых пока возможностях общества [7, с. 35]. Конкуренция как процедура открытия позволяет сравнивать альтернативные способы организации общества. Самым ярким представителем и пропагандистом данной концепции является американский профессор М. Портер. Им заложены основы теории национальных конкурентных преимуществ, получившей широкое распространение в конце 80-х гг. прошлого века и остающейся популярной до сих пор концепции конкурентоспособности страны [8, с. 65].

Эволюционная трактовка конкуренции предполагает исследование способов распространения знаний. При этом подходе конкуренция рассматривается как динамический процесс, в котором генерируется поиск эффективных форм поведения и одновременно осуществляется их отбор. Содержание конкуренции заключается в проверке потенциала фирмы на соответствие требованиям конкуренции. Объектом выступают поведенческие правила и накопленной фирмой опыт. Область конкуренции распространяется на рыночное и инвестиционное поведение. Способ конкуренции заключается в совершенствовании навыков новаторства и имитации. Функция конкуренции сводится к генерированию поиска в виде

разнообразия в поведении, а именно, вознаграждая за правильный выбор и наказывая за неправильный выбор. Роль конкуренции проявляется в осуществлении отбора наиболее жизнеспособных форм, путем оценивая результатов разных типов поведения.

Марксистская (воспроизводственная) трактовка конкуренции основывается на исследовании с позиции закономерностей воспроизводства капитала. Содержание конкуренции выражается в борьбе за прибыльное применение капитала. Областью конкуренции является сфера обращения. Формы конкуренции подразделяются на внутриотраслевую конкуренцию (конкуренция продавцов) и межотраслевую кон-

куренцию (конкуренция инвесторов). Объектом конкуренции считается вновь созданная стоимость, совокупная прибыль. Способ конкуренции выражается через повышение скорости оборота капитала, т.е. перелива капитала. Функция конкуренции проявляется в формировании рыночной стоимости и цены производства. Роль конкуренции состоит в формировании единого рынка и трансформации рынков.

Исходя из рассмотренных понятий конкуренции, можно вывести типологию подходов к исследованию ее природы: как состояния рынка – статическая конкуренция и как процесс развития рынка – динамическая конкуренция (рисунок 1).



Рисунок 1 – Типология подходов к исследованию природы конкуренции

В научной литературе применительно к агропромышленному сектору экономики были даны определения конкуренции, которые в той или иной мере отражают рассмотренные выше подходы и особенности сельскохозяйственного производства. Так, по мнению Н.Н. Мелешенко «конкуренция - это внутриотраслевое экономическое противодействие сельскохозяйственных товаропроизводителей, находящихся в равных природно-экономических условиях, определяющих использование единой системы земледелия (животноводства), для удовлетворения потребностей конкретного товарного рынка, с целью получения максимальной прибыли на основе снижения издержек производства, повышения качества продукции, применения маркетинга» [9]. Жумагулова А.К. рассматривает конкуренцию «как процесс управления субъектами АПК своими конкурентными преимуществами в борьбе с конкурентами за удовлетворение потребностей покупателей посредством использования легальных приемов и средств» [10].

Конкуренция является движущей силой развития общества. Она порождает лучшее использование способностей и знаний, совершенствование и разнообразие человеческих благ, Рациональное поведение продавцов и покупателей как необходимое условие существования на рынке.

Литература:

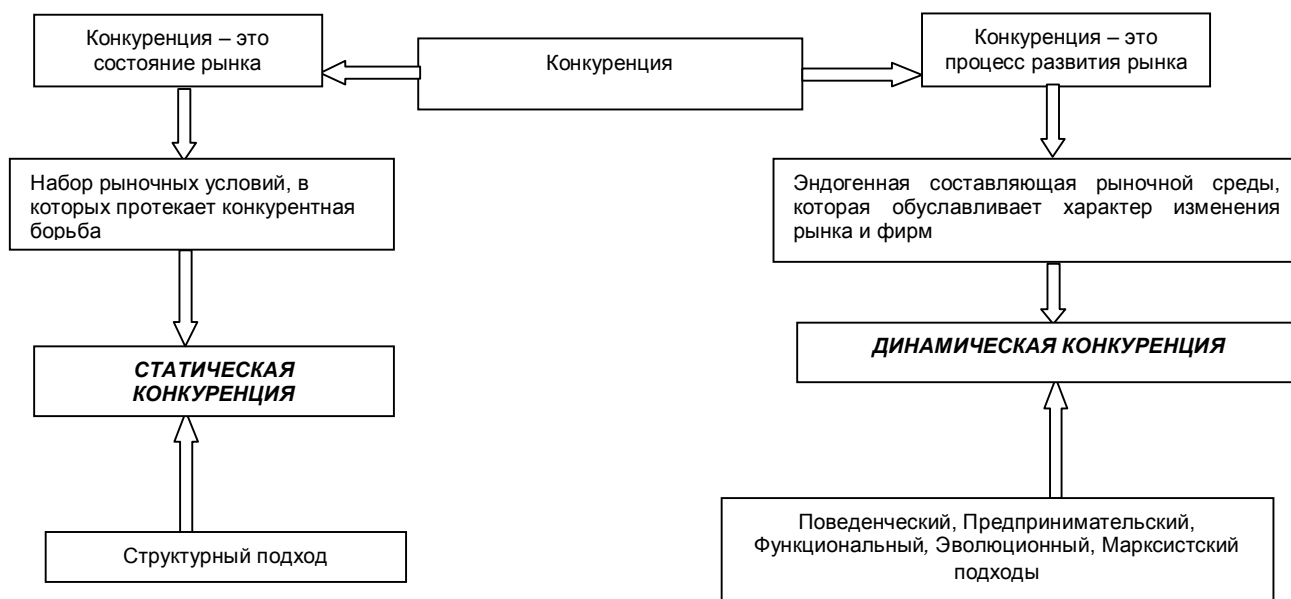
- 1 Deming E. Out of the Crisis. Cambridge University Press, 1986. – P.38.
- 2 Нурмагамбетов К.Р. Влияние конкурентоспособности на устойчивое развитие АПК Казахстана // Проблемы и прогнозы развития теории и практики организации производства, 2006.-№3.- С.3-16.
- 3 Царев В.В. Оценка конкурентоспособности предприятий (организаций). Теория и методология: учеб. пособие для студентов вузов, обучающихся по специальностям экономики и управления / В.В. Царев, А.А. Кантарович, В.В. Черныш. - М.: ЮНИТИ-ДАНА, 2008. - 799 с.

4 Шмален Г. Основы и проблемы экономики предприятия: Пер. с нем. / Под ред. проф. А.Г. Поршнева. М.: Финансы и статистика, 1996. - 512 с.

5 Современный финансово-кредитный словарь / Под ред. М.Г. Лапусты, П.С. Никольского. М., 2002. - 380 с.

6 Шумпетер Й. Теория экономического развития. - М., 1983. - 239 с.

7 Хайек Ф.А. Индивидуализм и экономический порядок. - М., Изограф, 2000. - 102 с.

8 Портер М. Международная конкуренция. - М., «Международные отношения, 1993. - 512 с.

9 Мелешенко Н.Н. Конкурентоспособность зерна и ее экономическая оценка: автореф. ... канд. экон. наук. - Астана, 2000. - 28 с.

10 Жумагулова А.К. Повышение конкурентоспособности продукции мясоперерабатывающей отрасли АПК (на примере Акмолинской области): автореф. ... канд. экон. наук. - Астана, 2009. - 28 с.

УДК 338.43:005.216.1

ОСНОВНЫЕ НАПРАВЛЕНИЯ ПОВЫШЕНИЯ ЭКОНОМИЧЕСКОЙ ЭФФЕКТИВНОСТИ ПРОИЗВОДСТВА ЗЕРНА

Мишулина О.В. – д.э.н., профессор, заведующая кафедрой менеджмента и маркетинга Костанайского государственного университета им. А.Байтурсынова

Ибраева Ж.Т. – магистрант специальности 6М050600 - Экономика Костанайского государственного университета им. А.Байтурсынова

Түйін

Мақалада Қостанай облысындағы астық өндірісінің экономикалық тиімділігін жоғарылатудың негізгі бағыттары көрсетілген: интенсификация, тауар өндірушілерді мемлекеттік қолдау, астықты өңдеу және сақтау бойынша ұйымдармен аграрлық қалыптасудың өзара қатынас тетігін жетілдіру.

Аннотация

В статье излагаются основные направления повышения экономической эффективности производства зерна в Костанайской области: интенсификация, государственная поддержка товаропроизводителей, совершенствование механизма взаимоотношений аграрных формирований с организациями по хранению и переработке зерна.

Summary

In article the basic directions of increase of economic efficiency of manufacture of grain in Kostanajsky area are stated: an intensification, the state support of commodity producers, perfection of the mechanism of mutual relations agrarian formations with the organizations on storage and grain processing.

Уровень производства зерна всегда был и остается одним из главнейших показателей экономической самостоятельности, независимости и благосостояния любой страны. Зерно – это, прежде всего хлеб – основной и незаменимый источник питания для человека. Одновременно, зерно – это базовый ингредиент кормов для интенсивного развития животноводства, а это многое значит, наряду с изделиями хлебопекарной, крупяной, спиртовой, пивоваренной промышленности, человек не может обходиться без потребления продуктов животного происхождения: мяса, молока, яиц и продукции их переработки. Наконец, зерно для государства является важнейшим объектом внешнеэкономических связей, и оно может, как и нефть занимать доминирующее положение на мировом рынке.

До выхода Республики Казахстан из состава СССР, ее агропромышленный комплекс был одним из самых мощных. Казахстан и поныне является крупнейшим производителем зерна в мире. Его годовой сбор после освоения

целинных и залежных земель вырос с 5,4 млн. тонн в 1953 году, до 27-28 млн. тонн к концу 80-х годов XX столетия, а с 1986-1990 г.г. средний сбор хлеба составил 25,9 млн. тонн. В период после распада СССР и становления Казахстана суверенным государством, с переходом к рыночной экономике, объемы производства зерна упали до 20 млн. тонн. Разрыв действующего годами планового механизма взаимосвязей болезненно отразился на экономике государства, включая аграрный сектор. Однако, снижение производства зерна связано не только с развалом бывшего Союза, хотя это главная причина, но и с падением спроса на зерно. В это время в корне изменился его потребительский баланс. Остановка большинства промышленных предприятий, сокращение рабочих мест, снижение заработной платы повлекло за собой резкое падение покупательной способности населения. Уменьшилось потребление мясной, молочной и другой продукции животноводства, соответственно сократи-

лось до минимума потребность в зернофураже. Падение спроса на зерно повлекло за собой снижение его реализационной цены. В середине 90-х годов XX столетия экспортная цена не превышала 40 долларов за тонну при прямых затратах на производство 1 тонны – 60-70 долларов.

За последние годы, как показал анализ сельскохозяйственного производства Костанайской области, все земледелие в хозяйствах сосредоточилось на выращивании зерна. При этом основным видом продукции является пшеница. В последние годы некоторые ученые и политики высказывают мысли, о том, что в наших сложных почвенно – климатических условиях невозможно достигнуть достаточно высокой урожайности, которая бы позволила производителям зерна покрыть затраты на его производство и получить необходимый доход для дальнейшего развития своих хозяйств. Одним из важнейших факторов повышения экономической эффективности и конкурентоспособности аграрных формирований является постоянное увеличение валовых сборов зерна. Увеличение объемов производства зерна влияет на повышение уровня эффективности производства по двум направлениям. Во-первых, относительно и абсолютно возрастает количество реализуемой продукции на рынке, так как темпы роста общего количества реализуемой продукции на рынке, так как темпы роста общего количества продукции, как правило, выше, чем темпы роста внутрипроизводственного потребления, что повышает уровень товарности продукции. Во-вторых, это обстоятельство приводит к снижению себестоимости единицы продукции. Увеличение валового производства продукции в перспективе в аграрных формированиях можно добиться, прежде всего, за счет дальнейшего роста урожайности зерновых культур на основе интенсификации их производства.

Основным экономическим рычагом развития зерновой отрасли в новых условиях хозяйствования является интенсификация аграрного производства, предполагающая концентрацию ресурсов на решающих направлениях, обеспечивающих пропорциональное развитие отрасли, совершенствование инвестиционной политики. Переход народного хозяйства к рыночной экономике внес существенные изменения в концепцию интенсификации. Интенсификация из процесса централизованного и директивного, осуществляемого сверху, в условиях рыночной экономики стала важнейшим фактором эффективного развития хозяйствующих субъектов. При необходимости сохранения централизованного государственного воздействия на интенсификацию, включающего подготовку крупных региональных программ, решающим критерием эффективности интенсификации выступают показатели, характеризующие индивидуальную эффективность отдельных организаций независимо от форм собственности и форм хозяйствования. Интенсификация

в современных условиях должна быть направлена не только на наиболее экономичное и продуктивное использование всех ресурсов в процессе производства, но и на то, что бы результаты производства наиболее полно и экономично удовлетворяли запросы рынка. Ориентация на потребителя - важнейшая составляющая процесса интенсификации в современных условиях.

Повышение интенсивности производства зерновых культур может быть обеспечено соблюдением всех элементов почвозащитной системы земледелия: освоением рациональных севооборотов и интенсивных технологий, химизацией земледелия, эффективной системой семеноводства. Первой и основной причиной снижения урожайности при повышенной концентрации зерновых культур является почвоутомление, которое обуславливается следующими факторами: односторонним выносом питательных веществ, ухудшением водного режима, накоплением специфических сорняков, болезней и вредителей, ухудшением структуры почвы. Следовательно, основой системы земледелия области является правильный выбор севооборота. Земледельческой наукой доказано, что выбор предшественника в севообороте оказывает влияние на получение урожая, а оптимальные требуемые паузы при возделывании зерновых культур полностью зависят от природно-климатических условий региона.

В результате проведенных исследований [1] оптимальными для хозяйств, расположенных в северной части области, где выпадает 300 и более мм осадков, являются интенсивные севообороты, в которых пшеница по пару прерывается зернобобовыми и масличными культурами, такими как рапс, сафлор, подсолнечник, соя и др. и не допускаются повторные посевы зерновых культур. Однако большинство хозяйств области освоить интенсивные севообороты такого типа не имеют возможности, поскольку необходимо соответствующее материально-техническое обеспечение. Для хозяйств, находящихся в юго-западной части области самыми оптимальными являются севообороты экстенсивного типа, в которых под паровое поле отводится 30% пашни, т.е. севообороты с короткой ротацией и применением нулевой и минимальной обработки почвы, накоплением и сохранением максимального количества влаги. В Костанайской области только 40 % хозяйств освоили севообороты такого типа, в остальных же хозяйствах процветает бессменная культура, поэтому внедрение короткоцикловых зернопаровых севооборотов в современных условиях производства является объективной необходимостью. Пар – это идеальное место для накопления влаги, для очищения полей от сорняков; он способствует оптимизации пищевого режима, являясь лучшим полем для внесения органических и минеральных удобрений, накопления наибольшего количества азота

за счет хороших условий для нитрификации [2]. Зернопаровые севообороты с короткой ротацией служат одним из источников стабилизации зернового производства и повышения конкурентоспособности хозяйств.

Севообороты дают наибольшие результаты только в комплексе с агротехническими мероприятиями. Из множества природных факторов, влияющих на урожай зерна, основополагающими в условиях Костанайской области является влага. Так, годовая сумма осадков по области в среднем по первой зоне составляет 350-400 мм, по второй – 280-330 мм, по третьей – 220-250 мм. Учеными доказано, что при существующей традиционной технологии возделывания зерновых культур более половины атмосферных осадков теряется на испарение, питание сорняков и т.д., именно по этой причине урожайность зерновых культур за последние 30 лет колебалась по зонам области от 8,8 до 12,2 ц/га. Решению проблемы рационального использования влаги в условиях почвенно-климатических условий Костанайской области способствует внедрение влагосберегающей технологии обработки почвы, которая позволяет добиться роста урожайности зерновых культур и повышения качества зерна. Так, при применении этой технологии урожайность в первой зоне может быть на уровне 26 ц/га, во второй – 23 ц/га, в третьей зоне - 15 ц/га [2, с.5]. Влагосберегающая система обработки почвы включает в себя элементы минимальной, нулевой систем обработки почвы, а центральное место в дополнительном накоплении и аккумуляции выпадающих осадков отводится куливному пару в системе 3-х и 4-х полевых зернопаровых севооборотов с короткой ротацией, где возврат пшеницы на прежнее место прерывается полем пара, ячменя, овса, озимой пшеницы, рапса. В хозяйствах Костанайской области влагосберегающая технология обработки почвы уже успешно применяется: на площади более 2200,0 тыс. га. Внедрение влагосберегающей технологии обеспечивает и экономический эффект в возделывании зерновых культур. Сравнительный анализ затрат на возделывание 1 га посева зерновых культур показал, что при традиционной технологии они в 1,1-1,2 раза выше, чем при использовании минимально-нулевой технологии возделывания.

В процессе внедрения этой технологии при всех ее преимуществах возникают следующие проблемы: недостаточная подготовленность (техническая, технологическая, моральная) сельхозтоваропроизводителей к внедрению влагосберегающих технологий; недостаточность оборотных средств у сельхозтоваропроизводителей для приобретения средств защиты растений (в частности, глифосатсодержащих гербицидов), удобрений, горюче-смазочных материалов, техники по причине высокой их стоимости; отсутствие у сельхозтоваропроизводителей сеялок со специальными рабочими органами, обеспечи-

вающими минимизацию механического воздействия на почву и уборочной техники с измельчителями, обеспечивающей равномерное разбрасывание соломы для создания мульчирующего слоя; нехватка квалифицированных специалистов.

Повышение урожайности сельскохозяйственных культур в области в значительной мере зависит от решения проблемы фосфорного питания. Очень важно обеспечить комплексное применение минеральных и органических удобрений в сочетании с химическими средствами защиты растений, позволяющих получать наибольший эффект от использования. При недооценке роли защитных мероприятий прямые потери продукции растениеводства достигают 10-50 % [2, с.75].

Большое значение в деле повышения урожайности зерновых культур имеет выбор их сортов. На территории Костанайской области работают Аркалыкская, Карабалыкская, Львовская опытные станции и РГКП «ОХ Заречное». В этих элитно-семеноводческих хозяйствах сохранена и даже в последние годы упрочнена материально-техническая база первичного и товарного семеноводства. Вся сложность в том, что в условиях Костанайской области нужны, в первую очередь пластичные сорта, способные переносить засушливый период и в то же время эффективно отзываться на осадки второй половины лета, проявлять устойчивость к полеганию при благоприятном увлажнении на интенсивных фонах и непременно укладываться в 80-90 дней вегетационного периода [2, с.53]. Кроме того, в каждом хозяйстве необходимо иметь в обязательном порядке 2-3 разных по скороспелости сорта мягкой пшеницы и один сорт твердой. Удельный вес сортов пшеницы по зонам области должен составлять: на севере области – среднепоздних до 35 %, среднеспелых до 45 % и раннеспелых до 20%, а твердой пшеницы до 15 % от общей площади посева пшеницы; на юге области – среднепоздних до 55 %; среднеспелых до 45 %; твердой пшеницы до 5 %.

Для первой и второй зон области рекомендуется при значительном засорении полей, особенно овсюгом, увеличить количество раннеспелых сортов до 30-40 %. Это такие сорта, как Казахстанская раннеспелая, Лютесценс 32 и Омская 31. Среди среднеспелых сортов более эффективны для зон: Карабалыкская 90, Омская 29, а среднепоздних – Омская 18, Омская 24. Для третьей зоны: Карабалыкская 90, Омская 30 и Омская 18. Из твердых сортов во всех зонах области предполагаются сорта Карабалыкской сельскохозяйственной опытной станции: Костанайская 52, СИД 88, Костанайская 12, а также российский сорт Безынчукская 182. По ячменю преобладают сорта Карабалыкской опытной станции: Карабалыкский 150, Убаган, Гранал, Арна, что касается овса, то непревзойденным пока остается сорт «Скакун» для всех зон области [2, с.41].

Необходимо грамотно вести семеноводство, своевременно производить обновление и смену сортов зерновых культур, поскольку доказано, что новый и обновленный сорт дает минимальную, но устойчивую прибавку урожайности в пределах 1,5-2 ц/га.

Очень важно собрать урожай зерновых в максимально сжатые сроки. Относительная продолжительность уборки (особенно при прямом комбайнировании) – 7-12 рабочих дней. Однако в некоторых крестьянских хозяйствах продолжительность уборки нередко превышает 15-17 рабочих дней, в результате возникают потери. При затягивании сроков уборки на 8-10 дней потери могут составлять до 10 % урожая.

Эффективность применения почвозащитной системы земледелия рассмотрим на примере крестьянского (фермерского) хозяйства «Заря», расположенного в Наурузумском районе Костанайской области. При условии, что работники К (Ф) Х «Заря», используя приведенные выше агротехнические мероприятия, доведут уровень урожайности зерновых культур до 14 ц с 1 га, то при неизменной посевной площади 1450 га хозяйство получит 20300 ц, что выше среднего уровня на 6467 ц или на 31,8 %. Повышение урожайности на 60 % при неизменной площади посевов позволит увеличить продажу зерна на 6700 ц или 58,5 % и повысить уровень товарности зерновых культур на 6,6 пункта. Затраты труда на 1 ц зерна в перспективе могут быть снижены в сравнении со сложившимися (0,6 чел.-час) на 0,12 чел.-часа или 20 %. Необходимые дополнительные вложения денежных средств на интенсификацию производства зерна составят 5838,9 тыс. тенге, при этом затраты на 1 га посевов возрастут на 4043,4 тенге, а себестоимость единицы продукции в перспективе по сравнению с сложившейся, снизится на 42,23 тенге и составит 960 тенге/ц. Стоимость дополнительной продукции – 10867 тыс. тенге больше стоимости дополнительных затрат на ее производство – 5838,9 тыс. тенге или в 1,8 раза, то есть дополнительные затраты на интенсификацию зернового производства окупаются.

Недоступность кредитных средств для большинства сельхозтоваропроизводителей приводит к недостатку оборотных средств для своевременной покупки горюче-смазочных материалов. Ежегодно многие хозяйства во всех регионах к началу массовых полевых работ, как правило, испытывают нехватку топлива. Бюджетная программа по обеспечению кредитными средствами на посевные и уборочные работы охватывает только 30% посевных площадей. Банки второго уровня кредитуют покупку оборотных средств под процентную ставку от 18 до 27%. Охват кредитованием через созданные АО «Аграрная кредитная корпорация» сельские кредитные товарищества (СКТ) еще незначителен. В связи с недоступностью кредитов для закупок оборотных

средств наблюдается повсеместное не соблюдение рекомендуемых научно обоснованных систем земледелия хозяйствами.

На поддержку сельскохозяйственного производства в расчёте на 1 га пашни в Казахстане выделяется из государственного бюджета 14,6 долл., или в 6 раз меньше чем в Канаде, в 30 раз меньше, чем в США, в 77 раз - по сравнению со странами ЕС, Кореи – 260, Перу -9,3, Таиланде – 6,6, Мексике -2,5 раза. Между тем, доля сельского хозяйства в ВВП Казахстана составляет 7,9%, в Германии – 1,3, Франции -2,9, Мексике - 4,3, Кореи - 4,3%. Уровень государственной финансовой поддержки сельского хозяйства в расходной части бюджета Японии составляет 65%, в странах ЕС - 49%, США - 24%, Канаде - 20% и в Казахстане - 5,5%. Как показывает анализ, уровень государственной поддержки отечественных сельхозтоваропроизводителей не позволяет обеспечить производство конкурентоспособной сельхозпродукции и продовольствия с учетом требований ВТО. Государственная поддержка должна осуществляться по следующим направлениям: выделение ресурсов на уровне сельскохозяйственных предприятий, доступ к льготным кредитам, государственным заказам, лизинговому фонду, создание эффективной материально-технической базы, финансовой и маркетинговой инфраструктуры. Следует шире практиковать софинансирование в аграрном производстве: сельхозтоваропроизводитель обеспечивает 20 % кредита, государство – 70, банки – 10 %. Это позволяет благоприятно воздействовать на макроэкономику, сократить расходование бюджетных средств и повысить эффективность аграрного производства; использовать фьючерсные форвардные сделки, товарный кредит для кредитования сельхозтоваропроизводителей. Одним из важнейших мер государственной поддержки сельхозтоваропроизводителей является дальнейшее внедрение патентной системы в хозяйствах со статусом юридического лица (сельхозкооперативы, товарищества, ассоциации и т.п.) и единого земельного налога для крестьянских (фермерских) хозяйств.

Другая причина, по которой производство зерна в Казахстане сокращалось и было убыточным, является отсутствие эффективных каналов реализации продукции. Незрелость системы цивилизованных оптовых рынков и маркетинга, дешёвых транспортных коридоров, завышенные тарифы на транспортировку, все это сдерживает поиск новых рынков его сбыта и увеличение объёмов экспорта, способствуют демпингу цен [3].

Эффективность функционирования зернового рынка в значительной степени зависит от развития системы хранения, переработки и реализации зерна. Первичная переработка зернового сырья призвана расширить ассортимент продуктов питания населения за счет круп, муки и

других зернопродуктов и кормовую базу животноводства путем получения новых видов комбикормов. Для этих целей разработаны технологии безотходной переработки зерна ячменя, овса, кукурузы с получением полуфабрикатов быстрого приготовления, кормовых добавок, топливных брикетов. Получены различные виды круп быстрого приготовления - ячменная экструдированная, овсяная микронизированная, кукурузная экструдированная, кормовые добавки и составлены рецепты комбикормов для молодняка КРС и овец на основе побочных продуктов переработки зерна ячменя, овса и кукурузы. В Казахстане в настоящее время глубокая переработка зерна слабо развита, в частности, импорт из других стран на сегодняшний день составляет 66% по всем видам крахмалов, практически все производные крахмала также экспортируются из других стран.

Республика располагает крупной сетью элеваторов и хлебоприемных предприятий, зернохранилищ, суммарная емкость которых составляет 20,9 млн. т, из них 8,9 млн. т или 43% - элеваторы, 11,3 млн. т (54,0%) – механизированные склады и 0,7 млн. т (3,0%) – немеханизированные склады и навесы. Резкое удорожание услуг элеваторов в последнее годы привело к тому, что огромные мощности и емкости элеваторов, хлебоприемных предприятий загружаются лишь на 20-30% с колебаниями ее величины по областям от 11 до 60%, что становится одной из главных причин удорожания услуг элеваторов по хранению и осуществлению других технологических операций[4]. Для решения проблем хранения зерна проведены в производственных условиях исследования и предлагается к внедрению

технология хранения зерна в полиэтиленовых рукавах, подразумевающие трансферт и адаптацию современной зарубежной технологии в условиях зерносеющих регионов Казахстана. Для обеспечения контроля за хранящимся зерном без нарушения целостности полиэтиленовых рукавов разработана технология определения температуры хранящегося зерна. При этом необходимо отметить об экономии издержек при хранении зерна, по сравнению с традиционными железобетонными элеваторами до 25% [6].

Литература:

1 В. Двуреченский. Возделывание зерновых культур на основе новой влагосберегающей технологии и современной техники. - Костанай: Издательский дом, 2004.

2 Для тебя хозяин земли! Возделывание сельскохозяйственных культур на основе новых технологий / Департамент сельского хозяйства и продовольствия Костанайской области, РГП «Северо-Западный научно-производственный центр сельского хозяйства, ДГП «ЦелинНИИМЭСХ». - Костанай: Костанайский печатный двор, 2003.

3 Камшибаев Р.А. Экономическая безопасность Казахстана: стратегия, система факторов. - // Казахстан на пути к новой модели развития: тенденции, потенциал и императивы роста. Ч.1. - Алматы. - 2005. - С.1

4 Кулекеев Ж.А. Республика Казахстан: этапы реформ на пути долгосрочного роста.- // Казахстан на пути к новой модели развития: тенденции, потенциал и императивы роста. Ч.1. - Алматы. - 2004. - С.3.

УДК 339.187.62

РАЗВИТИЕ ЛИЗИНГА В СЕЛЬСКОМ ХОЗЯЙСТВЕ РЕСПУБЛИКИ КАЗАХСТАН

Койтанова А.Ж. – к.э.н., доцент кафедры маркетинга Карагандинского государственного университета имени академика Е.А. Букетова

Түйін

Бұл мақалада Қазақстан Республикасының ауыл шаруашылығында лизингі дамыту жолдары мен жетілдіру бағыттары ұсынылады. Отандық нарықтағы лизингтік нарыққа егжей-тегжейлі талдау жасалынған. Қазіргі таңда кеңінен қолданылатын кластерлік талдау келтірілген. Оны өз кезегінде лизингтік нарық субъектілеріне тиімді шешімдер қабылдауда пайдалануға болады.

Аннотация

В данной статье приведены основные пути развития и совершенствования лизинга в сельском хозяйстве Республики Казахстан. Проведен теоретический анализ рынка лизинговых услуг. Проведена многомерная классификация регионов Республики Казахстан по уровню привлекательности инвестиций в агролизинг.

Summary

In given article the basic ways of development and leasing perfection to Republic Kazakhstan agriculture are resulted. The theoretical analysis of the market of leasing services is carried out. Multidimensional classification of regions of Republic Kazakhstan by level of appeal of investments into agroleasing is spent.

В Послании Президента Республики Н.А. Назарбаева народу Казахстана отмечается необходимость повышения качества производимой сельскими товаропроизводителями продукции, обеспечение конкурентоспособности продукции растениеводства и животноводства путем применения современных ресурсосберегающих, экологически чистых технологий. Реализация этих посылов Президента будет возможной при надлежащем материально-техническом обеспечении аграрного сектора экономики и, в частности, при формировании и развитии рынка лизинговых услуг [1].

Несмотря на то, что в мировой практике лизинг занял устойчивую позицию в инвестиционной деятельности предприятий, в Казахстане возможности лизинга, его разновидности, не получили признания и практической реализации. Лишь в ходе реформ, которые происходили в течение последних лет, определились основные направления возрастающего, но еще недостаточного объема лизинговых операций, а именно лизинг транспортных средств, сельскохозяйственной техники, недвижимости, промышленного оборудования, полиграфического оснащения и т.п.

Причины недостаточных темпов наращивания лизинговых операций различны, тем не менее, связаны они не с возможностями лизинга, как нетрадиционной для отечественной экономики формы привлечения финансовых ресурсов и пополнения материальных долгосрочных активов с целью создания и использования прогрессивных технологий производства, а с иными причинами. С нашей точки зрения, это скорее результат недостаточного полного представления о сущности и потенциальных возможностях лизинга всеми работниками, которые прямо или опосредованно имеют отношение к формированию и функционированию рынка лизинговых услуг. Такое представление о лизинге присуще и работникам отраслевых министерств на различных иерархических уровнях, которые могут положительно или отрицательно влиять на развитие и практическую организацию лизинговых отношений, а также и непосредственным субъектам лизинговой деятельности. Конкретные условия реализации лизинговых отношений и особенности развития экономики в переходный период к рыночной модели товарного производства воспринимались и воспринимаются в неполной мере и неконкретно.

Недостаточное и непоследовательное отношение к формированию и усовершенствованию рынка лизинговых услуг на макроуровне сопровождалось применением несовершенных форм практической его организации. Вследствие этого субъекты лизинговых отношений в Казахстане до всего времени не имеют научно обоснованных рекомендаций относительно организации рынка лизинговых услуг. Формирование рынка лизинговых услуг, решение актуальных вопросов усовершенствования формирующейся модели лизинговых

отношений предусматривают обязательный учет особенностей современного этапа развития экономики Казахстана. Незначительный опыт функционирования рынка лизинговых услуг, зачаточное состояние отечественного лизинга служат важнейшими причинами слабого развития лизинга в стране.

Исходя из всего вышеизложенного, актуальность выбранной темы подтверждается необходимостью совершенствования лизинговых отношений в сельском хозяйстве страны с позиции активного внедрения современных концепции управления лизинговой деятельностью, которая позволяет сельхозпроизводителям облегчить процедуру получения сельхозтехники для предпринимательской цели.

Несмотря на накопленный материал, отдельные аспекты эффективного управления лизинговым процессом в рыночных условиях до сих пор разработаны недостаточно. Они требуют уточнения и углубления с учетом новых требований в условиях радикальных изменений, происходящих в экономике, связанных с повышением роли лизинга в сельском хозяйстве Казахстана.

Лизинг как вид предпринимательской деятельности базируется на развитой собственности и использует элементы арендных и кредитных отношений с целью удовлетворения финансовых и имущественных потребностей лизингополучателя. Он обеспечивает процесс расширенного воспроизводства средств производства, выполняет иные функции финансового обеспечения инвестиционной деятельности сельскохозяйственных товаропроизводителей.

Этот вид экономических отношений зародился на базе аренды и имеет многовековую историю развития. Его развитие ускорило лишь во второй половине XX в., так как возросли темпы научно-технического прогресса, ускорились процессы роста и обновления материально-технической базы и увеличения потребности сельскохозяйственных предприятий в дополнительных финансовых ресурсах. Кроме того, в практике большинства развитых стран стоимость этого источника ниже иных привлеченных финансовых ресурсов.

Категория «финансовый лизинг» является сложной интегрированной формой, охватывающей различные аспекты отношений собственности, обмена деятельностью, арендных и кредитных отношений. Лишь всестороннее ее познание, изучение практического опыта лизинга в других странах, собственного отечественного опыта позволяют эффективно использовать преимущества финансового лизинга сравнительно с иными формами финансирования инвестиционной деятельности сельскохозяйственных товаропроизводителей.

В отличие от финансовой аренды, где в экономические отношения вступают лишь два лица - арендатор и арендодатель, финансовый

лизинг предусматривает обязательное участие в нем не менее трех самостоятельных лиц – лизингополучателя, лизингодателя и производителя средств производства, которые передаются в лизинг.

Важными для определения лизинга являются отношения купли-продажи. Лизинг является разновидностью института аренды, хотя он и осложнен дополнительным элементом - фигурой продавца арендуемого имущества, с которым арендатор, не состоя в договорных отношениях, вступает в непосредственные отношения в связи с приобретением имущества. Это заключение противоречит утверждению некоторых авторов о том, что лизинг далеко не всегда начинается покупкой имущества, так как оно уже может являться собственностью лизингодателя. Предшествующая аренде покупка предмета лизинга лизингодателем является не менее важной частью лизинговых отношений, чем непосредственно арендные отношения.

- Если передаваемое в лизинг имущество является собственностью лизингодателя, то в экономическом смысле лизинговая операция сводится к арендной.

- Если лизингодатель передает в лизинг арендованные им активы, то тогда отношения сводятся к субарендам.

- Если лизингодатель берет актив в трастовое (доверительное) управление, то он не получает права собственности на этот актив и следовательно, возникающие при последующей аренде отношения нельзя считать лизинговыми.

- Лизингодатель может приобретать предмет лизинга на условиях бартерного обмена, однако, бартерная операция сводится к отношениям купли - продажи.

- Лизингодатель может приобретать актив с отсрочкой платежа, но это тот же коммерческий кредит, о котором уже говорилось выше. Покупку актива лизингодателем через коммерческий кредит следует рассматривать как составную часть лизинговой операции.

В лизинговой операции лизингодатель приобретает актив для последующей сдачи его в аренду. Вместе с тем, переход права собственности на арендуемый предмет к арендатору в конце срока лизингового соглашения является частым, но не обязательным атрибутом лизинговой операции, а значит, лизинг нельзя считать отношениями купли-продажи, оформленными с рассрочкой платежа. Следовательно, лизинговые отношения полностью не являются отношениями купли-продажи, непосредственно начинаясь таковыми. Это главное отличие лизинга от долгосрочной аренды с последующим выкупом.

Принимая во внимание эти доводы, дополним определение лизинга. Лизинг - это комплекс имущественных отношений, складывающийся в операцию покупки и последующей, основанной на кредите, долгосрочной аренды актива.

Необходимо отметить, что понятие лизинга до настоящего времени, по оценкам экономистов, не является окончательным и потому находится в стадии становления. Например, известный исследователь В.А. Горемыкин придерживается мнения, что «экономическая сущность лизинга в течение длительного времени остается спорной. Его содержание и роль в теории и практике трактуется по-разному и зачастую противоречиво». Он связывает эту проблему с тем, что одни экономисты рассматривают лизинг в качестве способа кредитования предприятия, другие считают функциональной основой лизинга признак долгосрочной аренды как формы, третьи - как способ купли-продажи основных средств, четвертые - как способ управления предприятием и т.д. [2, с.45]

Лизинговые отношения рассматриваются в современном финансово-кредитном словаре как «вид инвестиционной деятельности для приобретения имущества и передачи его на основании договора лизинга физическим или юридическим лицам за определенную плату, на определенный срок и на определенных условиях по договору с правом выкупа имущества лизингополучателем».

По мнению исследователя, экономические отношения проявляются в таких функциях, как производственно-снабженческие и финансово-экономические. Последние становятся более высокой формой проявления лизинга по причине того, что при этом учитываются принципы кредитных отношений - возвратность, платность и срочность. На этой основе делается вывод о том, что «лизинг включает в себя кредитные, инвестиционные и арендные отношения».

Важнейшим преимуществом банковских лизинговых компаний является способность привлекать более длинные финансовые ресурсы как на отечественном, так и на зарубежном рынке. Это позволяет передавать имущество в лизинг на более длительный срок, не испытывая трудностей, связанных с необходимостью погашения кредита до полного погашения по договору лизинга.

В частности, практика рыночных отношений для получения положительного результата от капиталоемких экономических проектов требует выполнения определенных условий, среди которых выделяются такие, как эффективное в сравнении с конкурентоспособными аналогами рыночное использование заемного или привлеченного капитала, рыночная аккумуляция финансовых или иных ресурсов в наиболее оптимальном размере для выполнения программы развертывания необходимой деятельности и т.д.

Однако суть всех способов и методов развития экономики заключается в том, чтобы обеспечить надежность и стабильность экономического развития, его поддержку, создание условий, необходимых для достижения конечных результатов.

В этом отношении следует отметить, что лизинговый способ обеспечивает развитие наиболее затрудненных в финансовом плане видов предпринимательства, предоставляя во многом возможность для более широкой его сферы деятельности в рыночной среде. В этом заключается особенность лизинга как конкретной экономической категории, которая способна оказывать содействие в развитии экономики и увеличении объемов разнообразных услуг.

Таким образом, лизинг как экономическая категория позволяет достигать роста различных показателей развития экономики, например увеличения валового национального продукта, налоговых отчислений и поступлений за счет повышения объемов продаж, роста занятости населения за счет его привлечения к новым видам деятельности и т.д., т.е. совершенствование лизинговых отношений является по своей сути резервом для дальнейшего развития экономики страны.

Республика Казахстан по экономической структуре считается, как индустриальное и аграрное государство. В рыночных условиях необходимым условием функционирования предприятий АПК служит эффективность хозяйствования, предусматривающая получение прибыли от предпринимательской деятельности в любой сфере, включая сельскохозяйственное производство.

Формирование групп регионов с разными значениями показателей аграрного сектора проведено с использованием кластерного анализа.

«Cluster» - скопление, группа элементов, характеризующихся каким-либо общим свойством. В основе данного метода лежит совокупность данных, характеризующих изучаемые объекты по ряду признаков. В основу метода кластерного анализа заложен процесс естественного расщепления объектов на четко выраженные кластеры, расположенные друг от друга на определенном расстоянии. Кластерный анализ позволяет решить следующие задачи экономико-статистического исследования: сформировать однородные совокупности, выбрать существенные признаки, выделить типичные группы. Алгоритм кластерного анализа основывается на расчете матрицы расстояний. В данной работе для расчета матрицы расстояний было использовано обычное Евклидово расстояние.

Обработка исходных данных произведена с использованием пакета прикладных программ «Statistica 6.0» и «Microsoft Excel». Многомерная классификация регионов РК по уровню привлекательности инвестиций в агролизинг проведена с использованием следующих показателей развития аграрного сектора за 2010 год [3, с.43]:

- наличие действующих сельскохозяйственных формирований, ед.;
- валовая продукция сельского хозяйства, млн.тг.;
- вся посевная площадь основных сельско-

хозяйственных культур, тыс.га;

- валовой сбор зерновых и зернобобовых культур, тыс.тонн;
- урожайность зерновых и зернобобовых культур, центнеров с одного гектара;
- наличие тракторов, ед.;
- наличие зерноуборочных комбайнов, ед.

На основе полученных результатов группировки, произведенной разными алгоритмами кластерного анализа, нами был выбран метод средней связи между группами, так как на его основе были получены наиболее оптимальные результаты разбиения (таблица 1).

В результате многомерной классификации были получены 3 кластера:

- первый кластер объединяет 2 региона – Акмолинскую и Восточно-Казахстанскую области;

- во второй кластер вошли 5 субъектов, а именно, Актюбинская, Жамбылская, Западно-Казахстанская, Карагандинская, Павлодарская области;

- третий кластер объединил 5 регионов – город Алматы, город Астана, Атыраускую, Кызылординскую и Мангыстаускую области;

- четвертый кластер составили: Алматинская, Костанайская, Северо-Казахстанская и Южно-Казахстанская области.

Анализируя полученную классификацию, можно отметить, что четвертый кластер объединяет регионы с высоким уровнем развития аграрного сектора. Анализируемые показатели по данным регионам превосходят соответствующие показатели регионов, попавших в первый кластер, в среднем, в 1,5 раза, попавших во второй кластер – 3,4 раза, третий кластер, в 37 раз, что свидетельствует о стремлении регионов четвертого кластера к развитию аграрного сектора и, как следствие, к росту инвестиционных вложений в агролизинг. Так, среднее количество действующих сельскохозяйственных формирований составило 29685 единиц; валовая продукция сельского хозяйства в среднем составила - 189341 млн.тг.; вся посевная площадь основных сельскохозяйственных культур данного кластера - 2606 тыс.га; валовой сбор зерновых и зернобобовых культур в среднем составил – 2549 тыс.тонн; урожайность зерновых и зернобобовых культур – 13 центнеров с одного гектара; тракторов - 15440 ед.; зерноуборочных комбайнов - 4878 ед.

В результате многомерной классификации были получены 3 кластера:

- первый кластер объединяет 2 региона – Акмолинскую и Восточно-Казахстанскую области;

- во второй кластер вошли 5 субъектов, а именно, Актюбинская, Жамбылская, Западно-Казахстанская, Карагандинская, Павлодарская области;

- третий кластер объединил 5 регионов –

ЭКОНОМИКАЛЫҚ ҒЫЛЫМДАРЫ

город Алматы, город Астана, Атыраускую, Кызылординскую и Мангыстаускую области;

- четвертый кластер составили: Алматинская, Костанайская, Северо-Казахстанская и Южно-Казахстанская области.

Таблица 1 - Результаты кластер-анализа регионов РК по уровню развития аграрного сектора

Кластер	Регион/Область	Показатели						
		наличие действующих с/х формирований, ед.	валовая продукция с/х, млн.тг.	Вся посевная площадь основных с/х культур, тыс.га	валовой сбор зерновых и зернобобовых культур, тыс.тонн	Урожайность зерновых и зернобобовых культур, центнеров с одного гектара	наличие тракторов, ед.	наличие зерноуборочных комбайнов, ед.
1	Акмолинская	4273	137973,8	4501,2	3011,6	7,5	18658	7900
	Восточно-Казахстанская	16389	110205,4	1065,7	196	4,3	18629	2919
Средний показатель количества выданных охранных документов 1 кластера		10331	124090	2783	1604	6	18644	5410
2	Актюбинская	3929	66085,9	801,1	553,6	8,5	7054	1732
	Жамбылская	15090	63202	492,7	152,5	8,3	4554	722
	Западно-Казахстанская	3642	57965	660,5	714,4	13,3	9547	1715
	Карагандинская	5969	75387,4	973,9	350	5,7	10910	2476
	Павлодарская	2977	53753,9	1043,5	185,6	3,7	9954	1920
Средний показатель количества выданных охранных документов 2 кластера		6321	63279	794	391	8	8404	1713
3	Алматы	19	3462	1,4	0,1	7,3	182	11
	Астана	10	7602,7	2,1	0,5	13,1	188	4
	Атырауская	1689	17185,7	6,3	0,4	6,5	2005	7
	Кызылординская	1262	29718,4	146,1	218,3	30,7	2932	476
	Мангыстауская	664	4282,3	0,6	0	0	98	0
Средний показатель количества выданных охранных документов 3 кластера		729	12450	31	44	12	1081	100
4	Алматинская	47991	183097,8	898,3	659,7	16,2	11668	1338
	Костанайская	5391	237915	4731,2	4790,2	11,5	19639	9306
	Северо-Казахстанская	3848	202234,9	4146	4550,2	12,4	18882	8144
	Южно-Казахстанская	61508	134116,2	648,6	195,3	11,6	11569	725
Средний показатель количества выданных охранных документов 4 кластера		29685	189341	2606	2549	13	15440	4878

Анализируя полученную классификацию, можно отметить, что четвертый кластер объединяет регионы с высоким уровнем развития аграрного сектора. Анализируемые показатели по данным регионам превосходят соответствующие показатели регионов, попавших в первый кластер, в среднем, в 1,5 раза, попавших во второй кластер – 3,4 раза, третий кластер, в 37 раз, что свидетельствует о стремлении регионов четвертого кластера к развитию аграрного сектора и, как следствие, к росту инвестиционных вложений в агролизинг. Так, среднее количество действующих сельскохозяйственных формирований составило 29685 единиц; валовая продукция сельского хозяйства в среднем составила - 189341 млн.тг.; вся посевная площадь основных сельскохозяйственных культур данного кластера - 2606 тыс.га; валовой сбор зерновых и зернобобовых культур в среднем составил – 2549 тыс.тонн; урожайность зерновых и зернобобовых культур – 13 центнеров с одного гектара; тракторов - 15440 ед.; зерноуборочных комбайнов - 4878 ед.

Регионы, попавшие в третий кластер, имеют существенно меньшие значения рассматриваемых показателей, что указывает на их значительно меньшую активность в аграрном секторе. Анализ показал, что в данных регионах вся посевная площадь основных сельскохозяйственных культур составляет всего лишь 31 тыс. га; наличие действующих сельскохозяйственных формирований - 729 ед.; объем валовой продукции - 12450 млн.тг.; валовой сбор зерновых и зернобобовых культур – 44 тыс.тонн; урожайность зерновых и зернобобовых культур – 12 центнеров с одного гектара; наличие тракторов – 1081 ед.; наличие зерноуборочных комбайнов –

100 ед. Данный кластер не является привлекательным для развития агролизинговых отношений.

В целом, низкая доля развития аграрного сектора наблюдается в 3 кластере, средняя доля развития во 2 кластере, показатели 1 кластера характеризуют высокий уровень развития. Перспективным кластером для осуществления агролизинговой деятельности, на основе анализа, является 4 кластер.

Данные таблицы 3 можно использовать для формирования локальных компонентов инновационных стратегий для каждой группы.

Таким образом, кластерный анализ регионов РК по привлекательности инвестиционных вложений в агролизинг позволил решить следующие задачи:

- позволил классифицировать регионы РК с учетом показателей, отражающих уровень развития аграрного сектора;

- предложил построение новой классификации регионов Республики Казахстан по привлекательности инвестиционных вложений в агролизинг.

Литература:

- 1 Дағдарыстан дамуға. Қазақстан Республикасының Президенті Н.Ә. Назарбаевтың халыққа Жолдауы, Астана қ., 2009 жылғы 6 наурыз. - // Егемен Қазақстан. - 2009 жыл 6 наурыз, №91
- 2 Горемыкин В.А. Лизинг: Практическое учебно-справочное пособие, Москва, 1997, 384 с.
- 3 Социально-экономическое развитие Республики Казахстан: краткий статистический справочник, январь 2011 г. - Алматы: Агентство Республики Казахстан по статистике, 2011 – 71 с.

УДК 658.11:339.9

ЗАРУБЕЖНЫЙ ОПЫТ ГОСУДАРСТВЕННОЙ ПОДДЕРЖКИ МАЛОГО И СРЕДНЕГО БИЗНЕСА

Баранова Н.А. – к.э.н., и.о. заведующей кафедрой экономики и управления Костанайского государственного университета им. А. Байтурсынова

Түйін

Мақалада шағын және орта бизнесті мемлекеттік қолдаудың шетелдік тәжірибесіне баға берліп, жүйелеу нәтижелері көрсетілген.

Аннотация

В статье приведены результаты систематизации и оценки зарубежного опыта государственной поддержки малого и среднего бизнеса.

Summary

In article are brought results to systematizations and estimations of the foreign experience of state support small and average business.

Во всех зарубежных странах с развитой рыночной экономикой существует мощная государственная поддержка малого и среднего биз-

неса, опыт организации которой полезен для Казахстана.

США проводят активную государственную политику регулирования и стимулирования пред-

принимательства. В стране действует около 7 млн. предприятий малого бизнеса, которые производят более половины ВВП страны, генерируют более 50% инноваций и дают наибольший прирост новых рабочих мест.

Программа развития предпринимательства предусматривает комплекс мер, включая увеличение прямой финансовой помощи и создание крупнейшего в мире фонда правительственных грантов, снижение уровня налогов или ликвидацию некоторых из них, снижение бремени не оправдавших себя регулирующих норм и создание, системы гибкого реагирования на появление неэффективных нормативных актов, а также упрощение расчетов с государством; формирование более открытой и доступной для малых предприятий системы получения правительственных контрактов.

Политика поддержки малых предприятий проводится мощным федеральным министерством - Администрацией по вопросам развития малого бизнеса (Small Business Administration, SBA) с основным штатом сотрудников около 3 тыс. чел. SBA контролирует финансовую помощь малому бизнесу в размере 17 млрд. долл. в год. Государственные программы содействия развитию малого бизнеса имеют не только индустриально-экономическую, но и социальную направленность. Особое внимание уделяется инновационным малым предприятиям, связанным с большими техническими и коммерческими рисками, и решению в связи с этим ключевой проблемы - привлечения венчурного капитала. Государство в лице SBA выступает в роли кредитора самих инвестиционных компаний или гаранта кредитов, которые они предоставляют малым предприятиям. По оценкам американских экспертов, бюджетные затраты на данную программу окупаются многократно и в настоящее время она обеспечивает уже 65% венчурного финансирования [1].

Система поддержки предприятий малого и среднего бизнеса в *Германии* основывается на следующих основных принципах:

- Государство вмешивается в экономический процесс в той мере, в какой частный сектор не может приспособиться к изменившимся условиям деятельности.

- Приоритет отдается самостоятельности предприятий, а не государственной поддержке.

- Надбавки и субсидии покрывают, как правило, небольшую часть потребностей в инвестиционном финансировании.

В интересах экономики в целом государство не вправе сдерживать в среднесрочной и долгосрочной перспективе естественные изменения рыночных условий. То есть неэффективные предприятия и отрасли, которые не в состоянии к ним адаптироваться, должны уйти с рынка. Принимаемые меры государственной поддержки направлены преимущественно на решение проб-

лем, возникающих по поводу неэффективности малых и средних предприятий.

С целью разгрузки органов государственного управления ряд функций по поддержке малого и среднего предпринимательства передан некоторым публично-правовым институтам, в частности специализированным банкам, таким как Кредитанштальт фюр Видерауфбау (КфВ), а также саморегулируемым организациям частного бизнеса, например палаты ремесленников и торгово-промышленные палаты.

Государственная поддержка малого и среднего бизнеса в *Германии* включает более 300 программ федерального и регионального значения, содействующих инвестиционной активности. Содействие выражается в предоставлении технологий и соответствующей экономической информации, а также финансировании из государственного бюджета экономических и технических консультаций и мероприятий по обучению и повышению квалификации сотрудников и руководителей малых и средних предприятий [1].

Испания. Формирование малого предпринимательства в Испании берет свое начало с 70-х годов прошлого века. Высокий уровень развития малого предпринимательства способствовал высокому уровню экономики страны. Предприниматели обеспечили отсутствие безработицы в стране и повлияли на улучшение экономической ситуации в стране в целом.

Наибольшую часть малых предприятий в Испании составляет сельское хозяйство – до 80%, остальные отрасли, такие как строительство, промышленность, судостроение составляют около 25-30%.

В Испании существует множество программ, направленных на поддержку и развитие малого предпринимательства. Правительство страны уделяет большое внимание тем субъектам малого предпринимательства, которые принимают активное участие в социальной политике страны путем создания дополнительных рабочих мест для социально незащищенных граждан, таких как студенты, женщины, иммигранты и т.д., а также способствуют развитию регионов с низкими экономическими показателями.

Правительство Испании большое внимание уделяют развитию наукоемких отраслей и научных достижений. Программы развития малого предпринимательства основываются на европейских программах, распространяющихся на многие страны Европы, такие как Германия, Франция, Великобритания и другие.

Государство содействует поддержке малого предпринимательства, создавая большое количество различных организаций и фондов. Такие организации делятся на две группы, в которые входят общества по поддержке малого предпринимательства на территории стран Евросоюза.

К первой группе относятся общества взаимного гарантирования. Данные предприятия

предоставляют гарантии для кредиторов с целью получения кредитов для развития малого бизнеса, предоставляя свою собственность для залога или выступая поручителями. Вторая группа включает в себя общества взаимного финансирования, которые финансируют, инвестируют и предоставляют субсидии для субъектов малого предпринимательства. В данную группу входит Государственный институт официального кредитования Испании.

Кроме того, в Испании существует большое количество организаций, которые защищают интересы малого предпринимательства. Примером может послужить Ассоциация малого бизнеса и торгово-промышленная палата, филиалы которых расположены в каждом городе.

К положительным сторонам развития малого предпринимательства в Испании следует отнести низкий уровень бюрократии. Для регистрации малого предприятия и получения лицензии предприниматели тратят не более 24 часов. Такие же условия распространяются и на нерезидентов страны. В результате, иностранные граждане принимают участие в развитии малого предпринимательства страны [2].

Япония. Система государственной поддержки малого бизнеса в Японии чрезвычайно развита и очень хорошо отлажена. Еще в 1948 г. в стране было создано Управление мелких и средних предприятий как центральный правительственный орган, ответственный за разработку и проведение политики в этой области. Тогда же была создана и сеть государственных финансовых учреждений, которые предоставляют малым предприятиям льготные кредиты под определенные цели (например, на освоение новой технологии, энергосбережение, модернизацию оборудования и т.д.).

Огромную роль с точки зрения расширения финансовых возможностей малого бизнеса играет система государственных гарантий по кредитам, предоставляемым малым предприятиям частными банками. Законодательство предусматривает ряд налоговых льгот для малых предприятий (по налогу на прибыль, на предпринимательство - в зависимости от масштабов бизнеса), а также ряд других льгот - для венчурных фирм, для предприятий депрессивных районов и т.д.

Учитывая, что значительная часть мелких и средних промышленных предприятий (около половины) являются субподрядчиками крупных компаний, государство на основе специальных законов берет на себя их защиту, строго формулируя требования в отношении соблюдения заказчиками условий сделок.

Особо следует сказать о прекрасно отлаженной системе информирования и консультирования мелких и средних предприятий. Так, через Интернет любое предприятие может полу-

чить всю необходимую информацию в централизованной базе данных SMRJ.

В разных городах страны созданы Центры поддержки предпринимателей (более 330), которые консультируют мелких и средних предпринимателей по вопросам управления, финансов, законодательства и т.д., а также по заявкам предприятий направляют на них технических специалистов [3].

Один из хороших примеров поддержки малого и среднего предпринимательства в Японии демонстрирует Организация по поддержке малого и среднего бизнеса Токийской префектуры Отаки (ОСИРО). Организация размещается в здании, построенном в 1995 году на средства, выделенные префектурой.

Население Отаки - около 680 тыс. жителей. В префектуре организовано и действует 5040 малых и средних предприятий, на которых работают 39 976 человек. 50,1% предприятий насчитывает от 1 до 3 сотрудников (производят 4,6% всей продукции), 31,5% - 4-9 сотрудников (13% продукции), 10,9% - 10-19 сотрудников (15,5% продукции), 0,6% предприятий - 100-299 сотрудников (18,2% продукции).

Государство поддерживает малые и средние предприятия, предоставляя услуги в сфере консалтинга, рекламы, подбора кадров, оказывая организационную помощь. Конкретный пример: в прошлом году ОСИРО открыла в Таиланде совместно с представителями местного частного бизнеса технопарк. Он состоит из одного производственного (около 2500 кв. м) и одного административного здания (около 800 кв. м). В планах строительство еще трех производственных помещений. Промышленность Таиланда, в частности металлообработка, поднимается, и те комплекты, которые раньше импортировались, теперь изготавливаются на месте.

По уровню защиты и поддержки бизнеса в технопарке созданы условия, аналогичные японским. Продукция продается преимущественно на рынке Таиланда, но иногда поставляется в Японию. Размещение производств там происходит на коммерческой основе.

Пространственные формы организации промышленности в Японии выглядят как специально оборудованные промзоны, центры высоких технологий и традиционные зоны промышленной застройки, и во всех случаях государство оказывает реальную поддержку малому и среднему бизнесу [1].

Болгария. Государство активно поддерживают микробизнес. Достижение дна финансового и экономического кризиса в конце прошлого века, болгары ухватились за приватизацию как за спасательный круг, чтобы от этого дна оттолкнуться. Миллионы граждан, нередко сами того не желая, превратились в предпринимателей, собственников фирм. Сегодня 99% предприятий страны представлены малым и микробизнесом.

В августе 2007 г. в Болгарии начал осуществляться третий цикл программы «Активные услуги на рынке труда». Под девизом «Помощь малому бизнесу» к участию в ней привлекаются безработные, те, кому грозит увольнение, а также так называемые рискованные группы населения, особенно живущие в бедных и отсталых районах. Болгарское агентство занятости открывает в 28 областных городах процедуру отбора и оценки около 100 проектов, с общим бюджетом 4,6 млн. левов. Приоритет будет отдаваться микро- или малым предприятиям, начавшим самостоятельный бизнес в последние два года и планирующим открывать новые рабочие места [4].

Польша. В стране наиболее распространенный вид малого бизнеса – маленькие магазинчики, небольшие мастерские. Сегодня они переживают не лучшие времена. Одна из причин – введение визового режима для восточных соседей после вступления Польши в Евросоюз. В результате закрылись тысячи малых предприятий. Особенно это коснулось приграничных с Россией, Украиной и Белоруссией областей страны, где о банкротстве заявило три из четырех малых предприятий.

Другой сильный тормоз, по мнению Польских бизнесменов, – это бюрократия и сложная система уплаты налогов. И хотя в мае 2007 года правительство Польши ввело новые, значительно облегченные правила регистрации малых предприятий, хождения по «бюрократическим мукам» это не отменило. Нередко, даже зарегистрировав, например, торгующее сельхозпродукцией предприятие, бизнесмен не может получить разрешение на торговлю от муниципальных органов.

Зато для поляков открылись рынки труда в странах ЕС, чем они не преминули воспользоваться – малый бизнес стал осваивать европейский Запад. Множество ресторанчиков, кафе, парикмахерских и небольших строительных фирм из Польши сегодня успешно обосновались в Великобритании, Ирландии, Германии. При этом, как с удивлением замечают сами предприниматели, конкуренция на рынках этих стран оказалась ничуть не жестче, чем была на родине [5].

Индия. За последние 10–15 лет страна из аграрной переоплотилась в современное агроиндустриальное государство с развитой промышленностью, торговлей и товарно-денежными отношениями. Специфика индийской экономики – избыток и дешевизна рабочей силы и высокая культура труда. По прогнозам международных экономистов, экономика Индии уже в 2040 году обгонит США, а Западную Европу еще раньше: Италию в 2012-ом, Францию – в 2015-ом, Великобританию – в 2016-ом. По размерам ВВП Индия уже сегодня занимает пятое место среди ведущих экономических держав мира, опережая Францию и Великобританию.

В Индии 3 миллиона предприятий малого бизнеса, при этом на них занято около 80%

наемных работников всей индийской промышленности. Официальные органы вывели малые компании в отдельную категорию – small scale industries (SSI) (дословный перевод – мелкомасштабные производства). Основной критерий малой компании – это максимальный размер основного капитала (машины, здания, оборудование – все то, что может использоваться на благо фирмы более 1 года) – 30 млн. рупий, или около 667 тыс. долл.

Основные сферы деятельности малых индийских компаний – это фермерская, информационная и высокотехнологичная. Мелкие компании фокусируются и на хлопчаткачестве, на производстве изделий из волокна кокосовых орехов. Также предприниматели изготавливают шелковые ткани, занимаются помолом зерна, вырабатывают нерафинированный сахар и растительное масло. А еще они варят мыло, выпускают гончарную посуду, ювелирные и кузнечные изделия.

Одна из специфических черт малых индийских компаний – это объединение в группировки. Десятки малых компаний, фирм, семейных предприятий в зависимости от своих регионально-этнических или религиозных интересов сбиваются в одну организацию, которую возглавляет либо очень богатая семья, либо один наиболее почетный и опять же богатый лидер группировки. Так, в Индии существуют калькуттская группировка, бомбейская, южно-индийская, гуржаратская, педжабская.

В целом же основную роль в развитии предпринимательства играет, конечно, государство. Уже созданным или создающимся компаниям помогает правительство. В Индии развита сеть предпринимательских организаций федерального и регионального уровня, торговые и промышленные палаты. Вся поддержка бизнеса расписана на 5–10 лет вперед плановой комиссией Индии.

Основная государственная помощь строится на развитии экспортной деятельности малых и средних компаний и привлечении зарубежных инвестиций в их сферы деятельности. Вполне естественно, что малые фирмы также обеспечены серьезными налоговыми и таможенными послаблениями, низкими арендными ставками, субсидиями и льготным финансированием.

Одна из главных проблем местного предпринимательства – повышенная бюрократия чиновничества, коррупция и «зарегулированность» всех стадий регистрации и деятельности компаний. Зато еще 10 лет назад в Индии все предприятия сдавали свою налоговую отчетность не посредством очередей в налоговых инспекциях и почты, а путем отправки декларации по Интернету [5].

Китай. Активная поддержка и содействие развитию малых и средних предприятий является важным курсом китайского правительства. Придерживаясь политики, «ухватившись за круп-

ные, поддерживать малые» (имеется в виду промышленная политика, направленная на сохранение экономического потенциала крупных предприятий при определенной правовой и финансовой поддержке малого бизнеса), оно предприняло целый ряд мер по развитию малых и средних предприятий.

Китайским правительством не предусмотрены общие льготы для малых и средних предприятий. Они устанавливаются для них дифференцированно в зависимости от их специфики с точки зрения выгоды для работающих коллективов [1].

Израиль. Мощная сеть центров по развитию предпринимательства, осуществляющих обучение, консультирование предпринимателей, экспертизу и финансирование бизнес-проектов. Также имеется большое количество государственных и частных фондов, оказывающих поддержку малым предприятиям в экспортной деятельности. Финансовая поддержка малого бизнеса не ограничивается одной строкой в бюджете - малый бизнес является составной частью многих отраслей экономики, и в каждой действуют свои схемы поддержки, будь то МИД или Минпромторг, Минсельхоз, Министерство абсорбции и др. Функционирует фонд, который занимается продвижением продукции малых предприятий на зарубежные рынки, маркетингом. Развитие предпринимательства является важным направлением экономической политики Израиля на государственном уровне. И это делает экономику страны все более либеральной и динамичной [1].

Сингапур. Основой малого предпринимательства Сингапура является предоставление различных услуг: торговых, транспортных, коммуникационных, финансовых, туристических и других. Эти сферы услуг предоставляют рабочие места для подавляющей части населения страны, составляющей до 70-80%. Большинство жителей Сингапура занимаются индивидуальной предпринимательской деятельностью, некоторые владеют акциями и другими ценными бумагами различных компаний. Таким образом, средний класс в Сингапуре составляет около 80% от общего числа населения.

Для открытия малого предпринимательства и для осуществления непосредственной деятельности созданы приемлемые условия, которые описаны в законодательных актах и подлежат строгому исполнению. Особые льготы рассчитаны на малые и средние предприятия, начинающие свой бизнес.

В соответствии с проводимыми исследованиями CNN Time Warner Group, Сингапур занимает 5-е место по развитию малого предпринимательства.

Малое и среднее предпринимательство в Сингапуре входят в одну группу. При этом главным критерием является количество занятых на

предприятии рабочих, которое не должно превышать двухсот. Данная группа делится на две категории. Первая категория занимается организацией и развитием ресторанного, гостиничного, туристического, строительного и других сервисов. Вторая категория субъектов малого предпринимательства занята в сфере производства и применения инновационных разработок. Экономика Сингапура направлена на сотрудничество между предприятиями и объединение их в специальные союзы. Это делается для эффективного распределения труда и для достижения лучшего результата при внедрении новых технологий и производству новой продукции.

В Сингапуре функционирует около 140 тысяч субъектов малого и среднего предпринимательства, что составляет около 90 процентов всех предприятий страны. Малое предпринимательство обеспечивает рабочими местами значительную часть занятого населения страны, обеспечивая прирост около 5-6 процентов в год.

Такое развитие малого предпринимательства было бы невозможно без поддержки государства. Правительство Сингапура заинтересовано в содействии развитию малого и среднего предпринимательства с целью их конкурентоспособности на международном рынке. Поддержкой малого предпринимательства в Сингапуре занимается специально созданное агентство «Spring», которое занимается разработкой и реализацией различных программ содействия малому предпринимательству. Работа агентства включает следующие направления:

- развитие предпринимательских способностей субъектов малого предпринимательства;
- предоставление консалтинговых, бухгалтерских и консультационных услуг предпринимателям;
- оказание помощи предприятиям, касающейся специфики их работы;
- контроль качества предоставляемых услуг и производимых товаров;
- совершенствование структуры малого предпринимательства;
- подготовка кадров для управления малым предпринимательством.

В Сингапуре внедряется огромное количество разнообразных программ по льготному кредитованию, которые включают специальные займы, страхование кредитных рисков, предоставление субсидий. Для малых предприятий, численность рабочих на которых составляет не более 10 человек, создаются специальные льготные условия получения кредита. Вообще, банковская система кредитования в Сингапуре имеет поддержку и контролируется со стороны государства, постоянно снижая ставки по кредитованию.

Правительство Сингапура финансирует в большой степени обучение и повышение квалификации кадров, которые заняты в сфере малого

предпринимательства. Для этого функционируют государственные и некоторые частные учебные заведения.

Несмотря на наличие в Сингапуре государственных контролирующих органов, наблюдающих за выполнением стандартов в различных отраслях экономики, бюрократия чиновников в стране сводится к минимуму. Следует заметить, что вероятность получения взятки должностным лицом исключается практически на 100%. Чиновникам Сингапура запрещено принимать любые подарки [4].

Египет. Основными и самыми крупными предпринимателями в Египте являются эмигранты. Наиболее прибыльный бизнес в стране связан с переработкой нефти и газа и принадлежит нескольким крупным предпринимателям, а остальные в основном заняты сельским хозяйством, а также торговлей, туристическим и гостиничным бизнесом.

Популярными видами предпринимательства в Египте являются заведения по обучению дайвингу, Интернет-кафе, салоны мобильных телефонов и другие. Такие предприятия требуют небольших затрат.

Особенностью малого предпринимательства в Египте является оплата труда наемных рабочих. Они получают не ежемесячную заработную плату, а определенный процент с прибыли предприятия. Такой способ оплаты труда стимулирует работников к улучшению трудоспособности, а значит и снижается риск убыточности предприятия.

Следует также отметить систему кредитования малого предпринимательства в Египте, относящуюся к египтянам, которые работают за рубежом и вкладывают свои средства в местные предприятия. Для них государство гарантирует сохранность банковских вкладов, предоставление налоговых льгот при открытии предпринимательства на территории Египта, предоставление субсидий и льготных условий для получения кредитов [5].

Южная Корея. История экономического развития Южной Кореи показывает значение малого предпринимательства в данном процессе. В 50-е годы Южная Корея была практически самой отсталой страной Азии и всего мира. Основной причиной этого послужила война в Корее и раздел страны на две части: Северную и Южную. При этом вся промышленность и научно-технические организации остались в Северной Корее.

Бюджет Южной Кореи пополнялся за счет сельского хозяйства, благодаря чему малое предпринимательство было сосредоточено на аграрном секторе экономики. Возникло большое количество фермерских хозяйств с частной формой собственности, которые стремительно развивались и обеспечивали потребности как внутреннего, так и внешнего рынков. Предприимчивые жители Южной Кореи были настроены на создание собственных малых предприятий.

Конец 60-х годов характеризуется возникновением новой политики развития экономики. Такая политика государства базировалась на сотрудничестве с США и привела к созданию крупных организаций и концернов, увеличению экспорта продукции в США и другие страны мира. Рост экспорта привел к увеличению оборотов выпускаемой продукции, благодаря чему Южная Корея вошла в список развитых стран мира. Несмотря на это, правительство Южной Кореи продолжало поддерживать крупные предприятия, создавая большие корпорации. Кредиты предоставлялись в основном крупным предприятиям. У малого предпринимательства не было возможности развивать свои объемы производства, поэтому они подавлялись крупными организациями.

Стремительное развитие крупного предпринимательства привело к возникновению финансового кризиса. Крупные предприятия нуждаются в больших денежных инвестициях, поэтому они широко использовали банковские кредиты для увеличения объемов производства. В 1997 году банки прекратили кредитовать крупные предприятия из-за возникшей огромной задолженности, что привело к банкротству многих предприятий. После финансового кризиса 1997-1998 гг., который в Южной Корее и в других странах Азии правительство страны обратило внимание на малое предпринимательство, осознав их роль в развитии экономики.

После завершения финансового кризиса, правительство начало поддерживать некоторые малые и средние предприятия, погасив часть их кредитной задолженности. С помощью поддержки правительства Южной Кореи были созданы специальные ассоциации, инвестиционные фонды и научно-технические центры, которые ориентировались на субъекты малого предпринимательства. Банки начали активно предоставлять кредитные средства малым предприятиям. Произошла смена направлений малого предпринимательства из аграрной, пищевой промышленности на развитие инновационного и наукоемкого производства. Благодаря росту количества малых предприятий произошло уменьшение уровня безработицы, пополнение бюджета страны и увеличение ВВП [4].

Мировой опыт свидетельствует, что при становлении рыночных отношений особенно малое предпринимательство нуждается в государственной поддержке. При этом решающее значение имеют форма и цель государственной политики поддержки малого и среднего предпринимательства, которая должна сводиться не к защите бизнеса от конкуренции или созданию для него особых, «тепличных» условий, а обеспечению таких условий, которые бы постоянно стимулировали внутрифирменный процесс Генерации технологического совершенствования и обучения для повышения конкурентоспособности фирмы. Об этом говорит и практика многих

стран, которые сделали прорыв в экономике в последнее время.

Меры поддержки малого и среднего предпринимательства направлены на решение проблем, возникающих по поводу небольших размеров компаний, посредством:

- облегчения доступа к новым технологиям (предоставление технологий и экономической информации, консультации и обучение);

- облегчения доступа к рынкам капитала (налоговые льготы, особые нормы амортизации, государственные инвестиционные субсидии, льготное кредитование в виде финансирования разницы между рыночной и льготной кредитными ставками);

- развитие инфраструктуры предпринимательства.

Мировая практика свидетельствует, что наиболее успешно технопарки и бизнес-инкубаторы развиваются в тех странах, где государство поддерживает развитие научно-технических отраслей и где во главу этой политики поставлена задача оптимизации хозяйственной системы и

восприимчивости к достижениям научно-технического прогресса.

Анализ зарубежного опыта поддержки бизнеса показывает что, несмотря на различие подходов, большинство стран выработало для себя определенную стратегию государственной поддержки малого и среднего бизнеса, которую постоянно адаптируют к изменениям внешних условий ведения бизнеса.

Литература:

1 Региональная программа поддержки и развития предпринимательства в Южно-Казахстанской области на 2006-2008 годы // www.ontustik.gov.kz.

2 Малое предпринимательство в Испании // www.spain.allbusiness.ru

3 Чем живет малый и средний бизнес Японии // www.bishelp.ru.

4 Малый бизнес: зарубежный опыт // www.business.com.

5 Зарубежный опыт развития малого бизнеса // www.nisse.ru.

УДК 657.471.65

СТОИМОСТЬ ЗАЕМНОГО КАПИТАЛА, ПРИНЦИПЫ ЕГО ФОРМИРОВАНИЯ И ОЦЕНКИ

Абдуллина Р.И. – старший преподаватель кафедры бухгалтерского учета и аудита Костанайского государственного университета им. А. Байтурсынова

Түйін

Басқаруда кәсіпорынның дамытуы барлық кезеңдерінде бұл көрсеткіштің түзу есептеуінің қажеттілігін анықтаған оның құрастыруымен капиталды құнның бағасының маңыздылығы осы мақалада қаралған. Көбіне кәсіпорынның шаруашылық жұмысының тиімділігінің деңгейімен оның капиталы нысаны кездейтін құрастыруымен анықталады. Айтылған бағалау принциптер қарыз капиталы және оның тиімді қолдануы шекарасының құнын анықтайтын негізгі көрсеткіштердің жүйелерін құрастыруға мүмкіндік береді.

Аннотация

В данной статье рассмотрена важность оценки стоимости капитала при управлении его формированием. Уровень эффективности хозяйственной деятельности предприятия во многом определяется целенаправленным формированием его капитала. Изложенные принципы оценки позволяют сформировать систему основных показателей, определяющих стоимость заемного капитала и границы эффективного его использования.

Summary

This article discusses the importance of assessing the cost of capital in the management of its formation. The level of economic efficiency is largely determined by the company focused its capital formation. The above valuation principles can form a system of key indicators that determine the value of the debt and the limits of effective use.

Стоимость капитала представляет собой цену, которую предприятие платит за его привлечение из различных источников. Основные сферы использования показателя стоимости капитала в деятельности предприятия следующие:

- стоимость капитала предприятия служит мерой прибыльности операционной деятельности,

- показатель стоимости капитала используется как критериальный в процессе осуществления реального инвестирования,

- стоимость капитала предприятия служит базовым показателем формирования эффективности финансового инвестирования,

- показатель стоимости капитала предприятия выступает критерием принятия управленческих решений относительно использования

аренды (лизинга) или приобретения в собственность производственных основных средств,

- показатель стоимости капитала, в разрезе отдельных его элементов, используется в процессе управления структурой этого капитала на основе финансового леввериджа,

- уровень стоимости капитала предприятия является важнейшим измерителем уровня рыночной стоимости этого предприятия,

- показатель стоимости капитала является критерием оценки и формирования соответствующего типа политики финансирования предприятием своих активов (в первую очередь оборотных).

Процесс формирования объема и структуры заемного капитала подчинен задачам обеспечения его хозяйственной деятельности не только на начальной стадии функционирования предприятия, но и в ближайшей перспективе. Обеспечение этой перспективности формирования заемного капитала предприятия достигается путем включения всех расчетов, связанных с его формированием, в бизнес-план проекта создания нового предприятия.

Общая потребность в заемном капитале предприятия основывается на его потребности в оборотных активах. Эта общая потребность в заемном капитале, необходимом для создания нового предприятия, включает две группы предстоящих расходов: 1) предстартовые расходы; 2) стартовый капитал. [1, с.118]

Предстартовые расходы по созданию нового предприятия представляют собой относительно небольшие суммы финансовых средств, необходимые для разработки бизнес-плана и финансирования, связанных с этим исследований. Эти расходы носят разовый характер и хотя требуют определенных затрат капитала, в составе общей потребности в нем обычно занимают незначительную долю.

Стартовый капитал предназначен для непосредственного формирования активов нового предприятия с целью его хозяйственной деятельности (последующее наращивание капитала рассматривается как форма расширения деятельности предприятия и связано с формированием дополнительных финансовых ресурсов).

Условия формирования высоких конечных результатов деятельности предприятия в значительной степени зависят от структуры используемого капитала.

В то же время использование заемного капитала имеет следующие недостатки:

1) использование этого капитала генерирует наиболее опасные финансовые риски в хозяйственной деятельности предприятия - риск снижения финансовой устойчивости и потери платежеспособности. Уровень этих рисков возрастает пропорционально росту удельного веса использования заемного капитала;

2) активы, сформированные за счет заемного капитала, генерируют меньшую (при прочих

равных условиях) норму прибыли, которая снижает на сумму выплаченного ссудного процента во всех его формах (процента за банковский кредит; лизинговой ставки; купонного процента по облигациям; вексельного процента за товарный кредит и т.п.);

3) высокая зависимость стоимости заемного капитала от колебаний конъюнктуры финансового рынка. В ряде случаев при снижении средней ставки ссудного процента на рынке использование ранее полученных кредитов (особенно на долгосрочной основе) становится предприятию невыгодным в связи с наличием более дешевых альтернативных источников кредитных ресурсов;

4) сложность процедуры привлечения (особенно в больших размерах), так как предоставление кредитных средств зависит от решения других хозяйствующих субъектов (кредиторов), требует в ряде случаев соответствующих сторонних гарантий или залога (при этом гарантии страховых компаний, банков или других хозяйствующих субъектов предоставляются, как правило, на платной основе). [2, с.214]

Таким образом, предприятие, использующее заемный капитал, имеет более высокий финансовый потенциал своего развития (за счет формирования дополнительного объема активов) и возможности прироста финансовой рентабельности деятельности, однако в большей мере генерирует финансовый риск и угрозу банкротства (возрастающие по мере увеличения удельного веса заемных средств в общей сумме используемого капитала).

Среди механизмов управления формированием капитала наиболее сложными являются вопросы минимизации стоимости капитала и оптимизации его структуры, которые требуют более подробного рассмотрения и изучения. [3, с.56]

Важность оценки стоимости капитала при управлении его формированием определяет необходимость корректного расчета этого показателя на всех этапах развития предприятия. Процесс оценки стоимости капитала базируется на следующих основных принципах:

1. Принцип предварительной поэлементной оценки стоимости капитала. Так как используемый капитал предприятия состоит из неоднородных элементов (прежде всего, собственного и заемного, их видов, а внутри них – по источникам формирования), в процессе его оценки необходимо разложить на отдельные составляющие элементы, каждый из которых должен быть объектом осуществления оценочных расчетов.

Стоимость внутренней кредиторской задолженности предприятия учитывается по нулевой ставке, так как представляет собой бесплатное финансирование его хозяйственной деятельности за счет этого вида заемного капитала.

2. Принципы обобщенной оценки стоимости капитала. Поэлементная оценка стоимости капитала служит предпосылкой для обобщающе-

го расчета этого показателя. Таким обобщающим показателем является средневзвешенная стоимость капитала. Рассчитанная средневзвешенная стоимость является главным критерияльным показателем оценки, о которой шла ранее речь.

3. Принцип сопоставимости оценки стоимости собственного и заемного капитала. В процессе оценки стоимости капитала следует иметь в виду, что суммы используемого собственного и заемного капитала, отраженные в пассиве баланса предприятия, имеют несопоставимое количественное значение. Если предоставляемый в использование предприятию заемный капитал в денежной или товарной форме оценен по сумме, в ценах, приближенных к рыночным, то собственный капитал, отражаемый балансом, по отношению к текущей рыночной стоимости, как правило, существенно занижен. В связи с заниженной оценкой суммы используемого собственного капитала его стоимость в процессе расчетов искусственно завышается. Кроме того, по этой же причине оказывается заниженным его реальный удельный вес в общей сумме используемого предприятием капитала, что приводит к некорректности показателя средневзвешенной его стоимости.

Для обеспечения сопоставимости и корректности расчетов средневзвешенной стоимости капитала сумма собственной его части должна быть выражена в текущей денежной оценке.

4. Принцип динамической оценки стоимости капитала. Факторы, влияющие на показатель средневзвешенной стоимости капитала, весьма динамичны, поэтому с изменением стоимости отдельных элементов капитала должны вноситься коррективы. Кроме того, принцип динамичности оценки предполагает, что она может осуществляться как по уже сформированному, так и по планируемому к формированию (привлечению) капиталу.

В процессе оценки стоимости сформированного капитала используются фактические (отчетные) показатели, связанные с оценкой отдельных его элементов. Оценка стоимости планируемого к привлечению капитала (а соответственно и средневзвешенной стоимости капитала в плановом периоде) в определенной мере носит вероятностный характер, связанный с прогнозом изменения конъюнктуры финансового рынка, динамики уровня собственной кредитоспособности, меры риска и других факторов.

5. Принцип взаимосвязи оценки текущей и предстоящей средневзвешенной стоимости капитала предприятия. Такая взаимосвязь обеспечивается использованием показателя предельной стоимости капитала. Он характеризует уровень стоимости каждой новой его единицы, дополнительно привлекаемой предприятием.

Привлечение дополнительного капитала предприятия, как за счет собственных, так и за

счет заемных источников имеет на каждом этапе развития предприятия свои экономические пределы, как правило, связано с возрастанием его средневзвешенной стоимости. Так, привлечение собственного капитала за счет прибыли ограничено общими ее размерами, увеличение объема эмиссии акций облигаций сверх точки насыщения рынка и возможно лишь при более высоком размере выплачиваемых дивидендов или купонного дохода, привлечение дополнительного банковского кредита в связи с ростом финансового риска для кредиторов (из-за снижения уровня финансовой устойчивости предприятия) может осуществляться лишь на условиях возрастания ставки процента за кредит и т.п.

6. Принципы определения границы эффективного использования дополнительно привлекаемого капитала. Этот показатель характеризует соотношение прироста уровня прибыльности дополнительно привлекаемого капитала и прироста средневзвешенной стоимости капитала.

Изложенные принципы оценки позволяют сформировать систему основных показателей, определяющих стоимость заемного капитала и границы эффективного его использования. [4, с.56]

Среди рассмотренных показателей основная роль принадлежит показателю средневзвешенной стоимости капитала. Он складывается на предприятии под влиянием многих факторов, основными из которых являются:

- средняя ставка процента, сложившегося на финансовом рынке,
- доступность различных источников финансирования (кредитов банков, коммерческого кредита, собственников эмиссии акций и облигаций),
- отраслевые особенности операционной деятельности, определяющие деятельность операционного цикла и уровень ликвидности используемых активов,
- соотношение объектов операционной и инвестиционной деятельности,
- жизненный цикл предприятия,
- уровень риска осуществляемой операционной, инвестиционной и финансовой деятельности.

Учет этих факторов производится в процессе управления стоимостью заемного капитала предприятия.

Литература:

- 1 Дюсембаев К.Ш. Аудит и анализ в системе управления финансами (теория и методология) – Алматы: Экономика, 2006. С.118
- 2 Ковалев В.В. Финансовый анализ: Управление капиталом. Выбор инвестиции. Анализ отчетности. – М: Финансы и статистика, 2008. С.214

3 Бородина В.В., Малые предприятия. М.: Книжный мир, 2001. С.367

4 Шеремет А.Д., Сайфулин Р.С. Методика финансового анализа – М: ИНФРА – М, 2005. С.56

УДК 005.51

ПЛАНИРОВАНИЕ КАК ФУНКЦИЯ МЕНЕДЖМЕНТА

Баирова Г.Д. - преподаватель кафедры менеджмента и маркетинга Костанайского государственного университета им. А.Байтурсынова

Түйін

Мақала жоспарлаудың түсінігі мен қажеттілігін менеджменттің негізгі функциясы ретінде қарастырды. Қазақстандық кәсіпорындардың қызметтерінде қолданылатын жоспарлаудың негізгі мазмұны мен ерекшеліктері ашылған. Жоспарлаудың сипаттамасы және экономиканың дағдарыс жағдайында даму мәселелері анықталған.

Аннотация

Статья раскрывает понятие и необходимость планирования как основной функции менеджмента. Раскрыто основное содержание планирования и особенности применения в деятельности казахстанских предприятий. Определен характер планирования и проблемы его развития в условиях кризисной экономики.

Summary

Article opens concept and necessity of planning as basic function of management. The basic maintenance of planning and feature of application in activity of the Kazakhstan enterprises is opened. Character of planning and a problem of its development in the conditions of crisis economy is defined.

Проводимые в Казахстане экономические преобразования дали мощный толчок развитию предпринимательства, создали для этого соответствующие условия. В поисках своих возможностей освоения новых рыночных сегментов предприниматели с первых шагов столкнулись с необходимостью тщательного расчета и умения правильно предвидеть свое будущее.

На данный момент многие предприятия отказались от плановых методов управления, что привело к неспособности вырабатывать прогрессивные направления развития предприятий этой отрасли, обосновывать рациональную производственную структуру на долгосрочную перспективу, адаптированную к современным условиям и обеспечивающую устойчивое развитие предприятия.

В современной экономике планирование остается одними из важных функций управления предприятиями, поэтому его отсутствие ведет к преобладанию саморегулирующих факторов. Практика показала, что без использования вышеуказанной функции управления невозможно создание и реализация научно-обоснованной стратегии развития предприятий, ориентированной на повышение эффективности их деятельности.

В современных условиях ведения хозяйства, когда ситуация на рынке очень нестабильна необходим поиск способов, которые помогут предупредить негативные последствия.

Планирование как функция менеджмента становится необходимым в деятельности любого предприятия. Планирование является важным

фактором регулирования деятельности предприятия, и должно быть направлено на построение эффективной системы управления ресурсами предприятия, это предполагает новые подходы к совершенствованию системы планирования. Планирование является одним из основных регуляторов рыночной экономики в целом и её секторов. Любая деятельность невозможна без плана. Планирование тесно связано с прогнозированием, которое является необходимой предпосылкой плановых расчетов [1,201].

В связи с этим использование на предприятиях функции планирования с целью предвидения возможных сценариев развития в современных условиях и разработку мер по повышению устойчивости предприятия за счет гибкости и прозрачности, основанной на применении новейших инструментов управления, таких как маркетинг, логистика и бизнес-планирование, а так же поиск направлений совершенствования данных процессов является наиболее важным направлением в современном менеджменте и позволит казахстанским предприятиям эффективно управлять собственными ресурсами.

Под планированием понимают ориентированный в будущее систематический процесс принятия решений о необходимом оптимальном способе действий организации для достижения поставленных целей [1,166].

Планирование заключается в систематическом поиске возможностей действовать и в прогнозировании последствий этих действий в заданных условиях.

Содержание планирования как функции управления организацией состоит в обоснованном определении основных направлений и пропорций развития с учетом источников его обеспечения и спроса.

Сущность планирования состоит в следующем:

- в конкретизации целей развития всей организации и каждого подразделения в отдельности на установленный период;
- в определении хозяйственных задач, средств их достижения, сроков и последовательности реализации;
- в выявлении материальных, трудовых и финансовых ресурсов, необходимых для решения поставленных задач.

В целом, в ситуациях перехода к экономике рыночного типа необходима реализация новой концепции финансовой деятельности коммерческих структур. Такая концепция должна опираться на формирование оптимальной программы производства продукции и услуг, постоянном обновлении номенклатуры продукции в соответствии с изменяющейся конъюнктурой рынка, эффективности текущих и перспективных инвестиций, а в целом ориентированная на рост конечных финансовых результатов путем наиболее полного удовлетворения рыночных потребностей. Важнейшим целевым параметром в конкурентной рыночной среде становится обеспечение финансовой устойчивости организации на основе использования имеющихся в их распоряжении ресурсов. Все это находит отражение в планировании.

Каждый производитель оказывается перед выбором: что, как и для кого производить, кто и какую работу должен выполнить. Последнее связано с организацией управления деятельностью компании. В любой организации стремятся так организовать взаимодействие между различными подразделениями, производственный процесс, чтобы каждый работник мог выполнять свою работу с наибольшей эффективностью. При этом в своей деятельности организация сталкивается с массой проблем: ограниченность ресурсов, недостатки в производстве и реализации продукции и услуг и т.п. Вследствие этого с большой остротой встал вопрос о необходимости формирования рыночного механизма управления деятельностью организации, освоения соответствующего инструмента внутрифирменного планирования.

Роль планирования в управлении предприятием заключается в том, что оно:

- используется для разработки концепции и стратегии деятельности компании, оценивая ее различные аспекты: маркетинг, финансы, производство;
- предоставляет менеджерам возможность оценить фактические результаты деятельности компании за определенный период, выявить и

просинтезировать отклонения от плана, определить перспективные направления ее формирования;

- является главным документом для потенциальных инвесторов и кредиторов, средством привлечения или изыскания дополнительных финансовых ресурсов. Как уже подчеркивалось большинство инвесторов и кредиторов не станет вкладывать деньги в проекты, не познакомившись с планом организации.

В связи с этим важное значение имеет структура планирования, которая должна логически охватить все аспекты деятельности хозяйствующего субъекта, охарактеризовать состояние и перспективы формирования организации, дать наглядное представление о финансовых результатах ее деятельности на ближайшее будущее и на более отдаленную перспективу.

Естественно, что состав разделов и структура планирования могут корректироваться в зависимости от поставленных задач, изменения внутренней и внешней среды деятельности организации [1,61].

Переход отечественных организаций на планирование позволяет даже неопытным предпринимателям достичь высокой эффективности деятельности, а также выработанная на базе отечественных и зарубежных рекомендаций с учетом специфики развивающейся экономики концепцию самого планирования.

Подобное планирование, учитывающее отечественный и зарубежный опыт, оказывает стабилизирующее влияние не только на деятельность организации, но и на общественное развитие, способствует сокращению кризисных явлений в период рыночной экономики.

Практика разработки планирования в Казахстане еще не получила необходимого распространения. Это связано с сохранением целого ряда проблем.

Во-первых, как отмечалось выше, далеко не все предприниматели прониклись пониманием значения этого документа для эффективно функционирования компании. Во многих из них менеджеры все еще предпочитают полагаться на свою интуицию, свой опыт, в лучшем случае предлагая в качестве альтернативы краткое технико-экономическое обоснование. Такая позиция сегодня не способствует привлечению инвестиций под конкретные проекты.

Во-вторых, трудность заключается в получении необходимой информации, ее ненадежности, отсутствии у организаций опыта в самостоятельном проведении рыночных исследований.

В-третьих, отсутствуют навыки планирования деятельности организаций в ситуациях кризиса. К этому следует добавить, что и рыночные отношения в Казахстане пока еще находятся на этапе своего формирования.

В-четвертых, казахстанское законодательство не предусматривает обязательности для предпринимателей разработки планирования, что не стимулирует их к использованию этого, нового для большинства казахстанских компаний документа в своей практической деятельности.

Решать вопросы планирования в развивающейся экономике в условиях кризиса действительно довольно сложно: вследствие общей экономической нестабильности, невозможности полноценного использования некоторых методов управления, реализуемых в рыночных ситуациях и необходимости поиска нетиповых для данной парадигмы решений. Неизмеримо возрастает и риск предпринимательской деятельности, в том числе из-за того, что новые механизмы управления не всегда удачно адаптируются к условиям кризисной экономики.

Содержание функции планирования предусматривает прогнозирование, определение целей, стратегии, политики и задач организации и включает, прежде всего, принятие обоснованных решений, четкого формулирования направления действий, составления планов и графиков работы на различные периоды, т.е. создаёт и обеспечивает основы для принятия интегрированных решений и является жизненно необходимым в каждой социально – экономической системе.

Современную организацию невозможно представить без текущего и перспективного внутриорганизационного планирования важнейших параметров ее деятельности и развития. Планирование тесно увязывает все этапы и формы деятельности организации, в особенности в производственной сфере.

Развитие планирования на современном этапе развития науки управления связано с усилением тенденции к централизации управления организацией и призвано увязать деятельность всех подразделений, подчинив ее единой стратегии развития.

Определяя свое отношение к планированию, далеко не все казахстанские предприниматели принимают во внимание конкуренцию со стороны иностранных компаний. Последние имеют в ряде случаев преимущества в привлечении потребителей доступными ценами, более броской упаковкой, дизайном товара, репутацией самой организации и т.д. Эти рыночные субъекты действуют на казахстанском рынке весьма жестко, преследуя, естественно, свои интересы, подчиняясь собственным стратегическим целям. В планировании же заложен мощный потенциал, использование которого может способствовать

конкурентоспособности отечественных производителей на наших рынках.

Есть все основания утверждать, что по мере формирования рыночных реформ будет расти потребность в совершенствовании внутриорганизационного планирования, в грамотной подготовке планирования, начнут формироваться необходимые для этого условия и накапливаться соответствующий опыт.

Успехи формирования рыночной экономики во многом зависят от того, как быстро все казахстанские производители смогут понять логику ее формирования и перейти на новые формы хозяйствования, научатся управлять по рыночному.

Необходимость планирования на предприятиях носит объективный характер, так как нестабильная рыночная среда требует объективного регулирования и распределения имеющихся ресурсов. Процесс планирования в управлении производством связан с тем, что он устанавливает четкие цели и рациональные пути их достижения, осуществляет контроль над хозяйственными процессами и делает их более подготовленными к изменениям присущим рыночной экономике.

Эффективность планирования в основном зависит от её организации, то есть от четко поставленной цели, состава исполнителей, их обязанностей и правового обеспечения. В планировании прогнозировании участвуют и взаимодействуют все службы управления предприятием, руководители и специалисты подразделений.

Таким образом, для эффективного функционирования предприятия в современных условиях необходима грамотная организация структурных подразделений по планированию и прогнозированию. Кроме того для составления планов и прогнозов необходима нормативная база, которая регулировала бы все вопросы, касающиеся деятельности предприятий, как на уровне государства, так и на уровне предприятия, а именно, его внутрихозяйственных процессы.

Литература:

1 Уткин Э.А. Организация и планирование предпринимательской деятельности. М.: Ассоциация авторов и издателей «Тандем». Изд-во ЭКМОС, 2008.

2 Балабанов И.Т. Основы финансового менеджмента: как управлять капиталом. М.: Финансы и статистика, 2006. 383 с.

3 Куксов А. Планирование деятельности предприятия // Экономист. М., 2009, № 6. С. 61-67

УДК 338.43(574).21

ПРОИЗВОДСТВЕННЫЕ СИСТЕМЫ СЕЛЬСКОХОЗЯЙСТВЕННЫХ ПРЕДПРИЯТИЙ КОСТАНАЙСКОЙ ОБЛАСТИ И ФАКТОРЫ ИХ ОПРЕДЕЛЯЮЩИЕ

Панина Г.В. – старший преподаватель кафедры менеджмента и маркетинга Костанайского государственного университета им. А. Байтурсынова

Түйін

Мақалада Қостанай облысы аумағындағы табиғи-климаттық жағдайындағы ауылшаруашылық өнімдерін өндіруге талдау жасалынған, екінші табиғи-климаттық ауылшаруашылығы өндірістік жүйелердің дамуын анықтайтын факторлары анықталған.

Аннотация

В статье представлен анализ производства продукции сельского хозяйства в разрезе природно-климатических зон Костанайской области, выявлены факторы, определяющие развитие производственных систем сельского хозяйства во второй природно-климатической зоне.

Summary

The article presents the analysis of agricultural production in the context of natural - climatic zones of Kostanai region, identified factors that determine the development of productive agricultural systems in the second nature-climatic zone.

С 90-х годов прошлого века начался новый этап развития сельского хозяйства. Реформирование систем управления всего народнохозяйственного комплекса страны после 1990 года повлекло серьезные изменения в сельском хозяйстве. На смену колхозно-совхозной системе ведения сельскохозяйственного производства пришли коллективные, кооперативные, акционерные и другие частные сельскохозяйственные предприятия, получившие в собственность землю и средства производства.

По состоянию на 1 января 2011 года в Костанайской области функционируют 6542 сельскохозяйственных предприятий, из них более 90% - это крестьянские хозяйства, около 8% - товарищества с ограниченной ответственностью (см. Таблицу 1).

В период с 2000 по 2010 годы общее количество сельхозформирований составляло в разные годы от 6542 единиц в 2010 году до 8796 единиц в 2002 году. В период с 2000 по 2002 наблюдался рост количества сельхозформирований, а с 2003 года их снижение. Основную долю сельскохозяйственных формирований составляют крестьянские хозяйства, их число в 2010 году составило 6052 единицы, среди других форм хозяйствования наибольшее распространение получили товарищества, в 2010 году их число составило 409 единиц. Таким образом, видно, что среди всех форм организации производства, наиболее устойчивыми к настоящим рыночным условиям оказались крестьянские хозяйства и товарищества с ограниченной ответственностью.

Таблица 1 - Количество сельхозформирований за 2000 – 2010 гг.

Категории хозяйств	2000 г.	2001г.	2002 г.	2003 г.	2004 г.	2005 г.	2006 г.	2007 г.	2008 г.	2009 г.	2010 г.
Сельхозформирования всех форм собственности, в том числе:	7054	7868	8796	8544	8087	7925	7244	6983	6713	6564	6542
Государственные предприятия	4	4	4	5	5	5	5	5	4	4	1
Товарищества	589	554	573	547	484	570	556	570	567	552	409
Акционерные общества	15	15	13	9	8	8	8	6	6	5	4
Производственные кооперативы	29	25	19	16	12	6	7	6	6	6	1
Крестьянские хозяйства	6417	7270	8187	7967	7577	7336	6668	6396	6130	5997	6052

Появление новых форм хозяйствования повлекло за собой необходимость в разработке производственных систем, адаптивных к рыночным условиям позволяющих получить максимальный выход сельскохозяйственной продукции

при рациональном использовании ресурсного потенциала.

На формирование и развитие производственной системы оказывает влияние совокупность факторов и условий производства. Ре-

шающее значение имеет ресурсный потенциал (земельные, трудовые, материально-технические ресурсы), а также условия производства (природные, биологические, социально-демографические).

Наиболее устойчивыми являются природные условия – климат, рельеф, почвы, водный режим. К ним необходимо приспособлять проектируемую систему. Важность биологических условий обусловлена использованием в сельском хозяйстве живых организмов, биологического потенциала растений и животных.

В соответствии со сложившимися природно-климатическими условиями хозяйствования в

Костанайской области выделяют три природно-климатические зоны. В первой зоне наиболее благоприятные условия для развития земледелия в определенном сочетании с молочно-мясным животноводством, свиноводством и птицеводством; во второй зоне - зерново-скотоводческое направление; третья зона – направление большинства районов – зерново-скотоводческое и овцеводческое.

Удельный вес валового производства зерна в разрезе природно-климатических зон представлен на рисунке 1.



Рисунок 1 - Доля производства зерна природно-климатическими зонами Костанайской области за 2010 год

Самый высокий валовой сбор зерна обеспечивает первая природно-климатическая зона – 45%, несмотря на то, что посевная площадь на 319,7 тыс. га меньше, чем во второй зоне. Это обусловлено более благоприятными природно-климатическими условиями, а также качественным составом почв, которые позволяют в среднем получить 16,3 ц/га. Валовой сбор второй природно-климатической зоны составляет 39%, от общего валового сбора зерна при средней урожайности 11,6ц/га. Третья зона имеет жесткий режим увлажнения, получение урожая напрямую зависит от климатических условий периода, поэтому зона имеет наименьший удельный вес по производству зерна в области – 16%, при средней урожайности 7,8 ц/га. Тем самым можно сделать вывод, что наиболее благоприятными условиями для производства продукции растениеводства располагает первая и вторая природно-климатические зоны Костанайской области.

На рисунке 2 представлена доля производства основных видов продукции животноводства в разрезе природно-климатических зон.

По результатам анализа можно сделать вывод, что основная доля в производстве мяса, молока, яиц принадлежит районам второй природно-климатической зоны, соответственно – 41,7%, 41%, 68%. Первенство в производстве шерсти занимают районы третьей зоны – 41,9%, потому что на территории третьей зоны сосредоточено наибольшее поголовье овец.

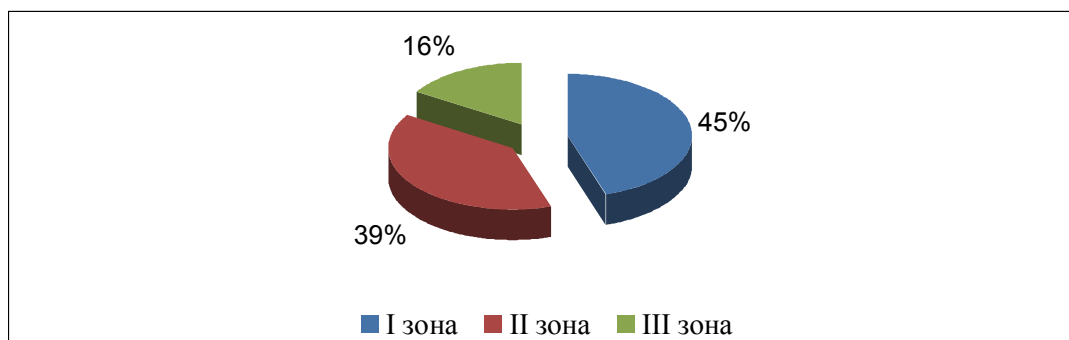
Специализация природно-климатических зон подтверждена результатами проведенного анализа, очевидно, что объективные условия развития животноводства во второй зоне лучше, чем в других, поэтому дальнейший анализ производственных систем проведен на хозяйствах районов второй природно-климатической зоны.

По результатам таблицы 1 было выявлено, что в составе сельскохозяйственных предприятий наибольшее распространение получили товарищества с ограниченной ответственностью, поэтому проведен анализ производственных систем именно этих организационных форм хозяйствования.

Объектами анализа выступили 118 товариществ, расположенных в шести районах Костанайской области. В Алтынсаринском районе – 13 хозяйств, Денисовском – 23, Житикаринском – 14, Карасуском – 30, Костанайском – 20, Тагановском – 16.

Основным методом статистического анализа был выбран метод группировок. Этот метод позволил выявить закономерности и взаимосвязи признаков, влияющих на выход сельскохозяйственной продукции на 100 га с/х угодий.

Основным результативным показателем группировки был выбран показатель землеотдачи по валовой продукции (производство валовой продукции в тыс. тенге на 100 га сельхозугодий). Именно с помощью этого показателя можно оценить результаты деятельности предприятия и использования им земельных ресурсов.



Рисунок 2 - Доля природно-климатических зон в производстве основных видов продукции животноводства

Результаты группировки хозяйств второй природно-климатической зоны Костанайской области по структуре произведенной продукции представлены в таблице 2.

Таблица 2 - Группировка хозяйств по структуре произведенной продукции

Группы хозяйств по доле продукции растениеводства в общей структуре продукции, %	Количество хозяйств, в % к итогу	Получено продукции на 100 га с/х угодий в среднем по группе, тыс. тенге
100	75,4	1674
от 75 до 100	18,6	1990
от 50 до 75	4,3	3014
менее 50	1,7	3684
Итого	100	-

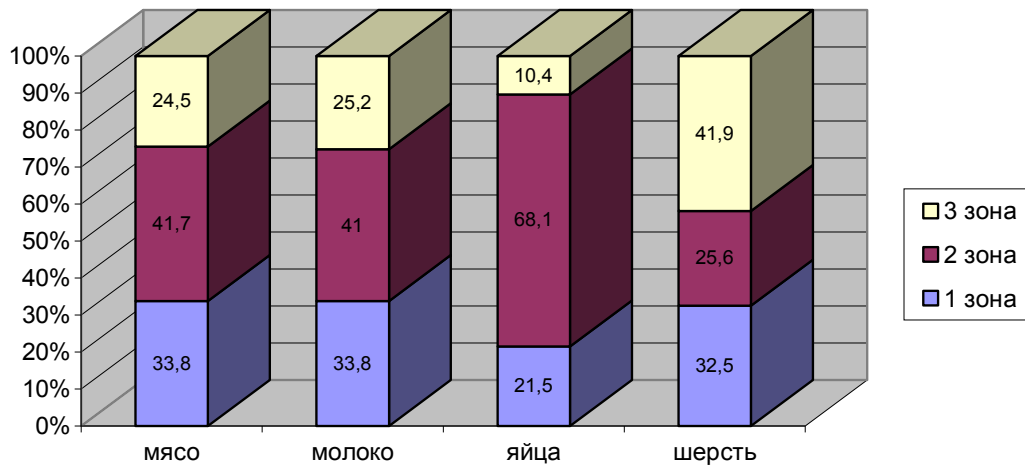
По результатам группировки было выявлено, что более чем в 75% сельскохозяйственных предприятий доля производства продукции растениеводства составляет 100%. Доля хозяйств, имеющих в структуре продукции порядка 25% продукции животноводства составляет 18,6%. И всего в 6% хозяйств второй природно-климатической зоны продукция животноводства

занимает 50 и более процентов. Кроме того, по результатам группировки была выявлена корреляционная связь с помощью программы Microsoft Office Excel по сопоставлению двух параллельных рядов – ряда значений факторного признака и соответствующих ему значений результативного признака (см. Таблицу 3).

Таблица 3 – Результаты корреляционной связи

Порядковые номера групп	Доля продукции растениеводства в общей структуре продукции, % (x)	Получено продукции на 100 га с/х угодий в среднем по группе, тыс. тенге (y)
1	40	3684
2	50	3014
3	75	1990
4	100	1674
Коэффициент корреляции		-0,9603

Факторный признак (x) – доля продукции растениеводства в общей структуре продукции, результативный признак (y) – землеотдача по валовой продукции.

В результате анализа была выявлена следующая закономерность – чем выше доля отрасли животноводства в общей структуре производства в хозяйствах, тем выше выход валовой про-

дукции на 100 га с/х угодий. Коэффициент корреляции показал тесную обратную зависимость резуль­тативного признака от факторного.

Хозяйства, доля производства продукции растениеводства которых, составила 100%, были сгруппированы еще в пять групп по показателю интенсивности использования пашни. С помощью этого показателя можно оценить наско-

лько рационально используются земельные ресурсы в хозяйствах, которые занимаются лишь только производством продукции растениеводства. Насколько выход продукции на 100 га сельхозугодий зависит от рационального использования земли. В таблице 4 представлены результаты группировки хозяйств по удельному весу пашни в общей площади сельхозугодий.

Таблица 4 - Результаты группировки хозяйств по удельному весу пашни в общей площади сельхозугодий

Группы хозяйств по удельному весу пашни в общей площади сельхозугодий, %	Количество хозяйств, в % к итогу	Получено продукции на 100 га с/х угодий в среднем по группе, тыс. тенге
40-52	13,5	1076
52-64	10,1	1278
64-76	20,2	1662
76-88	23,6	1453
88-100	32,6	2669
Итого	100	

Для группировки были выбраны 89 хозяйств, 32,6% из которых имеют долю пашни в общей площади сельхозугодий 88-100%, наименьшее количество хозяйств - 10,1% имеют долю пашни от 52 до 64 %. Остальная доля сельхозугодий представлена другими категориями земель.

С помощью анализа, выявлено, что с повышением удельного веса пашни, увеличивается выход валовой продукции на 100 га с/х угодий. Чтобы проверить, насколько тесна взаимосвязь этих факторов, был рассчитан коэффициент корреляции с помощью программы Microsoft Office Excel. При этом, результативным признаком определен выход валовой продукции на 100 га с/х угодий в среднем по группе, тыс. тенге, а факторным признаком является центральное

значение величины интервала группировки по доле пашни в площади сельхозугодий. Результаты корреляционной связи представлены в таблице 5.

По результатам расчета получен коэффициент корреляции равный 0,855722, что свидетельствует о достаточно тесной прямой связи результативного признака от факторного. Таким образом, выявлена еще одна закономерность в функционировании производственных систем предприятий агробизнеса, имеющих долю продукции растениеводства 100%, т.е при увеличении доли пашни в общей площади сельхозугодий, выход валовой продукции со 100 га сельхозугодий увеличивается. Теснота связи составляет 85,6%.

Таблица 5 - Результаты корреляционной зависимости

Порядковые номера групп	Центральное значение интервала (x)	Получено продукции на 100 га с/х угодий в среднем по группе, тыс. тенге (y)
1	46	1076
2	58	1278
3	70	1662
4	82	1453
5	94	2669
Коэффициент корреляции		0,855722

Исходя из проведенного анализа, можно выявить основные тенденции развития сельского хозяйства в условиях второй природно-климатической зоны Костанайской области:

- в производстве сельскохозяйственной продукции участвуют хозяйства с разнообразным соотношением отраслей растениеводства и животноводства, но большее распространение получили хозяйства (75%), которые занимаются

только производством продукции растениеводства, а именно – производством яровой пшеницы;

- выявлено, что чем выше доля продукции животноводства в общей структуре продукции в хозяйствах, тем обеспечивается более рациональное использование земельных ресурсов и хозяйства получают больший выход продукции на 100 га сельхозугодий;

- в хозяйствах, специализирующихся на производстве зерна наблюдается нерациональное использование сельскохозяйственных угодий.

Литература:

- 1 Материалы официального сайта Агентства РК по статистике // www.stat.kz
- 2 Материалы Информационного Агентства «Казахстан Today», 23 января, 2010.
- 3 Организация сельскохозяйственного производства / Под ред. Ф.К. Шакирова. - М.: Колос, 2001. - 504 с.

ОСОБЕННОСТИ ОРГАНИЗАЦИИ ПЕНИТЕНЦИАРНОГО ВОЗДЕЙСТВИЯ НА ОСУЖДЕННЫХ К ЛИШЕНИЮ СВОБОДЫ ЗА ПРЕСТУПЛЕНИЯ ЭКСТРЕМИСТСКОЙ НАПРАВЛЕННОСТИ

Ким Н.П. – д.пед.н., профессор, проректор по научной работе и внешним связям Костанайского государственного университета им. А.Байтурсынова

Сысоев А.М. – к.псих.н., заместитель начальника юридического факультета Вологодского института права и экономики ФСИН России

Кенжалиев Р.Р. – магистрант Академии Комитета уголовно-исправительной системы МВД Республики Казахстан

Түйін

Мақалада экстремистік бағыттағы қылмыс жасағаны үшін бас бостандығынан айырылған адамдармен жұмыс жасауды жоспарлау бағыттары ұсынылған.

Аннотация

Автор предлагает направления, по которым, по его мнению, следует планировать практическую работу с осужденными к лишению свободы за преступления экстремистской направленности.

Summary

The author suggests directions of planning practical work with the convicted offenders, sentenced for crimes of extremism character.

Актуальность проблемы организации пенитенциарного воздействия на осужденных к лишению свободы за преступления экстремистской направленности обусловлена современным состоянием борьбы с преступностью. В настоящее время одна из важнейших задач, стоящих не только перед правоохранительными органами, но и перед всем казахстанским обществом в целом, – это борьба с преступностью террористического и экстремистского характера, в том числе и в условиях исправительных учреждений уголовно-исполнительной системы. Экстремизм и его последствия являются одной из основных и наиболее опасных проблем, с которыми сталкивается современный мир. Это явление в той или иной степени касается как развитых обществ, так и еще развивающихся государств. Реалией настоящего времени является тот факт, что терроризм все больше угрожает безопасности большинства стран, влечет за собой огромные политические, экономические и моральные потери. Его жертвами может стать любая страна, любой человек. В течение последнего века терроризм значительно менялся как явление. Наличие террористической и экстремистической преступности в условиях исправительных учреждений негативно влияет на достижение целей исправления осужденных, способствует росту пенитенциарной преступности.

В настоящее время возникла необходимость продолжить реформы в уголовно-исполнительной политике и обозначить мероприятия по снижению уровня преступности, в числе которых одним из приоритетных направлений является предупреждение преступлений в учреждениях по исполнению наказания в отношении лиц, уже совершивших уголовно-наказуемые деяния и отбывающих наказание.

Актуальность исследования обусловлена необходимостью обширного изучения и анализа теоретических и практических аспектов проблемы предупреждения и пресечения противоправной деятельности экстремистских групп осужденных в исправительных учреждениях и в выработке на этой основе научно-практических рекомендаций по совершенствованию приемов и методов предупредительной деятельности, выработке рекомендаций по совершенствованию правовой базы предупредительной деятельности органов и учреждений уголовно-исполнительной системы.

В современных условиях наблюдается эскалация террористической деятельности экстремистки настроенных лиц, групп и организаций, усложняется ее характер, возрастают изощренность и античеловечность террористических актов.

Проблемам исследования и борьбы с экстремистской преступностью в исправительных учреждениях уголовно-исполнительной системы посвятили свои исследования:

- в СНГ – А. Магометов, Л.Н. Панковой, Ю.В. Таранухи, Ю.И. Албакова, Ф.Ю. Грачев, С.В. Димлев, А.В. Возжеников, М.А. Выборнов, И.Ф. Герасимов, К.И. Поляков, Н.В.Синеок, А.Ж. Хасянов, М.В. Шекинвич, Н. Зинченко, Ю.П. Ильин, Е.П. Кантеров, Ю.С. Горбунов, Ю. Дроздов, В.Е. Петрищев;

- в Казахстане – А.Н. Агыбаев, Х.Х. Валиев, У.С. Джекебаев, О.Р. Ким, И.В. Корзун, П.Н. Посмаков, А.Б. Скаков, К.С. Сагинбеков, Д.С. Чукмаитов и другие учёные.

Однако различные аспекты правовых и организационно-тактических особенностей испол-

нения наказания в отношении осужденных за преступлении террористического и экстремистского характера в исправительных учреждениях уголовно-исполнительной системы в современных условиях требуют более глубокого осмысления и научной проработки.

Целью данной статьи является раскрытие особенностей организации пенитенциарного воздействия на осужденных к лишению свободы за преступления экстремистской направленности

Основная задача воспитательной работы в условиях пенитенциарного учреждения - это исправление лица, совершившего преступление, недопущение рецидива после его возвращения в общество.

Наказание должно рассматриваться как способ воздействия на сознание преступника, который должен устранить преступную направленность последнего. Для этого требуется комплексное воздействие как режимных требований, так и грамотного воспитательного процесса, который должен базироваться на методах, учитывающих индивидуальные особенности личности осужденного.

Достижение исправления личности осужденного возможно только в системе воспитательных отношений. Однако организация воспитательного процесса в исправительных учреждениях в условиях, которые не только не способствуют формированию личности законопослушного гражданина, но, напротив, противоречат объективным законам ее развития, малоэффективна. Ряд исследований показывает: в местах лишения свободы неуклонно растет криминогенный состав осужденных, увеличивается количество лиц с повышенной агрессивностью и возбудимостью, имеющих признаки психических аномалий. Формализм в организации оперативной профилактической работы, отсутствие предупреждающих действий по предупреждению происшествий и преступлений в учреждениях уголовно-исполнительной системы привели к негативным последствиям в области пенитенциарного воздействия на осужденных к лишению свободы и осложнению оперативной обстановки.

Рассматривая особенности пенитенциарного воздействия, стоит отметить, что эффективность функционирования любой социальной системы во многом зависит от степени организации ее деятельности. При этом организация предполагает, прежде всего, определение структуры управляемого объекта. В процессе исправительного воздействия в качестве такового выступают такие средства исправления, как режим и надзор пенитенциарного учреждения, а также общность взаимодействующих лиц - коллектив, группа осужденных, в которых личность включена в сложную систему взаимоотношений, являющихся также объектом управления и воспитания.

Категория осужденных к лишению свободы за преступления экстремистской направленности требует особой организации надзора, направленного на поддержание установленного порядка и условий исполнения и отбывания наказания путем постоянного наблюдения и контроля в целях предупреждения и пресечения противоправных действий данных лиц, а также специфических мер воспитательного воздействия.

Исходя из вышеизложенного, представляется очевидным планировать профилактическую работу с осужденными к лишению свободы за преступления экстремистской направленности по следующим направлениям:

1. Оперативное сопровождение данных лиц, так как довольно часто эти осужденные в силу своих уголовно-правовых и психологических характеристик входят в группу риска в плане совершения правонарушений в условиях исправительного учреждения, склонны к действиям, дезорганизующим деятельность исправительного учреждения. В этой связи особое внимание следует уделить выявлению межличностных контактов этих лиц в исправительном учреждении, наличию связей с «внешним миром», учитывать принадлежность такого осужденного к группам какой-либо направленности, а также отношение лица к совершенному преступлению.

2. Режимное обеспечение должно базироваться на принципах рационального применения мер принуждения и стимулирования правопослушного поведения осужденных. Стоит отметить, что данные принципы взаимосвязаны, так как направлены на достижение позитивного поведения осужденных, прежде всего, с помощью мер поощрения.

3. Правовое воспитание, направленное на осознание степени своей вины перед обществом и устранение дефектов в правосознании лица.

Данное направление профилактической работы выделено нами особо, так как в процессе изучения психологических свойств личности преступника-экстремиста наблюдаются дефекты правосознания, на которые накладываются некоторые социально-демографические особенности. В условиях мест лишения свободы основным объектом воздействия правовой пропаганды выступает личность осужденного. При этом, оценивая эффективность этой формы воздействия, необходимо принимать во внимание объективные условия формирования сознания личности, установки, сформировавшиеся в ходе процесса социализации.

В процессе деятельности работников пенитенциарной системы, направленной на осознание осужденным своей вины перед обществом, большое внимание, следует уделить нейтрализации психологической защиты экстремиста, устранению дефектов его сознания, возникших вследствие усвоения лицом экстремистской системы взглядов, что особенно актуально для раз-

личного рода псевдорелигиозных учений. Как отмечает В.А. Бурковская, «неудовлетворенные потребности в сочетании с разрушенным доверием к концепциям сверхъестественного, предлагаемые традиционными конфессиями, и провоцирует появление, распространение новых религиозных объединений, значительная часть которых является экстремистскими» [1]. В этой связи большое внимание следует уделить разъяснительной деятельности представителей традиционных конфессий, способствующей разрушению псевдорелигиозных установок у такого осужденного.

4. Закрепление устойчивых положительных связей с целью создания эффективной базы для воспитательного воздействия на личность осужденного к лишению свободы за преступления экстремистской направленности.

Выявлению этих положительных связей должно способствовать взаимодействие начальника отряда, психолога и представителя оперативной службы исправительного учреждения. Изучение особенностей отношений близкого круга осужденного позволит выявить ценностные ориентации лица, которые направят воспитательный процесс в нужном направлении, будут способствовать созданию у преступника социально-полезных установок, сформируют стремление к правомерному поведению.

Лишение свободы сопровождается изъятием преступника из обычной для него среды и помещением в среду лиц, также лишенных свободы за совершенные ими преступления. Среда эта и является для осужденного непосредственной микросредой в течение всего срока пребывания его в местах лишения свободы. Указанное последствие лишения свободы с точки зрения его значимости противоречиво для перевоспитания осужденных: лишение свободы, ущемляя, ограничивая отрицательные связи осужденного, значительно ослабляет и его положительные связи. Если прекращение отрицательных связей осуществляется с целью исправления осужденных, то неизбежное при этом ущемление положительных связей должно рассматриваться как нежелательное последствие лишения свободы. Следовательно, возникает задача – компенсировать сопряженный с лишением свободы разрыв положительных социальных связей осужденного с обществом.

5. Психологическое сопровождение воспитательного процесса данных лиц. Как отмечал профессор С.В. Познышев, «необходимо принять все меры к тому, чтобы обеспечить развитие криминально-психологических знаний и их проникновение в уголовно-судебную, уголовно-

розыскную и пенитенциарную практику. Без этого наши карательные учреждения никогда не смогут превратиться в различные социальные клиники, предназначенные для носителей разных криминальных типов. Для каждого из этих типов необходима своя особая пенитенциарно-воспитательная система, в основу которой должно быть положено знание их особенностей и планомерное наблюдение за действием на них различных мер» [2]. Психологические аспекты пенитенциарного воздействия на осужденных изучаемой категории имеют особое значение, так как проведенное автором исследование выявило среди этой группы большой процент лиц с повышенной агрессивностью, эгоцентризмом, экстравертированностью, низким интеллектуальным уровнем развития, повышенной эмоциональной возбудимостью и низким уровнем самоконтроля, которые накладываются на социально-демографические особенности.

В процессе взаимодействия с осужденными к лишению свободы за преступления экстремистской направленности следует использовать в большей степени такие способы психологического воздействия, как убеждение и внушение. Убеждение должно основываться на аргументации своей точки зрения и логической обоснованности доказательств – это адресованность к логике и рассудку личности.

Внушение воздействует на социальные установки людей для коррекции их поведения через их эмоции. Внушение может достигаться не только вербальными (специально организованная речь, особенности интонаций речи т.д.) и невербальными средствами (мимика, жесты), но и применением специальных «формул воздействия», которые активно используются при нейролингвистическом программировании.

Таким образом, говоря об этих коррекционных методах, следует помнить, что они предполагают индивидуальное воздействие на личность осужденного с учетом составленных ранее психологических характеристик.

Литература:

- 1 Бурковская В.А. Актуальные проблемы борьбы с криминальным религиозным экстремизмом в современной России. - М.: Институт правовых и сравнительных исследований, 2005. - С. 112.
- 2 Познышев С.В. Криминальная психология: Преступные типы. О психологическом исследовании личности как субъекта поведения вообще и об изучении личности преступника в частности. - М.: ИНФРА-М, 2007. - С. 260.

УДК 378.14:377.5

К ВОПРОСУ ОБ ИНСТИТУТЕ УГОЛОВНОЙ ОТВЕТСТВЕННОСТИ В ЗАКОНОДАТЕЛЬСТВЕ РК

Мизанбаев А.Е. – д.ю.н., член Костанайской областной коллегии адвокатов

Салова О.А. - магистрант специальности 6М030100 - Юриспруденция Костанайского государственного университета им. А.Байтурсынова, юрисконсульт ТОО «Межгосударственный центр торгово-экономического сотрудничества и сертификации «КАЗРОССЕРТ»

Түйін

Мақалада шетелдердің және Қазақстан Республикасының қылмыстық жауаптылық, салыстырмалы саралау заңнамасына тоқталған.

Аннотация

В статье освещаются вопросы, касаемые института уголовной ответственности юридических лиц и содержится сравнительный анализ законодательства РК и зарубежных стран.

Summary

In article questions about institute of a criminal liability of legal bodies are taken up and the comparative analysis of legislation Republic of Kazakhstan and foreign countries contains.

Вот уже в течение многих лет уголовная ответственность юридических лиц является одной из наиболее актуальных и острых проблем, обсуждаемых юристами и передовыми специалистами Республики Казахстан. Более активно и усиленно она стала обсуждаться за последнее время на различных уровнях. В Казахстане поднялся этот вопрос и в ходе разработки ныне действующего Уголовного Кодекса. Соответствующие нормы были включены в проект настоящего Кодекса, которые, однако, при его обсуждении были исключены.

На заседании круглого стола «Уголовная ответственность юридических лиц: международный опыт, перспективы введения в Казахстане», который состоялся 5 июня 2009, участвовали руководители причастных государственных органов, ученые-правоведы, а также представители международных и неправительственных организаций. Они выступали с докладами и предложениями введения института уголовной ответственности юридических лиц в законодательство Республики Казахстан.

Позиция Председателя Верховного Суда Республики Казахстан М.Т. Алимбекова в том, что концепция уголовной ответственности юридических лиц весьма перспективна, особенно в плане повышения эффективности борьбы с целым рядом специфических видов преступной деятельности. «Требуется четко очертить границы уголовной ответственности юридических лиц с тем, чтобы уголовная репрессия не коснулась демократических институтов, законопослушных, прогрессивных, общественно-политических партий, движений и организаций», - подчеркнул он.

«Совокупность норм об уголовной ответственности юридических лиц должна быть органично включена в систему казахстанского права, отвечая при этом целям и задачам современной уголовно-правовой политики Казахстана», - ска-

зал М.Т. Алимбеков. – «Вопрос об уголовной ответственности юридических лиц нуждается в осмыслении, в глубокой, комплексной и междисциплинарной разработке с привлечением специалистов из разных сфер современной науки, в сравнительном анализе, как различных отраслей отечественного законодательства, так и уголовного законодательства зарубежных стран». [1]

В ходе обсуждения данной проблемы мнения разделились. Высказывались и прямо противоположные мнения. Анализ мнений ученых и практиков Казахстана, России и других стран по данному вопросу показывает, что одна группа выступает против введения уголовной ответственности юридических лиц, а другая – предлагает ее ввести.

В ходе интервьюирования для телевизионного канала, один из известных в стране юристов, депутат Мажилиса Парламента РК С.Г. Темирбулатов отметил, что в законодательстве некоторых стран предусмотрена уголовная ответственность юридических лиц, но имплементировать эти нормы права в наше законодательство мы не можем, так как это противоречит принципам отечественного уголовного права.

Данной позиции придерживаются правоведы Российской Федерации и Республики Казахстан, считая уголовную ответственность юридических лиц несовместимой с основными принципами и институтами государства, в частности, с фундаментальным принципом виновной и личной ответственности, игнорирующей нравственное вменение как основу права государства на применение уголовного наказания.

Г.И. Богуш, российский правовед, полагает, что данное направление уголовно-правовой теории, являясь ее тупиковой ветвью, представляет опасность для дальнейшего развития отечественного уголовного права, нисколько не спо-

собствуя реальным интересам противодействия преступности. [2]

Вопрос о введении уголовной ответственности юридических лиц носит неоднозначный характер и имеет как положительные, так и отрицательные моменты, которые должны быть учтены максимальным образом при его решении. В силу чего вопрос о введении указанного уголовно-правового института требует своей доработки. При этом следует также учитывать сложившуюся реальную ситуацию в судебных и правоохранительных органах в части надлежащей защиты прав и законных интересов физических и юридических лиц. Поспешность в принятии такого решения и ненадлежащая его проработка в законодательстве может вызвать ситуацию, когда институт уголовной ответственности юридических лиц станет еще одним инструментом незаконного воздействия на бизнес и создаст дополнительные предпосылки для коррупции в правоохранительных органах.

Проблема уголовной ответственности юридических лиц для уголовного права не нова и достаточно дискуссионна. Наиболее характерно наличие уголовной ответственности юридического лица как субъекта преступления в странах общего права, таких как Великобритания, США. Однако подобная практика имеется и в ряде европейских государств. Примером тому могут послужить уголовные кодексы Италии, Нидерландов, Норвегии, ФРГ и др.

Главная проблема юридической конструкции уголовной ответственности юридического лица связана с субъективной стороной деяния. Как известно, обязательное условие уголовной ответственности – вина, понимаемая как психическое отношение лица к содеянному. Однако юридическое лицо не может иметь никакой психики и, соответственно, непосредственно к юридическому лицу понятие вины неприменимо. Поэтому в тех странах, где закон допускает уголовную ответственность юридического лица, принято считать, что вина его воплощается в виновном поведении руководителей или представителей. [3]

Заслуживающей внимания является позиция Б.В. Волженкина, который, соглашаясь с мнением У.С. Джекебаева, что «понимание вины как определенного психического отношения к совершенному преступному деянию неприменимо к юридическому лицу», считает целесообразным различать субъект преступления и субъект уголовной ответственности. Преступление, по его мнению, как общественно опасное противоправное и виновное деяние может совершить только физическое лицо, обладающее сознанием и волей. Именно такое деяние, содержащее все признаки соответствующего состава преступления, является основанием уголовной ответственности. А вот нести уголовную ответственность за такие деяния, считает Б.В. Волженкин, могут не

только физические, но, при определенных условиях, и юридические лица.

Одной их наиболее ярких новаций данной темы является введение института уголовной ответственности юридических лиц в Уголовный Кодекс Республики Молдова, где юридическое лицо привлекается к уголовной ответственности при следующих условиях:

1) юридическое лицо виновно в невыполнении и ненадлежащем выполнении прямых предписаний закона, устанавливающих обязанности или запреты, относительно осуществления определенной деятельности;

2) юридическое лицо виновно в осуществлении деятельности, не соответствующей предусмотренной в учредительных документах или заявленным целям;

3) деяние, причиняющее или создающее реальную опасность причинения ущерба значительных размеров личности, обществу или государству, было совершено в интересах этого юридического лица или было допущено, санкционировано, утверждено, использовано органом или лицом, наделенным функциями руководства данным юридическим лицом. [4]

Для того, чтобы решить проблему введения уголовной ответственности юридических лиц в Казахстане, следует рассмотреть, в первую очередь, насколько целесообразно вводить институт уголовной ответственности юридических лиц, и будет ли он эффективно работать с точки зрения противодействия экономической, экологической и иной преступности.

В науке уголовного права существуют различные мнения относительно способов разрешения возникающих противоречий. Вполне возможно возмещение причиненного ущерба мерами гражданского и административного права. Выход из данной проблемы виден путем решения государством, исходя из общепринятых принципов национального законодательства данной страны, ее правовой системы и оснований ответственности.

В первую очередь необходимо определиться с категориями преступлений, за которые уголовную ответственность несли бы юридические лица. Что касается наказаний, можно было бы ограничиться применением штрафных санкций, а со временем усилить ответственность иными мерами принуждения, вплоть до ликвидации организации и др.

Следует отметить, что проблемам уголовной ответственности юридических лиц также посвящены труды Б.В. Волженкина, У.С. Джекебаева, Н.Ф. Кузнецовой, М.И. Бажанова, Л.Д. Ермаковой, Т.В. Кондрашовой, Л.К. Савюк, С.Г. Келиной, А.В. Наумова, А.С. Никифорова, В.С. Устинова, С.И. Никулина и др.

24 августа 2009 года президентом страны одобрена Концепция правовой политики Республики Казахстан на период с 2010 до 2020г. Основные приоритеты в правовой политике государс-

тва отображаются в данном документе, который разработан на предстоящее десятилетие. [5]

Концепция даст мощный стимул по дальнейшей разработке вопроса и позволит внести соответствующие поправки в законодательство Республики Казахстан.

Литература:

1 www. supcourt.kz, Об уголовной ответственности юридических лиц, 04.06.2009

2 Вестник Московского университета. Серия 11. Право. - 2005. - №4. - С.19-30

3 Ситковский И. Проблемы ответственности юридических лиц в уголовном законодательстве. Уголовное право. 2002. № 4. С. 42-43

4 Уголовный Кодекс Республики Молдовы от 01.01.2003г.

5 Концепция правовой политики Республики Казахстан на 2010-2020г. Казахстанская правда 2009. 27 авг.

УДК 323(574)

АЗАМАТТЫҚ ҚОҒАМ МЕН ҚҰҚЫҚТЫҚ МЕМЛЕКЕТ - ШЫНАЙЫ ДЕМОКРАТИЯЛЫҚ БАҒЫТ

Назарбекова З.М. - А.Байтұрсынов атындағы Қостанайлық мемлекеттік университетінің, философия кафедрасының аға оқытушысы

Абдулкаримов А.А. – А.Байтұрсынов атындағы Қостанай мемлекеттік университеті инженерлік-техникалық факультетінің 2 курс студенті

Түйін

Бұл мақала азаматтық қоғам мен құқықтық мемлекет туралы жазылған. Сонымен қатар Қазақстанның құқықтық мемлекет құрудағы Конституциялық негіздері туралы көрсетілген.

Аннотация

Данная статья написана о гражданском обществе и правовом государстве. Также в ней указаны основы Конституции Республики Казахстан о построении правового государства.

Summary

This article was written about civil society and rule of law. Also, there are principles of the Constitution of the Republic of Kazakhstan on the construction of the rule of law.

Азаматтық қоғам - мемлекеттік құрылымнан тыс қалыптасатын әлеуметтік – экономикалық және мәдени - рухани қоғамдық қатынастардың жиынтығын айтады [3.90б].

Бұл қоғамда әлеуметтік әділеттілік, еркіндік, бостандық қалыптасып, адамның рухани және материалдық қажеттіліктері қанағаттандырылады, сөйтіп қоғам мүшелері бір құқықтық жүйеде тең дәрежеде бірдей өмір сүре алады. Бұл елдің экономикалық-саяси дамуы мен халықтың әл-ауқаты, мәдениеті, ақыл-ой өрісі өскен жағдайда ғана қалыптаса алады. Елде азаматтық қоғамды қалыптастыру және демократияны дамыту өзара тығыз байланысты: азаматтық қоғам неғұрлым дамыған болса, мемлекет соғұрлым демократиялырақ болады. Азаматтық қоғам мен мемлекет бір-бірімен тығыз байланысты ғана болмай бір-бірін толықтырып отырады.

Жалпы, азаматтық қоғам төрт негізгі элементтен құралады. Ол – азамат, қоғам, мемлекет және құқық. Ал басты құндылықтары адам өмірі, адалдық, жекеменшік құқығы. Азаматтық қоғамның негізгі қызметі азаматтың қажеттіліктерін құқығы мен бостандығын қамтамасыз етуге бағытталады. Осы мақсатты орындаудың басты шарты қоғамның әлеуметтік-экономикалық және мәдени-құқықтық қатынастарының жиынтығы – демократиялық орта қалыптастыру болып табы-

лады. Азаматтық қоғамның қарыштап дамуы үшін қоғам да өз тарапынан белсенділік танытып, өмірлік құндылықтарды қалыптастыру жолында талай жұмыстарды атқаруы тиіс. Азаматтық қоғам мемлекеттен тыс санкцияларға ие, соның арқасында ол адамды қабылданған жалпы нормаларды сақтауға міндеттейді.

Азаматтық қоғамда мемлекеттік емес ұйымдардың даму жүйесі қоғамның дамуының тепе-теңдігі болып табылады. Мемлекеттік емес ұйымдар қоғамның ойы мен санасын қалыптастырып, жеткізіп қана қоймай мемлекеттік құрылымды қадағалауда маңызды орын алады. Мемлекеттік емес ұйымдар жалпы азаматтық қоғамның дамуына ғана емес, олардың институттарына, яғни қоғамдық ұйымдардың дамуына әсер етеді. Қоғамдық ұйымдар-азаматтық қоғамның институты-шынайы саяси демократияның фундаменті. Мемлекет және азаматтық қоғам институттары халықтың бай және кедей жіктері кірістерінің арасындағы айырмашылықты қысқарту, адам мен азаматтың құқықтарын қорғау арқылы қоғамдық келісім мен саяси тұрақтылықты қамтамасыз етеді. Мемлекет азаматтық қоғам институттарының мақсаттары бойынша әртүрлі қызметін құру және дамыту үшін жағдайды заңнамалық түрде қамтамасыз етеді. Кәсіби негізде азаматтық қоғам институттарымен ынтымақтастық жасау

билік үшін міндетті шарт болады. Мемлекеттік бағдарламаларды, республикалық және жергілікті бюджеттерді қалыптастыру жеке адам мен қоғам қажеттіліктері негізінде және оларды ескере отырып жүргізіледі.

Мемлекеттік емес ұйымдар азаматтық қоғамның дамуының жемісі ғана емес, ол сонымен қатар азаматтық қоғамның әлеуметтік саяси шекараларының кеңейюіне жол ашады. Қоғамдық саяси ұйымдар-бұл саяси білім, ол мемлекеттік және партияның структурасының құрамына кірмейтін, бірақ қоғамның саяси өміріне ықпалын тигізетін. Қоғамдық және мемлекеттік сала бола тұра, азаматтық қоғам мемлекеттің органдарының құрастыруы, барлық саяси жүйенің демократиялық және гуманистік дамытуына мүмкіндік туғызады. Азаматтық қоғам қоғамның саяси жүйесінің табиғи іргесі болып табылады.

Азаматтық қоғамның негізгі кедергісі болып мемлекеттің қоғам алдындағы басымдылығы. Мемлекеттің қоғам үстінен қарауы, жеке тұлғаның бағынуы, азаматтық қоғамның құлауына алып келеді. Дамыған азаматтық қоғам болған сайын мемлекеттің демократиялық формаларының жұмыс жасауы үшін, заңға сүйенген демократиялы мемлекеттің бекітілуі үшін негіздер көбірек болады. Дамыған азаматтық қоғам аз болған сайын, керісінше, өкіметтің авторитарлық және тоталитарлы тәртіптерінің бар болуы үшін негіздер көбірек болады. [2] Жеке тұлғаның еркіндігі нағыз демократиялы қоғамда ғана байқалады, онда қоғаммен оның мүшелеріне үстемдік ететін саяси билік пен мемлекет емес, ал қоғам мемлекет алдында үстемдік етеді. Бұндай қоғам азаматтық қоғам, ал мемлекет құқықтық деп аталады.

Азаматтық қоғам материалдық, мәдени жоғары дамыған шақта құқықтық мемлекетке айналады. Құқықтық мемлекет деп демократиялық жолмен қабылданған заң үстемдік ететін, оның алдында бәрі де тең саналатын, жеке адамның құқығы жан - жақты қамтамасыз етілетін мемлекеттік құрылысты айтады [3.956].

Дамыған демократиялы құқықты мемлекет бүкіл адамзаттың әлеуметтік құндылығы, жеке тұлғаның дамуы шарты, әлем тұрақтылығы мен ынтымақтастықтың сақталуының негізгі кепілі болып табылады. Құқықты мемлекет-тек парасаттылықтың, әділеттіліктің шынайы белгісі ғана емес, сонымен бірге адамның бостандығын, қадір-қасиетін, ар-намысын, теңдігін қорғайтын, демократияны қалыптастыратын күш. Құқықты мемлекет жалпыға бірдей қызықтарды басшылыққа алу керек. Құқықты мемлекет қалыптастыру үшін, конституцияны қадылдаумен қатар адамдардың материалдық қамту деңгейі жоғары, экономикалық тұрақтылық, халықтың мәдени деңгейі жоғары болуы тиіс. Дамымаған ел құқықты мемлекетті қалыптастыру мүмкін емес. Демократия жоқ жерде құқықты мемлекет болмайды. Құқықты мемлекет құру үшін саяси және мәдени деңгейі жоғары құқықты халық, демократиялы

дамыған мемлекеттік аппараты бар азаматтық қоғам құру қажет. Азаматтық қоғамның даму қалың бұқара топтың қамтылуымен ғана емес, ал жеке тұлғаның еркіндік деңгейімен, осы қоғамдағы бейімділігімен анықталады.

Құқықты мемлекеттің механизмінің ерекшелігі. Оның структуралық бөлімдері мен элементтерінің қалыптастырылуы билік тармақтарының бөлінуіне негізделген және де олар өздерінің белгілі мақсаттары бойынша қатаң жұмыстарын атқарады. Уәкілдік билікті алған құқықты мемлекеттің структуралық бөлімдері мен элементтері қатаң түрде қоғам еркін орындайды. Құқықты мемлекеттің структуралық бөлімдері мен элементтері барлық өздерінің қызметін заңнамаға сәйкестендіріп орындайды. Құқықты мемлекет функцияларын өзінің механизмі арқылы орындайды.

Мемлекет пен тұлғаның өзара жауапкершілігі. Бұл құқықтық мемлекеттің дербес қағидасы болып табылады. Бұл саяси билікті шектеудің өзінше бір тәсілі, ол саяси биліктің иесі ретіндегі мемлекет пен оны жүзеге асырудың қатысушысы ретіндегі азаматтың арасындағы қарым-қатынастардың адамгершілік-заңды бастамаларын көрсетеді. Қоғам мен тұлғаның бостандығын заң шығарушылық нысанда бекіте отырып, мемлекет өз шешімдері мен әрекеттерінде белгілі бір шектеулерді иеленеді. Заң арқылы ол өзінің азаматтармен, қоғамдық ұйымдармен, басқа мемлекеттермен қарым-қатынастарындағы әділеттілік пен теңдікті қамтамасыз ететін міндеттемелерді өз мойнына алуы тиіс.

Жалпы қауымның мемлекеттік құрылымдардың өз міндеттерін орындауды бақылауының нысандары болып референдумдар, депутаттарды сайлаушылар алдында есеп беруі және тағы басқа болып табылады.

Құқыққа бағына отырып, мемлекеттік органдар ондағы ережелерді бұза алмайды және осы міндеттерді орындамағаны үшін жауапкершілікке тартылады. Заңның мемлекеттік билік үшін міндеттілігі әкімшіліктік қателіктерді болдырмауға бағытталған кепілдіктер жүйесімен қамтамасыз етіледі. Заңның мемлекеттік билік үшін міндеттілігі әкімшіліктік қателіктерді болдырмауға бағытталған кепілдіктер жүйесімен қамтамасыз етіледі. Оларға Үкіметтің өкілдік органдардың алдындағы жауапкершілігі, мемлекеттің кез-келген деңгейдегі лауазымды тұлғаларының нақты бір тұлғалардың құқықтары мен бостандықтарын бұзғандығы, билікті асыра пайдаланғаны, қызметтік жағдайын асыра пайдаланғаны үшін тәртіптік, азаматтық-құқықтық және қылмыстық жауапкершілігі, және т.б. жатады. Тұлғаның мемлекет алдындағы жауапкершілігі де дәл осы құқықтық бастамалармен негізделеді. Мемлекеттік мәжбүрлеуді қолдану құқықтық сипатта болуы, ол тұлғаның бостандығын бұзбауы және жасалған құқықбұзушылықтың ауырлығына сай болуы тиіс.

Азаматтық қоғам мен құқықты мемлекет екеуі бір тұтас деуге де болады. Екеуі де адам құқықтарына негізделген. Азаматтық қоғамда

адам құқықтары қаралса, құқықты мемлекетте – азаматтың құқықтары қаралады. Екі жағдайда да жеке тұлғаның құқықтары, бірінші жағдайда адамның өмір сүру, бақытқа тырмысуы болса, екінші жағдайда адамның саяси құқықтары қаралады. Азаматтық қоғам құқықты мемлекетке қолайлы жағдай мен нормалы жұмыс жасауда және дамуы үшін өте маңызды.

Демек, азаматтық қоғам құқықты мемлекеттің маңызды белгісі болып табылады, онда билік адам мен азаматтың қорғанысын, құқығы мен бостандығын қамтамасыз етеді.

Азаматтық қоғамның даму дәрежесіне қарай демократия құру жетістіктері мен кемшіліктерін белгілеуге болады. Қандай болса да саяси жүйенің негізгі институты мемлекет болады, бірақ демократиялық даму жолында жай мемлекет емес құқықтық мемлекет даму керек. Азаматтық қоғам мен құқықтық мемлекеттің ара қатысы бір біреуіне сәйкес түрде болу керек, сол себепте ғана азаматтардың құқықтары мен бостандықтарын мемлекет қорғайды және демократияны алға дамыту үшін одан да аса жетілдіреді.

Қазіргі кезде Қазақстанның даму жолында азаматтық қоғамның дамуы өзгеше түрде қаралады. Азаматтық белсенділіктің көтерілуіне жағдайлар жасап және жаңа сапасында тұлғалардың қоғамдық – саяси іс – әрекетке қатысуын қамтамасыз ететін құқықтық мемлекет қана болады.

Құқықтық мемлекеттің қалыптасуы өте созылмалы және күрделі процесс.

Қазақстан Республикасы тәуелсіз, дербес мемлекет болып өз алдына отау тігіп, өзінің сындарлы саясатын жүргізіп жатқан қазіргі таңда алдына асқақ мақсат қойып отыр. Ол мақсат-еліміздегі азаматтық қоғам институттарын дамыту және нағыз демократиялық, зайырлы, әлеуметтік, құқықтық мемлекет қалыптастыру.

Азаматтық қоғам және құқықтық мемлекет екеуі қатар дамып, өрескел қайшылықтарды бірлесіп реттеп, қоғамның бейбітшілік, прогрестік жолмен дамуына толық мүмкіншілік жасаулары қажет. Қазақстан Республикасының Конституциясында бұл мәселенің негізгі бағыттары көрсетілген. Оның бірінші бабында азаматтық қоғамның және құқықтық мемлекеттің ең негізгі қағидалары былай деп жарияланған: «Қазақстан Республикасы өзін демократиялық, зайырлы, құқықтық және әлеуметтік мемлекет ретінде орнықтырады; оның ең қымбат қазынасы – адам және адамның өмірі, құқықтары мен бостандықтары» [1]. Конституция өкіметтің жоғарғы органдарының құрылымын анықтамайды емес, сонымен қатар азаматтардың құқық пен бостандығын білдіреді. Нәтижесінде Конституция қоғам мен мемлекеттің арасынағы қызметтер саласының жектелуі туралы келісім болып табылады (мемлекет - ортақ мүдделердің өкіметі, қоғам - жеке бостандықтары, мүдделердің бөлінділерінің саласы).

Қазақстан Республикасының Конституциясы адамның құқықтары мен бостандықтарын, ар-ожданы мен қадір-қасиетін сақтау мен қорғау мемлекеттік биліктің басты міндеті болып табылады деген тұжырымды алдыға тартады. Конституция саяси, заңдық және басқа да кепілдіктердің нақтылы жүйесін құру үшін негіз қалады. Ол өз кезегінде баршаның заң мен сот алдындағы теңдігін, мемлекет пен тұлғаның екіжақты жауапкершілігін қамтамасыз етеді.

Қазіргі кезде конституциялық бақылау механизмі құрылуда. Республикада конституциялық бақылаудың қалыптасуы құқықтық мемлекет құру туралы пайда болған конституциялық бағыт-бағдарлармен тығыз байланысты. Басқа нормативтік актілерден Конституцияның сөзсіз басым болуы құқықтық мемлекеттің белгілерінің бірі болып табылады. Құқықтық мемлекеттің тағы бір негізгі қағидасы мемлекеттің өзінің және оның органдарының Қазақстан Республикасы Конституциясына міндетті түрде бағынышты болуынан көрінетін құқықтық үстемдігі болып табылады.

Конституция Қазақстан Республикасында азаматтық қоғам қалыптастыруға ықпал жасайды. Бұл Конституцияда идеологиялық және саяси әралуандылық танылатынынан айқын көрінеді. Бұқаралық билікті саяси әралуандылық негізінде жүзеге асырады. Конституция саяси партияларға, қоғамдық бірлестіктерге, қозғалыстарға саяси және мемлекеттік өмірге қатысу үшін тең мүмкіндік береді. Үстемдік етуші ретіндегі қандай да бір идеологияның белгіленуіне жол берілмейді. Азаматтық қоғам, мемлекет және азамат, тұтынушы және өндірушінің әлеуметтік серіктестігі, нарық шаруашылықтары меншік түрлерінің әралуандылығымен сипатталады.

Сонымен құқықтық мемлекет туралы теорияны қорыта келіп, оның негізгі мазмұны – халықтың, адамдардың егемендігі, олардың табиғи бостандығы мен құқықтары. Ол мемлекетті қалыптастырудың негізгі күші - адам, қалың бұқара. Сондықтан мемлекет пен құқық демократияны дамытып, халықты қоғамның барлық саласын басқаруға қатыстыру қажет. Қорыта келгенде азаматтық қоғам нағыз демократиялы елдің бастамасы, ал құқық демократиялы мемлекеттің ажырамас бөлшегі. Азаматтық қоғаммен құқықты мемлекетті дамыту демократиялық, зайырлы, құқықтық және әлеуметтік мемлекет құрудың маңызды шарты болып табылады. Қоғамдық прогресс, демократиялық даму, экономикалық өрлеу азаматтардың қоғам тыныс-тіршілігінің барлық маңызды салаларына белсенді қатысқан жағдайда ғана мүмкін болады. Қоғам тарапынан билікке деген сенім мен құрмет әлеуметтік татулық пен келісім, саяси тұрақтылық Отанымызды тұрақты дамытудың берік іргетасы болып табылады. Ал мұндай мемлекетті құру біздің, яғни жастардың, қолында.

Әдебиеттер:

1 Қазақстан Республикасының Конституциясы 1995 жылы 30 тамызда қабылданған. УДК 342.9 (574)

2 ҚазҰУ хабаршысы. Заң сериясы. №4. - 285-287б.

3 Саясаттану. Жамбылов. 2008ж. 90-95 б.

ОСОБЕННОСТИ АДМИНИСТРАТИВНОЙ ОТВЕТСТВЕННОСТИ ГОСУДАРСТВЕННЫХ СЛУЖАЩИХ РЕСПУБЛИКИ КАЗАХСТАН

Талтанова И.К. - старший преподаватель кафедры теории и истории государства и права Костанайского государственного университета им. А.Байтурсынова

Тастанов А.М. - студент юридического факультета Костанайского государственного университета им. А.Байтурсынова

Түйін

Мақалада автормен Қазақстан Республикасының мемлекеттік қызметшілерінің әкімшілік жауапкершілікке тартылуы сұрақтары қарастырылады.

Аннотация

В статье авторами рассматриваются вопросы привлечения к административной ответственности государственных служащих Республики Казахстан.

Summary

In this paper the author discusses administrative prosecution of civil servants of the Republic of Kazakhstan.

Административная ответственность – самая распространенная среди других видов правовой ответственности. Ежедневно тысячи людей и организаций нарушают различные правила и предписания, за которые впоследствии наступает наказание.

Итак, что же мы подразумеваем под административной ответственностью и ее особенностями? Административная ответственность, в первую очередь, – это один из видов юридической ответственности, которая применяется государственными органами и должностными лицами в качестве мер административного взыскания к гражданам и организациям за административные правонарушения на основе и в порядке, установленных административным правом. В связи с этим следует выделить следующие специфические черты ответственности государственных служащих:

а) повышенная ответственность служащего, поскольку последствия должностного правонарушения отрицательно сказываются, как правило, за пределами должности;

б) ряд специальных мер ответственности за служебные правонарушения (понижение в должности, снижение квалификационного класса и др.);

в) привлечение служащего к ответственности за правонарушение не исключает того, чтобы это же деяние было квалифицировано как другой вид правонарушения и влекло соответствующую юридическую ответственность, например, административную ответственность должностного лица за нарушение правил техники безопасности, за что оно же привлекалось к ответственности дисциплинарной.

Широк круг видов ответственности, под которые подпадают государственные служащие,

причем каждый вид имеет свое специфическое назначение. Непосредственно к сфере административного права относятся только два вида ответственности: административная и дисциплинарная. Уголовная ответственность государственных служащих регулируется нормами уголовного права, материальная, в основном, – нормами трудового. Интенсивная динамика роста количества административных правонарушений, совершаемых в Республике Казахстан, представляется одной из актуальных проблем современности. Радикальные перспективы ее решения вызывают необходимость углубленного изучения и совершенствования института административной ответственности, призывая осуществлять комплекс мероприятий, направленных на охрану и защиту прав и свобод человека и гражданина от посягательств; обеспечение законности и правопорядка; а также профилактика, пресечение и предупреждение административных правонарушений. Первостепенной задачей института административной ответственности и законодательства об административных правонарушениях должны являться защита и охрана конституционного строя Республики Казахстан. Административным правонарушением по Действующему законодательству признается противоправное, виновное (умышленное или неосторожное) действие либо бездействие физического или юридического лица, за которое предусмотрена административная ответственность (статья 28 КРКоАП) [1].

Это понятие охватывает собой наиболее часто встречающиеся в юридической литературе основные признаки административного правонарушения, к которым принято относить:

- а) общественную опасность;
- б) противоправность;

- в) виновность;
- г) административную наказуемость.

Характеризуя признаки административного правонарушения, необходимо обратить внимание на следующее:

- общественная опасность по своей социальной значимости означает, что деяние является антиобщественным, причиняющим вред Интересам общества и государства в целом. Является ли совершенное деяние общественно опасным, определяется законодательством. Объясняется это тем, что не всякое антиобщественное деяние имеет отношение к содержанию признаков административного правонарушения. Необходимо отметить, что многие однородные административные правонарушения при их неоднократном повторении признаются преступлениями;

- противоправностью признается совершение деяния, нарушающего нормы права. При этом эти нормы права могут принадлежать совершенно другим отраслям права, принципиально то, что соблюдение соответствующих норм охраняется мерами административной ответственности;

- виновность деяния означает, что оно совершено умышленно либо по неосторожности. Совершенным умышленно правонарушение считается, если лицо, совершившее противоправное действие либо бездействие сознавало его характер, предвидело вредные последствия своего поведения и желало их сознательно или допускало наступление этих последствий. А неосторожным – если лицо, его совершившее, предвидело возможность наступления вредных последствий своего действия или бездействия, но легкомысленно рассчитывало на их предотвращение либо не предвидело возможности наступления таких последствий, хотя должно было и могло их предвидеть;

- административная наказуемость означает, что под административным правонарушением признается лишь деяние, за которое законодательством устанавливается административная ответственность. Отсюда следует, что основанием административной ответственности является совершение административного правонарушения.

Анализ признаков административного правонарушения позволяет нам сделать вывод, что в научном понимании под административным правонарушением следует признавать общественно опасное, противоправное, виновное действие либо бездействие, которое в результате нарушения общеобязательных норм права влечет за собой административную ответственность, представленную в виде административного взыскания.

Административное правонарушение как основание юридической ответственности характеризуется четырьмя элементами, в совокупности образующими состав правонарушения:

объект, объективная сторона, субъект, субъективная сторона.

Административная ответственность государственных служащих наступает за совершение государственным служащим административного проступка. В целом административная ответственность государственных служащих наступает на общих основаниях за некоторыми исключениями. Так, государственные служащие выступают специальными субъектами при совершении административных нарушений, предусмотренных Законом РК «О борьбе с коррупцией». Основным нормативным актом, регулирующим вопросы борьбы с коррупцией, является Закон РК «О борьбе с коррупцией». Он впервые на законодательном уровне закрепляет определение коррупции. Так, к примеру, статья 2 Закона РК «О борьбе с коррупцией» трактует, что под коррупцией понимается не предусмотренное законом принятие лично или через посредников имущественных благ и преимуществ лицами, выполняющими государственные функции, а также лицами, приравненными к ним, с использованием своих должностных полномочий и связанных с ними возможностей либо иное использование ими своих полномочий для получения имущественной выгоды, а равно подкуп данных лиц путем противоправного предоставления им физическими и юридическими лицами указанных благ и преимуществ [2]. Нужно иметь в виду, что нарушение коррупционного законодательства влечет за собой установленную законодательством ответственность.

За совершение коррупционных деяний одновременно наступает и административная и дисциплинарная ответственность. Специфика двойной ответственности обусловлена тем, что в этом случае происходит посягательство и на трудовые, и на административные правоотношения. При этом необходимо иметь в виду, что субъектами ответственности за коррупционные деяния и иные правонарушения, связанные с коррупцией, могут быть государственные служащие, депутаты Парламента и Маслихата, должностные лица органов местного самоуправления. Кроме названных лиц, к субъектам коррупционных правонарушений относятся судьи, прокуроры, следователи, лица рядового и начальственного состава органов внутренних дел, сотрудники службы безопасности, должностные лица налоговой администрации, таможенной службы, а также работники аппарата судов, прокуратуры и других указанных органов, уполномоченные на выполнение функций государства. Коррупционные правонарушения совершаются только при наличии прямого умысла. То есть лицо, которое осуществляет коррупционное деяние, осознает, что, будучи уполномоченным на выполнение – функций государства, незаконно получает в связи с выполнением таких функций какие-либо

материальные блага, льготы и стремится действовать именно таким образом.

Объектом посягательства коррупционных деяний является установленный порядок осуществления служебных полномочий лицами, уполномоченными на осуществление функций государства. Кроме того, каждое конкретное правонарушение, в зависимости от функций, которые выполняет уполномоченное лицо, характеризуется непосредственным объектом.

Объективная сторона всех коррупционных правонарушений характеризуется противоправными деяниями (действиями или бездействиями). Поскольку последствия совершения коррупционных правонарушений диспозициями конкретных норм Закона не предусмотрены, они не имеют значения для квалификации указанных деяний как коррупционных. Получение лицом, уполномоченным на выполнение функций государства, гонорара или другого вознаграждения за научную, преподавательскую, творческую деятельность или медицинскую практику Законом не запрещено, и потому коррупционным деянием не считается. Большинство государственных служащих стремится выполнить свой государственный долг. Каждый субъект административно-правовых связей находится в психологическом отношении к процессу государственного управления. Здесь проявляются воля, сознание, убеждения личности, которые и определяют ее ответственное поведение, и, прежде всего они, а не принуждение, регулируют конкретные поступки субъектов управления.

Субъектами правонарушений, связанных с коррупцией, являются все государственные служащие, должностные лица, депутаты Парламента, маслихатов, судьи, а также иные лица, уполномоченные на выполнение государственных функций. К иным лицам отнесены: лица, избранные в органы местного самоуправления; граждане, зарегистрированные в установленном законом порядке в качестве кандидатов в Президенты РК, в депутаты Парламента Республики Казахстан и маслихатов, а также члены выборных органов местного самоуправления; служащие, постоянно или временно работающие в органах местного самоуправления, оплата труда которых производится из средств государственного бюджета Республики Казахстан; лица, исполняющие управленческие функции в государственных организациях и организациях, в уставном капитале которых суммарная доля государственной собственности составляет не менее 35 % (статья 3).

Субъективная сторона административно-коррупционного правонарушения определяет психическое (интеллектуальное и волевое) отношение лица к совершенному им деянию и его последствиям, характеризуется умышленной или неосторожной формой вины, целью и мотивом, которым руководствовался виновный, и испытываемыми им при этом эмоциями [3, с. 53].

Мотивом административно-коррупционного правонарушения является корыстная или иная личная заинтересованность субъекта. Закон «О борьбе с коррупцией», характеризуя коррупционное правонарушение, содержит указание на использование служебного положения «с извлечением противоправных выгод имущественного и иного характера, получением услуг». Корыстная заинтересованность в данном составе коррупционного правонарушения может быть выражена в стремлении лица получить посредством незаконного использования своего должностного положения и связанных с ним возможностей материальные блага, доходы, выгоды имущественного характера в свою пользу или Пользу других лиц (членов семьи, родственников и т.д.).

Таким образом, можно констатировать, что институт юридической ответственности играет весьма важную роль в системе организации государственной власти и государственной службы. Именно ответственность государственных служащих позволяет контролировать их деятельность с целью недопущения нарушения прав и законных интересов, как отдельных граждан, так и всего государства, являясь, таким образом, своеобразной обратной связью в отношениях между государственно-управленческими системами и социумом. Что же касается административной ответственности государственных служащих, то на данный момент является наиболее разработанным видом ответственности. Административная ответственность не связана отношениями служебной подчиненности. Данный вид ответственности применяется к лицу от имени государства.

Литература:

1 Кодекс РК «Об административных правонарушениях» от 30 января 2001 года. – Алматы: Юрист, 2002. – 247с.

2 Закон Республики Казахстан «О борьбе с коррупцией» от 2 июля 1998 года // Казахстанская правда от 9 июля 1998 года

3 Бахрах Д.Н. Административная ответственность. Учебное пособие. – М., 1999. – 256 с.

УДК 327.3

КЕДЕНДІК ОДАҚТЫҢ ҚАЗАҚСТАН ҮШІН МАҢЫЗЫ

Назарбекова З.М. - А.Байтурсынов атындағы Қостанай мемлекеттік университеті философия кафедрасының аға оқытушысы

Абилов К.А. - А. Байтурсынов атындағы Қостанай мемлекеттік университеті инженерлік-техникалық факультетінің 2 курс студенті

Түйін

Бұл мақалада Кедендік одақтың құрылуы, бірыңғай экономикалық кеңістіктің қалыптасуы және Қазақстанның экономикасы үшін Кедендік одақтың тигізетін артықшылығы жайында жазылған. Сонымен қоса, бұл мақалада Кедендік одақтың дүниежүзіндегі беделі жөніндегі болашақ болжамдар жайында айтылады

Аннотация

Данная статья о создании Таможенного союза, формировании единого экономического пространства (ЕЭП) и о преимуществах Таможенного Союза для экономического роста Казахстана, а также о прогнозах относительно авторитета Таможенного Союза на мировой арене.

Summary

This article is about the creation of the Customs Union and Common Economic Space (CES), the advantages of the Customs Union for Kazakhstan's economic growth. As well as future projections regarding the authority of the Customs Union on the world stage.

Қазіргі Қазақстан немесе Қазақстан Республикасы дегенде, ең алдымен қазақ халқының тәуелсіз егеменді ұлттық мемлекетінің қалыптасуын ұғыну керек. Қандай болмасын ұлттың мемлекетсіз өмір сүре алмайтыны тарихтан белгілі. Демократияның негізгі бір принципіне де мемлекеттік құрылымның ұлттық сипатын сақтап қалу, жан-жақты дамыту саясаты жатады. Бұл принцип жүзеге аспаған жағдайда ұлттың құрып кетуі кезектегі мәселе.

Бұл - бір. Екіншіден, қазақ халқының ұлттық-саяси дамуының тамыры кешегі кеңес дәуірінен де әрі тереңде жатқанын ұғынуы қажетті. 400 жылдан астам шексіз шығын қасірет, құрбандықтармен өткен саяси күресте дүниеге келген алғашқы тәуелсіз қазақ мемлекеттігі XIX ғасырдың екінші жартысында Қазақстанның Ресейге қосылуы аяқталған соң мүлде жоғалып, оның орнына отаршылық саясаттың әскери-әкімшілік жүйесі орнады. 1917 жылы ақпан революциясынан кейін, Қазан революциясы кезінде ескі саяси жүйенің ыдырауына байланысты бүкіл Ресей көлемінде етек алған бұқаралық-халықтық қозғалыс, жалпы қоғамдық үрдіс заңды түрде қазақтың ұлттық автономиясын, тәуелсіз мемлекетін құру идеясын тудырды. Осы кезеңде Алаш партиясы құрылып, оның басшылары «Қазақстан Республикасының мемлекеттік тәуелсіздігі туралы» Конституциялық Заң қабылданды. Осы заң бойынша Қазақстан Республикасының өз территориясында өкімет билігін толық иеленетіндігі, өзінің ішкі және сыртқы саясатын дербес жүргізетіндігі белгіленді. Аталған заң республиканың жаңа Конституциясын әзірлеуге негіз болды.

ТМД елдері арасындағы бірыңғай экономикалық кеңістік құру (БЭК) Кеңес Одағы құлаған-

нан бері айтылып келеді. Ең бірінші рет Еуропа-лық Одаққа (ЕО) ұқсас ТМД елдер арасындағы ортақ экономикалық кеңістік құру туралы идеяны біздің президентіміз Н.Ә. Назарбаев көтерген болатын. Бірақ сол кезде ол белгілі бір мақсаттармен мүмкін емес болатын. Уақыт өте келе, «2010 жылы 10 қазанда Астана қаласындағы Евразиялық экономикалық қоғамдастықтың құрылуы (ЕвразЭҚ) осы бір тарихи үрдісті жетелей түсті. Сочи қаласында өткен кезекті Саммитте Ресей, Беларусь, Қазақстан мемлекеттері бастаған Кедендік Одақ құру жөніндегі құжатқа қол қойылған болатын» [2.С.10] Кедендік Одақтың осы елдер арасында құрылуы кездейсоқтық емес. «Евразиялық Үштік» атауына ие болған Ресей, Қазақстан, Беларусь елдері посткеңестік кезеңде ТМД елдер арасында экономикасының қарқынды дамуымен ерекше көзге түсті. Осыған болар, «Евразиялық Үштіктің» Кедендік Одақты құрудағы көшбастауы - Дүниежүзілік сауда ұйымына мүшелікке ұсынылуы, нарықтық қатынастарға, бәсекеге, белгілі бір дәрежеде пісіп жетілуімен сипатталады. Осы Ресей, Қазақстан, Беларусь мемлекеттерінің Дүниежүзілік сауда ұйымына кіруге ұмтылуы Кедендік Одақтың пайда болуының негізгі себептерінің бірі болып табылады. Ресей, Қазақстан, Беларусь елдері құрамында 150 астам мемлекеті бар Дүниежүзілік Сауда Ұйымына Кедендік Одақ ретінде кіруідегі белгілі бір жеңілдіктер болатындығын түсінген болатын. Әйтсе де, айтылған Одақтың Қазақстан үшін де, Ресей мен Беларусь елдері үшін де тек қана экономикалық емес, сонымен қоса саяси-әлеуметтік жақсы жақтары да баршылық. Тіпті қазірдің өзінде көптеген саясаттанушылар келешекте Кедендік Одақтың тек қана экономикалық одақ аясынан шығып,

болашақта саяси жағынан да көзге түсетінін болжап отыр. Осы аталмыш Одақтың пайда болуының өзінде де саяси астар жатыр. Осы уақытқа дейін Ресейдің Дүниежүзілік Сауда Ұйымына (ДСҰ) кіре алмауы, тіпті өткен жылдың өзінде Ресейдің ДСҰ құрамына қабылдамауына АҚШ жағынан жасалған жасанды әрекеттер Кедендік Одақтың құрылуына жаңаша стимул берді. Кедендік Одақтың пайда болуының тағы бір себебі: алдағы уақытта келе жатқан дағдарыстың жаңа толқынына қарсы тұру болып табылады.

Әлемдік тәжірибеде экономикалық бірігудің бірнеше түрлері және сатылары кездеседі: еркін сауда аймағы; Кедендік одақ; бірыңғай экономикалық кеңестік; экономикалық одақ» [4.С.3] Еркін сауда аймағын осы аймақтан шығатын тауарларға қатысты құрамына кіретін аймақтар арасындағы барлық сауда-саттық үшін баждар және сауданы реттейтін басқа да шектеу шаралары алынып тасталған екі немесе одан да көп кеден шекараларының тобы деп түсінуге болады. Еркін сауда аймағының қатысушы-мемлекеті келісімге қатыспаған жағдайда әрқайсысы жеке сауда саясатын жүзеге асырады. Еркін сауда аймағының үлгісі ретінде Қазақстан мүшесі болып табылатын Тәуелсіз Мемлекеттер Достастығын айтуға болады. «Кедендік одақ дегеніміз — екі немесе бірнеше аймақтардың бір кедендік аймақпен алмастырылуы». [1.С.19] Нәтижесінде одақ аймағы арасындағы саудада баждар және сауданы реттейтін басқа да шектеу шаралары қолданылмайды немесе кем дегенде осы аймақтан шығатын тауарлар саудасына қатысты қолданылмайды; баждар және сауданы реттейтін басқа да шектеу шаралары одақ құрамына кірмейтін аймақтармен сауда-саттыққа қатысты әрбір одақ мүшесі тарапынан қолданылады. Басқаша айтқанда, Кедендік одақ үшінші елдерге қатысты бірыңғай кедендік тариф (бірыңғай сыртқы сауда саясаты) қолдану және еркін сауда аймағының қисындасуы болып табылады. Кедендік одақ мысалға Еуропалық Одақтың Түркиямен Ассоциациясы, МЕРКОСУР, Шығыс Африка Қауымдастығы болып табылады.

Елдер арасындағы өзара сауда ғана емес, жұмыс күші мен капитал айналымы жолдарындағы кедергілердің жойылуымен Кедендік одақ толықтырылған жағдайда бірыңғай экономикалық кеңістік пайда болады. Ортақ нарық мысалы ретінде әлемдік тәжірибеде жалпы Араб нарығын, Орталық Америкалық нарықты айтуға болады. Экономикалық одақ жоғарыда аталған бірігу шараларына қосымша қатысушы-елдердің бірыңғай экономикалық саясатты жүзеге асыруын, бірыңғай валюта енгізуін, әлеуметтік-экономикалық процестерді мемлекетаралық реттеу жүйесін құруды көздейді. Қазіргі уақытта мұндай бірігу сатысына тек Еуропалық Одақ қана қол жеткізді. « Дүниежүзілік кеден ұйымының мәліметтері бойынша нотификациядан өткен Кедендік одақ туралы келісім негізінде қызмет ететін 12 мемлекетаралық бірлестіктер бар. Олардың

қатарына Еуропалық одақ, Орталық Америкалық жалпы нарық, Кариб қауымдастығы және жалпы нарығы, Анд ұлттар қауымдастығы, Оңтүстік Африкалық кеден одағы, Орталық Америкалық жалпы нарық, ЕО – Түркия, ЕО – Андорра, Орталық Африкалық экономикалық және валюта қауымдастығы, Шығыс Африка қауымдастығы және Парсы шығанағы елдерінің қауымдастық бойынша кеңесі жатады». [3.С.23]

Біздің елімізде Кедендік Одақтың Кедендік кодексін іске асыру үшін барлық жағдайлар жасау қажет. Қазақстан осы құжатты әзірлеуге жауапты. Кедендік кодекстің негізіне 1973 жылғы Киото конвенциясы алынған. Осы Конвенцияда кедендік саясаттың негізгі мәселелері реттелген. Кедендік одаққа байланысты жанама салықтар – қосылған құн салығы және акциздер - Одақ ішіндегі сауда кезінде қалайша жиналады деген сұрақтың туындауы сөзсіз. Жанама салықтарды жинау функциясы Кеден комитетінен алынып Салық комитетіне беріледі. Алдағы уақыттары ішкі шекаралардан барлық кедендік бекеттер алынып тасталатын болады және жанама салықтарды жинаудың қиындай түсетіні де белгілі. Жанама салықтарды жинау функциясына ие болған Салық комитеті Ресейдің және Беларусьтің салық органдарымен ақпараттық алмасу негізінде бақылауды жүзеге асырады. Кедендік одақты құру аясындағы жұмыстардың маңызды бағыттарының бірі - сыртқы кедендік шекараны нығайту. Ағымдағы жылы наркотрафикке қарсы күрес аясында мемлекеттік шекараларды және кедендік шекараларды нығайту бағдарламасы қабылданды.

Кеден комитетінде Жедел басқару орталығы құрылды. Кедендік одақ комиссиясы кедендік одақтың реттеуші органы болып табылады. Оның құрамына: Қазақстан Республикасының атынан – ҚР бірінші вице-премьері Ө. Шөкеев, Ресей Федерациясының атынан – РФ Төрағасының бірінші орынбасары И. Шувалов, Беларусь Республикасының атынан – БР Үкіметі Төрағасының орынбасары А.В. Кобяков – үш мемлекеттің Үкімет басшыларының орынбасарлары кіреді.

Кедендік одақ комиссиясының шешімі Қазақстан – 21,5, Беларусь – 21,5, Ресей – 57 дауысқа ие көпшілік дауыспен, яғни дауыстың үштен екісімен қабылданатын болады. Егер жақтардың бірі Кедендік одақ комиссиясының қабылдаған шешімімен келіспеген немесе қажетті дауыс саны жиналмаған жағдайда, мәселе консенсус шешімін қабылдайтын мемлекет басшылары деңгейіндегі Кедендік одақтың жоғарғы органына қарауға беріледі.

Жоғарыда айтып өткендей, Кедендік Одақ дегеннің өзі – бұл одаққа мүше-мемлекеттер арасындағы баж алымынсыз жүргізілетін сауда және үшінші елдер үшін кедендік баждардың келісілген мөлшері. Осының негізінде қаңтардың 1-інен бастап Қазақстан, Ресей және Беларусь елдері арасында баж алымынсыз сауда жүргізілетін болады. Бүгінгі күні сарапшылар сауда-экономика-

лық байланыс, кедергісіз тауар айналымын арттыру, негізгі өнімдер арасындағы бәсекелестік пен кедендік тарифтер мәселесін қоса алғанда, жаңадан қалыптасқан кедендік одақтың экономикамызға тигізер әсері жөнінде әр түрлі пікір айту да. Ең алдымен, аталған үш мемлекеттің арасында кедендік бақылау, санитарлық-эпидемиологиялық, фитосанитарлық, ветеринарлық, көліктік бақылау жүзеге асырылмайды. Яғни, алдағы уақытта Кедендік одақтың ішкі шекараларынан бақылаудың барлық осы түрлері алынып, тек шекаралық бақылау ғана қалады. Мұның тауарларды еркін жылжыту тұрғысында айтарлықтай әсер ететіні түсінікті. Сондай-ақ, әкімшілік кедергілер азайған соң, Одаққа мүше-мемлекеттер арасындағы сауда да жылдам жүретін болады. Кедендік одақ аясында бірыңғай экономикалық кеңістік құру еліміз үшін шикізаттық емес экономиканы дамытуға мүмкіндік береді деп күтілуде. Ол үшін ең алдымен, сату нарығы маңызды. Өйткені, біздің экономикамыздың шикізаттық бағыты оның әлсіз жағы. Дегенмен, қазіргі әлемдік дағдарыс кезеңінде Қазақстанның негізгі экспорттық ұстанымын мұнай және өзге де қазба байлықтар қалыптастырып отырғаны анық. Әйтсе де, шикізатқа кіндігінен байланып қалған экономикамыз республика халқының өмір сүру деңгейін арттыруға тікелей ықпал ете алмайтынына көзіміз жетіп отыр. Сол себепті, отандық тауар өндірушілер өнімін үлкен нарыққа шығарғанда ғана бәсекелестік қабілетке ие болмақ. Бір есептен осы қателіктердің орнын толтыру үшін де еліміз Кедендік одаққа кіріп отыр. Ең бастысы, аталған Одақ көлемінде – 170 миллион адамы бар, жалпы ішкі өнімінің көлемі 2 триллион долларға жуық үлкен нарық ашылады. Мұның өзі тұтыну нарығының айтарлықтай әлеуетке ие екенін көрсетіп тұр. Алайда, біздің ел үшін Одақтың кемшілік тұстары да жеткілікті. Мәселен, Қазақстан мен Ресей арасындағы сауда айналымы былтыр 20 млрд. долларға дейін өсіпті. Солай бола тұра, Ресей Қазақстанға 8 млрд. долларға жуық тауарды артық әкелетін көрінеді. Бұл бір жағынан, Ресейдің өндірістік әлеуетінің мүмкіндігін әйгілесе, екінші жағынан экономикалық байланыстарымызда әлі де сыңаржақтылықтың барлығын көрсетеді.

Шынына келгенде әр мемлекет өзінің экономикалық мүддесін қорғап бағатыны түсінікті. Осы орайда, Кеден одағы жұмысын бастағанда әуелгі соққы отандық өндірушілерге тиетіні сөзсіз. Өйткені, олар Ресей мен Беларусьтің өнім

өндірушілерімен ашық та, қатаң бәсекеге түседі. Мамандар бастапқыда ел экономикасының дамуы біраз баяулауы мүмкін дейді. Дегенмен, ашық нарық пен бәсекелестік екінші жағынан біздің кәсіпорындарымызға жаңа серпіліс әкелмек. Оның үстіне, Кедендік одақ аясында өнеркәсіптік әлеует 600 млрд. доллар шамасында деп бағалануда. Сол үшін де бұндай кеңістікке Еуразия құрлығында ғана емес, әлем елдерінде үлкен мән беріліп отыр. Көптеген сарапшылар қазіргі күні еліміздің салық саясаты Кедендік одақ аясындағы басқа мемлекеттермен салыстырғанда ыңғайлы әрі тиімдірек екенін айтады. Себебі, Қазақстан бұған дейін де ДСҰ-ға кіру мақсатында салық саясатына қатысты біршама шараларды атқарып, бұл бағыттағы заңнамалық құжаттарын әлемдік бағдарға ыңғайлай түскен болатын. Яғни, еліміздің өзге екі мемлекетке қарағанда салық саясаты озық. Сонымен бірге, Кеден одағы мен біртұтас экономикалық кеңістік көптеген мәселелерді басқаша шешуді қажет етеді. Осы орайда ел үкіметі осы жылдан бастап өндірісін жаңартып, экспортқа өнімін шығара алған өндіріс ошақтарына нақты қолдау ретінде 8 пайызбен несиелендіру шарасын қолға алмақшы. Бұл әрекеттердің барлығы еліміздің бәсекеге қабілетті отандық өндірушілерге мемлекет тарапынан жасалып жатқан жеңілдіктер болып табылады.

Қорытындылай келгенде, Кедендік одақтың Қазақстан үшін көлеңкелі тұстарына қарамастан, жақсылық жақтары баршылық. Қазіргі жаһандану заманында көршілес жатқан елдермен экономикалық, саяси, әскери бірігуі жаңа заманның талабы. Міне, біздің елімізде Кеңес одағы құрамында 70 жыл бойы бірге болған Ресей, Беларусь елдерімен экономикалық жағынан Кедендік одаққа бірігу үстіндеміз. Бұл одақтың Қазақстан үшін маңызы зор. Әсіресе, ел экономикасына тигізетін әсері қыруар. Қазақстанның Кедендік одақ құрамына кіруі – ел экономикасын биік шыңдарға көтеріп, болашақта дамыған елдер қатарына кіруіне өз үлесін қосады деп кәміл сенемін.

Әдебиеттер:

- 1 «Егемен Қазақстан» 09.04.2010ж. 18-20б.
- 2 «Егемен Қазақстан» 24.03.2010ж. 10б.
- 3 «Таможенный союз: плюсов больше, чем минусов»
- 4 «Известия» 08.04.2010ж.
- 5 «Кедендік одақтың келелі міндеттері»
- 6 «Қазақ» газеті, 4-11 маусым 2010ж. 3 б.

УДК 524.1-52

**КҮН ЖЕЛІМЕН ГАЛАКТИКАЛЫҚ ҒАРЫШТЫҚ СӘУЛЕЛЕРДІҢ МОДУЛЯЦИЯСЫ.
МОДЕЛЬДІ ТАҢДАУ ЖӘНЕ МОДУЛЯЦИЯ ФУНКЦИЯСЫН АНЫҚТАУ**

Айтмухамбетов А.А. - ф.-м.ғ.д., А.Байтұрсынов атындағы Қостанай мемлекеттік университетінің профессоры

Садыкова Б.С. - жаратылыстану ғылымдарының магистрі, А.Байтұрсынов атындағы Қостанай мемлекеттік университетінің бағдарламалық қамтамасыз ету кафедрасының оқытушысы

Түйін

Жұмыста энергиялардың әр түрлі аймақтары үшін планетааралық кеңістіктегі ғарыштық сәулелердің үйкеліс теңдеуінің шешімі қарастырылды.

Аннотация

В работе рассмотрено решение уравнения трения космических лучей в межпланетном пространстве, для различных областей энергий.

Summary

In work the decision of the equation of a friction of space beams in interplanetary space, for various areas energy is considered.

Бақыланатын ғарыштық сәулелердің энергиялық спектрі күрделі жұлдызаралық және планетааралық орта арқылы өту кезінде ғарыштық сәулелерді қажет ететін үрдістер туралы ақпаратты қамтиды. Галактикалық ғарыштық сәулелердің энергиялық спектрлерінде жүргізілетін зерттеулерде келесі сұрақтарға жауаптар ізделінеді- ғарыштық сәулелер изотроптары, галактикалық ғарыштық сәулелер құрамындағы ${}^6Li^3$ - ${}^9Be^4$ - ${}_{10}B^5$ топ ядроларының мазмұны, ғарыштық сәулелердің өмір сүру уақытын бағалау.

Ғарыштық сәулелердің анизотропиясының мәселелері галактикалық тегі болатын аномальды компоненттер деп аталатын кейбір ядролардың (${}^4He^2$, ${}_{14}N^7$, ${}_{16}O^8$, ${}_{20}Ne^{10}$, ${}_{40}Ar^{18}$) күн атмосферасының құрамымен салыстырғандағы ~5-30 Мев/нуклон энергия төңірегінде энергия молшылығы байқалады.

Ғарыштық сәулелер Күн желінің плазмасы таралатын кеңістік аймағына гелиосфераға енеді. Планетааралық ортаның ажырамас компоненті күн желінің плазмасы және ғарыштық сәулелермен қатар планетааралық магниттік өрістер (ПМӨ) болып табылады

Жалпы жағдайда ғарыштық сәулелердің зарядталған бөлшектерінің планетааралық магниттік өрістегі қозғалысы туралы жағдайда өрістің біртекті еместіктерімен [D,j] олардың соқтығысуы кезіндегі бөлшектердің траекториясын есепке алатын кинетикалық теңдеудің шешіміне апарды. [1]-де \vec{E} электрлік және \vec{H} магниттік өрістермен бөлшектердің таралу функциясымен байланыстыратын плазма үшін Больцманның кинетикалық теңдеуі қарастырылды, ол келесі түрге ие:

$$\frac{\partial f}{\partial t} + V \frac{\partial f}{\partial r} + Ze \left\{ E + \frac{1}{c} [VH] \right\} \frac{\partial f}{\partial P} = \left(\frac{\partial f}{\partial t} \right)_{CT} \quad (1)$$

мұндағы- t уақыт; V,Ze, P- сәйкесінше бөлшектің жылдамдығы, заряд және импульсі; c – жарық жылдамдығы, $\left(\frac{\partial f}{\partial t} \right)_{CT}$ - соқтығысулар салдарынан таралу функцияларының өзгеруі (соқтығысу интегралы), $\left(\frac{\partial f}{\partial \vec{r}} \right) - d\vec{v}d\vec{r}$ бірлік уақыт ішін-

дегі фазалық көлемнің элементіндегі бөлшектер санының тығыздығының өзгеруі. Теңдеудің екінші және үшінші мүшелері кеңістіктегі бөлшектердің орын ауыстыруы және сыртқы күштердің әсері нәтижесінде таралу функциясының өзгеруін сипаттайды. Бұл теңдеу интегро – дифференциалды теңдеу болып табылады.

Болжамдағы ғарыштық сәулеленудің модуляцияларын (ғарыштық сәулелерге күн желінің әсерін) зерттеу үшін модуляцияның аймағы жеткілікті және изотропияға бөлшектердің таралуы жақын, яғни диффузиялық жуықтау орын алады. (1) теңдеуде [1]-де Фоккер-Планктың кинетикалық теңдеуіне келтірілген, ол сызықтық дифференциалдық теңдеу болып табылады,

Модуляция аймағы өте үлкен және бөлшектерді тарату изотропияға жақын, яғни дербес туындыларда диффузиялық жуықтауға ие және есептеуге ыңғайлы, Больцман теңдеуі интегро – дифференциалды теңдеу болып табылады.

Тұрақты, сфералық - симметриялық үлгі үшін жоғарыда келтірілген жуықталған (1) теңдеуін есепке алсақ, онда келесі түрге ие:

$$\frac{1}{r^2} \frac{\partial}{\partial r} \left(r^2 k \frac{\partial n}{\partial r} - \frac{2}{3} r^2 u n \right) + \frac{2}{3} \frac{u}{r} \frac{\partial}{\partial \varepsilon} (\lambda \varepsilon n) = 0 \quad (2)$$

мұндағы бірінші мүше зарядталған бөлшектердің диффузиясын (κ-диффузия коэффициенті, n-бөлшектер ағынының тығыздығын) сипаттайды, екінші мүше конвекциялық шығару (u-бөлшектердің конвекциялық тасымалдауының жылдамдығы), үшінші мүше – энергияның өзгеруі (ε-бөлшектердің энергиясы), жалпы адиабаталық салқындау; $\lambda = (\varepsilon + 2m_0c^2) / (\varepsilon + m_0c^2)$; m_0 – протонның тыныштықтағы массасы.

(2) теңдеудің шешімі, әдетте энергияның 2 аймағы үшін қарастырылады: жоғарғы энергия аймағында бірнеше гигаэлектронвольттан жоғары (∞ 2Гэв-қа дейін) және аз энергия аймағында (100-500Мэв). Егер де тиімді энергиясымен ғарыштық сәулелердің бөлшектерін бірнеше гигаэлектронвольттан жоғары деп қарастырсақ, онда энергиялық жоғалтуды (адиабаталық салқындау) есепке алатын мүшені модуляция бөлшектердің энергиясын арттырумен азаяды, демек бөлшектердің энергиялық спектрі дәрежеліге жақын: $n(E) = A E^{-\gamma}$ (бұл жағдайда E-бөлшектің толық энергиясы) және шешім аналитикалық түрде ізделінеді. [1]-де R бөлшектерінің (немесе энергия) қаттылығы және (r) Күндегі қашықтықтан диффузия коэффициентінің тәуелділігін келесідей түрде жазуға болады:

$$K(R,r) = K_0 K_1(r) K_2(R) \propto f(R) \quad (3)$$

яғни, (2)-ші теңдеуді шешуде біз қарастырып отырған қаттылық (немесе энергия) аймағында модуляция төңірегіндегі галактикалық ғарыштық сәулелерінің бөлшектерінің үдеуі орнын жартылай немесе толық толтыра алады, энергиялық жоғалтулар конвекциялық - диффузиялық модельді қарастырумен шектелуге болады. Шешімі келесі түрде ие:

$$n(E,K) = n_0(E) \exp \left[- \frac{K(r,t)}{f(R,\beta)} \right],$$

$$\text{где } K(r,t) = \int_r^{r_0} \frac{2u(r)}{3k(r)} dr \quad (4)$$

оның көмегімен жалпы жағдайда Күн активтілігінің деңгейіне тәуелді $K(r,t)$ модуляция коэффициентімен анықталатын, қандай да уақыт мезетіндегі жерде бақыланатын ғарыштық сәулелер ағыны анықталады. (4)-ші теңдеуде $n_0(E)$ - бөлшектің модульденбеген (модуляция аймағынан тыс) энергиялық спектрі, E-бөлшектің толық энергиясы, $K(r,t)$ - r гелиоцентрлік арақашықтыққа және t уақытқа тәуелді модуляция коэффициенті, $f(R, \beta)$ -модуляция түрі, оның түрі бөлшектердің диффузия коэффициенттерінің R қаттылығына байланыстылығымен анықталады, β -бөлшектердің жылдамдығы (жарық жылдамдығының бірлігінде).

Аз энергия аймағында бұндай жуықтау мүмкін емес және (2)-ші теңдеуді шешуде сандық әдістерді қолданған жөн.

κ-диффузия коэффициенті энергияға (немесе R қаттылық) және (r) арақашықтыққа тәуелді, ал (2)-ші теңдеудегі айнымалылар (диффузия коэффициенті) ажыратылмайды және оны сандық әдістермен шешу қажет. Бірақ та, бұл жағдайда диффузия коэффициенті энергия және координаттарға байланысты, сондай-ақ модуляция аймағы және модульденетін көлем шекарасында бөлшектердің энергиялық спектрінің өлшемдеріне байланысты. Осы жағдайда бос параметрлердің сандары көбейеді және эксперименттік деректер және көрсетілген шамаларды таңдауда тәжірибелік деректерге сүйену қажет болады [2]. Соның салдарынан аналитикалық шешімдерді қолдану ұсынылады.

Әдебиеттер:

1 Aitmukhambetov A.A., Zusmanovich A.G., Kolomeetz E.V., Krupennikov O.V. 15th Int. Conf. Cosmic Ray, Plovdiv 2, 1977, 267.

2 Коломеец Е.В., Борсуков О.А., Айтмухамбетов А.А. Радиационная опасность полетов самолетов и других летательных аппаратов, Алматы, 1997 г.

УДК 681.518.2

ОСОБЕННОСТИ ЭКСПЕРИМЕНТАЛЬНОГО ИССЛЕДОВАНИЯ ШИРОКОЗОННЫХ ПОЛУПРОВОДНИКОВЫХ МАТЕРИАЛОВ С ДЕФЕКТАМИ РАЗЛИЧНОЙ РАЗМЕРНОСТИ

Лифенко В.М. - к.ф.-м.н., старший преподаватель кафедры Информатики и математики Костанайского государственного университета им. А.Байтурсынова

Бегалин А.Ш. - магистрант специальности 6М060200 - Информатика Костанайского государственного университета им. А.Байтурсынова

Түйін

Бұл мақалада ұзын түрлер, нөл өлшемді мәндер поликристаллдар шекаралары дислокациясының параметрлері және бидай арасындағы анықтауға айқынырақ мүмкіндік берген, кешенді әдістеменің қолдануға болатын материалдарының электр және электрлік қасиеттерін зерттеуге тасымалдау және зарядтың тепе-тең емес сақтаушылары рекомбинациясының процесстерін зерттеу жүргізіледі.

Аннотация

В данной статье приводятся результаты исследования электрических и фотоэлектрических свойств широкозонных материалов с использованием комплексной методики, что позволяет точнее определить параметры как нульмерных дефектов, так и протяженных типа дислокации и межзеренных границ в поликристаллах, исследовать процессы переноса и рекомбинации неравновесных носителей заряда.

Summary

In this paper we study the electrical and photoelectric properties of materials using a wide-complex technique, which allows to better define the parameters as a zero-defects and the type of extended dislocations and grain boundaries in polycrystalline samples, to investigate the processes of transfer and recombination of nonequilibrium charge carriers.

Новейшие технологии роста кристаллов позволяют получать массивные поликристаллические образцы, сравнимые по электрооптическим свойствам с монокристаллами и обладающие повышенными механическими параметрами, кислото- и радиационной стойкостью. Это расширяет область применения данных материалов в оптоэлектронике. Наличие межзеренных границ позволяет рассматривать поликристалл в качестве гетероструктуры, содержащей переходы типа барьеров Шоттки. Эти свойства используются для создания элементов микроэлектроники с высокой степенью интегральности и в компьютерной технике. Особенностью поликристаллических материалов является наличие неоднородностей, обусловленных наличием межзеренных границ, двойников, дислокации, а также концентрационного рельефа, происхождение которого связано с условиями роста.

Весьма перспективным в плане исследования дефектов различной размерности в поликристаллах типа $A2B6$ является комплексный подход к решению этой задачи.

Комплексное использование методов люминесценции, термостимулированного тока, фотопроводимости, долговременной релаксации проводимости (ДРП) позволяет получить обширную информацию об исследуемом материале и избежать неоднозначности в трактовке результатов эксперимента.

Описываемая установка позволяет определить ряд параметров полупроводника, таких как энергетический спектр ловушек, концентрацию и сечение захвата нульмерных дефектов, а также наличие потенциального рельефа, соотношение рекомбинационного и дрейфового барьеров. Установка состоит из управляемого криостата, в который помещается образец. Температура в криостате поддерживается терморегулятором. Измерение температуры осуществляется с помощью медьконстантановой термопары, один конец которой расположен вблизи образца на криопальце, другой - в термостате с тающим льдом.

Информация об измеряемом параметре поступает на один из каналов установки: ФЛ, ТСЛ, ТСТ, ФП, ИФП, ДРП. Канал включает в себя измеритель малых токов: У5-9, ВК2-16, с помощью которого можно измерять токи до 10^{-15} А, а также силовой блок для термополевого воздействия на образец (охлаждение или нагрев с приложением поля). В каналы ФЛ и ТСЛ дополнительно включены фотоэлектронные умножители ФЭУ-106, ФЭУ-79. Выводимая информация поступает на графопостроитель Н-306.

Методика регистрации спектров фотолюминесценции и термостимулированной люминесценции. Исследование фотоэлектрических свойств.

Спектры фотолюминесценции регистриро-

вали на установке, собранной на базе спектрометра ДФС-12. Образец помещали в вакуумный криостат, позволяющий получать температуру вплоть до 80К. Температуру образцов контролировали медьконстантановой термопарой. Вакумирование криостата осуществляли безмасляными адсорбционным и магниторазрядным насосами. Рабочий вакуум в камере был не хуже $6 \cdot 10^{-4}$ Па.

Фотовозбуждение образцов производили импульсным азотным лазером ЛГИ-21 (длина волны 337,1нм, $t_{имп}=10$ нс), обеспечивающим плотность возбуждения в импульсе примерно 50КВт/см^2 . Люминесценцию регистрировали при помощи фотоэлектронного умножителя ФЭУ-106 в комплексе с электрометрическими вольтметрами ВК2-16, В7-30, У5-9. Перед измерениями фотолюминесценции и фотопроводимости поверхность образцов ZnSe травили в 5% растворе брома в этаноле. Образовавшийся при этом слой аморфного селена удаляли в кипящем растворе NaOH.

Спектры фотопроводимости образцов измеряли на этой же установке. В качестве источника возбуждения использовали лампу накаливания. При измерениях фотопроводимости образец изолировали от держателя слюдяной прокладкой. Контакты из In-Ga амальгамы размером $5 \cdot 1$ мм наносили на одну грань образца. После нанесения контактов образцы отжигали в вакууме в течение 15 мин при температуре 350°C . Фототок регистрировали при помощи электрометрического усилителя У5-9 или вольтметра ВК2-16.

Кроме измерения фотопроводимости на данной установке измеряли кривые термостимулированного тока. Для этого предварительно возбужденный при 80К светом ртутной лампы – образец отогревали в режиме линейного нагрева и регистрировали изменение протекающего через него тока.

Методика исследования оптического поглощения.

Спектры ОП измерялись при 80К на спектрометре SPECORD-M40. При измерении спектров ИОП образец предварительно возбуждался светом 365 нм для ZnS и 435 нм для ZnSe ртутной лампы ДРК-120. Вакуум $3 \cdot 10^{-3}$ мм.рт. столба поддерживался абсорбционным насосом. Все измерения ОП были выполнены при $T=80$ К на кристаллах толщиной 0.8-1.1 мм.

Для изучения перераспределения заряда между центрами при измерении ОП в работе использовался метод термического девозбуждения. Предварительно возбужденный (365 нм) при $T=80^\circ\text{K}$ образец ZnS нагревался до некоторой температуры T_k и выдерживался при ней одну минуту, а затем резко охлаждался до 80 К. После снятия спектра ОП при температуре жидкого азота образец вновь нагревался уже до более высокой температуры T_{k+1} .

Исследование полевых эффектов в поликристаллах.

При измерении релаксации проводимости кристалл в течение 10 минут возбуждался светом ртутной лампы с длиной волны 435нм или 365нм. Через 1 минуту после выключения возбуждения снималась зависимость $I(t)$ в течении 30-50 минут. Измерения проводили при 80К, 300К. Соотношение барьеров определялось по формуле $Y = E_{рек}/E_{др}$ из наклона зависимости $T_{мгн}(t)$, которая рассчитывалась по методике [1] с помощью формулы $T_{мгн} = (J/do)/dt$. Измерение $E_{др}$ проводилось по методике [1,2] из ТЗТТ.

Исследование темновой ВАХ проводилось на образце, выдержанном в течение 20 часов при 300К в темноте. Состояние остаточной проводимости (ОП) образца достигалось возбуждением светом ртутной лампы ДРК-120 с длиной волны, равной 435 нм для ZnSe и 365 нм для ZnS.

Для изучения влияния поля на вид спектра ТСП, высоту барьеров и их соотношение во время фотовозбуждения прикладывались поля с напряженностью $E=10-750$ В/см и измерения проводились в таком же тянущем поле.

Чтобы определить, как влияет интенсивность возбуждения на ДРП, проводилась засветка лампой ДРК-120 через светофильтр 435 нм без приложения поля. Затем свет выключали и подавали тянущее поле. Измерения проводили после установления квазиравновесного состояния через 1-2 минуты, при $T=80\text{K}$ и $T=300\text{K}$.

Предварительное воздействие полем с $E=500\text{В/см}$ проводилось в течение 10 минут перед измерениями во время фотовозбуждения. При исследовании влияния ИК-подсветки на Кинетику ДРП релаксация наблюдалась при освещении светом монохроматора с длиной волны 1300 нм и интенсивностью Φ .

Влияние величины тянущего поля на кинетику потенциальных барьеров изучалось при комнатной температуре. Измерения проводимости проводились по следующей схеме: на образец подавалось тянущее поле, затем, при необходимости, образец освещался и после установления квазиравновесного состояния проводились измерения.

Дополнительные экспериментальные методы исследования.

Оптические исследования удельной поверхности кристаллитов и степени однородности поликристаллов проводились на образцах ZnS, ZnSe, полученных по CVD-технологии и ZnS по MOCVD-технологии. Изучение структуры проводили после травления в 5% растворе брома в этаноле с последующей очисткой аморфного слоя в кипящем растворе NaOH. Наблюдения проводились с помощью люминесцентно-оптического микроскопа ЛЮАМ-И2, (на просвет). Кроме прямых наблюдений использовались фотографии, полученные при микросъемке. Относи-

тельное распределение по размерам кристаллитов и удельной поверхности зерна отражалось в виде гистограмм.

Спектры ОП измерялись при 80 К в вакуумном криостате на спектрометре SPECORD-M40.

Исследование электрических и фотоэлектрических свойств широкозонных материалов всегда связано с определенными трудностями. В последнее время разработан ряд современных методик, позволяющих достаточно точно определить как природу точечных дефектов, так и их основные параметры, такие как глубина залегания, сечение захвата, зарядовое состояние.

Методы ФЛ, ТСП, ОП, ТСП, ФП, ЭПР позволяют изучить спектральный состав и концентрационное распределение в материале нульмерных дефектов.

Особенностью поликристаллических материалов является наличие неоднородностей, обусловленных наличием межзеренных границ, двойников, дислокации, а также концентрационного рельефа, происхождение которого связано с условиями роста. Для исследования таких

материалов, содержащих кроме точечных также протяженные дефекты необходимы дополнительные методики. В нашей работе дополнительно использовались методы ДРП, ВАХ, ИФП. Исследованы полевые эффекты, кинетика переходной проводимости.

Использование комплексной методики позволяет точнее определить параметры как нульмерных дефектов, так и протяженных типа дислокации и межзеренных границ в поликристаллах, исследовать процессы переноса и рекомбинации неравновесных носителей заряда.

Литература:

1 Шейнкман М.К. Модель остаточной проводимости в полупроводниках и ее параметры в Cd:Ag:Cl // ФТП. 1971.Т 5.В. 10.

2 Рудяк В.Н. О кинетике дрейфового барьера в полупроводниках с рекомбинационными барьерами // Известия вузов. Физика. 1980. Т. 23. №6. С. 102-104.

УДК 004:003.26

АҚПАРАТТЫ ҚОРҒАУДЫҢ КРИПТОГРАФИЯЛЫҚ ӘДІСТЕРІ

Муслимова А.З. – п.ғ.к., А.Байтурсинов атындағы Қостанай мемлекеттік университетінің доценті

Касимова А.Б. – А.Байтурсинов атындағы Қостанай мемлекеттік университетінің магистранты

Түйін

Бұл мақалада қазіргі симметриялы блокты шифрлау алгоритмдерінің құрылымына, қолданылған операциялардың жұмыс істеу жылдамдығына салыстырмалы талдау жасалған.

Аннотация

В статье приведен сравнительный анализ структур алгоритмов по шифрованию современных симметрических блоков, использованных при операции, и скорость их работы.

Summary

This article provides a comparative analysis of the structures of modern symmetric algorithms on enciphering blocks, used by operation, and their speed of work.

Қазіргі кезде ақпарат айырықша тауар түрін құрайтын жалпы ұлттық өнімнің ажырамас бөлігі ретінде, ақпараттық нарықта өзінің ұсынысы мен сұранысы бар, ұлттық стратегиялық қордың негізгі түріне айналууда. Оны пайдалану негізінде фирмалардың стратегиясы жасалып, нарықтағы орны анықталады, тауарлар мен қызметтер сатылады және сатып алынады, есеп саясаты қалыптастырылып, қаржылық іс-әрекеттерді ұйымдастыру жүзеге асырылады. Ғалымдардың ойынша, ақпарат - қоғамдық өндірістің жаңа қызметтік категориясы ретінде ерекше және маңызды компоненті болып табылады.

Ақпаратты қорғау – ақпараттық қауіпсіздікті қамтамасыз етуге, яғни оны рұқсатсыз алу, жою немесе қорғалатын ақпаратты түрлендіруден сақтап қалуға бағытталған шаралар кешені. Бұл орайда бүгінде, қазіргі жаңа технологиялар қата-

ры деректерді тарататын желілерде және компьютерлік ақпараттық жүйелерде ақпаратты қорғау технологияларымен толықтырылууда.

Ақпаратты қорғаудың көптеген әдістері бар, соның ішінде криптографиялық әдістер базасында құрылған жүйелер мен құралдар ең тиімді және сенімді болып саналады. Ежелден бері құпия сақтау тәсілі болып келген криптография бүгінгі күнде өз құндылығын жоғалтпай, қазіргі ақпараттық жүйелерде ақпаратты қорғау технологияларын жасау іс-әрекетінде маңызды орын алып отыр.

XX ғасырдың 60-70 жылдарына дейін криптография барлық елдерде ақпарат және байланыс қауіпсіздігіне жауап беретін ведомствалар аймағында ғана дамыған [1]. Телеграф, телефон, радио сияқты байланыс құралдарының жетілуіне және компьютерлік технологияның кең таралуы-

на байланысты криптография өзгеріп, оның жұмысы да күрделенді.

Криптография – заңсыз қолданушылардан қорғау мақсатында ақпаратты түрлендірудің математикалық әдістерін зерттейтін криптология ғылымының саласы [2].

Криптографияның негізгі мақсаты деректердің құпиялығын қамтамасыз ету екені белгілі. Осыдан криптожүйеде құпиялықтың қандай мүмкін болатын ең үлкен деңгейін қамтамасыз етуге болады деген сұрақ туындайды. Осы сұраққа Шеннон теоремасы жауап береді, бұл теорема абсолютті тұрақты шифрлар бар екенін көрсетеді [3]. Бірақ, криптожүйенің абсолютті тұрақтылығы тек қана кілттердің саны барлық мүмкін болатын хабарламалардың санынан кем болмаған жағдайда ғана орындалады. Басқа сөзбен айтқанда, кілттің ұзындығы ашық мәтіннің ұзындығынан кем болмау керек және тек қана бір рет қолданылу қажет. Әрине, тәжірибеде қолданылатын шифрлеу алгоритмі үшін абсолютті тұрақтылық талабын орындау мүмкін емес, сондықтан, абсолютті тұрақты шифрлар тек қана сирек қолданылатын аса құпия байланыс арналарында қолданылады.

Алайда, абсолютті тұрақты болмайтын, бірақ, дешифрлеу үшін орасан зор есептеулерді талап ететін және қазіргі кездегі есептеу жүйелерінің даму деңгейінде шешілмейтін шифрды құрастыруға болады. Мұны жүзеге асырудың әдістерінің бірі – блоктық шифрлар. Блоктық шифрдың негізгі идеясы – ақпаратты белгілі бір ұзындығы бар блоктармен шифрлау, өйткені шектелген ұзындығы бар блок үшін жоғары тұрақтылықты қамтамасыз ететін шифрды құрастыруға болады.

Шеннон пікірі бойынша, іс жүзіндегі шифрларларда екі жалпы принципті пайдалану қажет: шашырау және араластыру. Шашырау - ашық мәтіндегі бір символ ықпалының шифрмәтіннің көптеген символдарына таралуы болып табылады, ол ашық мәтіннің статистикалық қасиеттерін жасыруға мүмкіндік береді. Араластыру - ашық және шифрленген мәтіндердің статистикалық қасиеттерінің өзара байланысын қалпына келтіруді қиындатады. Дегенмен шифр ашуды қиындатып қана қоймай, егер пайдаланушыға құпия кілт белгілі болған жағдайда шифрлеу мен оны қайта ашудың оңай болғанын да қамтамасыз етуі керек.

Шашырау мен араластыру эффектісіне жетуге арналған кең таралған тәсілдің біріне құрама шифрді пайдалану жатады. Бұл тәсілде пайдаланылатын шифр қарапайым шифрлар тізбегінен тұрады. Мұндағы шифр не шашырау, не араластыру арқылы нәтижеге өз үлесін қосады. Құрама шифрларда қарапайым шифр есебінде, әдетте, қарапайым орын ауыстыру, ал алмастыру жиі пайдаланылады.

Орын ауыстыруда ашық мәтін символдары тек араластырылады және араластырудың нақты түрін құпия кілт анықтайды. Алмастырып қоюда ашық мәтіннің әр символы алфавиттің басқа символымен ауыстырылады және алмастырудың нақты түрін құпия кілт анықтайды. Сонымен бірге мынаны еске ала кетуіміз керек: қазіргі кездегі блоктық шифрда ашық мәтін мен шифрмәтіннің блоктары әдетте ұзындықтары 64 бит болатын екілік тізбектерден тұрады. Әр блок 2^{64} мән қабылдауы мүмкін. Сондықтан, алмастырып қоюлар құрамында $2^{64}=10^{19}$ символдары бар өте үлкен алфавитте орындалады [4,5].

Жеткілікті түрде ұзын құпия кілтпен басқарылатын қарапайым орын ауыстыру мен алмастырып қоюдың көп рет ауысып тұру көмегімен, өте тұрақты шифр алуға болады. Қазіргі кездегі барлық кең таралған блоктық шифрлар осы тәсілдің негізінде құрылған.

Қазіргі деректерді өңдеудің автоматтандырылған жүйелерінде көбінесе мынадай блоктық шифрлер қолданылады: DES, CAST, RC2, IDEA, Blowfish, FEAL, ГОСТ 28147-89, RC5, RIJNDAEL және т.б [3-6].

Жоғарыда аталған блоктық шифрлер ішінен 1997 жылы АҚШ-тың стандарттар мен технологиялар ұлттық институты (NIST) жариялаған ашық байқауға қатысып және жеңімпаз атанған криптоалгоритмдерге қысқаша шолу жасаймыз. Бұл байқауға Австралия, Бельгия, Ұлыбритания, Германия, Израиль, Канада, Коста-Рика, Норвегия, АҚШ, Франция, Оңтүстік Корея және Жапония мемлекеттерінің криптографтарымен әзірленген 15 алгоритм қабылданған болатын.

Байқаудың финалына келесі алгоритмдер шықты: MARS, TWDFISH және RCG (АҚШ), RIJNDAEL (Бельгия), SERPENT (Ұлыбритания, Израиль, Норвегия). Өзінің құрлымы бойынша TWDFISH Фейстельдің классикалық шифры болып табылады; MARS және RCG Фейстельдің модификацияландырылған шифрларына жатқуға болады, оларға шифрланатын деректер мен құпия кілттен тәуелділікте өзгертін позициялардың санына сөздік биттерін циклдық «айналдыру» жаңа аз зерделенген операциясы пайдаланылады; RIJNDAEL және SERPENT классикалық SP – желілер болып табылады. MARS және TWDFISH ең күрделі конструкцияға, ал RIJNDAEL мен RCG –ең қарапайым конструкцияға ие.

DES, ГОСТ 28147-89, IDEA, Triple-DES, Blowfish, Twofish, FEAL алгоритмдерінің құрылымы, қолданылған операциялары және олардың жұмыс істеу жылдамдығына салыстырмалы талдау төмендегі 1-ші кестеде көрсетілген [6].

Салыстырмалы талдаудан кейін блоктық шифрлау алгоритмін қолданудың бірнеше ұсыныстарын болады.

Іс жүзінде блоктық шифрлауды қолдану арқылы криптографиялық мәселелерден басқа ақ

ЖАРАТЫЛЫС ҒЫЛЫМДАРЫ

паратты қорғау жүйелерінің нақты өзгешелігін ескеру, оның функция және шартын пайдалану керек. Бұл факторлар крипто тұрақтан құралған жүйені қорғауды бағалайтын шифрлау режимін және шарт тәртібін таңдауды анықтайды.

Блокты шифрлауды іс жүзінде қолдану үшін жай ауысым модификация тәсілі ұсынылады. Бұл тәсілде хаттағы ашық мәтіннің биттер блогының бөлігі оның қатардағы нөмірімен ауыстырылады. Мұндай әдіс ақпаратты тасымалдауды бірнеше рет төмендетеді, сондықтан ақпараттардан тұратын блок бөлігі дұрыс тасымалданбайды. Дегенмен, бір жағынан, мұндай модификация

ашық мәтіннің бірдей блоктарын олардың қатардағы нөмірінің әр түрлі болуы салдарынан олар реттік нөмірлі блокты шифрлау мәтінімен беріледі.

Қазіргі кездегі деректерді өңдеуді автоматтандыру және байланыс жүйелерінің дамуы ақпарат қауіпсіздігін, құпиялылығын сақтау мәселелері кез-келген мекеме алдында тұрады, сол себептен, бұл жобаның практикалық маңызы зор. Жобаланған программаны коммерциялық ұйымдарда қолданудың тиімділігі қарастырылған.

Кесте 1 – Алгоритм жұмысының салыстырмалы жылдамдығы

	Блок битінің жылдамдығы	Биттегі кілт аумағы	Циклдар саны	Бір циклды сандар	Бір байтты шифрлар саны	Негізгі операциялары
DES	64	56	16	18	45	Орнын алмастыру, орын ауыстыру,
ГОСТ28 147-89	64	256	32	7	28	Цикл жылжыту, орын ауыстыру,
IDEA	64	128	8	50	50	$2^{16} + 1$ модулі бойынша көбейту, 2^{32} модулінің бірігуі
Tripie-DES	64	168	48	18	108	Орнын алмастыру, орын ауыстыру,
Blowfish	64		16	9	18	2^{32} модулінің бірігуі
Twofich		128	16	8	18.1	2^{32} модулінің бірігуі
FEAL	64	128	32	16	65	циклдік жылжуымен, 2^8 модулінің бірігуі

Кесте 2 - шифрлау жылдамдығы

Криптоалгоритм	Си тілі, Pentium Pro Intel процессоры	Ассемблер тілі, Intel Pentium Pro процессоры	Java тілі, Pentium Pro Intel процессоры	Си тілі, Intel Pentium Pro процессоры
MARS	390	320	2960	8908
RC6	260	250	1870	8231
RIJNDAEL	440	291	2230	3518
SERPENT	1030	900	3180	14703
TWOFISH	400	258	5280	4672

Сонымен, криптография – құпия жазу тәсілі, яғни тексттегі символдарды басқа шартты символдармен алмастыру арқылы деректердің мағынасын өзгертеді. Осындай түрлендіру тәсілі деректерді қорғаудың мынадай екі ең басты мәселесін шешеді: жасырын-құпиялылығын және тұтастығын қамтамасыз ету.

Әдебиеттер:

1 Мүсірәлиева Ш.Ж. «Қолданбалы криптография» – Алматы.: Prints, 2004. – 14 бет.
2 Шеннон К. Теория связи в секретных сис-

темах / Сб.: «Работы по теории информации и кибернетике». - М.: Иностранная литература, 1963. - С. 333-402.

3 Брюс Шнайер Прикладная криптография. М.: АБФ, 2001

4 Байсалов Е.Р. «Криптографияның математикалық негіздері» – Алматы.: ҚУ, 2003. 29 бет.

5 Өтелбаев М. «Ақпаратты қорғау мен криптография негіздері» – Астана.: Нұржол, 2003. – 250 бет.

6 Бабаш Ф.В., Шанкин Г.П. Криптография. М.: СОЛОН-Р, 2002. 511 с.

УДК 621.316.7

ПРЕДОТВРАЩЕНИЕ ПЕРЕГРУЗКИ ФОТОЭЛЕКТРОННОГО УМНОЖИТЕЛЯ, РАБОТАЮЩЕГО В РЕЖИМЕ СЧЕТА ФОТОНОВ

Поезжалов В.М. – к.ф.-м.н., профессор кафедры электроэнергетики и физики Костанайского государственного университета им. А.Байтурсынова

Мартынюк Ю.П. - магистрант специальности 6М060400 – Физика Костанайского государственного университета им. А.Байтурсынова

Түйін

Кішкентай сәулеленудің деңгейлерін өлшейтін фотоэлектрондық көбейткіштің шамадан тыс жүктеу жібермейтін және басқа салаларда қолдануға болатын құрал ұсынылған.

Аннотация

Предложено и испытано электронное устройство, позволяющее исключить аварийный режим работы фотоэлектронного умножителя при измерениях малых световых потоков. Показано, что устройство может иметь более широкое применение.

Summary

A device which capable to prevent overloading of a photoelectron multiplier while measuring ultra-low light levels is introduced in this article. The device can also be used for many other purposes.

Измерение предельно малых световых потоков является достаточно сложной проблемой, обусловленной низкими значениями энергии, переносимой фотонами. Фотоэлектронный умножитель (ФЭУ) - очень распространенный и во многих случаях незаменимый детектор излучения. Он позволяет регистрировать и предельно слабые, и довольно интенсивные потоки. На выходе дает легко измеряемый сигнал. Все это с лихвой компенсирует неудобства, связанные с необходимостью использования высоковольтных блоков питания (0,5-3,5 кВ) и довольно большими габаритами ФЭУ. Подавляющее большинство ФЭУ имеют максимум спектральной чувствительности в видимом диапазоне длин волн, однако некоторые типы фотокатодов обеспечивают приемлемую чувствительность в ближнем инфракрасном диапазоне. Вместе с тем особенностью применения ФЭУ является существенный рост тока делителя напряжения и его нагрев при воздействии на ФЭУ фонового излучения, а следовательно и значительные изменения его счетной характеристики, вплоть до выхода из плато [1].

Использование ФЭУ в спектрометрах предъявляет высокие требования к постоянству коэффициента усиления и временной стабильности. Поскольку усиление ФЭУ заметно зависит от его среднего тока, который будет сильно меняться при изменении интенсивности падающего светового потока, то возникает необходимость исключения работы ФЭУ в условиях, когда падающие световые потоки существенно отличаются по интенсивности. Особенно важным это становится в тех случаях, когда измерение сопряжено со сменой образцов или веществ, излучение света которых исследуется. В этом случае резко возрастает вероятность случайной засветки фотокатода или подача напряжения при фоновой

засветке. Для исключения этого нами было сконструировано и изготовлено устройство автоматического отключения анодного напряжения ФЭУ при увеличении светового потока выше заранее установленного предельного уровня, незначительно превышающего максимально возможное в процессе измерения.

Принципиальная электрическая схема устройства показана на рисунке.

Работает устройство следующим образом. Питание от бытовой сети переменного тока напряжением 220 В подается на контакты ХТ1 и ХТ2. По схеме видно, что устройство устанавливается в разрыв существующей цепи питания стабилизированного выпрямителя. Устройство не критично для соединения с фазой и нулем. Источник питания устройства выполнен по классической схеме с гасящим конденсатором С1. Резистор R3 служит для ограничения броска тока через конденсатор С1 при подаче питания, а резистор R4 - для разрядки этого же конденсатора после выключения питания. Выпрямитель питания выполнен по однополупериодной схеме на диоде VD2, а диод VD1 пропускает неиспользуемые выпрямителем полупериоды напряжения сети, что является необходимым для правильной работы гасящего конденсатора. Конденсатор С2 сглаживает пульсации выпрямленного напряжения, после чего оно поступает на параметрический стабилизатор, выполненный на резисторе R5 и стабилитроне VD3, рассчитанном на напряжение стабилизации 4,7 В. Конденсаторы С3 и С4 служат фильтром питания устройства. Датчиком освещенности является фотодиод, включаемый между контактами ХТ7 и ХТ8, причем, используется зависимость обратного тока через фотодиод от его освещенности. Резистор R7 служит нагрузочным для фотодиода, с него и

снимается выходное напряжение датчика, которое подается на компаратор микроконтроллера DD1, а конденсатор С6 подавляет возможные импульсные помехи, возникновение которых воз-

можно в устройстве с бестрансформаторным питанием.



Рисунок 1- Принципиальная электрическая схема устройства

Эталонное напряжение, подающееся на второй вход компаратора, с которым и происходит сравнение выходного напряжения датчика освещенности, снимается с движка подстроечного резистора R6, а его фильтром служит конденсатор C7.

Светодиод HL1, который можно подключить к микроконтроллеру с помощью выключателя SA1, предназначен для настройки устройства и его тестирования. Если замкнуть контакты переключателя SA1, то светодиод кратковременно вспыхнет в момент включения устройства в сеть, что является признаком правильной работы программы контроллера. Кроме того, в любой момент работы устройства, светодиод включается при превышении уровнем освещенности порога, установленного резистором R6.

Цепочка C8R10 служит для подачи сигнала сброса на микроконтроллер.

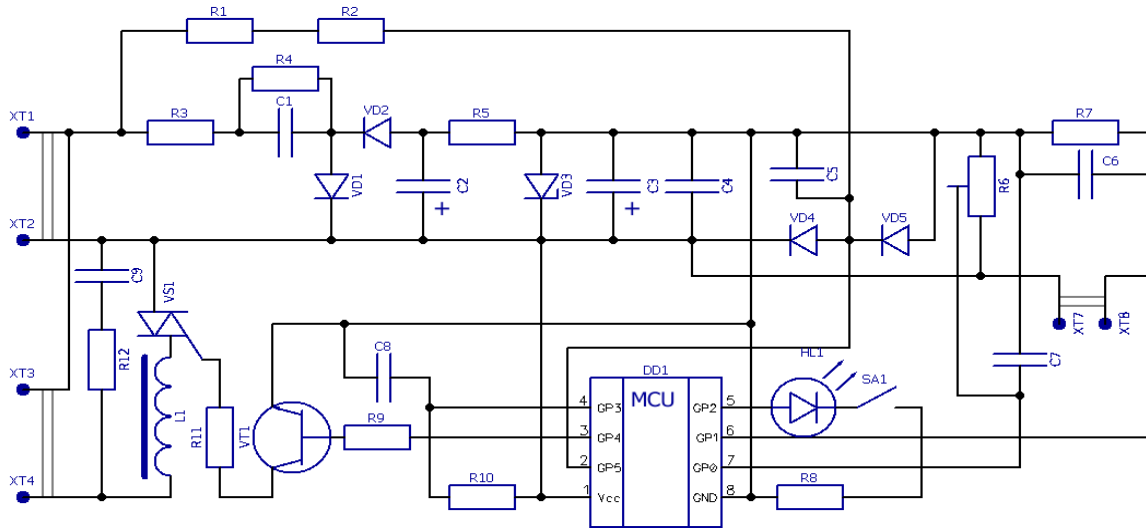
Цепь R1R2C5VD4VD5 предназначена для определения переходов напряжения сети через ноль. Общий провод микроконтроллера связан с одним из проводов сети, а на его вывод 2 через резисторы R1 и R2 с суммарным сопротивлением 4,4M подается напряжение с другого провода сети, которое ограничивается диодами VD4 и VD5 в пределах напряжения питания контроллера. Конденсатор C5 подавляет импульсные помехи. В результате этого логическое состояние соответствующего входа

микроконтроллера будет изменяться каждый раз, когда напряжение сети изменяет полярность.

Для управления симистором VS1, который, в свою очередь, управляет нагрузкой, используется каскад на транзисторе VT1, работающем в ключевом режиме. Транзистор открывается, когда на выводе 3 микросхемы DD1 присутствует высокий логический уровень. Резистор R11 ограничивает ток управляющего электрода симистора VS1. Для уменьшения силы тока, используемого для управления симистором, его условный катод соединен с положительным полюсом источника питания, а управление симистором происходит подачей на его управляющий электрод импульсов отрицательной относительно условного катода полярности. Дроссель L1 служит для подавления помех, возникающих при работе симистора, а цепочка C9R12 ограничивает скорость нарастания напряжения на симисторе при работе на индуктивную нагрузку. Нагрузкой является первичная обмотка высоковольтного трансформатора блока питания, которая подключается между контактами XT3 и XT4.

Следует заметить, что указанное устройство может быть использовано и в других случаях, когда требуется отключение нагрузки при достижении пороговых значений освещенности.

Литература:

1 Берковский А.Г. Вакуумные фотоэлектронные приборы. Москва, 1976 г. С. 123-143

УДК 512.1

МЕТОДЫ РЕШЕНИЯ НЕКОТОРЫХ ЛОГАРИФМИЧЕСКИХ НЕРАВЕНСТВ

Абатов Н.Т. – к.ф.-м.н., доцент кафедры информационных систем Костанайского государственного университета им. А.Байтурсынова

Түйін

Кейбір логарифмдік теңсіздіктер қарастырылып, оларды шешу тәсілдері көрсетілген.

Аннотация

Рассмотрены некоторые логарифмические неравенства и указаны способы их решения.

Summary

Some logarithmic in equations and the ways of solving are considered in this article.

Выпускники школ часто допускают ошибки при решении логарифмических неравенств во время ЕНТ по математике. Поэтому, рассмотрим некоторые логарифмические неравенства и укажем способы их решения.

Задача № 1 Решите неравенство. $\lg^2 x + \lg 0,01x \leq 0$.

Решение. Применяем формулу $\log_a(x y) = \log_a x + \log_a y$, где $a > 0, a \neq 1, x > 0, y > 0$. Тогда имеем: $\lg^2 x + \lg 0,01x \leq 0$,

$$\lg^2 x + \lg 10^{-2} + \lg x \leq 0, \lg^2 x + \lg x - 2 \leq 0.$$

Введем замену $y = \lg x$. Тогда неравенство примет вид: $y^2 + y - 2 \leq 0$. Это квадратное неравенство. Применяем метод интервалов. Находим корни уравнения

$y^2 + y - 2 = 0, y = -2, y = 1$ ее корни. Тогда множество $-2 \leq y \leq 1$ является решением неравенства

$y^2 + y - 2 \leq 0$. Производим обратную замену $y = \lg x$. Тогда имеем:

$$-2 \leq \lg x \leq 1, \quad \begin{cases} 10^{-2} \leq x \leq 10, \\ x > 0, \end{cases} \quad \frac{1}{100} \leq x \leq 10$$

Итак, множество $[0,01; 10]$ является решением исходного неравенства.

Ответ: $[0,01; 10]$

Задача № 2. Решите неравенство $\log_{0,7} \left(\frac{x+1}{x+7} \right) \geq 0$.

$$\log_{0,7} \left(\frac{x+1}{x+7} \right) \geq 0.$$

Решение. Применяем формулу $\log_a b = \frac{1}{\log_b a}$ где $a > 0, a \neq 1, b > 0, b \neq 1$.

$$b = \frac{1}{\log_b a} \text{ где } a > 0, a \neq 1, b > 0, b \neq 1.$$

Тогда неравенство примет вид $\frac{1}{\log_{0,7} \left(\frac{x+1}{x+7} \right)} \geq 0$

$$\log_{0,7} \left(\frac{x+1}{x+7} \right) > 0.$$

Основание меньше единицы ($a=0,7 < 1$). Поэтому данное неравенство равносильно системе неравенств.

$$\begin{cases} \frac{x+1}{x+7} < 0,7, \\ \frac{x+1}{x+7} > 0 \end{cases} (*)$$

Решаем первое неравенство системы.

$$\frac{x+1}{x+7} - 1 < 0, \frac{x+1-x-7}{x+7} < 0, \frac{-6}{x+7} < 0, x+7 > 0, x > -7.$$

Итак, множество $(-7; +\infty)$ является решением первого неравенства системы.

Второе неравенство $\frac{x+1}{x+7} > 0$ решаем методом интервалов. Тогда множество

$(-\infty; -7) \cup (-1; +\infty)$ является решением второго неравенства системы. Решением системы неравенств (*) является пересечение множеств $(-7; +\infty)$ и $(-\infty; -7) \cup (-1; +\infty)$. Тогда множество $(-1; +\infty)$ является решением системы неравенств (*). Учитывая область определения исходной функции $y = \log_{0,7} \frac{x+1}{x+7}$ приходим к выводу, что множество $(-1; +\infty)$ является решением исходного неравенства.

Ответ: $(-1; +\infty)$

Задача № 3. Решите неравенство $\frac{x^2 - 7x}{\log_3(x+5)} \leq 0$.

$$\frac{x^2 - 7x}{\log_3(x+5)} \leq 0.$$

Решение. Находим область определения данной функции.

$$\begin{cases} x + 5 > 0, \\ \log_3(x + 5) \neq 0 \end{cases} \quad \begin{cases} x > -5, \\ x + 5 \neq 1 \end{cases} \quad \begin{cases} x > -5, \\ x \neq -4 \end{cases}$$

Итак, исходная функция определена на множестве $(-5; -4) \cup (-4; +\infty)$

Чтобы найти решение исходного неравенства, определяем знак числителя и знаменателя дроби.

а) Применяя метод интервалов, определяем знак числителя дроби.

Находим нули многочлена $y = x^2 - 7x$.

$x^2 - 7x = 0$, $x(x-7) = 0$, $x = 0$, $x = 7$ корни числителя дроби. Тогда многочлен $y = x^2 - 7x$ имеет положительный знак на множестве $(-\infty; 0) \cup (7; +\infty)$, имеет отрицательный знак на множестве $(0; 7)$.

б) Определяем знак знаменателя данной дроби. Функция $y = \log_3(x+5)$ определена на множестве $(-5; +\infty)$. Это логарифмическая функция с основанием $a = 3 > 1$. Поэтому $y = \log_3(x+5)$ возрастает функция, которая на множестве $(-5; -4)$ имеет отрицательный знак, а на множестве $(-4; +\infty)$ имеет положительный знак.

Решением данного неравенства является тот интервал, на котором функция

$$y = \frac{x^2 - 7x}{\log_3(x + 5)}$$

определена, причем ее числитель и знаменатель имеют разные знаки.

Сравнивая знак числителя и знаменателя дроби, приходим к выводу, что множество $(-5; -4) \cup$

$\cup [0; 7]$ является решением исходного неравенства.

$$\text{Ответ: } (-5; -4) \cup [0; 7]$$

Задача № 4. Решите неравенство

$$\frac{x^2 + 4x}{\log_{0,5}(x + 9)} \geq 0.$$

Решение. Находим область определения данной функции:

$$\begin{cases} x + 9 > 0, \\ \log_{0,5}(x + 9) \neq 0 \end{cases} \quad \begin{cases} x > -9 \\ x + 9 \neq 1 \end{cases}$$

Тогда множество $(-9; -8) \cup (-8; +\infty)$ является областью определения исходной функции.

Чтобы решить данное неравенство, нужно определить знак числителя и знаменателя дроби

$$y = \frac{x^2 + 4x}{\log_{0,5}(x + 9)}$$

а) Определяем знак многочлена $y = x^2 + 4x$. Для этого находим ее корни, затем применяем метод интервалов.

$x^2 + 4x = 0$, $x(x+4) = 0$, $x = 0$, $x = -4$ корни числителя дроби. Тогда $y = x^2 + 4x$ имеет положительный знак на множестве $(-\infty; -4) \cup (0; +\infty)$, отрицательный знак на множестве $(-4; 0)$.

б) Определяем знак знаменателя дроби. Функция $y = \log_{0,5}(x+9)$

логарифмическая функция с основанием $a = 0,5$ меньше единицы. Поэтому функция $y = \log_{0,5}(x+9)$ является убывающей, определена на множестве $(-9; +\infty)$, причем имеет положительный знак на множестве $(-9; -8)$, отрицательный знак на множестве

$(-8; +\infty)$. Решением исходного неравенства является такой интервал, на котором функция

$$y = \frac{x^2 + 4x}{\log_{0,5}(x + 9)}$$

и знаменатель имеют одинаковый знак. Тогда множество $(-9; -8) \cup [-4; 0]$ является решением исходного неравенства.

$$\text{Ответ: } (-9; -8) \cup [-4; 0].$$

Задача № 5. Решите неравенство $\log_5 x \log_3 \log_2 x > 0$

Решение. Данное неравенство равносильно системе неравенств:

$$1) \begin{cases} \log_5 x > 0, \\ \log_3 \log_2 x > 0, \\ \log_2 x > 0, \\ x > 0, \end{cases} \quad 2) \begin{cases} \log_5 x < 0, \\ \log_3 \log_2 x < 0, \\ \log_2 x > 0, \\ x > 0. \end{cases}$$

Находим область определения данной функции

$$\begin{cases} \log_2 x > 0, \\ x > 0 \end{cases} \quad \begin{cases} x > 2^0, \\ x > 0 \end{cases} \quad \begin{cases} x > 1, \\ x > 0 \end{cases}$$

Итак, множество $(1; +\infty)$ является областью определения исходной функции.

Тогда первая система неравенств примет вид:

$$\begin{cases} \log_5 x > 0, \\ \log_3 \log_2 x > 0, \\ x > 1 \end{cases} \quad \begin{cases} x > 5^0, \\ \log_2 x > 3^0, \\ x > 1 \end{cases} \quad \begin{cases} x > 1, \\ x > 2^1, \\ x > 1 \end{cases} \quad x > 2.$$

Итак, множество $(2; +\infty)$ является решением первой системы неравенств.

Решаем вторую систему неравенств:

$$\begin{cases} \log_5 x < 0, \\ \log_3 \log_2 x < 0, \\ x > 1 \end{cases} \quad \begin{cases} x < 5^0, \\ \log_2 x < 3^0, \\ x > 1 \end{cases} \quad \begin{cases} x < 1, \\ x < 2, \\ x > 1 \end{cases}$$

Вторая система неравенств не имеет решений. Тогда множество $(2; +\infty)$ является ре-

шением исходного арифметического неравенства.

Ответ: $(2; +\infty)$

Литература:

1 Абатов Н.Т. Методы решения задач по математике. Алгебра. – Учебное пособие для поступающих в ВУЗы. - Костанай, 1998.

2 Самусенко А.В., Казаченок В.В. Математика: Типичные ошибки абитуриентов. Справочное пособие - Минск, 1991.

УДК 681.518.2

ИССЛЕДОВАНИЕ ВОЛЬТАМПЕРНЫХ ХАРАКТЕРИСТИК ПОЛИКРИСТАЛЛОВ СЕЛЕНИДА ЦИНКА, ОБЛАДАЮЩИХ ДОЛГОВРЕМЕННЫМИ РЕЛАКСАЦИЯМИ ПРОВОДИМОСТИ

Бегалин А.Ш. - магистрант специальности 6М060200 - Информатика Костанайского государственного университета им. А.Байтурсынова

Лиценко В.М. - к.ф.-м.н., старший преподаватель кафедры информатики и математики Костанайского государственного университета им. А.Байтурсынова

Түйін

Жұмыста цинктің әр түрлі кернеулік шарттарындағы өткізу қабілетінің ұзақ уақыттық релаксациясына ие болатын селенидтердің поликристаллдарының вольтамперлік мінездемелерінің зерттеуінің сипаттамасы жүргізіледі.

Аннотация

В работе приводится описание исследования вольтамперных характеристик поликристаллов селенида цинка, обладающих долговременными релаксациями проводимости в условиях различной напряженности.

Summary

The paper provides a description of current-voltage characteristics of polycrystalline studies of zinc selenide, with long-term relaxation of the conductivity in terms of varying intensity.

Среди соединений A₂B₆ селенид цинка занимает важное место. Этот материал используется как эффективный фото-, электро-, Катодолюминофор и благодаря этому нашел применение при изготовлении экранов электронно-лучевых трубок, детекторов ИК-излучения, приборов для визуализации длинноволнового излучения. Наличие прямых зон обуславливает высокую эффективность излучательной рекомбинации электронов и дырок, а также генерации электронно-дырочных пар при поглощении коротковолнового света, что открывает возможности для его применения в качестве активных элементов полупроводниковых лазеров.

Широкое использование поликристаллов ZnSe в оптоэлектронике, автоматике и радиотехнике в качестве фотодиодов, фоторезисторов вызывает насущную потребность изучения процессов переноса заряда в этом материале. С этой целью нами были проведены измерения вольтамперных характеристик (ВАХ), проводимость образцов, находящихся как в невозбужденном состоянии, так и после возбуждения светом при различных температурах. Для исследования были выбраны образцы с различной удельной поверхностью кристаллитов, полученные по CVD-технологии. Измерения проводились в вакууме, для исключения влияния абсорбцион-

ных процессов на свойства поликристаллов.

Проводимость образцов селенида цинка с различной удельной поверхностью кристаллитов, измеренная при комнатной температуре, отличалась на 3-4 порядка. Удельное темновое сопротивление ZnSe-I составляет $(2-7) \cdot 10^{12}$ Ом * см, для ZnSe-II, ZnSe-III - $(1-15) \cdot 10^7$ Ом * см. Охлаждение образцов до 80 К приводило к росту сопротивления на 2-3 порядка. После фотовозбуждения на всех образцах наблюдалась долговременная релаксация проводимости (ДРП), кинетика которой изменялась при увеличении температуры и напряженности тянущего поля. Установившаяся проводимость превышала темновую в 3-12 раз.

ВАХ образцов ZnSe, снятые при различных температурах, кроме линейного имели сверхлинейные участки. Для различных образцов протяженность линейного участка варьировалась от 9 до 90В. Чем значительней была удельная поверхность кристаллитов, тем больше была протяженность линейной зависимости I(U). Для ZnSe-I при 300 К линейность выполнялась до 60-90 В, ZnSe-II, ZnSe-III - 9-15 В. Затем линейность нарушалась с увеличением угла наклона ВАХ.

Высокое удельное сопротивление материала, наличие остаточной проводимости (ОП), ДРП и нелинейность ВАХ очевидно связаны с су-

ществованием высоких потенциальных барьеров. В поликристаллах такими барьерами являются, скорее всего, межзеренные границы (МЗГ). В работе [1] барьеры рассматриваются как контактная разность потенциалов между низкоомными (НО) и высокоомными (ВО) областями. Барьеры возникают вследствие перехода носителей заряда из С-зоны на поверхностные уровни [2].

С повышением температуры измерения и после возбуждения светом из области собственного поглощения при различных температурах наблюдалось увеличение крутизны ВАХ для всех поликристаллов ZnSe. Для ZnSe-II после возбуждения светом ртутной лампы с длиной волны равной 452 нм при 80 К линейность ВАХ нарушалась и кривая проходила значительно круче. Фотовозбуждение (ФВ) образца ZnSe-I при 300 К не нарушало линейности ВАХ.

Известно [3], что при фотовозбуждении происходит снижение барьеров в результате переходов носителей с поверхностных состояний в слои пространственного заряда, либо за счет рекомбинации объемных неосновных носителей на заполненных поверхностных состояниях, либо в результате прямой фотогенерации носителей из этих состояний.

Так как проводимость кристаллов контролируется высотой потенциальных барьеров, то, по-видимому, нарушение линейности ВАХ образцов ZnSe связано с изменением дрейфового барьера в результате заполнения поверхностных электронных состояний МЗГ. Сохранение линейности ВАХ после фотовозбуждения поликристалла ZnSe-I обусловлено, скорее всего, тем, что в образцах со значительной удельной поверхностью кристаллитов высота потенциального барьера изменяется незначительно.

Аналогичное увеличение проводимости с увеличением напряженности тянущего поля обсуждается в работе [4]. Автор приводит результаты зависимости проводимости от степени заполненности поверхностных электронных состояний и ловушек межзеренных границ кристаллов. В работе [5] возрастание проводимости объясняется тем, что с увеличением напряжения на образце, в результате деформации межзеренных приконтактных барьеров, в перезарядке участвуют ловушки, все более удаленные от границы раздела компонент поликристалла.

Для темновой ВАХ образца ZnSe-I значения тока, измеренного при увеличении тянущего поля и его уменьшения не совпадают. Причем кривая зависимости $I(E)$ при убывании приложенного поля проходит выше, чем при том же значении напряженности для нарастающего поля с нарушением линейности.

Явление, по-видимому, обусловлено перезарядкой локальных центров на границе зерна. Это подтверждается тем, что после фотовозбуждения эффект менее выражен, так как при освещении частичная перезарядка ловушек уже осуществлялась. Аналогичная перезарядка ловушек под действием приложенного поля наблюдалась на порошках оксида цинка в работе [6].

Различие в ходе ВАХ, при нарастании и уменьшении напряженности поля, обусловленное заполнением ловушечных центров, может служить для качественной оценки наличия и концентрации таких центров на МЗГ. Нелинейность ВАХ, наличие ОП, ДРП, позволяет использовать модель случайно-неоднородного полупроводника для описания переноса и рекомбинации заряда в поликристаллах ZnSe.

Литература:

- 1 Шейнкман М.К. Модель остаточной проводимости в полупроводниках и ее параметры в Cd:Ag:Cl // ФТП. 1971. Т 5. В. 10.
- 2 Афонько Е.Ф., Тонкошкур А.С. // Известия АН. Неорганические материалы. 1982. N 5. С. 872 - 873.
- 3 Доброго В.П. Модель остаточной проводимости арсенида галлия // ФТП. 1974. Т. 8. В. 10. С. 2015-2017.
- 4 Глот А.Б. Инжекционные токи в керамических полупроводниках на основе ZnO и ZnOz // Известия АН. Неорганические материалы. 1977. Т. 13. N9. С. 1627-1629.
- 5 Фотопроводимость и длинновременные релаксации в поликристаллах селенида цинка / Ф.Ф.Гаврилов, Е.М.Гавришук, В.М.Лифенко, И.Н.Кассандров, А.П.Оконечников. // Тезисы докладов республиканской научно-практической конференции "Биолого-химические и физико-технические методы и средства в современных научных исследованиях Кустанай. 1996.
- 6 Авдеенко А.В. Термостимулированная проводимость керамики различного состава на основе оксида цинка // Известия АН. Неорганические материалы. 1980. Т 16. N 7. С. 1310.

ПРИМЕНЕНИЕ АЛЮМИНИЕВЫХ ПРОВОДНИКОВ В ЭЛЕКТРОПРОВОДКАХ ЖИЛЫХ И ОБЩЕСТВЕННЫХ ЗДАНИЙ

Ткаченко В.В. - к.т.н., доцент кафедры электроэнергетики и физики Костанайского государственного университета им. А. Байтурсынова

Чумаченко С.В. – старший преподаватель кафедры электроэнергетики и физики Костанайского государственного университета им. А. Байтурсынова

Түйін

Жұмыста тұрғын үй және қоғамдық ғимараттардың электр желілеріндегі тарамдары алюминийден жасалған сымдар мен шоғырсымдарды пайдалану бойынша мәселелер қарастырылды.

Аннотация

В работе рассмотрены вопросы использования проводов и кабелей с алюминиевыми жилами в электрических сетях жилых и общественных зданий.

Summary

The paper discusses the use of wires and cables with aluminum conductors in electrical networks of residential and public buildings.

Правила устройства электроустановок [1] предусматривают значительное сокращение использования алюминиевых проводников в электропроводках для жилых и общественных зданий. Предусматривается запрет на использование алюминиевых проводников в электропроводках при их сечении менее 16 мм². Сегодня можно встретить алюминиевую электропроводку только в тех местах, где нет выбора кабельной продукции или в условиях дефицита бюджета. Еще 10 лет назад все новые дома сдавались с алюминиевыми проводами и медь использовали только прагматичные состоятельные люди [2].

Представляет интерес сравнение технико-экономических параметров медных и алюминиевых проводников, используемых для электропроводок в жилых и общественных зданиях. С учетом ограничений на использование алюминиевых проводников, следует сравнить алюминиевые проводники в электропроводках сечением 16 мм² и более с соответствующими им медными проводниками. Медные проводники имеют меньшее удельное сопротивление, чем алюминиевые (0,017 (Ом·мм²)/м и 0,028 (Ом·мм²)/м), а значит и лучшую проводимость, чем алюминиевые (53 и 32 м/Ом·мм² соответственно), механическая прочность медных проводников выше, чем у алюминиевых (прочность при растяжении у меди 200 МПа, у алюминия 80 МПа), временное сопротивление на разрыв составляет 39,0 и 16,0 даН/мм² соответственно. Вместе с тем медь имеет худшие показатели по массе по сравнению с алюминием (8,9 и 2,75 г/см³ соответственно) и более высокую стоимость единицы объема.

Как известно, стоимость электропроводок складывается из двух составляющих, первая из которых не зависит от сечения проводников и вида проводникового материала, а вторая зависит от вида проводникового материала и сечения проводников, т.е. от объема проводникового ма-

териала. Очевидно, что для электропроводок наибольшее значение имеет вторая составляющая, определяющая электрические параметры, прежде всего, сопротивление проводников. Первая составляющая стоимости электропроводок определяется в основном стоимостью изоляции токоведущих проводников и стоимостью строительно-монтажных работ (СМР). Для электропроводок одного конструктивного исполнения, но с разным материалом проводников, стоимость СМР в первом приближении можно принять одинаковой величиной, поэтому при сравнении электропроводок одного конструктивного исполнения данную составляющую затрат можно отбросить. В этом случае сравнение стоимости электропроводок с медными и алюминиевыми проводниками можно проводить, исходя из рыночной стоимости проводов и кабелей. Для анализа были приняты усредненные данные прайс-листов Российских производителей кабельных изделий за 2010 г [3].

Данные о стоимостях одножильных проводов марок ПВ1 (с медными жилами) и АПВ (с алюминиевыми жилами), и пятижильных кабелей марок ВВГ (с медными жилами) и АВВГ (с алюминиевыми жилами) приведены в таблицах 1 и 2 (для определения средней стоимости проводов и кабелей в тенге применен коэффициент 5).

Из таблицы 1 следует, что 1 провод АПВ с сечением жилы 16 мм² имеет стоимость 9,31 руб/м (46,55 тен/м), что ниже стоимости провода ПВ1 с сечением жилы 4 мм² (13,21 руб/м (66,05 тен/м)). При этом функциональные параметры (прежде всего сопротивление и допустимый по нагреву ток) провода АПВ-16 лучше, чем у провода ПВ1-4. Так удельное погонное сопротивление для провода АПВ-16 составляет 1,84 Ом/км, а у провода ПВ1-4 - 4,5 Ом/км, допустимый по нагреву ток для указанных проводов при прокладке 4-х проводов в одной трубе составляет 60 А и 35 А соответственно.

Таблица 1 - Стоимость проводов ПВ1 и АПВ

Сечение жилы, мм ²	1,5	2,5	4	6	10	16	25	35	50	70	95	120	150	185	
Средняя стоимость по маркам, руб/м (тен/м)	АПВ	0,00 (0,00)	1,67 (8,35)	2,39 (11,95)	3,29 (16,45)	5,40 (27,00)	9,31 (46,55)	16,09 (80,45)	20,86 (104,30)	29,22 (146,10)	39,29 (196,45)	53,30 (266,50)	64,61 (323,05)	80,81 (404,05)	99,61 (498,05)
	ПВ1	5,12 (25,60)	8,44 (42,20)	13,21 (65,05)	19,29 (96,45)	32,66 (163,30)	54,59 (272,95)	84,56 (422,80)	114,88 (574,40)	157,36 (786,80)	225,27 (1126,35)	309,71 (1548,55)	391,21 (1956,05)	489,02 (2445,10)	603,12 (3015,60)

Таблица 2 - Стоимость кабелей ВВГ и АВВГ

Сечение жилы мм ²	1,5	2,5	4	6	10	16	25	35	50	70	95	120	150	185	
Средняя стоимость по маркам, руб/м (тен/м)	АВВГ	0,00 (0,00)	9,10 (45,50)	13,23 (66,15)	17,56 (87,80)	27,98 (139,90)	41,80 (209,00)	61,53 (307,65)	81,41 (407,05)	111,88 (559,40)	158,22 (791,10)	207,77 (1038,85)	253,70 (1268,50)	299,25 (1496,25)	374,96 (1874,80)
	ВВГ	20,60 (103,00)	33,30 (166,50)	52,30 (261,50)	77,70 (388,50)	132,70 (663,50)	203,70 (1018,50)	341,80 (1709,00)	469,03 (2345,15)	711,40 (3557,00)	1089,20 (5446,00)	1429,40 (7147,00)	1897,30 (9486,50)	2324,10 (11620,50)	2882,50 (14412,50)

Недостатком применения провода АПВ-16 будет являться увеличение габаритов электропроводки по сравнению с проводом ПВ1-4 (при прокладке 5-ти проводов ПВ1-4 в трубе, требуется труба с условным проходом 20 мм (3,80 руб/м (19,0 тен/м)), для 5-ти проводов АПВ-16 – труба условным проходом 32 мм (9,61 руб/м (48,05 тен/м)), кроме того для оконцевания провода АПВ-16 потребуется использование более дорогих наконечников (3,60 руб (18,0 тен)) чем для провода ПВ1-4 (2,35 руб (11,75 тен)). Эти затраты необходимо добавить к стоимости провода АПВ-16. С учетом этих дополнительных затрат приведенная стоимость 1 м провода АПВ-16 составит 16,37 руб/м (81,85 тен/м), что выше чем у провода ПВ1-4 (15,56 руб/м (77,8 тен/м)), но меньше чем у провода ПВ1-6 (19,29 руб/м (96,45 тен/м)). С увеличением сечения медных проводников разница в стоимости между алюми-

ниевыми и медными проводниками увеличивается. Аналогичная картина имеет место и для кабелей марок АВВГ и ВВГ.

Для сравнения эффективности использования медных и алюминиевых проводников можно определить эквивалентные по проводимости и по стоимости сечения алюминиевых и медных проводников. С учетом ограничений по использованию алюминиевых проводников в жилых и общественных зданиях рассмотрим алюминиевый проводник сечением 16 мм² и определим эквивалентные ему по проводимости и стоимости сечения медных проводников.

Эквивалентное по проводимости сечение медного проводника может быть определено по известному выражению:

$$F_{Cu\Pi} = F_{Al} \frac{\gamma_{Al}}{\gamma_{Cu}}$$

где γ_{Al} и γ_{Cu} - проводимости алюминиевых и медных проводников соответственно.

Для заданных значений параметров выражения эквивалентное по проводимости сечение медного проводника составит:

$$F_{CuII} = 16 \frac{32}{53} = 9,66 \text{ мм}^2$$

Эквивалентное по стоимости сечение медного проводника может быть определено по выражению:

$$F_{CuCT} = F_{Al} \frac{A_{Al}}{A_{Cu}},$$

где A_{Al} и A_{Cu} - стоимости единицы сечения алюминиевых и медных проводников соответственно.

Для провода марки АПВ сечением 16 мм² стоимостью 9,31 руб/м (46,55 тен/м) стоимость единицы сечения составит 0,582 руб/мм²·м (2,91 тен/мм²·м), для медных проводов марки ПВ1 сечением от 4 до 16 мм² среднее значение стоимости единицы сечения составит 3,326 руб/мм²·м (16,63 тен/мм²·м)

Для заданных значений параметров выражения эквивалентное по стоимости сечение медного проводника составит:

$$F_{CuCT} = 16 \frac{0,582}{3,326} = 2,80 \text{ мм}^2$$

Эквивалентное по проводимости этому сечению сечение алюминиевого проводника составит:

$$F_{AlII} = 2,80 \frac{53}{32} = 4,64 \text{ мм}^2$$

Таким образом, с учетом требований ПУЭ, медные провода и кабели для жилых и общественных зданий целесообразно использовать только при сечениях жил до 4 мм², при больших сечениях рационально применение алюминиевых проводов и кабелей с сечением жил 16 мм² и более (при сечении до 10-15 мм² обычно используют однопроволочные провода, при большем сечении - многопроволочные, скрученные провода).

Например, при сечении медных проводов 6 мм², стоимость провода (19,29 руб/м (96,45 тен/м)) будет превышать стоимость алюминиевого провода сечением 16 мм² (9,31 руб/м (46,55 тен/м)), при этом электрические параметры медного провода сечением 6 мм² хуже, чем у провода АПВ сечением 16 мм². Применение алюминиевых проводников сечением 16 мм² вместо медных проводников сечением 6 и 10 мм² позволит снизить капитальные затраты на электропроводки и эксплуатационные расходы за счет снижения потерь электроэнергии. При этом, благодаря гибкости алюминия, могут использоваться те же радиусы загиба, основанные на диаметре, что и для меди.

Литература:

- 1 Правила устройства электроустановок (ПУЭ).
- 2 <http://ura-remontu.ru>
- 3 ЗАО МАРКЕТИНГ СОЮЗ. www.msouz.ru – ведущий специализированный портал.

УДК 629.113.001

ИССЛЕДОВАНИЕ ЗАГРЯЗНЕННОСТИ АВТОМОБИЛЬНЫХ БЕНЗИНОВ

Гаврилов Н.В. - к.т.н., доцент кафедры машин, тракторов и автомобилей Костанайского государственного университета им. А.Байтурсынова

Молдабек Н.К. – преподаватель кафедры машин, тракторов и автомобилей Костанайского государственного университета им. А.Байтурсынова

Түйін

Зерттеу нәтижесі қоспалардың көп мөлшері (механикалық, коррозиялық, сулы) тұнба күйінде тұрғанын көрсетеді. Уақыт өте келе бұл сәйкесінше үлестірмелі бензиннің сапасына, қозғалтқыштың пайдалану мерзіміне әсер етеді. Сұйыққойманы механикалық қоспалар мен судан тазарту, механизациялау, яғни бензинді сақтауға арналған ыдыстарды тазарту процесін тездететін құрылғыны жасау шараларын іске асырудың қажеттілігі бар.

Аннотация

Большое количество примесей (механических, коррозионных, водяных) находится в отстое, что соответственно повлияет со временем на качество раздаваемого бензина и в целом на срок эксплуатации двигателя. Есть необходимость осуществления мер по очистке резервуаров от механических примесей и воды, создание устройств, позволяющих механизировать, то есть ускорять процесс очистки емкостей для хранения бензинов.

Summary

According to the obtained study we can see that a large amount of impurities (mechanical, corrosion, water) is found in the sludge, which consequently will affect to the quality of distributed gasoline in a few time, and generally for a period of engine operation. There is a need to implement measures for tank cleaning from mechanical impurities and water, creating devices that allow mechanized, that is to accelerate the process of cleaning storage tanks for gasoline.

Важнейший фактор, от которого зависят технико-экономические показатели двигателя, - качество применяемого топлива. Поэтому топливо должно обладать определенными эксплуатационными свойствами, которые регламентируются численными значениями его физико-химических показателей, фиксируемых в соответствующих ГОСТ. По этим характеристикам можно устанавливать вид топлива, обеспечение им соответствующего смесеобразования, характер его сгорания, устойчивость к нагарообразованию, склонность к коррозионному воздействию, возможность хранения без нарушения первоначальных качеств и т. п. [1].

Чтобы соответствовать требованиям ГОСТ, карбюраторное топливо должно иметь определенные углеводородный и фракционный составы и высокую испаряемость, от которых, прежде всего, зависит качество смесеобразования и противодетонационные свойства. Оптимальное протекание процессов смесеобразования и сгорания топлива в двигателе зависит от качества применяемого топлива и совершенства системы питания [2,3].

Зимние бензины от летних отличаются в основном облегченным фракционным составом и более высоким значением давления насыщенных паров, что обеспечивает более легкий пуск, прогрев и эксплуатацию автомобилей в зимних условиях [3].

Для правильной эксплуатации карбюраторных двигателей необходимо применять бензин рекомендуемой заводом-изготовителем марки, проверять его качество. В случае отклонений физико-химических показателей бензина от требований ГОСТ использование его не допускается.

Эксплуатация бензина с более низкой детонационной стойкостью, чем это указывается в инструкции двигателя, вызывает детонационное сгорание, которое приводит к увеличению износов, прогару прокладок головки цилиндров, снижению мощности и экономичности и т.п. [3,4].

Использование бензина с более высоким октановым числом также нежелательно, ибо увеличиваются затраты на эксплуатацию автомобиля из-за более высокой стоимости бензина; в техническом отношении из-за возрастающей температуры сгорания смеси прогорают клапаны и т. п.

При отсутствии автомобильных бензинов соответствующей марки в исключительных случаях можно кратковременно использовать авиационные бензины и их смеси. В состав товарных

бензинов включают следующие фракции: бензины реформинга; бензины крекинга (присутствие олефинов); при компаундировании подмешивают прямогонные бензины; изомеризаты; алкилаты; кислородосодержащие добавки; бутаны ШФЛУ для зимних сортов автомобильных бензинов.

Бензины представляют собой смесь углеводородов, обладающих различной испаряемостью.

Фракционный состав является главным показателем испаряемости автомобильного бензина, важнейшей характеристикой его качества. От фракционного состава бензина зависят легкость пуска двигателя, время его прогрева, приемистость и другие эксплуатационные показатели. Определение фракционного состава можно осуществлять на аппарате ЛАФС [4].

Смешивая бензины реформинга и прямогонного, применяют дополнительные меры: вводят добавки, которые характеризуются более высоким октановым числом и должны по температурам кипения соответствовать легкой части бензина. Наиболее распространенные добавки: спирты, *i*-пропанол, *i*-бутанол, эфиры [5].

Распознавание качества автобензина. Существующая схема идентификации и аутентичности (законности происхождения автомобильного бензина, применяемого эксплуатантами) при инспекционных проверках несовершенно, позволяет недобросовестному эксплуатанту, афишируя паспорт качества ГСМ на какое-то количество «законного» бензина, выданного лабораторией и паспортом завода-изготовителя, пользоваться бензином с ближайшей заправки. А это недопустимо, так как по материалам печати, более 20% бензина на заправках – фальсифицированы, изготовлены из прямогонных бензинов с применением запрещенных антидетонационных присадок, понижающих надёжность, отказобезопасность и ресурс работы двигателя. Хорошим идентификационным методом опознавания является окрашивание бензина в конкретный цвет. Набор физико-химических показателей в паспорте качества автобензина также недостаточен [1,5].

Стабильность современных автобензинов при хранении - тоже проблема. Выше говорилось о необходимости постоянного контроля качества его показателей. Бензин отстаивают в резервуарах при обыкновенной температуре. Механические примеси удаляют путем отстаивания с последующей фильтрацией в чистую тару (резервуар), используя для этого фильтры механических средств перекачки и заправки [6].

При обслуживании емкостей хранения бензинов не уделяется должного внимания очистке емкостей от механических примесей, частиц коррозии. Не осуществляется промывка емкостей спецрастворами (по ГОСТ промывку осуществ-

ляют не менее одного раза в год). В итоге некачественный бензин отрицательно влияет на работу двигателя (таблица 1) [6,7].

Таблица 1 - Влияние механических примесей и воды на работу двигателя

Концентрация воды, % (по ГОСТ не более 0,05% на 25 м ³)	Возможный пробег автомобиля до появления неисправностей в двигателе, км	Концентрация мехпримесей, % (по ГОСТ не более 0,01 % на 25 м ³)	Возможный пробег автомобиля до появления неисправностей в двигателе, км
До 0,05 От 0,1-0,15	Свыше 25 000 Не более 25 000	До 0,2 - 2,5 От 2,5 - 5,0	8000 Не более 5000

Применяемое при исследованиях качества бензинов оборудование. Ручная лаборатория «РЛ» предназначена для отбора проб топлив и смазочных материалов и проверки их качества простейшими методами. Содержимое лаборатории (пробы, химреактивы и различные принад-

лежности) помещается в деревянный ящик с откидной крышкой и полочкой внутри. Все оборудование находится в специальных гнездах и фиксируется эластичными поясками и вертушками (рисунок 1).



Рисунок 1 - Общий вид лаборатории РЛ

Лаборатория может быть развернута в помещении, под навесом или в другом укрытии, защищенном от ветра и атмосферных осадков. Для приведения лаборатории в рабочее состояние необходимо открыть крышку ящика, откинуть наружу полочку с набором ареометров, вынуть и разместить на рабочем столе необходимые приборы, реактивы и принадлежности.

В лаборатории имеются трубчатые пробобротборники, лот-пробобротборник, комплект ареометров, спиртометр, гидрометр, мерные цилиндры, мензурки, бутылки с пробами, коническая воронка, воронка-отстойник, ершик, пробирки, лопаточки, марганцовокислый калий, водочувствительная паста, резиновая трубка, белая ткань,

зажим-держатель пробирок, карандаш-стеклограф и др. [4].

Основные результаты исследований качества бензинов на наличие механических примесей и воды по ТОО «Аккудук».

Основные результаты получены при взятии проб из больших емкостей до 25 тонн. Пробы были взяты осенью 2010 года (октябрь) и весной 2011 года (апрель). По взятым пробам, соответственно методике, описанной выше, осуществлен анализ, результаты которого отражены в таблице 2. Проведенные исследования сравнены с ГОСТом (таблица 3) и показаны на графике (рисунок 2).

Таблица 2 - Результаты исследования проб бензинов марок АИ-92 и А-80

Показатель	октябрь 2010 г.			апрель 2011 г.		
	резервуар		раздатка	резервуар		раздатка
	проба	отстой	проба	проба	отстой	проба
Содержание мехпримесей, %	0,0022	0,2800	0,0016	0,0016	0,2645	0,0018
Содержание воды, %	0,0027	0,2811	0,0021	0,0021	0,3121	0,0019
Количество частиц в 1 мл размером, мкм						
20-30	32	3150	420	359	3079	379
30-40	141	1210	151	122	1159	131
40-50	82	662	84	60	639	74
Более 50	24	350	26	22	348	24

Бензины поступают на нефтебазу ТОО «Аккудук» в автомобильных цистернах. Среднее содержание загрязнений в пробах в летний период при этом соответственно составляет 0,0028 и 0,0032%, воды - 0,0022 и 0,0026 %, Размер частиц загрязнений достигает 40-50мкм и в отдельных случаях более 50мкм.

Летом в резервуарах нефтебазы загрязненность автомобильных бензинов за счет отстаивания уменьшается и составляет 0,0020 %, а в

отстое - 0,2820 %. Обводненность же практически не зависит от способов доставки. Через раздаточный стояк в автомобильные цистерны заливается бензин с содержанием загрязнений 0,0016 %.

В зимний период содержание загрязнений в автомобильных бензинах из резервуаров остается на том же уровне. Однако наблюдается небольшое повышение обводненности автомобильных бензинов.

Содержание воды, мехпримесей, %



Рисунок 2 - Сравнительный график результатов исследований качества бензинов на наличие механических примесей и содержания воды

1 - содержание мех. примесей октябрь 2010 года;
2 - содержание мех. примесей апрель 2011 года;

3 - содержание воды октябрь 2010 года;
4 - содержание воды апрель 2011 года.

Загрязнения автомобильных бензинов из средних проб резервуаров нефтесклада имеют

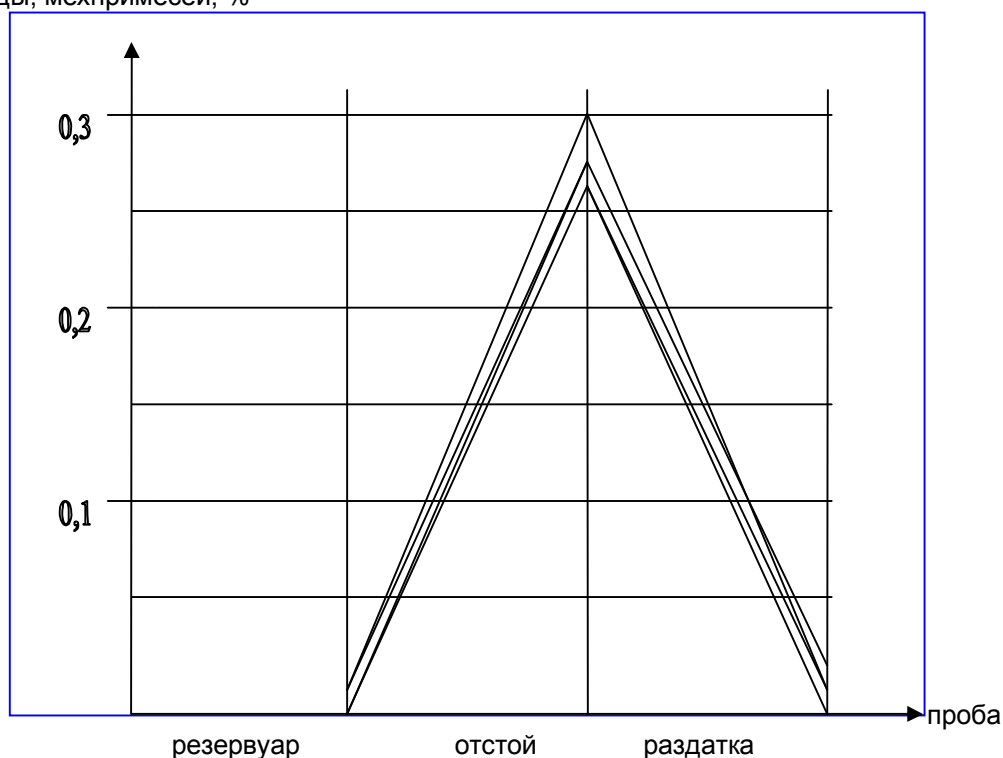
примерно ту же влажность 6,80 %. Загрязнения из раздаточных стояков имеют влажность 6,42 %

и зольность вследствие отстаивания продуктов коррозии и частично продуктов атмосферной пыли.

В то же время в отстое находятся в значительном количестве загрязнения размером до 200-250 мкм. В отстое видны следы воды, а также присутствуют частицы продолговатой формы, происхождение которых, по всей видимости, связано с прокладочно-уплотнительными материалами и растительными веществами.

В пробах из автомобильных цистерн картина примерно аналогичная. Однако в отстое крупных конгломератов загрязнений не наблюдается, так как интенсивное перемешивание и небольшое время транспортирования бензина не дают возможности им образовываться.

В средних пробах из резервуаров нефтебазы в результате отстаивания крупных частиц загрязнений меньше, чем в пробах из железнодорожных и автомобильных цистерн. В отстое содержатся крупные частицы загрязнений, продукты коррозии резервуаров, а также крупные конгломераты, образовавшиеся в результате коагуляции загрязнений под влиянием адсорбционной способности крупных капель воды. Здесь присутствуют также частицы продолговатой формы, появление которых можно объяснить наличием значительного количества поверхностно-активных веществ, а также примесей минерального и природного происхождения. В некоторых случаях наблюдаются комплексы,

объединяющие большое количество частиц, имеющие вид желеобразных конгломератов, образовавшихся с участием воды и поверхностно-активных веществ.

Литература:

- 1 Григорьев М.А. и др. Качество нефтепродуктов и надежность двигателей. – М., Издательство стандартов. 1981 г. - 170 с.
- 2 Итинская Н.И., Кузнецов Н.А. Справочник по топливу, маслам и техническим жидкостям. – М., Колос. 1982 г. – 210 с.
- 3 Лышко Г.П. Топливо и смазочные материалы. – М. Агропромиздат. 1985 г.
- 4 Кузнецов А. В. Кульчев М.А. Практикум по топливу и смазочным материалам. – М., Агропромиздат. 1987 г. - 223 с
- 5 Никифоров А.Н. Топлива и смазочные материалы: потребление и экономия. – М., Россельхозиздат. 1981 г. - 180 с.
- 6 Защита от коррозии резервуаров, цистерн, тары и трубопроводов для нефтепродуктов бензостойкими покрытиями, М.: «Химия», 1978 г. Лыков М.В.
- 7 Инструкция по зачистке резервуаров от остатков нефтепродуктов, утверждена Главнефтепродуктом ГП РК 22.09.1995 г. и Временная инструкция по зачистке резервуаров от остатков нефтепродуктов, РД 112-РК-021-89, утверждена Госкомнефтепродуктом РК.

УДК 621.31

ГЕЛИОКОЛЛЕКТОРЛЫ КҮН СУ ҚЫЗДЫРҒЫШЫНА ЕСЕП ЖҮРГІЗУ ӘДІСІ

Омаров Р.А. – т.ғ.д., Алматы, Қаз АШМЭФЗИ-дің бас ғылыми хатшысы
Кошкин И.В. – т.ғ.к., А. Байтұрсынов атындағы Қостанай мемлекеттік университеті, электроэнергетика және физика кафедрасының доценті
Алибаев Е.Б. - А.Байтұрсынов атындағы Қостанай мемлекеттік университетінің магистранты

Түйін

Мақалада қолданылуы техникo-экономикалық негізделген гелиоколлектордың қондырығысының талдауы көрсетілген.

Аннотация

В статье приведен анализ устройства гелиоколлектора с технико-экономическим обоснованием эффективности применения.

Summary

In a scientific paper is an analysis device with solar collectors feasibility efficacy.

Энергияның тиімділігін жоғарылату- бұл еліміздің экономикасы үшін өзекті мәселе болып тұр. Қазіргі қоғамымызда біз бүкіл әлемнің жаңа энергия көздеріне (жел,күн т.б.) өтуінің куәсі болып жүрміз.Жаңа энергия көздерін қолданудың басты ерекшелігі қазып алынатын энергия көздеріне деген тәуелділіктен құтылып, енді осы энергия көздерін қолданғанда шығатын зиянды қалдықтардың ауа-райын ластауына бірден-бір тосқауыл

болып отырғанын көреміз. Осыған байланысты бүгінгі күні гелиоэнегетика осы олқылықтардың орнын басудың басты бағыты деп әбден айтуға болады.Бұл туралы ҚР-сы заңының «энергия жинау» деген жеке тарауы осы қайталанбалы энергия көздеріне арналады.Бұл тарауда айтылғандай «қайталанбалы энергия көздерін қолдану еліміздің экологиялық мәселесін шешу мен энергетикасының дамуы бағдарламасын жасауда ба-

сым бағыт болып табылады». Күн энергиясын тиімді пайдалану арқылы біз қаладан шалғай жатқан ауылдар мен мал шаруашылығын жылы сумен қамтамасыз ету мүмкіндігіміз бар. Сондықтан гелиоколлекторлы күн су қыздырғышы қазіргі кезде өзге елде кең қолданысқа ие болуда, сондай-ақ, бұл қондырғыны көбіне ауыл шаруашылығын-

да ыстық суды көп тұтынатын қондырғылар, ыдыс аяқ және де әр-түрлі тұрмыстық қажеттілікті қамтамасыз ету мүмкіндігі бар. Сонымен Қостанай облсында және де осы облстың көктемнен күзге дейінгі күн энергиясының қарқындылығы мен ауа температурасын есепке ала отырып есеп жүргізу қолға алынауда.



Рисунок 1 - Күн-су қыздырғышы коллекторының кескіні.

Кесте1 - Қостанай обылысы бойынша күн радиациясының қарқындылығы мен орташа айлық ауа райы температурасы

Айлар	I	II	III	IV	V	VI	VII	VIII	IX	X	XI	XII
Күн энергиясының қарқын-дылығы (E _i), МДж/м ²	188	289	422	527	633	646	629	559	434	273	177	148
Орташа айлық ауа темпера-турасы °C(t _{oi})	-19	-17	-4	11	20	28	25	28	19	9	2	-11

Гелиоколлектордың күн сәулесін қабылдайтын бетінің ауданын табу.

$$S=30Q/E_{\text{пай}}$$

Мұнда: Q – жылу энергиясының орташа тәуліктік тұтыну, кДж

E_{пай}-суды жылытуға жұмсалған күн энергиясының орташа айлық бөлігі, кДж/м²

Жылу энергиясының тұтыну мөлшері мынадай формуламен есептеледі.

$$Q=n \cdot V \cdot \rho \cdot c(t_2-t_1)$$

Мұнда: n-тұтынушылар саны.

n-бір тұтынушыға жұмсалатын ыстық судың орташа тәуліктік көлемі, м³

ρ- температураға байланысты судың тығыздығы, кг/м³

C- судың меншікті жылу сыйымдылығы

t₂, t₁-жылытылған судың алғашқы және соңғы температурасы.

Жылыту үрдісі кезінде судың тығыздығы +10°C-тан +60°C аралығында 999,7-ден 983,2кг/м³ –ге дейін өзгереді.

$$\rho_{\text{ср}}=999.7+983.2/2=991,45 \text{ кг/м}^3$$

Температура өзгеруінің есептік диапазонындағы судың орташа меншікті жылу сыйымдылығын есептейміз.

$$C=C_{(10^\circ\text{C})} + C_{(60^\circ\text{C})}/2$$

Мұнда: C_(10°C)=0,998ккал/кг-град- судың температурасы +10°C кезіндегі меншікті жылу сыйымдылығы.

C_(60°C)=0,999ккал/кг-град-судың температурасы +60°C кезіндегі меншікті жылу сыйымдылығы.

C=0,998+0,999/2=0,998ккал/кг-град не болмаса C=4.18кДж/кг-град.

Егер жазғы сауын алаңында ыстық су көбіне сиырлар мен бұзаулар және де қызметшілерге қолданылады. Сиырлар мен бұзаудың санын бірдей деп қабылдап. Сиыр мен бұзауды қатар есептегенде яғни бір бас деп есептегенде бір адамға он бастан деп есептеп аламыз. Ғылыми негізделген нормаға сәйкес бір сиырға ыстық судың тәуліктік көлемі 15л, ал 1 адамға 40л деп аламыз. Ал енді 1 басқа ыстық судың жұмсалыуының меншікті көлемін есептейміз.

$$V=15+2+40/10=0,021\text{ м}^3/\text{гол.}$$

Судың бастапқы температурасы t₁=15°C десек онда 1 басқа жылу энергиясының орта тәуліктік тұтыну саны.

$$Q=1 \cdot 0,021 \cdot 991,45 \cdot 4,18(60-15)=3916,7\text{ кДж/гол.}$$

Ай бойғы жылу энергиясының жұмсалыуы 30·Q.

$$30 \cdot Q=117,5 \text{ МДж/гол.}$$

Күн энергиясының пайдалы бөлігін есептейміз. Күн энергиясының пайдалы бөлігі бұл суды жылытуға кететін күн энергиясының бөлігі.

$$E_{\text{пай}}=E \cdot \alpha \cdot \tau \cdot F - U_L(t_2-t_0)$$

Мұнда: E - бір айғы күн радиациясының орташа жыйынтық қарқындылығы, $кДж/м^3 (i=i...n)$;

α, τ -гелиоколлектордың жарық өткізгіш жамылғысының күн сәулесін шағылыстыру мен өткізу коэффициенті.

F -гелиоколлектордың сорғышының тиімділік коэффициенті.

U -гелиоколлектордың жылулық шығынының жыйынтық коэффициенті $кДж/м^2 \cdot град$.

t_2 -гелиоколлектордағы судың температурасы $^{\circ}C$.

t_0 -қоршаған ортаның температурасы $^{\circ}C$.

Есеп айырысу кезеңіндегі күн радиациясының орташа қарқындылығы мынадай формуламен анықталады.

$$E = 1/n \sum_{i=1}^n E_i$$

Мұнда: E_i -есептік айлар бойынша күн радиациясының қарқындылығы.

Күн радиациясының қарқындылығын сәуір мен қараша айлары бойынша көрсеткіштерін қолдана отырып есептейміз.

$$E = 1/7 \cdot (527+633+646+629+559+434+273/7) = 528,7 \text{ МДж/м}^2$$

Өткізу мен шағылысу коэффициенттерінің туындауы яғни бұл шамаларды гелиотехникада оптикалық коэффициент деп атайды. Бұл шамалар әйнек үшін $\alpha, \tau = 0,92$ ал пластмасса үшін $\alpha = 0,9$ құрайды. Жылулық шығынның жиынтық коэффициенті (U_L) бұл $t_2 - t_0 = 1^{\circ}C$, $U_L = 5 \text{ Вт/м}^2 \cdot град$ гелиоколлектордың аудан бірліктерінен қоршаған ор-

таға жылулық шығынын көрсетеді не болмаса си жүйесінде $U_L = 5 \text{ Дж/м}^2 \cdot c \cdot град$.

Коллектордағы судың бастапқы және соңғы температурасының орташа арифметикалық шамасын қолдана отырып t_2 -шамасын есептейміз.

$$t_2 = (t_n + t_k) / 2 = (15 + 60) / 2 = 37,5^{\circ}C.$$

Қоршаған орта температурасының есептік шамасын таблицадағы маусым бойынша орташа мәні арқылы табамыз.

$$t_0 = 1/7 \sum_{i=1}^7 t_{0i}$$

Мұнда t_{0i} - (IV...X) айлардағы ауа температурасының орташа айлық мөлшері.

$$t_0 = 1/7 (11,7 + 20,7 + 28,1 + 25,7 + 28,54 + 19,36 + 9/7) = 20,44^{\circ}C.$$

Есептік шамалардың мәндерін қоя отырып анықтаймыз.

$$E_{\text{пай}} = 528,7 \cdot 0,92 \cdot 0,9 + 5 \cdot 10^{-6} (37,5 - 20,44) = 437,76 \text{ МДж/м}^2.$$

Формула бойынша Q және E мәндерін есепке ала отырып гелиоколлектордың бетінің ауданын есептейміз.

$$S = 30 \cdot Q / E_{\text{пай}} = 117,5 / 437,76 = 0,26 \text{ м}^2/\text{гол}.$$

Әдебиттер:

- 1 У.Бекман, С.Клейн, Дж.Даффи. «Расчет систем солнечного теплоснабжения» М: Энергоиздат, 1982г.
- 2 Справочник по теплоснабжению сельскохозяйственных предприятий В.В.Жабо, Д.П.Лебедев М: Колос, 1983г.

УДК 004.738.5:070 (574)

ИССЛЕДОВАНИЕ ОСОБЕННОСТЕЙ ИСПОЛЬЗОВАНИЯ СОЦИАЛЬНЫХ СЕТЕЙ И БЛОГОСФЕРЫ КАЗАХСТАНСКОГО ИНТЕРНЕТА КАК ИНСТРУМЕНТОВ МАССОВОЙ КОММУНИКАЦИИ

Булатова М.Б. – магистрант специальности 6M050400 - Журналистика Костанайского государственного университета им. А.Байтурсынова

Түйін

Қазақстандық қоғамның интернеттілігін анықтау үшін, қолданушының электронды деңгейі мен талғамынан тұратын нақты бейнесін құру маңызды. Бұндай ақпаратты танымал әлеуметтік тор мен блогплатформа өкілдері бере алады. Мақалада 2011ж. 1 қаңтары мен 2012 ж. 1 қаңтары аралығындағы Қазақстандық Интернеттің әлеуметтік медиа сегментінің зерттеу нәтижесі келтірілген.

Аннотация

Для интернетизации общества в Казахстане важно получить более точный портрет пользователя, его предпочтений и уровень электронной готовности. Такие данные могут дать представители популярных социальных сетей и блогплатформ. В статье даны результаты исследования сетевых дневников и социальных медиа казахстанского сегмента Интернет в период с 1 января 2011 г. по 1 января 2012 г.

Summary

It is important to get a more accurate user's portrait, their preferences and technology readiness level for social integration in Kazakhstan. Such data can be provided by the representatives of the popular social networking and blogplatform. The results of research blogs and social media Kazakhstan Internet segment in the period from January 1, 2011 to January 1, 2012 are presented in this article.

Интернет – самая перспективная часть информационного пространства - и с технологической точки зрения, и как самая мощная платформа для реализации прав человека на доступ к информации и свободы выражения.

В процессе коммуникации в киберпространстве «интернетяне» создают и поддерживают определенные образцы, нормы и правила поведения, подчиняются неким универсальным структурам, «нарабатывают» определенные социокультурные ресурсы, выстраивают информационную стратификационную систему, другими словами, создают виртуальные сетевые сообщества. Интернет превратился в неотъемлемый атрибут жизни современного общества - атрибут, который оказался не просто неким новым фрагментом социальной ткани, а фактором, изменяющим социокультурную жизнь в целом: интенсифицировались социальные взаимодействия, увеличился объем информации и, соответственно, расширился выбор моделей и мотивов поведения, родились новые формы зависимостей как на индивидуально-психологическом (компьютерная зависимость), так и на региональном и государственном уровнях (информационная блокада), появились новые способы трансляции и усвоения социального опыта, новые средства управления и контроля над обществом [1, с.12].

Для интернетизации общества в Казахстане важно получить более точный портрет пользователя, его предпочтения и уровень электронной готовности. Такие данные могут дать представители социальных сетей и блогплатформ.

Сегодня, благодаря личным дневникам и социальным медиа, диалог власти с обществом идет наиболее широко — охвачены в той или иной мере все возрастные группы социально и политически активного населения. Социальные сети и блогплощадки стали настоящим инструментом развития массовой коммуникации.

В данной статье представлены результаты исследования популярных социальных сетей и блогплатформ казахстанского сегмента Интернет в период с 1 января 2011 г. по 1 января 2012 г. Материалом исследования послужил анализ 6000 анкет – тестов на использование социальных сетей и блогосферы. Для опроса использовался состоящий из 20 вопросов тест для диагностики интернет-зависимости, разработанный ведущим исследователем проблемы Кимберли Янг [2], а также 20 дополнительных вопросов, касающихся социализации личности в обществе казахстанской Интернет-коммуникации. Опросник был выполнен в виде программы, автоматически подсчитывающей количество набранных баллов и отображающей респонденту в окне обозревателя комментарий автора исследования. Техническим консультантом выступил Ермагамбетов А.А., контент-менеджер Костанайского инженерно-экономического университета им. Дулатова. Отсылка по электронной почте респондентом результата теста автору исследования осуществлялась на основании информированного согласия. Необходимо учитывать, что данные имеют субъективный характер, единст-

венным источником информации являлся респондент, ответивший на предложенную анкету.

Респондентами являлись пользователи популярных социальных сетей и блог-платформ Казнета:

- Yvision.kz – веб-сервис онлайн дневников, принадлежащих зарегистрированным Пользователям.
- St.kz – платформа с несколькими тысячами блогов, RSS экспорт блогов, фотогалерея.
- Nur.kz – платформа блогов, 100 тысяч анкет, простой и удобный интерфейс, рейтинг блогов, друзья (семья, школа, ВУЗ, работа, армия), форумы, сообщения.
- Mwk.or.kz – социальная сеть. Различные плагины: "Альбомы", "Видео", "Группы", "Дневник", "Игры", "Музыка", "Объявления", "Опросы", "События" и "Чат".
- Idler.idhost.kz – социальная сеть Казахстана, старые друзья, интересные встречи, знакомые.
- Gam.kz – социальная сеть Казахстана, знакомства и общение.

- Kazkontakt.kz – друзья, одноклассники, родственники и знакомые. Регистрация. Группы, голосования, блоги.

- Birge.kz – общение, клубы, дневники. Авторизация в социальной сети через регистрацию. Основная аудитория – жители регионов Казахстана, говорящие на казахском языке. Широкий выбор тем и динамические изображения

- Resident.kz – казахстанский шоу-бизнес, клубы, события в мире моды, кино и музыки

- Clubby.kz – стильная и красочная социальная сеть для самовыражения, представления своих талантов и работ обществу и народного признания.

- Sowa.kz – стильная и удобная социальная сеть о событиях ночной жизни. Скидки и свободный вход на лучшие мероприятия и закрытые вечеринки.

По данным социально-демографической характеристики выборки респондентов, основную аудиторию составляют студенты и те, кто ими были лет 5 тому назад. Следует заметить, что доминирующим является мужской пол – 62% (таблица 1).

Таблица 1 - Социально-демографические характеристики выборки

Возраст	Минимальный	13	
	Максимальный	52	
	Средний	24	
Пол	Женский	38%	2 300(чел.)
	Мужской	62%	3700 (чел.)
Среднее количество времени, проводимое в Интернете, (в течение суток)	От 30 мин. в день	5%	300 (чел.)
	30 мин.-1 ч. В день	13,3%	800 (чел.)
	1-2 ч. в день	28,3%	1700 (чел.)
	2-5 ч. в день	41,6%	2500 (чел.)
	Более 5 ч. в день	11,8%	700 (чел.)
Опыт работы в Интернете	Менее 3 месяцев	0	
	От 3-х мес. до 1 года.	15,3%	900 (чел.)
	От 1-го г. до 3-х лет	48,3%	2900 (чел.)
	Более 3-х лет	36,6%	2200 (чел.)

Около 89% респондентов указали, что каким-либо образом находятся в коммуникации с помощью сетевых дневников (диаграмма 1). 87 % опрошенных указали, что им интересно читать блоги других людей. Это свидетельствует о востребованности блогплощадок для ведения сетевых дневников в Казнете.

С одной стороны, для данной целевой группы блоги - источник информации, с другой присутствует скепсис к информации, изложенной в блогах. Такой дуализм легко объясним сегодняшним уровнем развития казахстанской блогосферы, где она примерно укладывается в текущую функциональность СМИ. Но непрофессио-

нальность сетевой журналистики ведёт к недоверию информации приведённой в блогах.

Стоит отметить, что большинство респондентов считает возможным нести юридическую ответственность за записи в своём дневнике, рассчитанного на массового читателя – этот факт говорит о том, что по форме данная целевая группа признаёт за блогами СМИ и все юридические аспекты, связанные с этим статусом. Самое неожиданное обстоятельство заключается в том, что данная целевая аудитория – студенчество готова отстаивать свои позиции, приведённые в сети в реальной жизни в формах собраний или популярного в настоящее время флэшмоба.



Рисунок 1 – Коммуникативность в блогосфере

Развлечения, наиболее востребованная часть блогосферы, занимает первое место, вероятно, большая часть пользователей воспринимает ведение сетевого дневника как способ разнообразно и интересно провести досуг. Функция мемуаров свидетельствует о том, что реализуется потребность человека в выражении своих взглядов, впечатлений, сиюминутных эмоций (диаграмма 2).

Из диаграммы 3 следует, что аудитории свойственна приоритетность личностного развития, видимо, реализуется эта потребность при чтении блогов, посвященных новостям, интересным фактам и т.д. Далее в очередности идёт профессиональное развитие, т.е. данные, связанные с процессом профессионального становления. И последнее значение - учебной Деятель-

ности как мало-интересной и как слабо представленной в блогах для респондентов.

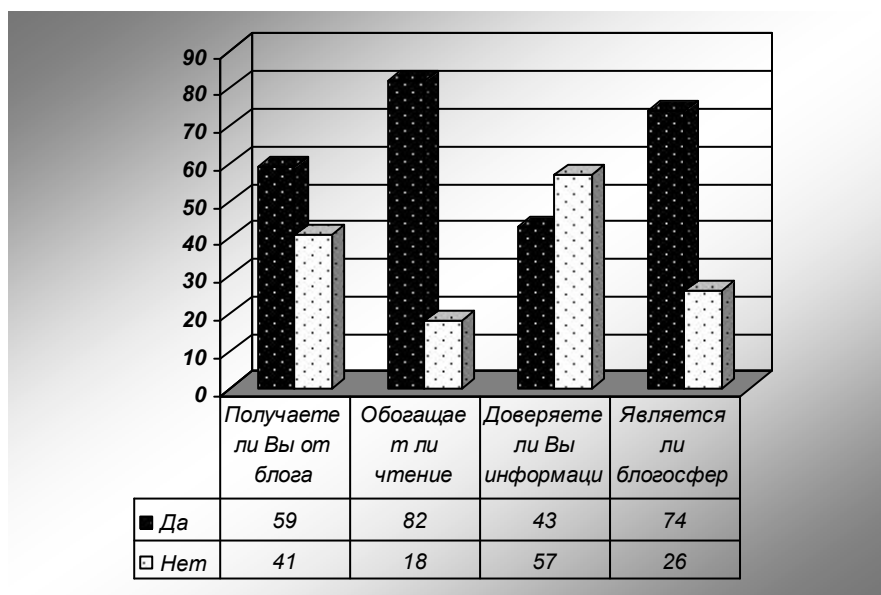
Сайт «Мой Нур» по праву стал истинно молодёжной социальной сетью. В тоже время наблюдается активность недавно открытой социальной сети «Op.kz», которая в данный момент набирает активность среди сайтов Казахстанского Интернета.

Вероятно, иные социальные сети не пользуются популярностью по ряду причин:

- Отсутствие клиентской базы;
- Отсутствие функциональности по устройству и форме, содержанию;
- Отсутствие моды на ресурс в массовом сознании.



Рисунок 2 – Что для Вас является ведение сетевого дневника?



Рисунок 3 – Читая блоги, находите ли Вы интересное для себя в области?

Большинство пользователей имеют (если объединить две основные группы) от 10 до 100 друзей. Это указывает на некоторое зеркальное отражение количества среднего показателя связей в социуме и в сети.

На главной фотографии у большинства пользователей загружено собственное изображение и анкетная информация о себе правдива – это указывает на доверии и принятие норм и правил сетевого общения, ведь если общение человека в сети в границах нормы, он не скрывает информацию о себе и собственную фотографию.

Практически равные значения заняли простота общения и возможность общаться одновременно с несколькими людьми – действительно, это главнейшие характеристики всего электронного общения. Отсутствие визуального контакта и возможности говорить все, что угодно, а так же разговоры на актуальные темы – всё это звенья одной цепи – психологии личности в Интернете,

ведь все эти показатели говорят о невозможности, неспособности показать своё я в реальной жизни (диаграмма 4).

Диаграмма 5 отражает, какую позицию занимает коммуникативная функция как основной интегратор социальной сети. Именно потребность в общении мотивирует людей регистрироваться в Интернете.

Проведенное исследование отчётливо вырисовывает двойственный характер особенностей использования социальных сетей и блогов студенческой молодёжью как инструментов массовой коммуникации. С одной стороны всевозрастающие потребности активной аудитории Интернета - студенческой молодёжи - в освоении и использовании социальных сетей и блогосферы как коммуникативных площадок, в удовлетворении своих психологических потребностей, с другой стороны влияние на личность интегральных технологий, которые предлагает уже сегодня пользователю Казнета архитектура Веб 2.0



Рисунок 4 – В качестве достоинств общения в социальной сети, какие из следующих характеристик для Вас важны?



Рисунок 5 – Для Вас общение в социальной сети – это?

На эти коммуникативные площадки постепенно приходят крупные СМИ и государственные структуры Казахстана. Цель СМИ стать интегратором новейших мультимодальных, коммуникационных, информационных площадок. Цель государства – поставить данные коммуникативные площадки в правовую базу лицензирования и контроля, так как уже сейчас социальные сети и

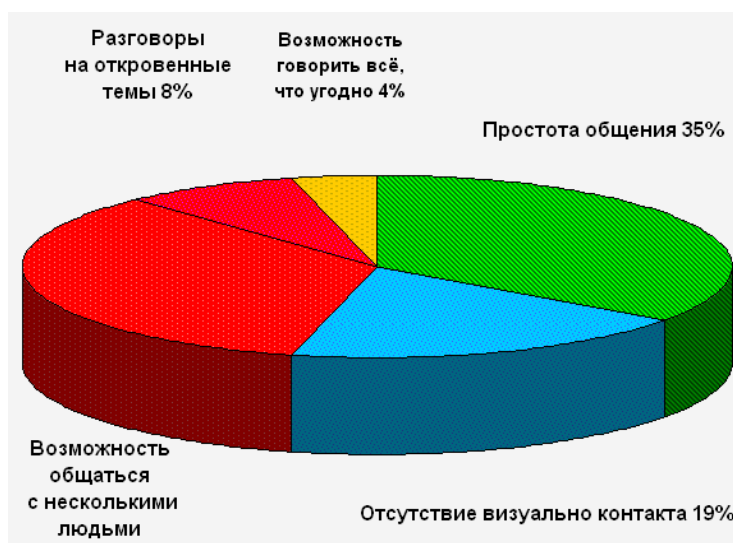
блогосфера способны в режиме онлайн воздействовать на массовое сознание людей – формировать позицию, объединять, группировать их для всевозможных по форме собраний в реальной жизни.

Литература:

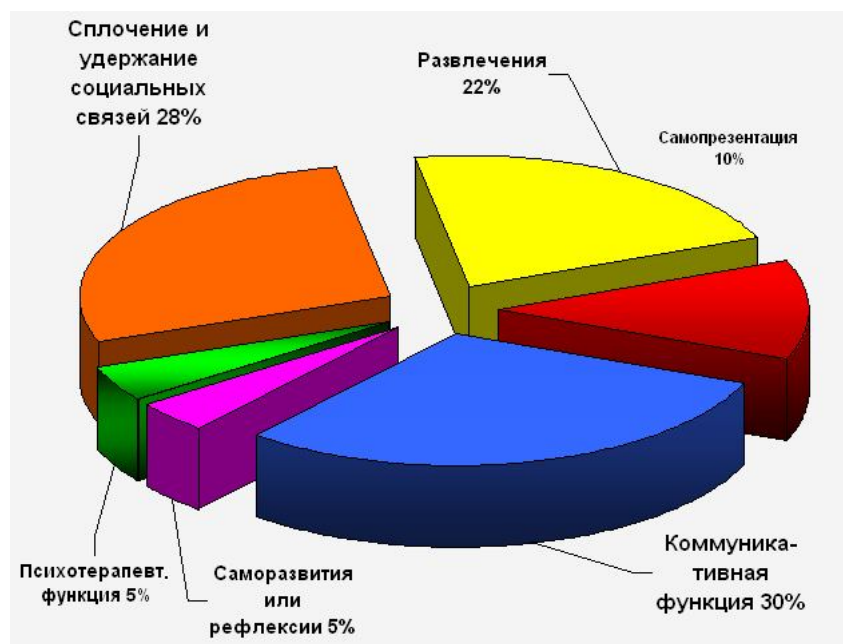
- 1 Чистяков А.В. Социализация личности в обществе Интернет-коммуникаций: социокультурный анализ - Ростов-на-Дону, 2006. – 12с.
- 2 Мир Internet, № 41.- <http://www.iworld.ru>

УДК 330.111.62:1

ОСОБЕННОСТИ АКСИОЛОГИЧЕСКОГО ИЗУЧЕНИЯ ПОНЯТИЯ СОБСТВЕННОСТИ КАК ЭКОНОМИЧЕСКОЙ КАТЕГОРИИ

Шамсутдинов Р.И. – магистрант специальности 6M050700 – Менеджмент Костанайского государственного университета им. А. Байтурсынова

Түйін

Мақалада әлеуметтік-философиялық талдаудың объектісі ретінде меншік категориясын оқудың жаңа жолдары зерттелінген.

Аннотация

В статье исследованы новые подходы к изучению категории собственности как объекта социально – философского анализа.

Summary

In article are explored new approaches to study category of the property as object social - philosophical analysis.

Вопрос собственности - один из главных вопросов, определяющих существование и пути развития человеческого общества. Всё в нашей жизни, так или иначе, связано с правом собственности. Понятие категории и статус собственности, обыкновенно непосредственно не выделяемый в качестве самостоятельного предмета

исследования, в социально-философской науке XVIII – XX веков выступает в качестве одной из основных точек напряжения проблемного поля. Социальное понимание аксиологического статуса собственности составляет необходимую предпосылку понимания и прогнозирования хозяйственной деятельности субъектов, составляет

ценностное измерение общества как хозяйственной системы. Для того чтобы составить целостную картину общества, чтобы иметь эффективную модель хозяйственного поведения, необходимо учитывать ценностную сферу, наличествующую во всякой человеческой деятельности.

С особенной остротой эта задача стоит перед современным казахстанским обществом, поскольку, после слома традиционных хозяйственных укладов в XIX – начале XX вв., ему уже в конце XX века вновь довелось пережить разрушение сложившихся новых механизмов хозяйственной деятельности и ценностного осмысления последних. Казахское общество, перейдя к частнособственнической форме хозяйства, сегодня стоит перед проблемой осмысления аксиологического статуса собственности, ценностного оправдания последней, ценностного понимания субъекта собственности. Однако названные задачи не могут быть решены в границах изолированного рассмотрения собственного исторического опыта.

В высшей степени важным становится адекватное понимание исторического пути Западной Европы, характера и условий становления аксиологического статуса собственности, свойственного западной цивилизации. Беспроblemное восприятие последнего, принятие его как данности приводит, во-первых, к невозможности эффективного заимствования и использования исторического опыта; во-вторых, к искаженному восприятию самого наличествующего в рамках западной цивилизации аксиологического статуса собственности, поскольку последний в этом случае интерпретируется вне присущего ему исторического и культурного контекста, вне присущей ему долговременной динамики.

Немаловажным обстоятельством является серьезный кризис, в условиях которого пребывает современное западное общество. Как бы ни оценивались данные кризисные явления – как кризис роста или иначе – в любом случае, одной из важнейших его сторон является проблематизация условий и оправданности существующей хозяйственной системы, неочевидность ценности собственности и проблематичность позитивного ценностного статуса собственника.

Современное понимание статуса собственности сегодня возможно только на основе углубленного социально – экономического и философско-исторического анализа. Постигание исторического опыта, выявление долговременных процессов, обуславливающих современную ситуацию, проясняет тем самым и наше собственное положение. Кроме того, в современной мировой ситуации проблемы западной цивилизации (являющейся, по крайней мере, как видится на данный момент, ядром становящейся мировой цивилизации) представляют собой актуальные проблемы осмысления для всех современных обществ, долженствующих так или иначе определяться, находить свой порядок поведения

по отношению к западной цивилизации. Иными словами, углубленное изучение аксиологического статуса собственности в рамках западной цивилизации служит не только необходимым пояснением проблем нашего общества, но и само по себе выступает его актуальной ситуацией.

Вместе с тем приходится констатировать отсутствие целостной концепции аксиологического статуса собственности социальной истории – концепции XVIII – XIX вв. более не соответствуют ни изменившейся ситуации, ни новому знанию о прошлом. Новые же социально-философские теории XX века, как правило, рассматривают данную проблему «по касательной», воспринимая ее как периферийную в рамках социальной философии. Если даже согласиться с последней оценкой, сохраняется необходимость детального и специализированного рассмотрения проблемы аксиологического статуса собственности – потребность в такого рода исследованиях вытекает уже из одной только общественной актуальности проблемы.

Актуальность исследования категории собственности как объекта философского анализа определяется современной исторической ситуацией казахского общества, характеризующейся качественным изменением социально-экономического строя и мировой ситуацией, заключающейся в становлении единой хозяйственной системы, кризисом западной цивилизации, а также аксиологической проблематичностью ныне существующего экономического порядка.

Современная философия рассматривает многие проблемы экономической жизни общества, понимая под нею отношения собственности, распределения, обмена и потребления. Философские подходы к экономической жизни общества пытаются выявить, каковы источники развития экономической жизни, каково соотношение объективных и субъективных сторон в экономических процессах, как сосуществуют в обществе экономические интересы различных социальных групп, каково соотношение реформ и революций в экономической жизни общества и т. д. Пожалуй, одной из самых обсуждаемых проблем в современной социально- философской мысли является вопрос о философии хозяйства и собственности.

Экономика – это, прежде всего хозяйство. Но там, где есть хозяйство, должен быть и хозяин. Каждый экономический объект, каждый ресурс, каждый продукт должен иметь своего хозяина. С экономической точки зрения хозяин – лицо, вовлекающее объект в экономические процессы, стремящееся использовать его лучшим образом, извлечь из него больше пользы. Собственность относится к числу наиболее важных и сложных проблем экономики и экономической теории. История экономической жизни общества в периоды повышенной социальной активности ведет, как правило, к перераспределению объектов и прав собственности.

Там, где есть экономическая Деятельность, там всегда присутствует проблема собственности. Отношения собственности пронизывают всю систему экономических отношений и сопровождают человека с момента его рождения до ухода в иной мир. Везде и всюду мы постоянно наталкиваемся на один общий коренной вопрос: кому принадлежит экономическая власть, кто присваивает материальные условия существования людей, является хозяином земли, фабрики, духовного богатства? Социальная сущность этих отношений и есть выражение присущих данному обществу экономических отношений собственности.

Общепризнанно, что вопрос собственности - это, пожалуй, один из самых главных вопросов, определяющих генерацию, существование и пути развития человеческого общества. От того, как и кем, он поставлен, решается и регулируется в данный момент времени, в том числе и в данный исторический промежуток времени, зависит устойчивость, благополучие, а зачастую и само существование любого общества как, впрочем, и каждого отдельного члена данного общества.

Вопросы собственности, ее места в социальной жизни, ее ценностного статуса и его оправдания наличествуют уже в работах античных мыслителей. В особенности следует выделить корпус сочинений Платона, посвященных проблемам общества и политики («Государство», «Законы», «Политик»), трактаты Аристотеля «Политика», Никомахова и Евдемова «Этики», «Афинская политика». В эллинистический период следует особо выделить этические сочинения Марка Тулия Цицерона («Об обязанностях») и Луция Аннея Сенеки («Нравственные письма к Луцилию»). Данные вопросы поднимаются и в теоретических сочинениях римских юристов, суждения которых сохранены, в частности, в масштабной компиляции «Дигест» императора Юстиниана. В Средние века проблематика статуса собственности затрагивается в трудах Отцов Церкви, в частности в сочинениях Аврелия Августина («О граде Божьем»), Фомы Аквинского («Сумма теологии») [1].

Следует отметить, что рассмотрение вопросов, связанных с философским осмыслением категории собственности, и в Античности, и в Средние века, а отчасти и в Новое время осуществляется преимущественно в рамках обсуждения проблем этики, политики и права, не выделяясь в самостоятельную область исследования и не отделяясь даже во внутренней структуре работ того времени. Иными словами, применительно к философским трудам названных эпох, суждения философов относительно аксиологического статуса собственности приходится эксплицировать из инородных концептуальных построений, в связи, с чем следует отметить, что прослеживание данной проблематики в названных работах носит характер «внешнего» вопро-

са, задаваемого из ситуации нашего времени и чуждого самим рассматриваемым концепциям.

В философии Нового времени проблематика собственности широко представлена в сочинениях по философии права и политики таких авторов, как Н. Макиавелли, Ж. Боден, Г. Гроций, Т. Гоббс, Б. Спиноза, Дж. Локк, Ш.Л. Монтескье, Ж.-Ж Руссо, Д.-Б. Вико и др. Однако в центре внимания данных авторов находится в первую очередь проблематика онтологического статуса собственности и юридическая легитимация владения, тогда как вопросы философского статуса собственности затрагиваются только в связи с названными, не получая самостоятельного рассмотрения [2].

Новый этап развития социальной философии и становления философии истории связан с развитием немецкой классической философии. Проблематика собственности многогранно анализируется в трудах следующих мыслителей, принадлежащих к названному этапу развития философской мысли: И. Канта, И.Г. Фихте, Ф.В.И. Шеллинга и с особенной полнотой и обстоятельностью в сочинениях Г.В.Ф. Гегеля, особенно в его «Философии права». Диалектическое рассмотрение социальной реальности и становление историзма раскрывают феномен отчужденных форм человеческого существования, оказывающийся в центре внимания философии Л. Фейербаха, М. Штирнера и К. Маркса. Дальнейшее развитие марксистской философии приводит к становлению концепции превращенных форм труда и к марксистской концепции собственности, нашедшей свое выражение в первую очередь в трактатах «К критике политической экономии» и «Капитал» в рамках целостной социально-философской теории [3].

В начале XX века основные исследования велись в рамках теории «хозяйственной этики», представленной трудами таких выдающихся философов, историков и социологов, как М.Вебер, В.Зомбарт и Г.Зиммель. М. Веберу принадлежит детальное исследование взаимосвязи протестантской этики и «духа капитализма» (1905), предпринятое в рамках масштабного проекта изучения хозяйственной этики мировых религий.

В. Зомбарт одновременно с М. Вебером обращается к прослеживанию процессов становления современного капиталистического общества, к выявлению его фундаментальных принципов и в первую очередь ценностных структур восприятия и понимания мира сквозь призму хозяйственной деятельности. Наиболее известным исследованием В. Зомбарта, посвященным данной проблематике, является сочинение «Буржуа: Этюды по истории духовного развития современного экономического человека» (1913). Если для М. Вебера «капитализм» является общим понятием и на его взгляд, возможно, говорить о капитализме античного мира или капиталистических отношениях в древневосточных обществах, то В. Зомбарт полагает капитализм

уникальным феноменом, присущим исключительно западному миру и уже в наше время постепенно продвигающемся к тому, чтобы охватить весь мир. Из этого следует, что на взгляд В. Зомбарта надлежит прояснить уникальные характеристики западного общества, выявить те предпосылки, что привели к становлению капиталистического общества и «буржуа» как «капиталистического человека». Метод его рассмотрения проблемы, так же как и метод М. Вебера – историко-генетический, имеющий своей задачей проследить истоки современного капиталистического мира с присущими последнему ценностями хозяйства [4, с.29].

Г. Зиммель, примыкающий по проблематике и во многом по методологическим установкам к М. Веберу и В. Зомбарту, основываясь на постулатах «философии жизни», предпринял масштабное изучение функции денег в современном обществе с позиций философского и социологического анализа. Наиболее важным результатом предпринятого исследования стала постановка и частичная реализация задачи проследить воздействие и взаимодействие феномена денег, богатства и таких сфер жизни общества, как мода, искусство, повседневные житейские представления («Философия денег»). Как отмечал сам Г. Зиммель, целью названной работы было «подвести фундамент под исторический материализм, который позволит сохранить пояснительную ценность введения хозяйственной жизни в число причин духовной культуры, но признать при этом, что именно эти хозяйственные формы являются результатом глубоких оценок и течений психологических, даже метафизических, предпосылок» [5].

Если представители направления «хозяйственной этики» скорее отталкивались от марксистской концепции и определяли собственные взгляды в противопоставлении ей, то неомарксизм в лице Г. Лукача и т.н. «франкфуртской школы» имел своей целью (по крайней мере в 20-е – 30-е гг. XX в.) соединить результаты и методологию марксизма с достижениями направления «хозяйственной этики», дать адекватную современную интерпретацию марксизма, удерживая его сущностное ядро, а не те или иные конкретные положения, укоренные в исторической ситуации прошлого. Восприняв от неокантианского движения повышенный интерес к аксиологической проблематике, Г. Лукач и «франкфуртцы» (М. Хоркхаймер, Т.В. Адорно, Г. Маркузе) предпринимает анализ социальной реальности и форм ее репрезентации, построенный через возвращение в социальную философию диалектического метода и обращение к категориям «овеществления» и «отчуждения»

«Франкфуртцы», отказавшись от теории пролетариата как революционного класса, обратились к анализу ситуации отчуждения от средств и результатов производства, к ситуации самоотчуждения субъекта в условиях индустриаль-

ного общества. С позиций проблематики аксиологического статуса собственности, «франкфуртская школа» и иные, более поздние направления неомарксизма (Ж.-П. Сартр, М. Мерло-Понти, Л. Альтюссер, Э. Балибар и др.) интересны тем, что ставят вопрос о внутренней динамике процессов отчуждения, одновременно увязывая последние, в частности, с трансформациями онтологических оснований хозяйства. Углубление в проблематику отчуждения тесно связано с развитием экзистенциальной философии, где данные вопросы занимают видное место в трудах М. Хайдеггера, К. Ясперса, Ж.-П. Сартра и др.. В трудах двух первых из названных авторов особенного внимания заслуживает обращение к проблеме техники, ее роли в современном обществе, к проблеме объективации мира, предстающего как реальность функций [6, с.45].

Ряд исследований, выявляющих те, или иные, аспекты аксиологического статуса собственности или связанные с ним моменты, был предпринят российскими философами, в первую очередь в начале XX века. Среди данных исследований следует выделить работу С.Н. Булгакова «Философия хозяйства» и В.В. Зеньковского «Основы христианской философии», в которых предпринимается попытка открыть онтологическое укоренение аксиологического статуса собственности [7].

В каждую историческую эпоху собственность как экономическая категория отражает всю систему социально-экономических отношений. Формы собственности и ее разновидности соответствуют сложившейся социальноэкономической системе на всех ее уровнях. Проблема о собственности чрезвычайно многосторонняя и с каждым новым этапом развития экономической мысли обнаруживаются все новые стороны этой проблемы.

Понятие собственности относится к числу наиболее важных и сложных проблем экономики и экономической теории. Общественная мысль всегда уделяла большое внимание проблеме собственности. Специальные обращения к ней содержатся в исторической, философской и художественной литературе. Богатый материал накоплен в юридической литературе. Экономическая наука также всегда уделяла особое внимание этой проблеме. Несмотря на это, данная проблема остается дискуссионной.

Собственность – исторически развивающаяся система объективных отношений между людьми по поводу распределения (присвоения) средств и результатов производства.

Категория «собственность» исторически вошла в научный оборот задолго до того, как возникла экономика и экономическая теория в качестве особой отрасли науки. Прежде всего, собственность стала официальным объектом правовой, юридической науки и философии.

Преобразования в отношениях собственности непосредственно накладывают отпечаток на жизнь и благосостояние людей, напрямую затрагивают их интересы, видны на поверхности жизненных, общественных явлений. Поэтому исследование отношений собственности становится одной из первоочередных задач научной и общественной мысли.

Долгое время собственность как особое общественное отношение являлась непосредственным предметом юриспруденции, прежде всего гражданского права. Однако с дальнейшим развитием общественного производства и появлением новых форм предпринимательской деятельности собственность приобретает всё большую значимость в своем экономическом аспекте, становится наряду с юридической также и определяющей экономической категорией, с социальным философским оттенком.

Понятие собственности нельзя сводить к вещественному содержанию или к отношению человека к вещи. Собственность - определённое социальное отношение между людьми, общественными классами, которое развивается в соответствии с изменениями социально-экономических условий жизни общества. Собственность характеризует положение отдельных социальных групп в производстве и взаимоотношения между ними [8].

Подобно другим общественным отношениям, собственность и регулирующие её правовые нормы имеют исторический характер. В каждой историческую эпоху собственность развивалась различно и при совершенно различных общественных отношениях. Вопрос о собственности, как в теории, так и на практике всегда прямо или косвенно отражал интересы соответствующих классов, т.к. экономическое принуждение к труду исходит из собственности на условия производства или из собственности на капитал, а соответственно благоденствие того или иного класса зависит напрямую от возможности присвоения этих объектов собственности. В своё время буржуазия провозгласила величайшим злом феодальную собственность. Утвердившаяся в результате буржуазных революций капиталистическая частная собственность изображалась её идеологами как самая справедливая, отвечающая естественным правам человека. Капиталистическая собственность по сравнению с феодальной была прогрессивной, поскольку ускоряла рост общественного производства и материального богатства и благодаря этому, несмотря на резко выраженное имущественное неравенство людей, способствовала развитию экономики и культуры общества. Это прогрессивное для своего времени значение буржуазной собственности получило философское и экономическое обоснование в произведениях таких мыслителей, как Дж. Локк, А. Смит, Д. Рикардо, Ф. Кенэ и др. Они рассматривали буржуазную частную

собственность как вечное условие социального прогресса [9].

В последствии марксизм, не отрицая прогрессивности капитализма и для определённой исторической эпохи, научно доказал путём анализа противоречий капиталистического способа производства неизбежность гибели частнособственнической системы и перехода к новому, социалистическому обществу, к новой экономической структуре производства и соответствующей ей общественной форме собственности. На практике же попытки построения социализма не увенчались успехом [10].

С ростом ассоциированных и государственных форм частной собственности в условиях современного капитализма идеологи капитала уже не говорят о вечности и справедливости частной собственности. Они пытаются, создавая теории индустриального общества, сближения двух мировых систем, вывести новейшие формы капиталистической собственности. Пропагандируя тезис диффузии собственности, экономисты пытаются доказать, что в условиях современного капитализма происходит возрастание числа мелких акционеров, которые оказывают определяющее влияние на деятельность крупных компаний.

Для экономики любого исторического периода важно создание и поддержание подвижной в своих рамках системы, включающей целый спектр организаций предпринимательской деятельности, что связано с большой разнообразностью и неуклонным ростом человеческих потребностей. Поэтому возникновение той или иной формы собственности в определённом историческом периоде, т.е. перераспределение объектов и прав собственности было ответом на изменения и требования экономических, социальных, политических и других аспектов жизни, как отдельных сообществ, так и человечества в целом.

Право собственности создает фундамент правового обеспечения модернизации экономической системы Республики Казахстан. Отношения собственности представляют собой правовую основу экономических отношений в период социально-экономических изменений и перехода к использованию рыночных отношений в нашей стране.

Экономическая жизнь общества в периоды повышенной социальной активности ведет, как правило, к перераспределению объектов и прав собственности. Эти перераспределения и являются сменой форм собственности в течение веков. Хотя современная экономика и не знает экономической системы без слабостей и недостатков, всё-таки благодаря этому поступательному развитию человечество имеет в своём распоряжении гибко реагирующий на требования времени рыночный механизм.

Литература:

- 1 Антология мировой философии. В 4-х т. – М.: Мысль, 1969. Т.1. – 576 с.
- 2 Происхождение свободы, собственности и справедливости // www.libertarium.ru
- 3 Нарский И.С. Отчуждение и труд: По страницам произведений К.Маркса.- М.: Мысль, 1983. – 144 с.
- 4 Социология: Учебник для вузов / Под ред. проф. В.Н. Лавриненко - М.: ЮНИТИ-ДАНА, 2002. - 407 с.

- 5 Громов И.А.,Мацкевич А.Ю. Западная теоретическая социология. Формальная социология Г. Зиммеля // www.society.polbu.ru
- 6 Лукач Г. История и классовое сознание.– М.: Логос-Альтера, 2003 – 222 с.
- 7 Бочкарёв С.А. Русские мыслители об антропологическом смысле собственности // www.Credonew.ru
- 8 Игнатовский П. Собственность, ее истоки в настоящем и будущем // Экономист,1999, № 11.-С.41-54
- 9 Ахвледиани А.А., Ковалев А.М. Собственность. Власть. Политика. М.: МГУ, 1996. - 275 с.
- 10 Постигение Маркса / Под ред. Ю.М. Осипова. - М.: Изд-во Моск. университета; ТЕИС, 1998.- 376 с.

УДК 343.9

ТУРИСТІК ҚЫЗМЕТТЕГІ КРИМИНОЛОГИЯЛЫҚ КӨЗҚАРАС

Назарова Г.Қ. – А.Байтұрсынов атындағы Қостанай мемлекеттік университеті 6М030100 – Юриспруденция мамандығының магистранты

Түйін

Бұл мақалада туристік қызметтегі криминология атты ғылымның жаңа бағытын дамыту бойынша жекелеген нақты фактілер мен аргументтер берілген. Мұнда Қазақстан Республикасының азаматтары үшін маңызды деп саналатын бірнеше объектілерді саралау барысында туристік индустрияда қауіпсіздікті қамтамасыз ету мәселесін зерделеу керектігі анықталды. Зерттеуге ұсынылған тақырып аясында ақпараттық тасқынның мөлдірлігі және саяхат кезінде барлық қауіпсіздік шараларын ұйымдастыру қажеттігі айқындалды.

Аннотация

В данной статье приводятся аргументы, свидетельствующие о необходимости развития нового научного направления как криминология туристской деятельности. На основе анализа некоторых проблемных зон, приоритетных для Республики Казахстан, внутреннего и въездного туризма, определяются несколько исследовательских доминант нового направления исследований, ориентированных на прикладные задачи в туристской индустрии, а именно на обеспечение информационной прозрачности и безопасности путешествий с позиций криминологии.

Summary

This article describes some of the arguments in support of the necessity of development of the new scientific direction- criminology of tourist activity; authors define a number of research dominant of marketing research areas focusing on applications in the sphere of tourism, namely, to ensure transparency and safety of travel, basing on an analysis of some problematic areas of priority for the Republic of Kazakhstan domestic tourism.

Соңғы он жылдың ішінде туристік индустрия қарыштап дамып келеді. Оған қазіргі халықтың әл-ауқаты артып, көптеген жаңа көлік құралдарының пайда болуы себеп. Өйткені, жаңадан пайда болған көліктер арқылы шалғайда жатқан демалыс орындарына қиындықсыз барып, демалып келуге мүмкіндік туды. Міне, осы туристік қызмет көптеген елдер үшін ең басты табыс көзі болып отыр.

Қазақстан Республикасы үшін де туризм экономиканы жақсартып, жоғарылатуға қатысты ең басты бағыттардың бірі. Дегенмен қазіргі таңда қаражат келуші немесе кетуші азаматтарға қызмет көрсету барысында түсетіні белгілі. Барлық жағдайды ескере отырып, елімізге келушілерден гөрі Еуропаға барып, демалушылар соң-

ғы жиырма жылдың ішінде жиілеген. Азаматтарымыздың сыртқа кетіп, демалудағы басты себептері:

- ✓ Қазақстандық қызмет түрінің әлі де болса жастығы. Өзге де әлемдік деңгейде мәдениет, тарихын білуге деген құштарлық.
- ✓ Азаматтардың өз қалтасына қарай, тиімді демалыс орындарын іздестіруі.

Туристік индустрияны қазір барлық елдер мен халықтарды біріктіруші институт ретінде қарауға болады. Себебі, қай азамат болмасын өзге елдің мәдениетін, тарихын, әдет-ғұрып, салт-дәстүрін біле отыра ол халықпен жақындай түседі. Сол себепті ол халықаралық аренада әлеуметтік-мәдени құбылыс деген атауға ие болып отыр.

Бүгінгі күнге дейін халықтың демалыс орны, бос уақыты, туризм сынды қызметтермен әр түрлі ғылым түрі айналысты. Яғни олар философия, саясаттану, әлеуметтану, география, экономика және т.б. Бірақ, бір байқайтын жайт, туристік қызмет құқық және криминология саласынан қаралмаған.

Ол Қазақстан Республикасының «Туристік қызмет туралы» заңына сәйкес 6 баптың 2 тарауы бойынша келу туризмін - Қазақстан Республикасының аумағында тұрақты тұрмайтын адамдардың Қазақстан Республикасы шегіндегі саяхатын, шығу туризмін - Қазақстан Республикасының азаматтары мен Қазақстан Республикасында тұрақты тұратын адамдардың басқа елге саяхатын қамтиды

Туризмдік қызметті мемлекет реттеу деген тұрғысында біріншіден олар екеуара келісім-шарт арқылы жұмыс істейді. Сол шарт арқылы негізгі талаптар мен ережелер анықталады. Екіншіден, келу туризміне құқықтық жағы да кіреді. Яғни, Қазақстан Республикасына демалып келген азаматтар, яки қылмыстық немесе әкімшілік жазаға тартылады.

Бұл жерден Қазақстан Республикасына келуші туристтерге қатысты заң керек екенін байқауға болады. Себебі, сол заң бұзушылармен күресу мақсатында.

Сондай-ақ келу туризмімен бірге шығу туризмін қарауға болады. Өйткені, қай елдің азаматы болмасын демалуға барған жерінің заңдарын бұзбауы тиіс. Сонымен қатар осы тезис барысында қылмыстық немесе әкімшілік жазаға тартылған шетел азаматтарының жазалары қандай болатыны жөнінде айта кетсек. Кейбір елдерде қылмыс түріне байланысты өлім жазасына дейін кесілуі мүмкін. Көп жағдайда шетел азаматтары сол елдің тұрғылықты азаматтары сынды жазаға тартылады. Яғни шетел азаматтарына қатысты заңдар қарастырылмаған.

Сонымен қатар ішкі туристер жөнінде де айта кету керек. «Ішкі» және «Сыртқы» туристердің байланысы тығыз. Ішкі турист ол елдің тілі мен заңдарын, әдет-ғұрып, салт-дәстүрін білетін азамат. Сондықтан бұл жайттар оған келеңсіз жағдайларға тап болудан сақтайды. Сол себепті, ішкі туристерге өз елінде демалып, саяхаттау әлдеқайда ыңғайлы. Себебі, көп жағдайда барған елді-мекеннің жай-жапсарын білмегендіктен көптеген келеңсіз жайларға тап болады.

Ал «Сыртқы» туристердің проблемалары білмейтін елді-мекенге келуден басталады. Өйткені, Қазақстанда заң бұзбай, ел қатарлы өмір сүретін азаматтар шет елдерге барып, тәртіп немесе заң бұзушы атануы әбден мүмкін. Оған себеп барған елінің заңын білмегендіктен болып жатады. Білмегендіктен заң бұзады. Ал заң бұзушы әрдайым жауапкершілікке тартылады.

Демалушы азаматтар үшін құлаққағыс ретінде ең алдымен, сенімді туристік қызмет көрсететін компанияларды таңдау керек. Ол компания

мойнында туристке барар елдің орналасқан жері, мәдениеті мен тарихы жөнінде ақпарат беруі керек.

Қазақстандағы ішкі туризмнен мысал келтіре кетсек. Қазақстан Республикасындағы туризм дамуының кенжелеуінің басты факторы ретінде саяхаттаушы азаматтың қауіпсіздігі қажетті деңгейде болмауы. Ал «қауіпсіздік» факторы туристік елдердің ішіндегі рейтинг бойынша ең басты орынды алады. Себебі, «Бәсекелестік индексі» осы фактормен анықталады. Шетел сарапшыларының айтуы бойынша Қазақстан Республикасындағы «қауіпсіздік индексі» ең төменгі деңгейде екенін айтқан. Соңғы уақытта келу туризмі бойынша біздің еліміз ақсап тұр. Өйткені, бұған «қауіпсіздік индексімен» бірге демалып келген азаматтардың ақпараттандырылмауы себеп.

Қазақстан Республикасына шетелден келген азаматтар үшін мемлекетке қатысты толық ақпарат берілуі тиіс. Себебі, демалып келген жағдайда келеңсіз жайттарға тап болмас үшін.

Барлық айтылған жайттарға қарап, «қауіпсіз туризм» атты концепция келуші немесе шығушы азаматтар үшін дайындалу керектігі байқалады.

«Туризм» жөніндегі ғылым Қазақстан Республикасында әлі күнге дейін пайда бола қоймаса да, «туристика», «туризмология» сынды ұғымдар азаматтардың саналарына бірте-бірте енуде. Осы тақырыптарға байланысты жүргізілген көптеген зерттеулер осы салада мониторинг өткізу, туристік саладағы мемлекеттік және жеке әріптестік, ал солардың басым көпшілігі мемлекеттің аталмыш саланы реттеу үшін тікелей араласуы болып табылады.

Қазақстанда жүргізілген саралау жұмыстарына сәйкес, азаматтардың қауіпсіздігіне байланысты белгілі бір зерттеу жұмыстары мүлдем жүргізілмеген. Сол себепті, әлем және Қазақстан бойынша туристер қандай да бір оқиғаға тап болып, оларға не болғаны жайлы қандай да бір статистика табу қиынға соғады. Сондай-ақ келуші немесе кетуші туристердің қауіпсіздігіне байланысты ақпараттық саясаттың жоқтығы да білінеді. Сондықтан саяхат жасап жүрген жандардың қауіпсіздігі, құқықтары мен мүдделерін қорғайтын ғылымның жаңа бір саласы туристік криминология керек. Себебі криминология – бұл қылмыстар жөніндегі ғылым. Оның міндетіне қылмысты зерттеу, қылмыскер мен құқық бұзушылардың жеке тұлғасын анықтау секілді мәселелер кіреді. Криминологияның негізгі бөлігі виктимология болып саналады. Ол қылмыста азап шеккен азаматтардың рөлі және орнын зерттейтін сала. Туристік қызметті криминология бағытынан қарар болсақ, бірнеше маңызды деген мәселелерді айтып кетуге болады. Яғни ол заңға қайшы келетін іс-әрекеттер (өз жұмысына деген салғыр-салақтық, туроператорлық және турагенттік қызмет түрлері, туристік ақпараттық жүйелердегі операторлар, қонақ үй, қоғамдық тамақтану орындары және

т.б.) Сондықтан бұл жерде туристік жолдаманы алып, тұрғылықты тұратын орнына қатысты мағлұматтар жинау қажет. Себебі кейінірек сол азаматтарды әкімшілік немесе қылмыстық жазаға тарту үшін. Бұл жерде туристік қызметтің донорлық және рецептивтік территориялардағы іс әрекеті жөнінде сөз болуда.

Туристік қызмет бұл турист пен қоршаған ортаның тығыз байланыста болуы. Яғни ол өз еркімен немесе міндеттеп әкелген жағдайда айтылады. Міне, осы кезде азаматтар көптеген таңқаларлық және ойламаған жайттарға тап болып жатады. Сондықтан туристік қызметтегі виктимологиялық бағытты да айтып кетуге болады. Көптеген елдерде «дәстүрлі» қылмыс түрлері кездесіп отырады. Мысалы, Италияның астанасы Рим өздерінің қалтаға қол салып, ұрлайтын ұрлықшыларымен танымал. Сол себепті криминологияның басты мақсаты қылмыстың алдын-алу болғандықтан, демалушыларға өз бұйымдарын немесе ақшаларын ұрлатып алмас үшін криминологтар мен туристік қызметкерлер белгілі бір ережелер дайындаса құба құп. Туристерді ақпараттық жағынан қауіпсіздендіру өте қиын әрі мемлекеттің тарапынан көп күшті қажет ететін мәселе. Бұл бір жағынан туристерге қажетті мағлұматтармен ақпараттандырып, содан кейін барып, мониторинг немесе басқа да зерттеу жұмыстарын, олардың іс-әрекетін қадағалап, әлемнің түкпір-түкпірінде орналасқан туристердің қауіпсіздігін сақтар еді.

Осы мәселелерді тілге тиек ете отырып, әлем бойынша туристік индустрияның қарқынды дамуының арқасында, сондай-ақ, сол саладағы қылмыстың жылдан-жылға өрши түсуі, саяхат жасаушыларға қатысты құқық бұзушылық криминологияның бір саласы ретінде туристік криминологияны дамытуды қажет етеді.

Туристік криминологияның мақсаты – туристерге қатысты жасалатын құқық бұзушылықтар мен қылмыстарды жергілікті заңнамаға сәйкес алдын-алып, криминологиялық ерекшеліктерін анықтау. Сонымен туристік криминологияның бір қатар мәселелерін айқындай түспек.

Қазақстан Республикасы және әлем елдері туризміндегі саяхат жасаушылардың қауіпсіздігіне байланысты мониторинг.

Әр елдегі криминогендік жағдайды ескере отырып, саралау. Және де қылмыстық экономикалық мінездемесін анықтау.

Туроператорлық қызметте «криминологиялық» карталарды дайындап, туристерге ақпараттануы үшін тарату.

«Қауіпсіз туризм» атты жобалар дайындау.

Туристік криминологиядағы туристік виктимологияны қажетті бір бөлігі ретінде қарастыру.

Әдебиеттер:

1 Қазақстан Республикасының «Туристік қызмет туралы» заңы 2001 ж. 13 маусымдағы № 211-II

УДК 343.2:343.9

БОРЬБА С МЕЖДУНАРОДНОЙ ПРЕСТУПНОСТЬЮ И ИНТЕРПОЛ КАК ИНСТРУМЕНТ КООРДИНАЦИИ УСИЛИЙ ГОСУДАРСТВ В БОРЬБЕ С ПРЕСТУПНОСТЬЮ

Сможж А.С. – магистрант специальности 6М030100 - Юриспруденция Костанайского государственного университета им. А. Байтурсынова

Түйін

Халықаралық деңгейдегі қылмыстылықтың өсуі мұндай халықаралық бірлестіктің мүддесіне тиетін оның глобалды мәселесі жасайтын масштабы бүгінмен шектелмейді. Қылмыстылықтың ғаламдануына қарсы күрес істестіктің тиімді және бірлескен шараларының қабылдануын мемлекеттен талап етеді.

Аннотация

Сегодня не вызывает сомнения то, что рост преступности на международном уровне достиг такого масштаба, что сделал ее глобальной проблемой, затрагивающей интересы международного сообщества. Глобализация преступности требует от государств принятия эффективных и совместных мер сотрудничества в борьбе с этим явлением.

Summary

Today doesn't raise the doubts that criminality growth at the international level has reached such scale that has made its global problem infringing on interests of the international community. Globalization of criminality demands from the states of acceptance effective and cooperation joint efforts in struggle against this phenomenon.

Международная преступность представляет собой совокупность всех преступных дея-

ний, совершенных в определенный период в государствах.

Под международной борьбой с преступностью понимается сотрудничество государств в борьбе с определенными видами преступлений, совершенных индивидами. При этом различают два основных вида сотрудничества государств в борьбе с международной преступностью: заключение международных договоров по различным аспектам этой деятельности и участие государств в международных организациях, специализирующихся на борьбе с преступностью. [1, с.74]

Сотрудничество государств развивается на трех уровнях:

1. Двустороннее сотрудничество. Здесь наибольшее распространение получили двусторонние соглашения по таким вопросам, как оказание правовой помощи по уголовным делам, выдача преступников, передача осужденных лиц для отбывания наказания в стране, гражданами которой они являются. Межгосударственные и межправительственные соглашения, как правило, сопровождаются межведомственными, в которых конкретизируется сотрудничество отдельных ведомств.

2. Сотрудничество на региональном уровне обусловлено совпадением интересов и характеров отношений стран определенного региона. Так, например, в 1971 г. 14 государств-членов ОАГ подписали в Вашингтоне Конвенцию о предупреждении актов терроризма и наказании за их совершение. 20 апреля 1959 года в Страсбурге страны-члены Совета Европы подписали Европейскую Конвенцию о взаимной правовой помощи по уголовным делам.

В рамках СНГ в январе 1993 г. в Минске страны Содружества (кроме Азербайджана) подписали Конвенцию о правовой помощи по гражданским, семейным и уголовным делам.

3. Сотрудничество на универсальном уровне началось еще в рамках Лиги Наций, а продолжалось в ООН. В настоящее время создана целая система многосторонних универсальных договоров в области международного уголовного права:

* Конвенция о предупреждении преступлений геноцида и наказании за него 1948 г.;

* Конвенция о борьбе с торговлей людьми и с эксплуатацией проституции третьими людьми 1949 г.;

* Дополнительная конвенция об упразднении рабства, работорговли и институтов и обычаев, сходных с рабством 1956 г.;

* Международная конвенция о пресечении преступления апартеида и наказании за него 1973 г.;

* Токийская конвенция о преступлениях и некоторых других актах, совершаемых на борту воздушных судов 1963 г.;

* Гаагская конвенция о борьбе с незаконным захватом воздушных судов 1970 г.;

* Монреальская конвенция о борьбе с незаконными актами, направленными против безопасности гражданской авиации 1971 г.;

* Конвенция о наркотических веществах 1961 г.;

* Конвенция о психотропных веществах 1971 г.;

* Конвенция о борьбе против незаконного оборота наркотических средств и психотропных веществ 1988 г.;

* и т.д. [2, с.18]

Международное сотрудничество в борьбе с преступлениями предполагает решение государствами нескольких взаимосвязанных задач:

а) согласование квалификации преступлений, представляющих опасность для нескольких или всех государств;

б) координация мер по предотвращению и пресечению таких преступлений;

в) установление юрисдикции над преступлениями и преступниками;

г) обеспечение неотвратимости наказания;

д) оказание правовой помощи по уголовным делам, включая выдачу преступников.

Сотрудничество государств в области борьбы с преступностью ведется в нескольких направлениях:

1. Признание опасности для сообщества государств определенных уголовных деяний и необходимости применения совместных мер для их пресечения.

2. Оказание помощи в деле розыска скрывающихся на чужой территории правонарушителей. Существует два возможных канала осуществления – через дипломатические учреждения и путем непосредственных связей между органами, ведущими в своей стране розыск и дознание (правоохранительные органы). Необходимо отметить расширение этого направления сотрудничества: если раньше государства обращались к конкретной стране с просьбой о розыске или выдаче преступника, то в настоящее время этот розыск ведется во всемирном масштабе, причем объявляется розыск не только сбежавшего преступника, но и похищенного имущества. С целью облегчения розыска иногда осуществляется обмен информацией.

3. Помощь в деле получения необходимых материалов по уголовному делу. В случае совершения преступления или совершения его в нескольких странах или совершения его части в другом государстве и т.д. Свидетели и вещественные доказательства могут находиться в другом государстве. Для получения материалов по делу в отдельных случаях необходимо произвести следственные действия за границей, что осуществляется путем направления соответствующего отдельного поручения (commissions rogatoires). Это может быть поручение допросить свидетеля, потерпевшего, произвести осмотр места происшествия и т.п. Соглашение определяет, какого рода поручения можно давать соответствующим органам другого государства. Орган, который должен выполнить это поручение руководствуется своими национальными процес-

суальными нормами, при этом должны быть даны ответы на все поставленные в поручении вопросы.

4. Оказание практической помощи отдельным государствам в разрешении проблем преступности, изучении этих проблем. Этот вид помощи выражается в направлении в отдельные страны экспертов, призванных оказать конкретную помощь (определить основные направления борьбы с преступностью, дать рекомендации по организации пенитенциарной системы и др.).

5. Изучение проблем преступности и борьбы с ней. С этой целью созываются международные конгрессы, конференции, создаются международные организации, научно-исследовательские институты.

6. Обмен информацией. Государства часто договариваются предоставлять друг другу информацию, необходимую для успешного проведения следствия и поимки преступника, а также другую информацию уголовного характера. В частности обмен информацией о приговорах, вынесенных в отношении граждан другой страны. Как правило, обмен такого рода информацией происходит раз в год. [3, с.30]

В современном международном праве все больше утверждается принцип универсального преследования лиц, виновных в международных преступлениях. Механизм принципа универсальной юрисдикции: вначале страна, где находится лицо, против которого выдвигаются обвинения, начинает расследование. При наличии достаточных оснований власти арестовывают подозреваемого. Затем выясняется, нет ли иной страны, юрисдикция которой имела бы приоритетное отношение к данному делу. В соответствии с международным правом приоритет отдается территориальной юрисдикции.

Женевские конвенции 1949г. предусматривают принцип *aut dedere aut punire*, согласно которому государство берет на себя обязательство наказать преступников или выдать их запрашиваемой стороне. Данный принцип предоставляет широкое пространство для применения в уголовном законодательстве принципа универсальной юрисдикции касательно таких преступлений как геноцид и военные преступления, составы которых определены в Женевских конвенциях 1949 г. Применение универсальной юрисдикции обеспечивает взаимодействие международного и национального уголовного права. [4, с.15]

Действительным инструментом координации усилий различных стран мира в борьбе с преступностью стала Международная организация уголовной полиции (МОУП) - Интерпол.

Это единственная международная организация, принимающая непосредственное участие в борьбе с преступностью.

Интерпол был создан в 1923 г. как Международная комиссия уголовной полиции (МКУП) для координации борьбы различных стран с общеуголовными преступлениями с центром в

Вене. В 1938 г. она практически прекратила свое существование из-за оккупации Австрии фашистской Германией. В современном виде воссоздана в 1946 г. Устав Интерпола вступил в силу в 1956 г. Ее членами являются более 186 государств. Штаб-квартира находится в Лионе (Франция).

Основные цели организации:

- обеспечивать и развивать широкое взаимное сотрудничество всех органов (учреждений) уголовной полиции в рамках существующего законодательства стран и в духе Всеобщей декларации прав человека;

- создавать и развивать учреждения, которые могут успешно способствовать предупреждению и борьбе с общей уголовной преступностью. Устав запрещает любое вмешательство в деятельность политического, военного, религиозного или расового характера. [5, ст.3]

Основные направления деятельности Интерпола:

- 1) уголовная регистрация. Будучи общепризнанным и наиболее эффективным средством раскрытия международных уголовных преступлений, розыска и задержания международных преступников, она организуется Генеральным секретариатом по специальной методике в целях идентификации, как преступников, так и некоторых преступлений. Уголовная регистрация подразделяется на два основных вида: общую и специальную. Объектом общей регистрации становятся сведения о международных преступниках и преступлениях уголовного характера, имеющих международный элемент. Специальная регистрация фиксирует отпечатки пальцев и фотоснимки преступников. По каждому виду уголовной регистрации ведутся картотеки.

- 2) международный розыск преступников, подозреваемых в совершении международных преступлений, лиц, пропавших без вести, похищенных ценностей и других объектов преступного посягательства. На долю международного розыска преступников приходится основной объем всей розыскной работы Интерпола. Он включает в себя оперативно-розыскные действия, проводимые за пределами территории государства, где было совершено преступление. В розыске участвует полиция нескольких стран с соблюдением национального законодательства и ведомственных инструкций. Интерпол не только координирует действия полиции нескольких стран, но и оказывает помощь в снабжении информацией из своих картотек.

В случае успеха задерживают и водворяют преступника под стражу, после чего по дипломатическим и другим каналам производятся переговоры о его выдаче (экстрадиции) государст-

ву, на территории которого совершено преступление или гражданином которого он является.

3) международный розыск лиц, пропавших без вести, проводится в рамках Интерпола в случаях, когда национальный розыск не принес успеха и когда собраны доказательства того, что разыскиваемый покинул пределы государства-инициатора розыска.

4) международный розыск похищенных ценностей. К их числу относятся автомобили и другие транспортные средства, произведения искусства (картины, скульптуры, антиквариат, другие музейные экспонаты), археологические ценности, оружие и т.п. [6, с.44]

В соответствии со ст.5 Устава структура Интерпола такова:

- Генеральная ассамблея — высший орган Интерпола, сессии которого проводятся ежегодно;

- Исполнительный комитет — административный орган с более узкими полномочиями и более узким составом участников: президент, три вице-президента и девять представителей от стран. Исполнительный комитет формируется с учетом географического принципа, в нем представлены все основные регионы мира. Заседания исполкома проводятся два раза в год.

- Постоянно действующим рабочим аппаратом организации является секретариат во главе с генеральным секретарем. Институт советников в Интерполе создан для научной проработки отдельных проблем, решение по которым предстоит принять на сессии его Генеральной ассамблеи. В качестве советников приглашаются ученые и практики, имеющие авторитет в какой-либо области борьбы с преступностью.

Среди названных в ст.5 Устава есть орган, аналога которому нет в структуре других международных организаций: это национальные центральные бюро (НЦБ). Каждое государство при вступлении в Интерпол обязуется создать в своей полицейской службе собственное НЦБ. На 60-й сессии Генеральной ассамблеи Интерпола, которая проходила в Пунта-дель-Эсте (Уругвай) в 1991 г., рассматривался вопрос об изменении устава, в том числе и ст.5. В новой редакции этой статьи НЦБ выводятся из структуры Интерпола и становятся исключительно государственными органами. Но обсуждение этого новшества делегаты сессии перенесли на одну из последующих сессий, где и будет принято окончательное решение.

Партнерами секретариата в механизме борьбы с преступностью транснационального характера и являются НЦБ. В принятой в 1965 г. в дополнение к уставу 1956 г. «доктрине НЦБ» они определяются как «опорные пункты Интерпола на местах», то есть в государствах. А для полицейских органов своей страны НЦБ стали «национальными центрами по вопросам международного сотрудничества полиции в системе Интерпола». На последние была возложена важная

и ответственная задача — представлять Интерпол в своей стране, отстаивать его интересы, добиваться от его имени активного участия полиции страны во всех начинаниях Интерпола и предпринимаемых мероприятиях, быть инициатором и проводником решений его Генеральной ассамблеи.

И все же главное назначение НЦБ — вовлекать полицейские силы страны в международную борьбу с преступностью, налаживать и поддерживать их контакты с другими НЦБ и со штаб-квартирой Интерпола путем обеспечения постоянной готовности оперативно пропускать их «через себя», свои средства связи, как в страну, так и из нее, добиваться быстрого и качественно выполнения поступающих запросов.

Суверенный Казахстан, став полноправным членом мирового сообщества, провозгласив свою приверженность строго следовать основным принципам международного права, вступил в ряд авторитетных международных организаций, в числе которых и МОУП.

Резкий рост международной организованной преступности заставляет Казахстан все более активно осуществлять международное полицейское сотрудничество. Для преступников стало обычным делом скрываться от правосудия за рубежом. Республика Казахстан принята в Интерпол на 61-й сессии Генеральной Ассамблеи Международной Организации Уголовной Полиции, состоявшейся 4 ноября 1992 года в Дакаре (Сенегал). [7, с.79]

20 июля 1993 года Постановлением Кабинета Министров РК № 629 «О мероприятиях в связи с вступлением Республики Казахстан в международную организацию уголовной полиции (Интерпол)» в центральном аппарате Министерства внутренних дел Республики Казахстан создано Национальное центральное бюро Интерпола. С этого дня Казахстан пользуется возможностью осуществления международного розыска преступников и лиц без вести пропавших через Интерпол.

Сегодня НЦБ Интерпола в Республике Казахстан, в соответствии с законодательством, в рамках своих полномочий принимает меры по активизации взаимодействия казахстанских правоохранительных органов с Организацией Объединенных Наций, Шанхайской Организацией Сотрудничества, Европол и другими международными организациями и правоохранительными институтами. [8]

В связи с последними событиями в Республике Казахстан, Президент Н.А. Назарбаев выступил с заявлением о том, что Единому экономическому пространству (ЕЭП) нужна единая полиция. Глава государства считает, что для усиления борьбы с транснациональной организованной преступностью в ЕЭП назрел вопрос о создании, по примеру Интерпола, Евразпола – Ев-

разийской полиции. Президент также поручил Правительству РК выработать и направить партнерам по ЕЭП (Россия, Беларусь) соответствующие предложения. [9]

Республика Казахстан активно развивает международное сотрудничество с соблюдением принципа многовекторности в сфере борьбы с преступностью. Важным инструментом Республики Казахстан в выработке национальной стратегии борьбы с преступностью и в углублении сотрудничества в данной сфере является совершенствование внутреннего законодательства с учетом международно-правовых стандартов в области борьбы с международной преступностью. И речь идет, прежде всего, о правильном определении на законодательном уровне сущности деяний, составляющих международную преступность. Республике Казахстан следует также признать обязательными нормы международно-правовых актов в сфере борьбы с преступностью, к которым Казахстан еще не присоединился либо не ратифицировал их.

ЛИТЕРАТУРА:

1 Карпец И.И. Международная преступность, М., 1988

2 Султан К. Международное сотрудничество в борьбе с преступностью // Зан жане заман, №14, 2008

3 Фисенко И.В. Борьба с международными преступлениями в международном уголовном праве, Минск: Тесей, 2006

4 Сафаров Н.А. Универсальная юрисдикция в механизме преследования международных преступлений // Московский журнал международного права, № 4, 2005

5 Устав Международной организации уголовной полиции от 13 июня 1956 г.

6 Кудайбергенов М. Разыскивается Интерполом, Фемида, № 4, 1998

7 Джангильдин Т.М. О правовых основах деятельности Национального центрального бюро Интерпола в Республике Казахстан, Фемида, №1, 2001

8 Постановление Кабинета министров РК № 629 от 20. 07. 1993г. «О мероприятиях в связи с вступлением РК в Международную организацию уголовной полиции (Интерпол)».

9 Послание Президента Республики Казахстан от 27.01.2012 года

УДК 343. 21 (574)

**УГОЛОВНАЯ ОТВЕТСТВЕННОСТЬ ЗА УКЛОНЕНИЕ ОТ ОТБЫВАНИЯ
НАКАЗАНИЯ В ВИДЕ ЛИШЕНИЯ СВОБОДЫ**

Салко Т.Н. – магистрант специальности 6М030100 - Юриспруденция Костанайского государственного университета им. А.Байтурсынова

Түйін

Бұл мақалада бас бостандығынан айыруды өтеуден өтеуден қашуға, теориялық заң шығару және қылмыстық жауапкершіліктің құқық қолданатын мәселелері қаралады. Сот кесімінің тиісті іске асырылуы анығында жазаның мақсатты түрде орындалады. Жазаның орындалмауы заң және әділеттіліктің мәртебесіне ғана нұқсан емес, жазаның қолдануы арқылы едәуір дәрежеде жүзеге асырылатын қылмыстық заңның іс жүзінде пайдасыз әсері де шығын келтіреді.

Аннотация

В данной статье рассматриваются теоретические, законодательные и право-применительные проблемы уголовной ответственности за уклонение от отбывания лишения свободы. Ведь надлежащая реализация приговора суда является необходимым условием достижения целей наказания. Неисполнение наказания наносит урон не только авторитету закона и правосудия, но и делает фактически бесполезным действие всего уголовного закона, который в значительной степени реализуется посредством применения наказания.

Summary

In given article are considered theoretical, legislative and law applicable problems of a criminal liability for evasion from imprisonment serving. After all appropriate realization of a sentence of court is a necessary condition of achievement of the purposes of punishment. Punishment default causes a loss not only to authority of the law and justice, but also does actually useless action of the criminal law which is substantially realized by means of punishment application.

Одним из важнейших звеньев уголовно-правовой борьбы с преступностью является обеспечение исполнения уголовного наказания, наз-

наченного приговором суда по конкретному делу. Без реального исполнения уголовного наказания невозможно достижение целей, стоящих перед

наказанием. Надлежащая реализация назначенного приговором суда наказания — важнейшее условие обеспечения эффективной работы правоохранительного механизма [1, с.6]. Наряду с процессуальными и организационными средствами, призванными гарантировать в точном соответствии с действующим законодательством своевременное исполнение наказания, немаловажное значение имеет четкое и логически последовательное уголовно-правовое регламентирование ответственности за уклонение от отбывания назначенного наказания.

Уклонение от отбывания лишения свободы является часто встречающимся преступлением (ст. 359 УК РК), актуальность борьбы с которым во многом предопределена установлением в уголовно-исполнительном законодательстве системы различного рода отпусков и выездов осужденных из мест лишения свободы (ст. 84 УИК РК). Предоставление осужденным возможности кратковременного пребывания вне исправительного учреждения является одним из направлений либерализации исполнения наказания в виде лишения свободы, также в достижении целей исправительного воздействия важную роль играют контакты с внешним миром, посредством которых достигается укрепление связей с семьей, они облегчают социальную реинтеграцию заключенных и способствуют созданию атмосферы гуманности в местах лишения свободы.

В статье 349 УК РК уклонение от отбывания лишения свободы определяется как «невозвращение в исправительное учреждение осужденного, которому разрешен краткосрочный выезд за пределы места лишения свободы по истечении срока выезда, а равно осужденного, пользующегося правом передвижения без конвоя либо находящегося под надзором, совершенное с целью уклонения от дальнейшего отбывания наказания в виде лишения свободы» [2, с.141]. Как видно из указанной статьи, суть уклонения от отбывания лишения свободы заключается в том, что осужденный не совершает побег, не преодолевает охрану. Он легально находится вне места лишения свободы, вне охраны по перечисленным в законе основаниям. Но когда возникает обязанность возврата в исправительное учреждение, он этого не делает — уклоняется от отбывания лишения свободы навсегда или на какой-то срок.

Обычно в юридической литературе объектом уклонения от отбывания лишения свободы является нормальная деятельность учреждений, где отбывается наказание в виде данного преступления. [3, с.699]. Действительно, при совершении этого преступления места лишения свободы перестают обеспечивать исполнение наказания, их нормальная деятельность нарушается. По факту совершенного преступления в колониях осуществляются проверки обоснованности предоставления лицу, виновному в содеянном, права на выезд из места лишения свободы. Это

обычно ведет к определенному ужесточению выдачи администрацией места лишения свободы разрешений на выезды из колонии другим осужденным, что вызывает их протесты. У некоторых осужденных зарождаются планы уклонения от отбывания наказания аналогичным образом и т.д.

Помимо этого лицо, совершившее уклонение от отбывания наказания, перестает его отбывать. Оно выключается из процесса восстановления социальной справедливости и осуществления в отношении него карательно-воспитательного воздействия наказания. Суть уголовного наказания — в покаянии осужденного, которое при его уклонении от отбывания наказания не реализуется. Следовательно, непосредственный объект анализируемого преступления составляет не только нормальная деятельность органов, исполняющих лишение свободы, но и правосудие: приговор в отношении осужденного исполняется не полностью, что умаляет авторитет и статус правосудия. Неотвратимость исполнения наказания реализуется лишь частично.

В статье 93 УИК РК предусмотрены следующие легальные выезды осужденных из мест лишения свободы:

1. краткосрочные — на срок не более семи суток, не считая времени, необходимого для проезда в оба конца (не свыше пяти суток), в связи с исключительными личными обстоятельствами (смерть или тяжкая болезнь близкого родственника, угрожающая жизни больного; стихийное бедствие, причинившее значительный материальный ущерб осужденному или его семье), а также для предварительного решения вопросов трудового и бытового устройства после освобождения (п. «а» ч. 1); длительные на время ежегодно оплачиваемого отпуска (п. «б» ч. 1);

2. краткосрочный, предоставляемый женщинам, имеющим детей в доме ребенка колонии, для устройства последних у родственников либо в детском доме на срок до семи суток, не считая времени, необходимого для проезда туда и обратно (ч. 2);

3. один ежегодный краткосрочный осужденным женщинам, имеющим совершеннолетних детей-инвалидов, для свидания с ними на тот же срок (ч. 2).

В сопровождении родственников или иных лиц могут осуществлять выезд из колонии осужденные, страдающие психическим расстройством, не исключающим вменяемости, осужденные, являющиеся инвалидами I или II группы и нуждающиеся по состоянию здоровья в постороннем уходе, а также несовершеннолетние (ч. 4 ст. 93 УИК РК).

Нужно заметить, что перечисленные выше выезды «не разрешаются осужденным при особо опасном рецидиве преступлений... осужденным к пожизненному лишению свободы; осужденным, больным открытой формой туберкулеза; осуж-

денным, не прошедшим полного курса венерического заболевания, алкоголизма, токсикомании, наркомании; ВИЧ-инфицированным осужденным» (ч. 3 ст. 93).

Разрешение на краткосрочный выезд дается начальником исправительного учреждения с учетом личности и поведения осужденного. Заявление осужденного о краткосрочном выезде в связи с исключительными личными обстоятельствами должно быть рассмотрено не позднее чем в суточный срок (ч. 5 ст. 93) [4, с.32].

В соответствии с законодательством РК в местах лишения свободы осуществляется оперативно-розыскная работа, в одну из задач которой входит выявление лиц, склонных к побегу и УКлонению от отбывания наказания (ч. 1 ст.79 УИК РК). С учетом данных оперативно-розыскной службы выезды разрешаются не всем осужденным, а только тем из них, которым можно оказать доверие.

Выезд осужденных на территорию другого государства разрешается в порядке и в случаях, предусмотренных соглашениями с соответствующими государствами.

Поиск эффективных путей исправления осужденных привели к принятию положений, разрешающих выезды за пределы мест заключения и в пенитенциарных законодательствах зарубежных государств. Система выездов (отпусков, выходов) из мест лишения свободы широко применяется во многих странах мира. Так, в Швейцарии на основании ст. 32 Акта об исправительных учреждениях 1974 года осужденным полагается на продолжительное время оставлять тюремное заведение, если отсутствует значительный риск злоупотребления доверием. Такие выезды предоставляются в тюрьмах закрытого типа 2 раза в месяц на 58 часов и в тюрьмах открытого типа с вечера пятницы на 54 часа в качестве поощрения, а также в связи со смертью или болезнью близкого родственника, заболеванием самого осужденного, женитьбой, учебой, крещением детей, в целях поиска жилья и трудоустройством [5, с.18]. Показательно, что выезды предоставляются не только лицам, впервые отбывающим лишение свободы, но и рецидивистам после отбытия ими не менее половины срока наказания. При этом следует отметить, что доля невозвратившихся из отпуска колеблется в пределах 5 % от доли всех осужденных, пользующихся выездами.

В юридических литературных исследованиях встречаются мнения о том, что будто бы осужденный, находящийся в отпуске, продолжает отбывать лишение свободы. Так, И. Пяткевич пишет, что осужденный «во время нахождения в пути следования к месту отпуска, во время отпуска и во время возвращения к месту отбывания наказания продолжает отбывать уголовное наказание. Осужденный не снимается с учета исправительного учреждения. За ним постоянно

осуществляется контроль. Время нахождения за пределами колонии засчитывается в срок уголовного наказания, определенного приговором суда» [5, с.66].

Действительно, время пребывания осужденного за пределами исправительного учреждения засчитывается в срок отбывания наказания (ч. 6 ст. 93 УИК РК), и это верно. Такова позиция уголовно-исполнительного законодательства цивилизованных стран мира. Однако лица, легально оставившие места лишения свободы, вне стен исправительных учреждений наказание не отбывают. Названные лица не подвергаются в это время карательно-воспитательному воздействию наказания – они вне режима его исполнения. Также осужденному может быть предоставлено длительное свидание с родными и близкими вне места лишения свободы продолжительностью до 5 суток. Данный промежуток времени тоже засчитывается в срок отбывания наказания, однако во время подобного свидания наказание не отбывается.

Если лицо в свое легальное отсутствие в местах лишения свободы заболевает или по каким-либо иным причинам (например, из-за стихийного бедствия) не может прибыть в установленный срок в место лишения свободы, то время задержки тоже засчитывается в срок отбывания наказания.

Данное преступление относится к категории длящихся. Оно считается оконченным с момента истечения срока выезда за пределы исправительных учреждений, который был предоставлен осужденному. Возвращение осужденного с небольшим опозданием может быть рассмотрено как малозначительное деяние, и на основании ч. 2 ст. 9 УК лицо не подлежит уголовной ответственности [3, с.700]. В статье 359 УК РК четко определено, что уклонением осужденного от отбывания лишения свободы признается его неявка в место лишения свободы «по истечении срока выезда или отсрочки». Поэтому не обоснованное какими-либо объективными причинами опоздание осужденного с возвращением в исправительное учреждение после легального выхода из него хотя бы на один день является оконченным преступлением – уклонением от отбывания лишения свободы. Вместе с тем было бы целесообразно внести в закон коррективы и предусмотреть за кратковременное уклонение от отбывания лишения свободы дисциплинарную ответственность. Например, уклонение осужденного от отбывания лишения свободы на срок до двух суток рассматривать как дисциплинарный проступок, а свыше этого срок, но до пятнадцати суток – как простое преступление. Уклонение осужденного на срок свыше пятнадцати суток расценивать в качестве квалифицированного преступления. Ведь на практике небольшое опоздание на несколько суток вопреки закону не считается преступлением. Например, в норме об уклонении от отбывания лишения свободы в Уго-

ловном кодексе Польши в Главе XXX, в частности, в § 2 ст. 242 указано: «Кто, используя разрешение временно покинуть без надзора пенитенциарное учреждение или место предварительного заключения, без уважительной причины не вернулся в течение трех дней по истечении установленного срока, подлежит штрафу, наказанию [в виде] ограничения свободы либо лишения свободы на срок до одного года» [7, с.85].

Вместе с тем опоздание из отпуска может быть вызвано объективными причинами. Такими, например, как тяжким заболеванием осужденного, его близких или родных, стихийным бедствием, прерыванием движения транспорта и др. В подобных ситуациях нет вины осужденного, а, следовательно, нет и уклонения от отбывания лишения свободы. В ч. 8 ст. 93 УИК РК определено, что «В случае возникновения непредвиденных обстоятельств, затрудняющих обратный выезд осужденного в установленный срок, по постановлению начальника органа внутренних дел по месту пребывания осужденного срок возвращения в исправительное учреждение может быть продлен до пяти суток с обязательным срочным уведомлением об этом администрации исправительного учреждения». Такое опоздание из отпуска засчитывается в срок отбытого наказания.

В ч. 10 ст. 93 УИК РК определено, что при уклонении осужденного от возвращения в установленный срок в исправительное учреждение он подлежит задержанию органами внутренних дел по месту его пребывания с санкции прокурора на срок не более 30 суток для решения вопроса о направлении его к месту отбывания наказания под конвоем или привлечении к уголовной ответственности. Вероятно, в подобных случаях решается вопрос о наличии или об отсутствии объективных причин, обоснованности задержки с возвращением осужденного в место лишения свободы для продолжения отбывания наказания. Если опоздание необоснованно, виновное лицо должно привлекаться к уголовной ответственности.

Законодательством определяются основания легального выхода осужденного из места лишения свободы. Два из них предусмотрены УК РК (ст. 359) и одно – УИК РК (ст. 93). При наличии установленных в ст. 72 УК РК оснований суд может беременным женщинам и женщинам, имеющим детей до 14-летнего возраста, отсрочить исполнение приговора или наказания. Если указанные категории женщин нарушат предъявляемые к ним требования в период отсрочки, то они должны реально отбывать лишение свободы, уклонение от которого, о чем упоминалось выше, влечет ответственность по ст. 359 УК РК. Указанные категории женщин немногочисленны. В ст. 93 УИК РК, как отмечалось ранее, предусмотрены различные виды отпусков, уклонение от возвращения из которых влечет ответственность по ст. 358 УК РК.

Таким образом, законодательством РК предусмотрена ответственность за уклонение от отбывания лишения свободы следующих категорий осужденных:

- лиц, не возвращающихся в установленный срок из отпусков;

- уклоняющихся от отбывания наказания беременных женщин и женщин, имеющих детей в возрасте до 14 лет, если суд определил осужденным отсрочку исполнения приговора, а затем отменил эту отсрочку;

- уклоняющихся от возвращения в место лишения свободы беременных женщин и женщин, имеющих детей в возрасте до 14 лет, если суд в процессе отбывания осужденными наказания отсрочил исполнение его неотбытой части и впоследствии в судебном порядке такая отсрочка была отменена.

Представляется верной позиция УК Республики Польши, в § 2 ст. 242 которого уклонением от отбывания лишения свободы или пребывания в месте предварительного заключения признается использование разрешений на временное оставление этих учреждений и невозвращение в них без уважительных причин. В указанной норме имеется в виду уклонение от лишения свободы при любом легальном выходе из места отбывания наказания. Решение правильное, достойное внимания. Собственно, подобный вывод можно сделать при расширительном толковании ст. 359 УК РК.

В заключении хочется отметить, что уголовное законодательство в отношении данного преступления не находится на заключительной стадии своего развития и будет, по-видимому, продолжать совершенствоваться. Однако современное состояние опыта других стран имеет позитивное значение в борьбе с преступностью, что позволяет национальному законодательству обратиться к нему и понять собственные перспективы развития уголовной ответственности за уклонение от отбывания лишения свободы.

Литература:

1 Наказание: понятие, цели, виды, порядок и назначение: Учеб. Пособие / Рахметов С.М., Кулмуханбетова Б.А. – Алматы: «Жеты Жарғы», 1999. – 120 с.

2 Уголовный кодекс Республики Казахстан. – Алматы: ЮРИСТ, 2012. – 172 с.

3 Уголовный кодекс Республики Казахстан: (Особенная часть) Комментарий. – Алматы: ЗАО «Жеті Жарғы», 2000 – 816 с.

4 Уголовно-исполнительный кодекс Республики Казахстан. – Алматы: ЮРИСТ, 2011. – 68 с.

5 Уголовный кодекс Швейцарии / Пер. с нем. М.: ЗЕРЦАЛО, 2000.

6 Пяткевич И. Если разрешен выезд... // Преступление и наказание. М., 1999. № 11.

7 Уголовный кодекс Республики Польша / Под общ. ред. Н.Ф.Кузнецовой и Ф.М. Решетникова. М.: ЗЕРЦАЛО, 1998.

УДК 004.738.1:004.91

РАЗРАБОТКА WEB-САЙТОВ: ОБЗОР ОСНОВНЫХ СИСТЕМ УПРАВЛЕНИЯ КОНТЕНТОМ

Храмушин Е.Е. – магистрант специальности 6М060200 - Информатика Костанайского государственного университета им А. Байтурсынова

Түйін

Бұл мақалада контентті басқарудың әйгілі жүйелерінің шолуы, CMS-тің салыстырмалы талдауы (контентті басқарудың жүйесі) туралы айтылады.

Аннотация

В данной статье ведется обзор популярных систем управления контентом, сравнительный анализ CMS (Системы управления контентом).

Summary

This article is an overview of the popular content management systems, comparative analysis of the CMS (Content Management Systems).

На сегодняшний день лишь совсем немногие сайты созданы без использования какой-либо системы управления содержимым. Мало того: количество таких сайтов стремительно сокращается. Даже бесплатные Google-сайты и платные конструкторы представляют собой систему управления. Процесс создания сайтов на основе той или иной CMS (Content Management System) является наиболее целесообразным даже для совсем небольших сайтов, таких как сайт «Визитка».

Основные преимущества разработки сайтов с использованием системы управления:

- Экономия времени. Уже при создании сайта, состоящего только из 3 страниц, ощущается, насколько неудобно верстать каждую страницу отдельно, вместо того, чтобы лишь один раз сверстать шаблон сайта. С ростом количества страниц временные затраты на внесение даже совсем несущественных изменений в дизайн или, например, в меню увеличиваются со скоростью геометрической прогрессии.

- Надёжность. Наиболее популярные системы управления проходят непрерывный путь тестирования и отладки, а чем больше Пользователей, тем меньше вероятность у ошибки остаться незамеченной.

- Независимость. Выбрав наиболее популярную CMS, вы оставляете себе возможность выбора подрядчика на выполнение тех или иных работ, связанных с сайтом. В противном случае вы попадаете в зависимость от того специалиста или фирмы, которые разработали вам сайт.

- Развитость. Ни для кого не секрет, что уже существует огромное количество той или иной функциональности, которую достаточно лишь задействовать или подключить к сайту в виде дополнительного модуля. У наиболее популяр-

ных систем существует весьма широкий выбор функциональности, который непрерывно растёт.

- Низкая стоимость. Выбрав высокоразвитую бесплатную систему управления, помимо экономии времени, вы существенно сэкономите средства на работе квалифицированного специалиста, так как, скорее всего, кроме верстки, наполнения и настройки сайта ему ничего делать не придется.

- Перспектива. Сегодня вам нужен сайт из 1-2 страниц, а завтра у вас появится потребность в развитии сайта и деньги, потраченные на разработку сайта без системы управления, будут потрачены впустую, так как всё придётся переделывать.

- Наукоёмкость. Большая часть функциональности существующих систем была написана не за одну неделю, месяц и даже год. Количество вложенного времени, сил и интеллекта несопоставимо с тем, что сможет вам предложить специалист, который решит сделать вам весь сайт самостоятельно

Сравнительный анализ CMS (систем управления контентом) является одним из пунктов исследовательской работы, необходимый для выявления CMS, наиболее подходящей к определенному функционалу.

К данному пункту исследования относится анализ приложений CMS, к которому относится анализ изменения исходного кода каждого из отдельно взятых компонентов, модулей, плагинов и CSS файлов, а так же исследование уровней безопасности каждой из CMS, систем управления доступа к программным приложениям администраторами либо пользователями как со стороны фронтенда, так и со стороны панели управления сайтом.

Вордпресс (wordpress). Очень популярная в рунете и мире CMS, особенно среди новичков. Вордпресс позволяет создавать сайты различного типа, информационные, новостные и т. п., но всё же, когда говорят о Вордпресс, подразумевают, что это, в первую очередь, движок для блогов. В классе блогдвижков Вордпресс является безусловным лидером. Таким образом, если стоит задача легко и быстро создать свой блог, либо, что практически то же самое, несложный сайт информационного типа, на который будете периодически добавлять новые статьи и позволять пользователям их комментировать, то Вордпресс - неплохой выбор.

Вордпресс хорошо русифицирован, для него написано множество дополнительных модулей и сделано множество шаблонов.

Минусы Вордпресса типичны для популярных CMS - не слишком быстрая работа сайта, возможность сбоев при высокой посещаемости и периодическое обнаружение тех или иных дыр в скрипте. Поэтому некоторые пользователи даже при создании блогов отдают предпочтение всё же более простым и лёгким системам. Также, очевидно, Вордпресс вряд ли подойдёт для сложного сайта с большой функциональностью, портала, интернет-магазина и т.п. - для них нужно обратить внимание на более универсальные CMS.

Вордпресс требует для работы php и MySQL. Установить Вордпресс несложно, и обычно никаких проблем у пользователей не возникает. Кроме того, есть ещё более простой вариант - можно выбрать для сайта хостинг с предустановленным Вордпресс, в этом случае не нужно будет ни скачивать и затем заливать файлы на хостинг, ни редактировать настройки и т. п., всё очень быстро и в один клик будет установлено с сервера. Среди хостингов с предустановленным Вордпресс (и другими популярными CMS), например, хостинг AGAVA.ru или хостинг Jino.

Джумла (Joomla). Ещё одна CMS, которая борется за звание самой популярной в мире. Joomla несколько сложнее в освоении, чем Вордпресс, но имеет и большую сферу применения. Для Джумлы разработано огромное число модулей, включая форумы, чаты, блоги, интернет-магазины и т. д., поэтому на ней можно смело пытаться делать сложный многофункциональный сайт. Вообще, на Джумле можно делать самые различные сайты, как простые, так и сложные, это универсальная CMS. Также для Джумлы существует огромное число шаблонов, и в возможности создания или выбора дизайна для сайта вебмастер практически не ограничен.

Увы, так же, как и Вордпресс, Джумлу не обошли стороной проблемы с глюками, дырами и торможением сайта при большой посещаемости. Впрочем, это не мешает множеству поклонников Джумлы считать эту CMS лучшим выбором для своих сайтов.

Друпал (Drupal). Эта CMS подойдёт для создания форумов, блогов (в т. ч. Многопользовательских), онлайн-энциклопедий, сайтов сообществ. Однако вряд ли данную систему можно назвать универсальной.

Сравнивая Друпал с Джумлой и Вордпрессом, можно однозначно сказать следующее - эта CMS не для тех, кто хочет создать сайт легко и быстро, установив и сразу же получив готовое. Drupal удобнее для тех, кто готов сидеть и тщательно выстраивать структуру сайта, чтобы получить то, что ему нужно, но не для привыкших к простым решениям новичков. Эта особенность отпугивает от Друпала тех, кто не любит особых сложностей, но привлекает тех, кто любит гибкость и любит поэкспериментировать.

Для Друпала есть шаблоны и модули, но по впечатлению их поменьше, чем для Джумлы, кроме того, по Друпалу меньше документации на русском языке.

Другие бесплатные CMS. Как уже было сказано, различных CMS очень много, и приведённые выше наиболее популярны. Ещё о нескольких бесплатных CMS напишем кратко:

php-nuke - одна из наиболее старых CMS, которая ранее была весьма популярной, но прославилась также и своей дырявостью и уязвимостью к взломам. Основное назначение - создание порталов, несложна в установке и управлении для новичков.

php-fusion - также CMS для создания порталов, немало модулей и шаблонов, сравнительно несложна в установке.

e107 - универсальная CMS для построения различных сайтов, много шаблонов и модулей. Однако некоторые пользователи указывают на наличие различных недоработок и медлительность сайтов под её управлением.

tambo - эта CMS предшественник Джумлы, и до сих пор неспешно развивается как отдельный проект. Попроще Джумлы, но для кого-то это может быть и преимуществом.

typo3 - cms-монстр, на ней работают многие большие сайты, включая сайты известных корпораций и госучреждений, рассматривается многими как бесплатный конкурент сложных коммерческих CMS. Велика по размеру и довольно сложна в освоении, но обилие возможностей может побудить в некоторых случаях сделать выбор в её пользу.

textpattern - по большей части применяется как движок для блогов, но, так же, как и вордпресс, может использоваться для создания несложных информационных сайтов. Если вордпресс вам чем-то не нравится, можно рассмотреть данную CMS как альтернативу ему.

Коммерческие CMS. В данном сегменте полностью доминируют российские разработки. Говоря об отличиях коммерческих CMS от бесплатных, можно отметить их универсальность (подавляющей части), но при этом наличие нескольких версий - от дешёвых и даже бесплатных и

простых до более дорогих, включающих мощную функциональность и подходящих для создания практически любого сайта. Безусловным Лидером здесь является CMS Битрикс (Bitrix), на нём работают очень много различных сайтов. Из всех русских коммерческих CMS она является наиболее мощной. Среди конкурентов Битрикса можно отметить NetCat, ABO.CMS, Amiro.CMS, UMI.CMS, Host.CMS и др. Кроме этого значительное число веб-студий используют при создании сайтов самописные универсальные CMS собственной разработки. Отдельно можно отметить CMS Data Life Engine (DLE), которая преподносится разработчиками как движок для крупных новостных порталов.

Какую CMS выбрать? Однозначно ответить на вопрос "Какая CMS лучше?" нельзя. Ответ зависит от разных причин, в первую очередь от тех целей и задач, которые стоят при создании сайта, требуемой функциональности, ну, и кроме этого, желания и готовности бороться с трудностями в освоении конкретной CMS.

Если нужно установить сайт быстро и просто, то для большинства сайтов подойдут вордпресс или джумла. Вордпресс подойдёт для

блога, несложного информационного сайта, джумла - для сайта-портала с различными дополнительными возможностями. Если ваши требования более специфичны и вы готовы потратить время на освоение CMS и на достаточно кропотливую разработку сайта, можно обратить внимание на другие системы, соответствующие целям и задачам сайта.

Для ответственной задачи - создания коммерческого сайта, сложного высокопосещаемого проекта - можно выбрать и коммерческую CMS, это будет более удобно и надёжно, хотя и сложный коммерческий сайт можно, если вы хотите сэкономить, сделать на джумле.

Создание сайтов с использованием CMS – хороший стиль и правильное решение.

Литература:

- 1 Тихонов А.Н. «Интернет-порталы: содержание и технологии». Москва. Просвещение. 2010
- 2 Харвани Б.М. «Системы управления контентом, Компьютеры и сети». 2009
- 3 www.hostcms.ru

УДК 378.14:377.5

ВВЕДЕНИЕ ИНСТИТУТА УГОЛОВНОЙ ОТВЕТСТВЕННОСТИ ЮРИДИЧЕСКИХ ЛИЦ В РК

Салова О.А. – магистрант Костанайского государственного университета им. А.Байтурсынова, юрисконсульт ТОО «Межгосударственный центр торгово-экономического сотрудничества и сертификации «КАЗРОССЕРТ»

Түйін

Бұл мақалада ҚР заңнамасына заңды тұлғалардың қылмыстық жауапкершіліктері туралы мәселелер енгізілгені қарастырылады. Қазақстан Республикасының заңы мен шет елдер заңдары арасында салыстырмалы сараптама жүргізілген.

Аннотация

В статье рассматриваются вопросы, связанные с введением уголовной ответственности юридических лиц в законодательство РК. Осуществлен сравнительный анализ законодательства РК и зарубежных стран.

Summary

In the article questions, in connection with introduction of a criminal liability of legal bodies in legislation Republic of Kazakhstan are considered. The comparative analysis of legislation Republic of Kazakhstan and foreign countries is carried out.

До недавнего времени уголовная ответственность юридических лиц оставалась специфической чертой главным образом англо-американского уголовного права. Однако в последние годы все больше стран мира стали вводить рассматриваемый институт в свое уголовное законодательство.

С переходом экономики на рыночные отношения в Казахстане стали совершаться экономические преступления под прикрытием юридичес-

ких лиц, что затруднило не только их выявление, но и породило проблемы, связанные с более точной их правовой оценкой, квалификацией содеянного. Все это делает вопрос введения уголовной ответственности юридических лиц актуальным как для Казахстана, так и для других постсоветских стран. Введение ответственности обусловлено тем, что юридические лица наносят наиболее ощутимый ущерб обществу и государству уклонением от уплаты налогов, продажей

некачественных товаров и причинением ущерба окружающей среде. До сих пор в большинстве стран СНГ ответственности за это юридические лица не несли. [1]

К сожалению, приостановлен вопрос, важность которого определилась Концепцией правовой политики РК на период до 2020 года в соответствии с международными договорами, ратифицированными Казахстаном, о введении уголовной ответственности юридических лиц за некоторые категории преступления. [2]

Придание юридическим лицам статуса субъекта преступления, в странах с континентальной системой права, потребует коренной переработки основных институтов не только уголовного, но и уголовно-процессуального права, а также его состыковки с нормами административного и гражданского права.

Ранее в Казахстане были разработаны соответствующие проекты законов о внесении изменений в Уголовный кодекс, которые, к сожалению, пока так и не нашли в нем отражения. Поэтому, мы не зря постоянно возвращаемся к этому вопросу, и сегодня есть политическая воля решить проблему уголовной ответственности юридических лиц.

Проблема уголовной ответственности юридических лиц за противоправную деятельность считается весьма спорной и сложной. В целом, все больше стран приходит к формулировке, что раз уж юридическое лицо признается законом самостоятельным субъектом права, оно может быть признано виновным. Кроме того, уголовная ответственность юридических лиц не исключает ответственности и конкретных физических лиц. [3]

Вопрос о введении уголовной ответственности юридических лиц носит неоднозначный характер и имеет как положительные, так и отрицательные моменты, которые должны быть учтены при его решении. Поспешность в принятии такого решения и ненадлежащая его проработка в законодательстве может вызвать ситуацию, когда институт уголовной ответственности юридических лиц станет еще одним инструментом незаконного воздействия на бизнес и создаст дополнительные предпосылки для коррупции в правоохранительных органах.

Не случайно в решении данной проблемы сложились и настойчиво противостоят две взаимоисключающие точки зрения. [4] Противники уголовной ответственности для юридических лиц приводят следующие доводы: усилить материальную ответственность за незаконную деятельность вполне возможно в рамках гражданского и административного права; у юридического лица отсутствует физическая природа человека, поэтому оно не может быть лишено свободы либо подвергнуто аресту, а это основные виды уголовных наказаний; уголовная ответ-

ственность юридических лиц противоречит принципу личной виновной ответственности.

Сторонники концепции юридического лица как субъекта преступления аргументируют свою позицию следующим образом: в случае нарушения общественных отношений, охраняемых уголовным законодательством, гражданско-правовые и административные меры неэффективны, поскольку санкции других отраслей права не отражают фактическую степень общественной опасности деяний, совершаемых юридическими лицами. Еще один аргумент: юридическое лицо признается со стороны закона самостоятельным субъектом права, существующим независимо от физических лиц, поэтому оно может быть признано виновным в совершении отдельных видов преступления и привлечено к уголовной ответственности.

Стоит заметить, что привлечение компаний к уголовной ответственности за экологические, экономические или коррупционные преступления довольно эффективно практикуется в странах дальнего зарубежья.

К примеру, в США уголовная ответственность юридических лиц введена еще в 1977 году и закреплена в Акте против взяточничества, потом данная норма нашла свое отражение в одноименной Конвенции ООН. Конечно, юридическое лицо за решетку не посадишь, речь не об этом. Обычно транснациональные компании отделываются тем, что какого-нибудь клерка или даже директора посадят, а миллиардные убытки, которые нанесла фирма, в том числе из-за коррупции, никак не восполняются. Поэтому речь идет о санкциях, многомиллионных штрафах против компании, то есть в отношении юридического лица.

Уголовную ответственность юридических лиц в Казахстане предлагалось установить только за ряд экономических (14 составов преступления), экологических (12 составов преступления) и коррупционных преступлений (1 состав преступления). [4] В планах ввести и уголовную ответственность юридических лиц за террористические преступления (4 состава преступления), что позволит, при необходимости, жестко пресечь деятельность разного рода организаций, имеющих отношение к терроризму.

К уголовной ответственности привлекалось бы как физическое лицо, которое действовало в пользу или в интересах юридического лица и непосредственно совершившее преступление, так и соответствующее юридическое лицо.

К юридическим лицам могут быть применены следующие санкции: штраф, лишение права заниматься определенной деятельностью либо ликвидация юридического лица.

Главная проблема юридической конструкции уголовной ответственности юридического лица связана с субъективной стороной деяния.

[5] Как известно, обязательное условие уголовной ответственности – вина, понимаемая как психическое отношение лица к содеянному. Однако юридическое лицо не может иметь никакой психики и, соответственно, непосредственно к юридическому лицу понятие вины неприменимо. Поэтому в тех странах, где закон допускает уголовную ответственность юридического лица, принято считать, что вина его воплощается в виновном поведении руководителей или представителей, т.е принцип отождествления (идентификации). Суть этого принципа состоит в том, что действие (бездействие) и психическое состояние высших должностных лиц корпорации определяется как действие и психическое состояние корпорации. Таким образом, ответственность юридических лиц обусловлена наличием двух обстоятельств: 1) преступное деяние должно быть совершено в пользу юридического лица; 2) его руководителем или представителем.

Именно такая модель взята за основу разработчиками законопроекта по вопросу введения уголовной ответственности юридических лиц в Казахстане. Наиболее распространенным видом наказания для юридического лица является штраф – он предусмотрен во всех странах, где существует корпоративная уголовная ответственность. При этом УК Дании, Исландии, КНР, Финляндии предусматривают штраф в качестве единственного вида наказания для юридических лиц. [6]

В других странах законодатель предусматривает более или менее широкий выбор наказаний (санкций): 2 – в Норвегии, 4 – в Испании и Перу, 6 – в Бельгии, 9 – во Франции.

Как показывает анализ современного уголовного законодательства стран мира, помимо штрафа к корпорациям наиболее часто применяются следующие санкции:

1) специальная конфискация (Албания, Бельгия, Ирак, США, Франция);

2) ограничение деятельности юридического лица, в том числе запрет заниматься отдельными видами деятельности, закрытие подразделений или филиалов (Албания, Бельгия, Испания, Литва, Молдова, Перу, Франция);

3) временное прекращение деятельности юридического лица (Испания, Перу);

4) ликвидация юридического лица (Бельгия, Литва, Молдова, Перу, Франция);

5) публикация приговора (Бельгия, Франция).

Мировая практика и концепции определения уголовной ответственности юридических лиц являются многообразными и выбор Казахстаном своей модели этого нового института в уголовном праве может быть своеобразным и должен позволить надежным образом защитить общественные и государственные интересы.

Литература:

1 Уголовный Кодекс РК, принятый 16 июля 1997 года с изменениями и дополнениями, внесенными последующими законодательными актами РК.

2 Концепция правовой политики Республики Казахстан на 2010-2020г. и перспективы развития судебной системы. Сборник круглого стола 27 октября 2009г.

3 Стенограмма пленарного заседания Мажилиса по обсуждению проекта УК РК, направленная на рассмотрение в Сенате Парламента РК 8 мая 1997 года. № 500-І МП. С. 484-485.

4 Жигер Байтелесов, пресс-служба Аппарата Мажилиса Парламента РК, Круглый стол, 1 марта 2011г.

5 Ситковский И. Проблемы ответственности юридических лиц в уголовном законодательстве. Уголовное право. 2002. № 4. С. 42-43.

6 Сарсен Каултай, Уголовная ответственность юридических лиц: не будем спешить. 11 февраля 2010 г.

УДК 343.9

ОСОБЕННОСТИ ХАРАКТЕРИСТИКИ ЛИЧНОСТИ НЕСОВЕРШЕННОЛЕТНИХ ПРЕСТУПНИКОВ

Головань О.А. – магистрант специальности 6М030100 - Юриспруденция Костанайского государственного университета имени А. Байтурсынова

Түйін

Бұл мақалада кәмелетке толмаған қылмыскерлер тұлға ретінде олардың әлеуметтік-демографиялық, адамгершілік-психологиялық дамуындағы ауытқулары, заңнама жайлы санаттарының кемшіліктері, кәмелет жасқа толмаған қылмыскерлердің типологиясы қарастырылған.

Аннотация

В данной статье рассматривается личность несовершеннолетнего преступника, социально-демографические, нравственно-психологические особенности личности несовершеннолетнего преступника, отклонения от нормы в психологическом развитии, дефекты правового сознания, типология несовершеннолетних преступников.

Summary

This article discusses the identity of a minor personality traits of a minor offender, deviations from the norm in psychological development, defects in the legal consciousness, the typology of juvenile offenders.

Дети не всегда могут всесторонне анализировать свои действия и разбираться в сложных жизненных ситуациях. Поэтому они, как уязвимое звено нашего общества, требуют к себе особого внимания, нуждаются в охране и заботе.

Личность преступника всегда была и остается одной из центральных проблем всех наук криминального профиля, в том числе такого раздела юридической психологии как криминальная психология. Понятие личности в психологических и правовых науках не всегда совпадают по своему значению. В правовых исследованиях понятие личность обычно употребляется в более узком смысле. Когда юрист говорит о личности преступника, то имеет в виду, прежде всего, те черты, которые делают человека субъектом криминального поведения и которые для него типичны и существенны в соответствии с его правовым положением, абстрагируясь от остальных. Понятие личности преступника в большей мере условное, поскольку его действия преступными могут считаться только в зависимости от действующего законодательства [1, с.213].

Личность преступника всегда выступает в качестве одного из центральных звеньев криминологической характеристики любого вида преступности. В литературе отмечается, что сама криминология как наука, по сути, начиналась с изучения личности преступника. Однако методологической особенностью такого рода исследований является то, что они в силу природы объекта изучения менее универсальны, чем исследования социально-экономических, культурных и иных детерминант. Это обусловлено индивидуальностью каждого человека, присущими только ему качествами. Однако выработка эффективных мер контроля над преступностью, предупреждения преступности в целом и отдельных ее видов становятся невозможными без изучения особенностей личности преступника, поскольку именно личность является носителем причин преступности, в ней отражаются все социальные процессы и явления, приводящие к совершению конкретного преступления, именно она является основным и важнейшим звеном всего механизма преступного поведения [2].

Существенное место занимает данная проблема и в исследовании преступности несовершеннолетних. Значительная часть криминологических исследований и научных публикаций посвящается данной проблеме. Особое значение рассматриваемой проблемы для преступности несовершеннолетних обусловлено в том числе и тем, что в основе выделения данного вида преступности лежат в первую очередь социально-демографические и нравственно-психологические особенности личности преступника.

Личность несовершеннолетнего в силу возрастных особенностей характеризуется специфическим набором психологических свойств и качеств, небезразличных в криминологическом плане. Последние, подвергаясь воздействию криминогенных факторов, лежащих в первую очередь в сфере условий жизни и воспитания, нередко обостряются, повышая тем самым вероятность делинквентного, в том числе преступного поведения. Сознание и психика несовершеннолетнего находятся, в отличие от взрослого индивида, в стадии интенсивного формирования, обуславливая повышенную восприимчивость как к позитивным, так и негативным воздействиям.

Личность несовершеннолетнего преступника имеет характерные особенности по сравнению с взрослыми лицами, изучение которых дает возможность выбрать наиболее целесообразные с точки зрения эффективности меры частной превенции [2].

Социально-демографическая характеристика личности несовершеннолетнего преступника. В большинстве случаев преступления совершаются подростками преимущественно старшего возраста (16-17). Это объясняется, прежде всего, такими особенностями субъектов данной возрастной группы, как склонность к более активному самоутверждению. Многие преступления совершаются подростками в группе лиц, с участием или под влиянием взрослых, в состоянии алкогольного опьянения, вследствие материальных затруднений, отсутствия должного поведения со стороны родителей и педагогов, неограниченного пребывания вне дома, в силу отсутствия некоторых элементов интеллектуального, волевого и психического развития, характерного для данного возраста. Одной из главных причин подростковой преступности является отсутствие должного внимания к воспитанию детей. В возрасте 14-15 лет у подростка еще не сложилось мировоззрение, и он более подвержен влиянию окружающих. Не находя признания, не чувствуя внимания в семье, в учебном заведении, подросток надеется самоутвердиться как личность, встретить одобрение и признание, получить поддержку в дворовых группировках [3, с.71-72].

В контингенте несовершеннолетних преступников доминируют лица мужского пола. Несовершеннолетних преступников женского пола значительно меньше, чем мужского. Поэтому на практике преступность несовершеннолетних традиционно рассматривается как проблема юношеской преступности.

Однако выборочные исследования обнаруживают в последние годы увеличение доли девушек, совершивших преступления. В ряде регио-

нов и по отдельным видам преступлений она достигает показателей, близких к доле женской преступности. Причем несовершеннолетние женского пола совершают не только такие традиционные для них преступления, как кражи, мошенничество, но и все чаще становятся участницами хулиганства, тяжких преступлений против личности, грабежей и разбоев, в том числе и в группах, состоящих исключительно из лиц женского пола. Особенности преступности несовершеннолетних женского пола пока не нашли достаточного отражения в организации профилактики. Между тем личностные характеристики правонарушительниц имеют существенную специфику. По сравнению с юношами, совершившими преступление, они более скрытны, замкнуты, серьезно травмированы предшествующими жизненными обстоятельствами, при этом чаще избрательны лживы, эгоистичны [4, с.318-319].

Длительное время в качестве специфичной характеристики отмечалось весьма существенное различие в преступной активности среди групп несовершеннолетних, выделенных по роду занятий. В целом оно сохраняется и в настоящее время: распространенность преступлений среди студентов, школьников, учащихся ПТУ, работающих несовершеннолетних, неработающих и неучащихся остается разной, однако отмечается тенденция сближения активности в совершении преступлений всех групп подростков, занятых общественно-полезной деятельностью. Наивысшей преступной активностью характеризуется группа неработающих и неучащихся, темпы роста преступности в этой группе максимально высоки, ее вклад в преступность несовершеннолетних уже превысил соответствующий показатель не занятых общественно-полезной деятельностью в преступности в целом. Исследования показывают, что именно неработающие и необучающиеся подростки обычно связаны с криминальной средой. Они совершают значительную часть тяжких, преднамеренных преступлений несовершеннолетних. Признанные уже до достижения 18 лет хроническими алкоголиками и наркоманами подростки, как правило, нигде не учатся и не работают. Вероятно, именно криминологический аспект проблемы занятости несовершеннолетних способен привлечь к ней в ближайшее время серьезное внимание общества. Сегодня можно отметить чрезвычайно высокую латентность, существенные дефекты во взаимном обмене информацией между субъектами воспитания и профилактики, низкую эффективность мер социальной помощи, контроля и предупреждения правонарушений среди неучащихся и неработающих подростков. [4, с.319]

В последние годы доля воспитывающихся в неполных семьях среди совершивших преступления сокращается, приближаясь к среднестатистическим показателям. Типичной становится не структурная неполнота, а так называемое семейное неблагополучие - недостатки воспита-

ния, обусловленные прежде всего личностными характеристиками и отношением к воспитательным обязанностям со стороны родителей или заменяющих их лиц.

Особенности семейной ситуации, условий жизни и воспитания несовершеннолетних, находящихся в детских домах, интернатах, у родственников - опекунов, весьма специфичны. Профилактические достижения практики в отношении этих групп более чем скромны, в то время как распространенность преступности в этой группе намного превышает среднюю для несовершеннолетних.

Социально-демографические признаки личности несовершеннолетнего преступника дополняются нравственно-психологической характеристикой.

Особенности нравственно-психологической характеристики позволяют определить типовые направления коррекции личности, содержание мер профилактики правонарушающего поведения несовершеннолетних. Подростки, совершившие преступления и сохраняющие связь с учебными или трудовыми коллективами, как правило, характеризуются низкой успеваемостью, отсутствием интереса к учебе или работе, недобросовестным отношением к ним. Для значительной части учащихся-правонарушителей характерны прогулы. По выборочным данным хорошо успевали около 10% из них, примерно четверть были неуспевающими. Однако исследования показывают, что причина обычно не в ограниченных возможностях усвоения учебного материала, а в отсутствии заинтересованности в получении образования или профессиональной подготовки. Для подростков правонарушающего поведения они не являются значимыми субъективно: отсутствуют, как правило, и планы на будущее, обуславливающие стремление получить образование и специальность их законопослушными сверстниками. Субъективно более значимой сферой для несовершеннолетних правонарушителей является досуговая, соответственно, связанная с ней деятельность оказывает более существенное формирующее воздействие на личность, чем в нормотипе. При этом содержательная характеристика свободного времени отличает подростков, совершивших впоследствии преступления, от других сверстников: предпочтение отдается праздности. Характерной является неразвитость интересов, реализуемых в сфере досуга. Чтению, например, уделяют часть свободного времени около 2/3 законопослушных и менее 10% правонарушителей; техническому творчеству, музыке, спорту - соответственно 70% и 15-20%. Типична и неустойчивость интересов: даже занятие спортом, наиболее популярная из социально одобряемых форм досуговой деятельности среди несовершеннолетних правонарушителей, имеет для них лишь кратковременную привлекательность. Видимо, и экономические проблемы последних лет сократили объем посе-

щения несовершеннолетними кино, дискотек, спортивных секций. Выборочные данные показывают, что бесцельное времяпровождение в кругу сверстников не только сохраняет приоритет, но поглощает почти все свободное время. «Тусуем-ся» - так определили наиболее популярный вид досуга опрошенные несовершеннолетние рассматриваемой группы. Предшествующий совершению преступления опыт правонарушающего поведения обычно связан с бессодержательностью досуга, праздностью. Исследования указывают на их высокую распространенность (до 70-80% совершивших впоследствии преступления). При этом в последние годы, наряду с употреблением алкоголя, азартными играми, групповыми нарушениями общественного порядка, в среде несовершеннолетних правонарушающего поведения растущую распространенность получает потребление наркотических средств и психотропных веществ. Таким образом, социально негативная ориентация личности формируется у несовершеннолетних обычно не от внутренней потребности к определенным формам деятельности, а в обратном порядке: фактическое времяпровождение закрепляется в привычку, что формирует соответствующие потребности [4, с. 318-319].

В эмоционально-волевой сфере у несовершеннолетних преступников, как правило, преобладают: ослабление чувства стыда, развитие равнодушного отношения к переживаниям окружающих, то есть эмоциональная лабильность, эгоцентризм, несдержанность, грубость, лживость, лицемерие, отсутствие необходимого уровня самокритичности; эмоциональная неуравновешенность, трусость, недоверчивость, вызывающее поведение, упрямство, тщеславие, агрессивность, озлобленность, повышенная конфликтность, нередко и повышенная сексуальность; разрыв между уровнями требований к себе и к окружающим (завышенная самооценка); нервно-психические аномалии.

Полное представление о личности требует выявления ее положительных сторон. Максимальное использование положительного личностного потенциала необходимо и для достижения целей перевоспитания. К нравственно положительным качествам, отмечаемым исследованиями у несовершеннолетних правонарушителей, относятся дружелюбие, отзывчивость, забота, проявляемые в отношениях с товарищами и некоторыми членами семьи. Однако при этом характерна избирательность их проявления, существенно сниженная распространенность по сравнению с обычными сверстниками.

Отклонения от нормы в психическом развитии отмечаются среди правонарушителей в несколько раз чаще, чем в возрастной группе в целом. Среди подростков правонарушающего поведения преобладают лица с психопатическими чертами личности, задержкой в умственном

развитии, страдающие неврозами, а не тяжелыми и стойкими заболеваниями нервной системы. Значительная часть заболеваний связана с неблагоприятными условиями жизни и воспитания, либо существенно усугублена ими. Согласно данным медицинских и криминологических исследований, в целом аномалии психики не определяют расположенность к правонарушающему поведению, в том числе и конкретным его видам. Они скорее являются основой для социально-психологической деформации личности, ускоряют процессы ее деградации, сказываются на формировании специфической преступной мотивации. Хотя на индивидуальном уровне конфликтность, импульсивность поведения связанные с заболеванием могут иметь и решающее значение при совершении преступления, например, повлияв на выбор формы реагирования конкретной ситуации ее импульсивность. Для профилактики существенным является следующее обстоятельство: отклонение от нормы в психическом развитии в пределах вменяемости у несовершеннолетних правонарушителей часто остается латентным и устанавливается лишь экспертной оценкой после привлечения к уголовной ответственности. Соответственно до этого к подросткам применяются обычные меры воспитания и предупреждения, которые в связи с заболеванием в принципе не могут быть достаточно эффективны без соответствующего медико-психологического дополнения. Отклонения от нормы в психическом развитии, в том числе и не исключая вменяемости, становятся в настоящее время более распространенными, поэтому в индивидуально-предупредительной Деятельности, как минимум необходимо учитывать повышенную вероятность, что требует наряду с общими и специальными мер [4, с.322-323].

В силу специфики условий формирования личности и собственной социальной практики дефекты *правового сознания* у совершивших преступления несовершеннолетних более распространены и глубоки, чем у законопослушных сверстников. Наиболее характерными являются расхождения между известными и правовыми установлениями и собственным отношением к требованиям закона, к практике правового поведения. Так, большинство совершивших преступления подростков полагают допустимым нарушение норм уголовного закона, оправдывая его объективными обстоятельствами, распространенностью правонарушающего поведения в обществе, а также низкой вероятностью наказания.

Неодобряемые обществом образцы поведения, негативные качества личности выражены у совершивших преступления в различной степени и достаточно многообразны. Информация о распространенности отдельных типов правонарушителей имеет важное значение для органи-

зации и проведения профилактической деятельности различных уровней.

Традиционно, по глубине деформации личности, типология несовершеннолетних преступников подразделяется на 4 различных типа:

- совершившие преступление в результате случайного стечения обстоятельств, легкомыслия, вопреки общей положительной направленности личности;

- совершившие преступление в результате попадания в соответствующую ситуацию, что обусловлено неустойчивостью общей направленности личности;

- совершившие преступление в результате преобладающей отрицательной личностной направленности, не достигшей уровня устойчивой, общей антисоциальной направленности личности (ранее совершавшие правонарушения);

- совершившие преступление в результате относительно устойчивой антиобщественной направленности личности (ранее совершавшие преступления) [4, с.323-324].

Социально-демографические, нравственно-психологические особенности личности несовершеннолетнего преступника, к сожалению, далеко не всегда учитываются законодателем в процессе разработки мер по контролю над преступностью несовершеннолетних и правоохранительными органами в предупредительной деятельности, что негативно отражается на их эффективности.

Литература:

1 Кентаев Ж.К. Личность преступника как объект исследования криминологии и психологии // Вестник КазНУ сер. юрид. - 2008. - №1. - С.213-215.

2 http://www.superinf.ru/view_helpstud.php?id=897

3 Казангап Т. Несовершеннолетний как субъект преступления: вопросы возраста // Закон и время. - 2010. - №8. - С. 71-73

4 Криминология / под ред. В.Н. Бурлакова Н.М. Кропачева – Сб.: Питер. – 2003. – 432с.

УДК 34 (574)

ҚАЗАҚСТАН РЕСПУБЛИКАСЫНЫҢ ҚЫЛМЫСТЫҚ ЗАҢНАМАСЫНДАҒЫ ІЗГІЛЕНДІРУ МӘСЕЛЕЛЕРІ

Успанова З.Н. – А.Байтұрсынов атындағы Қостанай мемлекеттік университеті 6М060100 – Юриспруденция мамандығының магистранты

Түйін

Бұл мақалада қылмыстық саясаттың ізгілендіру тенденциясы негізінде әр азаматтардың құқықтары мен бостандықтарын шектеудің мәселелерін шешу мақсатында заңнаманың кейбір бөлімдеріне толықтырулар енгізу, сот төрелігінің тағайындайтын қатал жаза түрлерін жеңілдету, қылмыстық жауаптылығына байланысты бағыттарының жетілдірілу ұсыныстары қарастырылған.

Аннотация

В данной статье рассматриваются вопросы об изменении некоторых частей законодательства, применение смягчающую форму в наказаниях, а также изменения направления совершенствования уголовного закона в сфере регулирования ответственности на основе тенденции гуманизации уголовной политики с целью не допущения ограничений прав и свобод человека.

Summary

This article discusses the issues of change in some parts of the legislation, the use of softening in the form of penalties, as well as changing the direction of improving the criminal law in the regulation of liability based on the trend of humanization of criminal policy in order not to limit the assumption of the rights and freedoms.

Қазақстан Республикасының конституциясында көрсетілгендей, Қазақстан Республикасы өзін демократиялық, зайырлы, құқықтық және әлеуметтік мемлекет ретінде орнықтырады, оның ең қымбат қазынасы – адам және адамның өмірі, құқықтары мен бостандықтары болып саналады [1, 16 б.]. Осы Қазақстан Республикасы Конституциясының негізгі нормаларын басшылыққа ала отырып, 2009 жылы 24-тамыздағы Қазақстан Республикасы Президентінің Жарлығымен ма-

құлданған Республикамыздың 2010 жылдан 2020 жылға дейінгі кезеңге арналған құқықтық саясат тұжырымдамасында көрсетілгендей, қылмыстық заңмен қорғалатын әлеуметтік ең жоғарғы құндылықтар ретінде адам және оның құқықтары мен бостандықтарының басымдылығы мен ажырамастығын тану негізге алынуы тиіс [2]. Алайда адамның өміріне, құқықтары мен бостандықтарына қол сұғушылық мәселесі біздің елімізде бүгінгі таңда да қылмыстық заңның өзекті мәселелері-

нің бірі болып отыр. Еліміздің демократиялылығы қылмыстықпен күресуді күшейту, оның бағдарламасын жасау, құқық қорғау органдары қызметінің тиімділігін арттыру мақсатында ұлттық қауіпсіздікті нығайту, мемлекеттің құқық қорғау органдары мен арнаулы қызметтерінің құрылымын оңтайландыру мәселелерін шешуді ұйымдастыру шараларын жүргізуге байланысты. Бұл мәселелерді шешуде қылмыстық құқықтың рөлі өте маңызды. Қылмыстық заңдылықтың басты бөлімдерінің бірі жаза және оның мақсаты болып табылады. Осыған байланысты құқықтанушылардың жұмысы заң актілері негізінде еліміздің құқықтық саясатында жүзеге асырылатын жазалардың мақсаттарының нақтылығын ізденуге талпыну. Нәтижесінде қойылатын талаптар: мақсат жүзеге асырылуы, әлеуметтік дәлелденуі және әділетті өлшенуі тиіс.

Жазаның мақсатын қарастырғанда жазаның тенденциясы, жаза мақсаттарының иерархиясы, олардың байланысы деген пікірталас сұрақтарына және басқа да өткір сұрақтардың қатарына сөз тигіземіз. ҚР ҚК 38 баптың 2 тармағына сәйкес, жазаның мақсаты әлеуметтік әділеттілікті қалпына келтіру, сонымен бірге сотталған адамды түзеу және сотталған адамның да, басқа адамдардың да жаңа қылмыстар жасауынан сақтандыру ретінде анықталады. Дегенмен жаза тән азабын шектіруді немесе адамның қадір-қасиетін қорлау мақсатын көздемейді. ҚР ҚК 52 баптың 2 тармақшасында көрсетілгендей қылмыс жасаған адамға қылмыстың сипаты мен қоғамдық қауіптілік дәрежесі ескеріліп, оның түзелуі және жаңа қылмыстардың алдын алу үшін қажетті және жеткілікті жаза тағайындалуы тиіс. Тағайындалатын қылмыстық жаза әділ және қылмыстың қоғамдық қауіп-қатерінің дәрежесі, оның іске асыруы және адамның жағдайларына жазаның сәйкес келуі. Тек қана мұндай жаза сотталғандарды түзету және жаңа қылмыстардың алдын алу мақсатына жетеді.

Заңдар да, оларды шығаратын тұлғалар сияқты динамикалық, сондықтан қоғамда болып жататын өзгерістердің ерекшеліктерін сөзсіз қамтып көрсетеді. Өмір қоғам мен мемлекет алдына жаңа мәселелерді қояды. Олар мемлекеттің қылмыстық саясатына да, жүргізіліп отырған заң шығарушы базасына да байланысты болып келеді.

Соттар бас бостандығынан айыру түріндегі жазаны тағайындағанда кейде кішігірім ауырлықтағы немесе орташа ауырлықтағы қылмыстары үшін де қылмыстық заңнаманың шеңберінен шыға алмайды. Бұл жағдайларға бұрын жасаған қылмысы үшін соттылығы бар және жасалған әрекеттерінде қылмыс санаттары көзделген адамдар жатады, яғни қылмыстардың қайталануы жағдайында жасалған қылмыс үшін жазаның мерзімі мен мөлшері ҚР ҚК 59 баптың 2 тармақшасында көрсетілгенінен төмен болмауы тиіс.

Бас бостандығынан айыру жазасынан басқа жаза түрлерін қолдануға болмайды, себебі әдетте осындай қылмыстар үшін ҚР ҚК 55 бапқа

сәйкес белгілі бір қылмыс үшін көзделген жазадан гөрі неғұрлым жеңіл жаза қолдану сияқты ерекше жағдайлардың болуына негіздер жоқ. Нәтижесінде аталған қылмыс үшін жаза тым қатал екендігін көре тұра заңнаманың барлық талаптарын орындау үшін сотқа тек бас бостандығынан айыру жазасын тағайындауға тура келеді.

ҚР ҚК 59 баптың 2 тармақшасының ережесі тек қана ауыр және ерекше ауыр қылмыстарға қолдануға болады деп санаймыз, сонымен қатар ҚР ҚК 63 бапты кеңейту керек, шартты түрде босату жазасын кішігірім ауырлықтағы немесе орташа ауырлықтағы қылмыстары үшін соттылығы бар немесе дәл осындай қылмыстарды жасаған адамдарға қолданылуы мүмкін. Шартты түрде сотталған адам сынақ мерзімі ішінде орташа ауырлықтағы қылмыстар жасаған жағдайда шартты түрде сотталудың күшін сақтап қалуға болады.

ҚР ҚК 259 бабының 1 бөлімінде есірткі заттарды немесе психотроптық заттарды өткізу мақсатсыз өте ірі мөлшерде заңсыз сатып алу, тасымалдау немесе сақтау қылмыстарына жаза мөлшері белгіленген. Берілген жағдайда бұл тұлғалар есірткі заттарды жеке тұтынуға иемденеді, олар ауруға шалдыққандар және емделуді қажет етеді, сондықтан оларға жазаға тағайындаудың орнына емдеуге мұқтаж деп танылуы қажет.

ҚР ҚК 9 бабына сәйкес жазалау қатерімен тыйым салынған айыпты қоғамдық қауіпті әрекет (іс-әрекет немесе әрекетсіздік) қылмыс деп танылады. Сонымен қатар осы бапта қоғамдық қауіпті емес, яғни жеке адамға, қоғамға немесе мемлекетке зиян келтірмеген және зиян келтіру қауіпін туғызбаған іс әрекет немесе әрекетсіздік қылмыс болып табылмайды деп көрсетілген. Өзінің өміріне, денсаулығына зиян келтіру қылмысқа жатқызуға болмайды. Есірткі заттарды иемденіп алу және сақтау үшін белгіленетін әкімшілік және қылмыстық жауаптылықтан айырмашылығы есірткі заттардың мөлшерлеріне байланысты. Есірткі заттарды бірнеше рет аз мөлшерде жеке қолдануына иемденуі үшін әкімшілік жауаптылық, ал бір рет көп мөлшерде иемденуі үшін қылмыстық жауаптылыққа тартылады. Біздің ойымызша, бұл шара әлеуметтік және құқықтық әділеттілікке жатпайды. Есірткі заттарды иемдену, сақтау және жеке қолдану үшін мөлшеріне қарамастан әкімшілік шара қолдануы арқылы реттелуі тиіс.

Тұлғаны қоғамнан алшақтау оның психологиялық күйі мен әлеуметтік жағдайына кері әсер етеді. Көптеген сотталғандар бас бостандығынан айыру мекемелерінен шыққаннан кейін, өзінің әлеуметтік мәртебесін, бұрынғы әлеуметтік байланыстарын жоғалтып алғандықтан жаңа өмірге бейімделу ауырға соғады. Олардың қоғамға, әлеуметтік өмірге қиындықсыз өтуі үшін маңызды рөл заң шығарушы органдардың қолданылатын шараларына байланысты болады. Алайда тәжірибе жүзінде біздің көретініміз басқа бас бостандығынан айырылғандардың абақтыдан шыққан

нан кейін жұмысқа орналасуы екі талай, тұрғын үй жағдайлары жақсартылмай, қоршаған орта жағынан кемсіту мәселелеріне тіреледі. Осы аталған жағдайлар қайта қылмыс жасаудың негізі болып табылады.

Мемлекет те аталған тұлғаларға заңнама бойынша құқықтарын шектеу жолымен бас бостандығынан айыру мекемелеріне қайта оралу жағдайларын жасауда. Осыған байланысты заңнамалық базаны реттеу міндеті туындайды. Соның негізінде 1996 жылдың 15 шілде айындағы «Бас бостандығынан айыру орындарынан босатылған тұлғаларға әкімшілік қадағалау туралы» ҚР Заңы қайта қылмыс жасаудың алдың алудағы әкімшілік қадағалаудың негізі болып табылады. Ол азаматтардың құқықтары мен бостандықтарының кепілдігінің заңдылықты сақталуының негізінде жүзеге асырылады және құқық бұзушылықтың алдын алу мақсатында заңнамалық шектеулер орнатылған бас бостандығынан айыру орындарынан босатылған тұлғаларға мемлекеттік мәжбүрлеу шарасы түрінде олардың мінез – құлықтарына бақылау орнату ішкі істер органдарының сот төрелігінің қаулысы негізінде іске асады.

Алайда, аталған тұлғалар үшін ішкі істер органдарымен белгіленген уақытта тұрғылықты жерді тастамау, тыйым салынған аудан (қала) аймақтарында болу, ескертуінсіз ауданнан тыс жерлерге шығу, аталған органдарға келіп міндетті түрде тіркеуден өтіп отыру түрінде үкім шығару адамдардың еңбек ету құқығын, онымен қоса еркін орын ауыстыру құқығын шектеудің негізі болып табылады, өйткені жұмыс уақыты тұрғын үйді тастамау уақытымен сәйкес болуы немесе жұмыс орны рұқсат етілмеген аймақта орналасуы мүмкін. Аталған тұлғалар жасалған қылмыстары үшін жазасын өтеген соң, қайта сол қылмыс үшін қандай да бір құқықтарымен бостандықтары жағынан шектеулерді өтеуге тиіс емес.

Тәжірибе жүзінде әкімшілік бөлуінен арылу мақсатында ішкі істер органдары осы тұлғаларды ҚР ҚК 362 бабының 3 бөлімі бойынша бас бостандығынан айыру орындарынан босатылған адамдардың сот белгілеген әкімшілік қадағалау ережелерін қасақана бұзуы, сол сияқты қадағалаудағы адамның тұрғылықты жерінен өз бетімен кетіп қалуы немесе бас бостандығынан айыру орындарынан босағаннан кейін таңдап алған тұрғылықты жеріне әкімшілік қадағалаудан жалтару мақсатымен белгіленген мерзімде бармауы негізінде жауаптылыққа тарту үшін қудалаумен шұғылданып, мәліметтерді жинақтауда [3, 134 б.]. Нәтижесінде осындай тұлғаларға қайта айыпталушы ретінде сот қолданыстағы заң шеңберінде жаза тағайындауға мәжбүр болады.

Негізінен қазіргі уақыттың болмысы біздің қоғамымыздың барлық азаматтарының құқықтары мен бостандықтарының орындалу мақсатында тиісті өзгерістерінің заңнамаға енгізуді талап етеді.

Кәмелетке толмағандардың қылмыстық жауаптылығы мен жазалары туралы мәселелер ерекше жағдайлардың бірі. Мемлекеттің саясаты кәмелетке толмағандардың қылмыстық жауапкершілігіне жеңілдікті жолдарын анықтау бағытында дамуын атап өту керек. Қылмыстық заңға еңгізілген өзгерістер мен толықтыруларды талдаудың нәтижесі кәмелетке толмағандардың қылмыстық жауаптылығына байланысты бағыттарының жетілдірілуін көрсетті, ал ол оның ізгілендіруіне мүмкіндік туғызатындығы белгілі. Бұл кәмелетке толмағандардың және жасалған қылмыстардың жеке дәрежесін анықтау бұрын тағайындалған жазалардың мөлшерінен төмен, жазалардың басқа жолдарын қарастыру және тағы басқа аспектілерді айтуға болады.

Тәрбиелеу сипатындағы мемлекеттік мәжбүрлеу шаралары кәмелетке толмағандардың бір немесе бірнеше қылмыстар жасағандарына қарамастан қолданылуы тиіс. Осының негізінде сот төрелігінің істі қарастыруындағы саласы кеңейтіледі, себебі сот кәмелетке толмағандардың тағдырын заңнаманы басшылыққа алып, оның тұлға ретінде қасиеттерін және істің жағдайына қарап шешеді. Сонымен қатар қоғам мен мемлекет үшін қылмыстық жазадан босату шынымен лайық тұлғаларға қолданылуы маңызды болғандықтан сот құзыретінің ұлғаюы үлкен жауапкершілікті туғызады.

Кәмелетке толмағандардың ауыр және аса ауыр қылмыстарына бас бостандығынан айыру түріндегі жаза тағайындауына өте абайлап жақындау керек. Тәжірибеде сот ҚР ҚК 55 бабына сәйкес кәмелетке толмағандарға әрекеттің мақсаттары мен себептеріне, айыпкердің рөліне, оның қылмыс жасау кезіндегі немесе одан кейінгі мінез-құлқына байланысты ерекше мән-жайлар болған кезде, сондай-ақ топтық қылмысқа қатысушы топ жасаған қылмыстарды ашуға белсене жұрдемдескен жағдайлар сияқты жазаны кодекстің ерекше бөлімінің тиісті бабында көзделген ең төменгі шектен төмен тағайындалуы мүмкін, не сот жазаның осы бапта көзделгеннен неғұрлым жеңіл түрін тағайындауы не міндетті жаза ретінде көзделген қосымша жаза түрін қолданбауы мүмкін [3, 20 б.]. Берілген мәселе кәмелетке толмағандардың ауыр немесе аса ауыр қылмыстарына тағайындалатын бас бостандығынан айыру жазасының ең төменгі және ең жоғарғы мөлшерін қысқарту жолы заң бойынша реттелуі тиіс.

Кәмелетке толмағандардың сынау мерзімінде жасаған қылмыстары үшін шартты түрде сотталуын қолдануында жаңа жолды анықтау қылмыстық саясатындағы ізгілендіруінің белгісі болар еді. Егер кәмелетке толмағандар сынау мерзімінде онша ауыр емес, ауырлығы орташа немесе ауыр қылмыс жасаған болса, жасалған әрекеттің сипаты мен жағдайын, тұлғаның мінез-құлпын ескере отырып сот шартты түрде соттау жазасын қалдыруы мүмкін. Сол сияқты жәбірле-

нушімен татуласу немесе келтірген зиянды толтыру жағдайына байланысты, ерекше қылмыс түрлерін қоспағанда, кәмелетке толмағандардың жасаған ауыр қылмыстары бойынша қылмыстық жауаптылықты тоқтатуды қарастыруға болады.

Мұндай жеңілдету бағытына қарай заңның тиісті бөлімдерін өзгертулері туралы көптеген мәселелерді қарастырып, талқылауға болады және де біздің ойымызша, уақыттың өзі осыны ретке келтіреді.

Қорытындылай келе, мынадай тұжырым шығаруға болады, қылмыстық жауаптылық пен жаза мәселелері үшін тәжірибе тарапынан әділеттілікті жүзеге асыруы, сонымен қатар заң шығарушы жақтың тарапынан қылмыстық сая-

саттың ізгілендіруі тенденциясына жауап беруі керек.

Әдебиеттер:

1 Қазақстан Республикасының Конституциясы – Астана: ЖШС, «Деловой мир» Баспасы. 2010 ж. – 306 б.

2 Қазақстан Республикасы Президентінің 2009 жылғы 24-тамыздағы № 858 Жарлығымен бекітілген Республикамыздың 2010 жылдан 2020 жылға дейінгі кезеңге арналған Құқықтық саясат тұжырымдамасы www.prokuror.kz

3 Қазақстан Республикасының қылмыстық кодексі. – Алматы: Юрист, 2011 ж. – 144 б.

УДК 343.85 (574)

О НЕКОТОРЫХ АСПЕКТАХ ПРОФИЛАКТИКИ ГРУППОВОЙ ПРЕСТУПНОСТИ НЕСОВЕРШЕННОЛЕТНИХ В РЕСПУБЛИКЕ КАЗАХСТАН

Андрусенко Ю.П. – магистрант специальности 6М030100 - Юриспруденция Костанайского государственного университета им. А. Байтурсынова

Түйін

Бұл мақала кәмелетке толмағандардың қылмыстарының басты белгісінің бірі ретінде кәмелетке толмағандардың қылмыстық топтың талдауына, сондай-ақ Қазақстан Республикасында кәмелетке толмағандардың қылмыстылығын ескертуінің алды-ала сипатының қажетті шараларын анықтауға арналған.

Аннотация

Данная статья посвящена анализу групповой преступности несовершеннолетних как основного элемента преступности несовершеннолетних в стране, а также выявлению необходимых мер профилактического характера для предупреждения групповой преступности несовершеннолетних в Республике Казахстан.

Summary

This article analyzes a group of juvenile crime as a key element Preston minors, generally in the country, as well as identifying the necessary preventive measures, to prevent a group of juvenile delinquency in the Republic of Kazakhstan.

Построение гражданского общества и правового демократического государства с устойчивой социально ориентированной рыночной экономикой, открытой внешней политикой предполагает укрепление законности и правопорядка в нашей стране. Вместе с тем на фоне преобразований, происходящих во всех сферах жизни нашего общества, особенно актуальным становится вопрос усиления борьбы с различными негативными явлениями, отклонениями от норм права, нравственности и морали, охраны жизни, здоровья и неприкосновенности личности. Поэтому решение проблемы борьбы с преступностью имеет насущный характер именно сейчас.

Одной из важнейших проблем криминологии является проблема групповой преступности несовершеннолетних. До настоящего момента эта проблема остается наименее изученной. Повышенной общественной опасностью характеризуется любая преступная группа. «Групповая преступная деятельность, при прочих равных ус-

ловиях, представляет собой повышенную общественную опасность, так как в процессе ее осуществления происходит объединение усилий двух и более лиц ради достижения преступного результата, который мог бы и не наступить, если бы они действовали в одиночку». [1, с.43].

На протяжении последних лет наблюдается тенденция роста преступности среди несовершеннолетних, носящая весьма устойчивый характер, несмотря на все предпринимаемые государственными органами меры профилактического характера. Это обстоятельство приводит к выводу о том, что принимаемые меры не достигли своей цели в силу недостаточной эффективности и последовательности и нуждаются в пересмотре.

Важнейшим аспектом построения любого гуманного государства является искоренение преступности как в целом, так и преступности не-

совершеннолетних, которая и является одним из факторов преступности, в частности. Несовершеннолетие – один из самых сложных периодов развития личности. Несмотря на относительную кратковременность, этот период практически определяет дальнейшую судьбу каждого человека, так как именно в подростковом возрасте преимущественно происходит завершение формирования характера и становления личности при активном влиянии социальной среды, ближайшего окружения и общества в целом. Главная особенность преступности несовершеннолетних состоит в том, что она носит преимущественно групповой характер, а ее уровень в два-три раза превышает уровень групповой преступной активности взрослых и имеет тенденцию к дальнейшему росту. Предотвращение возникновения таких групп – одно из главных направлений борьбы с групповой преступностью несовершеннолетних. В основе образования преступных групп несовершеннолетних лежит отсутствие в обществе полноценной среды социализации, отчужденность подростков от основных сфер позитивной жизнедеятельности: семьи, учебных заведений, досуговых учреждений. [2, с. 46].

Если преступность – зло, то преступность среди несовершеннолетних – зло, увеличенное в десятки раз. [3, с. 68]. Действительно, трудно не согласиться с этим, ведь молодое поколение является опорой для государства, резервом социального развития, и именно с этого возраста большинство подростков попадают «на тропу» преступности, ведь совершив одно преступление в большинстве случаев, преступник не останавливается, за одним следует еще одно преступление, а затем еще и еще... Сама же преступность, в большинстве своем, совершаемая несовершеннолетними, свидетельствует о существующих недостатках воспитания, нехваткой заботы со стороны семьи и т.д.

В ходе проводимых исследований учеными выявлено, что корни многих проблем кроются в морально-психологическом климате семьи. Тот факт, что распадается половина семей, уже сам о многом говорит. В стране ежегодно отказываются от новорожденных полтысячи матерей, вне брака рождается около 8000 детей, из них более чем у 300 несовершеннолетних матерей. Рост бедности, семейный алкоголизм, увеличение количества неполных семей ведет к тому, что снижаются моральные устои, родители не желают воспитывать своих детей в соответствии с правовыми нормами. [2, с.46] Исследования влияния негативного потенциала семьи показали, что он может быть в значительной степени усилен за счет действия субъективных факторов, выражающихся в асоциальном поведении родителей. Семья нуждается в хорошо спланированной социально-экономической политике, где ей было бы определено место, соответствующее ее роли в обществе, обеспечивающее социально-экономическую поддержку в воспитании детей, в

строгом контроле со стороны общества и государства по воспитанию детей в семьях с явно выраженным асоциальным поведением родителей. Криминогенными обстоятельствами, влияющими на преступность среди несовершеннолетних, являются употребление алкогольных, наркотических и одурманивающих средств, бродяжничество, попрошайничество и безнадзорность. К сожалению, преступность рассматриваемых лиц по-прежнему находится на высоком уровне. [4, с.7]

Ведущим направлением в борьбе с преступностью всегда признавалась и признается профилактика преступлений. В Концепции правовой политики Республики Казахстан на период с 2010 до 2020 года, одобренной Указом Президента Республики Казахстан от 24 августа 2009 года № 858, указано, что главными приоритетами развития правоохранительной и судебной систем и правозащитных институтов должны быть: борьба с преступностью, обеспечение законности и общественной безопасности, защита прав и свобод граждан, обеспечение неотвратимости реакции государства на любые правонарушения, быстрое и полное раскрытие преступлений, изобличение и привлечение к уголовной ответственности лиц, их совершивших, профилактика правонарушений, взаимодействие с гражданами в борьбе с преступностью. В связи с этим в настоящее время в Казахстане радикально изменились подходы к деятельности по профилактике правонарушений детей и подростков: созданы условия для развития подрастающего поколения, действуют системы защиты прав детей, профилактики их безнадзорности и правонарушений. Но, несмотря на это, анализ ситуации с детской и подростковой преступностью свидетельствует о необходимости применения дополнительного ряда мер как в области профилактики, так и по защите их прав и законных интересов. [5]

Одним из наиболее актуальных и востребованных направлений социальной политики в области детства является формирование и развитие системы ювенальной юстиции в Казахстане, т.е. системы, включающей комплекс государственных и иных органов и организаций, имеющих своим назначением защиту прав и законных интересов несовершеннолетних, осуществление правосудия в отношении них, а также соответствующее законодательство. Кроме того, существует система профилактики правонарушений, безнадзорности и беспризорности среди несовершеннолетних, в которую входят органы внутренних дел, образования, здравоохранения, юстиции, государственный орган, координирующий реализацию государственной политики в сфере занятости населения, местные представительные и исполнительные органы, комиссии по делам несовершеннолетних и защите их прав и иные государственные органы в пределах своей компетенции. Особую роль играет комиссия по

делам несовершеннолетних и защите их прав, которая является постоянно действующим коллегиальным органом, обеспечивающим координацию деятельности государственных органов и учреждений в сфере профилактики правонарушений, безнадзорности и беспризорности среди несовершеннолетних, защиты их прав и законных интересов. [6, с.7]

Основными причинами, способствующими росту групповых преступлений, совершаемых несовершеннолетними, выступают: неорганизованность досуговой сферы жизнедеятельности подростков, безнадзорность, отсутствие должного контроля со стороны родителей, низкий уровень социально-материального положения семей, в которых воспитываются и проживают подростки, не занятость несовершеннолетних в свободное от учебы время. [2, с. 47] Отсюда и получается, что подростку легче найти общий язык с «улицей», с теми людьми, кто выживает за счет совершаемых преступлений.

Как и любой вид деятельности, профилактика групповой преступности несовершеннолетних требует определенной последовательности. Практика обычно идет по следующему пути: выявление групп правонарушителей, криминологическая диагностика группы, учет групп и их участников. Для воздействия на группу в целом, а также на каждого ее участника применяются различные профилактические методы. В числе таких методов выделяются: изоляция группы, расформирование группы, переориентация группы. В процессе профилактической деятельности необходимо оказывать воздействие и на их семьи, поскольку во многих случаях антиобщественное поведение подростка связано с семейным неблагополучием. Для успешной профилактической работы в семье несовершеннолетнего, способного к совершению правонарушения, необходимо изучить такую семью во всех аспектах. Важно также владеть методами, разработанными специалистами в области психологии и психиатрии, использовать сведения из других областей знаний и опыт органов внутренних дел в индивидуальной профилактической работе. Для предупреждения противоправного поведения и преступности несовершеннолетних большое значение имеет выявление взрослых лиц, вовлекающих подростков в преступную Деятельность. Своевременность такого выявления позволяет быстро предотвратить готовящееся преступление или пресечь преступную деятельность. В связи с этим, основополагающей задачей органов государственного управления и общественности является выработка наиболее эффективных мер, способных обеспечить решительную борьбу с преступностью среди несовершеннолетних, предупредить развитие негативных тенденций ей способствующих, а также устранить порождающие ее причины. [7, с.11] Необходимым условием работы по предупреждению преступности среди несовершеннолетних является

глубокое изучение причин и условий, способствующих их совершению, всестороннее исследование проблем профилактики преступлений, выработка на этой основе рекомендаций по организации профилактической работы по предупреждению правонарушений среди несовершеннолетних, которая должна опираться на согласованную деятельность семьи, школы, государственных и правоохранительных органов. [6, с.7]

Говоря о профилактике преступности несовершеннолетних необходимо также отметить правовое воспитание несовершеннолетних, которое следует выделить в особое звено профилактики, требующее детальной проработки на различных ее ступенях. Обеспечить это можно посредством укрепления информационной базы соответствующих подразделений социальных органов, органов образования, внутренних дел, определения круга конкретных знаний, необходимых в деле коррекции правосознания несовершеннолетних. [8, с.305]

Заканчивая статью, хотелось бы отметить, что преступность несовершеннолетних, в том числе и групповая при значительных масштабах распространения требует целенаправленных, решительных мер по ее профилактике. Задача состоит, прежде всего, в снижении уровня преступности несовершеннолетних, недопущении разлагающего влияния несовершеннолетних преступников на других подростков и пополнения ими рядов взрослых преступников-рецидивистов, [9] ведь не зря говорят: «Преступление легче предупредить, чем бороться с его последствиями...». Государство располагает разнообразными средствами реализации политики профилактики преступности несовершеннолетних. К их числу могут быть отнесены: социальная профилактика, правовое сдерживание, криминологическая профилактика, виктимологическая профилактика, правовое предупреждение и др. Было бы преждевременно говорить о том, что принимаемые меры способны обеспечить перелом в сформировавшейся за долгие годы криминогенной ситуации в подростковой среде, но уже сама последовательность и настойчивость в реализации указанных мер создают предпосылки для определенного оптимизма.

Литература:

- 1 Алексеев А.И., Герасимов С.И., Сухарев А.Я. Криминологическая профилактика: теория, опыт и проблемы. – М., 2001. – С. 361
- 2 Горбенко М. Предупреждение групповой преступности среди несовершеннолетних // Исполнение наказаний. - 2010. - № 01 (86). - С. 46-47
- 3 Каиржанов Е.И. Избранные труды. Том 1 – Алматы, 2008. - С. 360
- 4 Актуальные проблемы профилактики преступности несовершеннолетних // URL:

<http://www.jourclub.ru/6/115/7/> (дата обращения: 03.01.2012)

5 Указ Президента Республики Казахстан от 24 августа 2009 года № 858 «О Концепции правовой политики Республики Казахстан на период с 2010 до 2020 года» "Казахстанская правда" от 27.08.2009 г., № 205

6 Шолпанбаева Э.Т. Актуальные вопросы предупреждения преступности несовершеннолетних (на примере Восточно-Казахстанской области): реф. дис. ... магистр права.— Усть-Каменогорск., 2010.— С.15

7 Печников Н.П. профилактика правонарушений и предупреждение преступлений уч. Пособие Тамбов 2006 – 72 с

8 Криминология / под ред. И.И. Рогов. – Алматы.: ТОО «Издательство «Норма-К», 2004. - С. 336

9 Характеристика преступности несовершеннолетних // URL:<http://www.orinfo.ru/49027/kharakteristika-prestupnosti-nesovershennoletnikh> (дата обращения: 03.01.2012)

УДК 343.9

МЕЖНАЦИОНАЛЬНЫЕ КОНФЛИКТЫ И ИХ ПРЕДПОСЫЛКИ В КАЗАХСТАНЕ

Дусакеева Э.Ж. – магистрант специальности 6М030100 – Юриспруденция Костанайского государственного университета им. А. Байтурсынова

Түйін

Көп ұлттық орта - қазіргі адамның типті сызық және хал-жағдайы. Халықтар ғана емес көрші болады, керісінше бір-бірімендерді белсене әрекеттеседі. Барлық дерлік қазіргі мемлекеттер көп ұлттық. Әсерлердегі де, сөздердегі де сондықтан міне тап, бүгін түзу және ықыласты болу керек ешқашан да болмағандай түзу және ықыласты болу керек.

Аннотация

Многонациональная среда – типичная черта и условие жизни современного человека. Народы не просто соседствуют, но и активно взаимодействуют друг с другом. Почти все современные государства многонациональны. Именно поэтому сегодня, как никогда, нужно быть корректным и внимательным как в словах, так и в действиях.

Summary

The multinational environment is a typical line and a condition of life of the modern person. The people not simply adjoin, but also actively co-operate with each other. Almost all modern states are multinational. And that's it therefore, today more than ever, it is necessary to be correct and attentive both in words, and in actions.

Межнациональный конфликт – это осложнение отношений между нациями и народами вплоть до прямых военных действий. Как правило, межнациональные конфликты могут происходить на двух уровнях межнациональных отношений. Так, один из них связан с межличностными и семейно-бытовыми отношениями, в то время как другой реализуется через взаимодействие государственных конституционно-правовых, политических партий и движений.

За последние годы в различных частях света полыхало пламя более 40 вооруженных конфликтов: в Югославии, Анголе, Сомали, Грузии, Армении, Афганистане, Таджикистане, Северокавказском регионе России и других. Абсолютное большинство конфликтов носит межнациональный характер. Они развёртывались на территории одной или нескольких стран, переходя нередко в полномасштабные современные войны. Многие из них осложнялись религиозными и клановыми противоречиями. Некоторые тянутся столетиями, как, например, ближневосточный конфликт между евреями и арабами, закавказский конфликт между армянами и турка-

ми. Первопричины длящихся конфликтов часто стираются временем, уходят в подсознание и выражаются в труднообъяснимой почти патологической национальной нетерпимости. Непосредственными причинами периодически возобновляющихся столкновений обычно выступают ближайшие «несправедливости». В большинстве межнациональных конфликтов справедливого решения для всех враждующих сторон объективно не существует, так как каждая руководствуется своей правдой, своими историческими периодами, событиями, фактами.

Так, конфликтные ситуации в странах, образованных на территории бывшего СССР, обусловлены многими причинами:

- 1) политические (централизм и унитаризм власти, репрессирование и завоевание народов),
- 2) экономические (экономический кризис, безработица, обнищание),
- 3) социально-психологические (межнациональные барьеры общения, негативные формы национального самоутверждения, открытый национализм),

4) территориальные и многие другие. [1, с.154]

Конфликтная ситуация в большинстве случаев складывается как результирующая составляющая комплекса причин и условий. Конфликт возникает тогда, когда объективно, а нередко субъективно, происходят межнациональные сравнения; когда в психологии народов решение многих проблем видится лишь в национальном самоутверждении.

Конфликтные люди (группы) в таких случаях всегда находятся. Стремящиеся к власти и собственности национал-политические силы ловко используют стихийное недовольство. Подогревая его, они выставляют себя защитниками нации. И хотя давно известно, что национализм и этнократизм бесперспективны и разрушительны, взбунтовавшемуся народу они, как правило, таковыми не кажутся. Наоборот, именно этнократизм и национализм становятся самой понятной, самой близкой и объединяющей идеологией. Единство языка, обычаев, традиций, веры сплачивает людей с полуслова. Что может быть легче, чем иметь общий объект отрицания и усвоить общую «идеологию кривды», во имя которой следует этот объект отвергнуть? Сказать, например, что во всех несчастьях мира – и, прежде всего, каждой души – виноваты евреи, немцы, арабы, афроамериканцы, цыгане, вьетнамцы или чехи. И всегда найдётся достаточное число вьетнамцев, венгров, чехов, цыган или евреев, поступками которых можно проиллюстрировать мысль, что именно они во всём виноваты.

Коммунистическая идеология, опиравшаяся на репрессии, удерживала национальные конфликты на уровне единичных проявлений. Ветер свободы, подувший в период перестройки, хотя и предполагал перемены к лучшему, но одновременно явился значительным условием межнациональной нестабильности. Поэтому первые проявления демократии, рыночной экономики и суверенизации стали залогом формирования националистических, авантюристических, экстремистских и криминальных сил.

При изучении причин некоторых межнациональных конфликтов на территории СССР можно и не найти серьёзных национальных обстоятельств. Национализм в этом случае является сопровождающей составляющей, выполняющей функции социального «клея». Последний в сознании конфликтующих сторон может вполне подменить суть проблемы. О ней в какой-то мере могут забыть, но помнить: наши – чужие. В такой психологической атмосфере общепризнанные многовековые законы человеческого общежития подменяются «национальной справедливостью», а кровавые расправы над чужими становятся священной мезьей, которая не воспринимается преступной. Поведение одной стороны по закону зеркального отражения мгновенно воспроизводится другой. И так они обе вступают в жестокую схватку между собой, которая по принципу «во-

ронки» втягивает в себя всё более и более широкие массы единомышленников. В таком круговороте пропадают правые и виноватые, а остаются лишь бедствующие как с той, так и с другой стороны.

Разборки в стихийных межнациональных столкновениях могут ограничиться массовыми беспорядками, совершением тяжких преступлений против личности, собственности, общественного порядка, а в политически и идеологически организованных – вылиться в полномасштабные вооруженные сражения. Под видом священной мести делается всё, что приносит вред другой нации. Взаимоуничтожение продолжается до всеобщего умопомешательства. Новые витки насилия становятся всё более жестокими. Они стимулируются только что понесёнными жертвами, новыми обидами и целенаправленной пропагандой, направленной на в разжигание конфликта.

При возникновении межнационального конфликта внутри одного государства, судя по горькому опыту стран, образованных на территории бывшего СССР, есть два варианта поведения официальных властей. Первый: власти, сохраняя равновесие, остаются над конфликтом, пытаясь допустимыми силами и средствами потушить возникший конфликт, как это, например, делалось российскими властями в конфликте между североосетинами и ингушами. Второй: власти сами втягиваются в конфликт, выступая за сохранение территориальной целостности страны или на стороне титульного народа, как это наблюдалось в Азейбарджане в конфликте между азербайджанцами и армянами, в Грузии – в конфликте между грузинами и югоосетинами, между грузинами и абхазами. [2, с.36]

Для любого конфликта очень важное значение имеет установление его принадлежности к той или иной группе конфликтов.

Одним из наиболее полных вариантов типологии межнациональных конфликтов предлагает Я. Этингер:

1. Территориальные конфликты, часто тесно связанные с воссоединением раздробленных в прошлом этносов. Их источник – внутреннее, политическое, а нередко и вооруженное столкновение между стоящим у власти правительством и каким-либо национально-освободительным движением или той или иной Ирредентистской и сепаратистской группировкой, Пользующейся политической и военной поддержкой соседнего государства. Классический пример – ситуация в Нагорном Карабахе и отчасти в Южной Осетии;

2. Конфликты, порожденные стремлением этнического меньшинства реализовать право на самоопределение в форме создания независимого государственного образования. Таково положение в Абхазии, отчасти в Приднестровье;

3. Конфликты, связанные с восстановлением территориальных прав депортированных народов. Спор между осетинами и ингушами из-за принадлежности Пригородного района - яркое тому свидетельство;

4. Конфликты, в основе которых лежат притязания того или иного государства на часть территории соседнего государства. Например, стремление Эстонии и Латвии присоединить к себе ряд районов Псковской области, которые, как известно, были включены в состав этих двух государств при провозглашении их независимости, а в 40-е годы перешли к РСФСР;

5. Конфликты, источниками которых служат последствия произвольных территориальных изменений, осуществляемых в советский период. Это, прежде всего, проблема Крыма и в потенции - территориальное урегулирование в Средней Азии;

6. Конфликты как следствие столкновений экономических интересов, когда за выступающими на поверхность национальными противоречиями в действительности стоят интересы правящих политических элит, недовольных своей долей в общегосударственном "пироге". Думается, что именно эти обстоятельства определяют, например, взаимоотношения между Грозным и Москвой;

7. Конфликты, в основе которых лежат факторы исторического характера, обусловленные традициями многолетней национально-освободительной борьбы против метрополии. Например, конфронтация между Конфедерацией народов Кавказа и российскими властями;

8. Конфликты, порожденные многолетним пребыванием депортированных народов на территориях других республик. Таковы проблемы месхетинских турок в Узбекистане, чеченцев в Казахстане;

9. Конфликты, в которых за лингвистическими спорами (какой язык должен быть государственным и каков статус иных языков) часто скрываются глубокие разногласия между различными национальными общинами, как это происходит, например, в Молдове, Казахстане. [3, с.16]

Говоря о межнациональных конфликтах в Казахстане, стоит начать с того, что первые послевоенные межэтнические стычки и конфликты произошли с депортированными народами. После Голощекинских реформ 1932-1933 гг. когда численность казахов уменьшилась вдвое с четырех миллионов до двух миллионов и обширные земли и населенные пункты были опустошены. На освободившиеся места в период 1942-44 гг. переселялись ссыльные и депортированные народы: ингуши, чеченцы, крымские татары, корейцы, балкарцы, курды, турки, карачаевцы, немцы [4, с.284]. Также население Казахстана пополнилось узниками ГУЛАГа, КАРЛАГа, АЛЖИРа и т. д., часть которых остались жить впоследствии в Казахстане.

Первые межэтнические конфликты, произошедшие в послевоенные годы, были также связаны с Хрущевской программой освоения целины. За этот период в Казахскую ССР было переселено около шести миллионов русских и украинцев из РСФСР и УССР. Что создало значительный демографический перекос населения, усилил конкуренцию на рынке труда и жилья. Изъятие земель для целины лишило казахское население возможности заниматься традиционным пастбищным скотоводством, что привело к значительному ухудшению их материального положения.

Многие межэтнические конфликты правоохранительными органами на местах были квалифицированы как совершение уголовных преступлений большой группой лиц или массовое хулиганство и широко в средствах массовой информации не освещалась. Власти старались скрыть от общественности подобные факты. Тем не менее, история сохранила подробности двух конфликтов: антинемецкого 1979 года, произошедшего в Целинограде, и антирусского 1986, произошедшего в Алма-Ате. Характерной особенностью обоих конфликтов являлось то, что причина заключалась в действиях властей, а не отдельных представителей этих национальных меньшинств, что связано широким представительством этих лиц во власти.

После 1992 года все конфликты широко освещались и были направлены в основном против представителей малых народов страны таких как курды, чеченцы, лезгины, аварцы, даргинцы, турки, уйгуры и так далее. Смещение этнической направленности связано с одной стороны резким уменьшением доли и количества русских, украинцев и немцев в стране после 1991 г. из-за эмиграции и естественной убыли, с другой стороны с новым статусом не титульной нации, радикально изменившем их отношение к представителям коренной национальности.

Смещение этнической направленности конфликтов связано с изменением статуса титульной нации со славян на коренных казахов. Ранее малые мусульманские народы традиционно были солидарны с казахами в своих устремлениях, отстаивать свои позиции. После обретения Казахстаном независимости эти стороны оказались на противоположных позициях.

Межэтнические конфликты после 1991 объясняются вовсе не агрессивностью казахского народа в целом, а скорее новым режимом освещения событий средствами массовой информации и появлением независимых СМИ и средств связи. Мелкие межэтнические столкновения в Казахстане были и ранее, но, по мнению А. Шустова, русские и другие европейские этносы Казахстана в них не участвовали. Отсутствие в конфликтах «славянской составляющей» А. Шустов объясняет тем, что казахи и русские, как правило, занимают разные экономические ниши,

высокой комплиментарностью (Л. Гумилев) двух этносов. [5, с. 46]

Отсутствие серьезных массовых межнациональных конфликтов казахов с представителями корейской, татарской, башкирской, Киргизской, узбекской, белорусской, украинской и других национальностей, имеющими в Казахстане многочисленные диаспоры, а также полное отсутствие конфликтов с русскими и немцами после 1991 года скорее доказывает низкий уровень националистических идей у казахов в отличие от соседних среднеазиатских республик. Такой уровень толерантности и терпимости казахского народа объясняется длительным проживанием в многоконфессиональной и многонациональной стране, также большим процентом казахов владеющих вторым языком помимо родного казахского языка, а также большим процентом этнических казахов, не владеющих родным языком. [6, с.28]

В Казахстане проживает множество национальностей. Разные источники называют разные цифры (140, 130, 100). Однако, несмотря на вышеназванные конфликты и многонациональность страны, по оценке активиста русского общественного движения в Казахстане, главного редактора сайта «Русские в Казахстане» В. Намовира, межэтническая ситуация достаточно стабильная.

26 октября 2009 года глава МИД К. Саудабаев отметил, что 86,7 % опрошенных оценивают межэтнические отношения как спокойные и благополучные. [7, с.5]

1 мая 2010 года - глава государства Нурсултан Назарбаев заявил, что опыт построения межнационального согласия в Казахстане вызывает растущий интерес у ОБСЕ. «Дух нашего народа лежит в основе политики, которую мы проводим с первых дней независимости — это как раз толерантность и дружба». [8, с.17]

Центром актуальных исследований «Альтернатива» при содействии Международного института региональных исследований «Открытое общество» проведено социологическое исследование. Результаты были таковы: 85,1 % респондентов не испытывают чувства тревоги и беспокойства в отношении перспектив ситуации в межэтнической сфере; 12,7 % опрошенных тревожит эта ситуация. [9]

Конечно, такой результат безусловно радует, но пока есть те, кого ситуация в данной сфере беспокоит, нет уверенности, что волна межнациональных конфликтов не докатится до спокойного и стабильного Казахстана.

В заключении хотелось бы отметить, что конфликт - это всегда противостояние двух (или более) сторон, не приносящее с собой ничего, кроме дискомфорта. Данное явление обычно не проходит в стороне, а с каждым последующим разом приобретает характер массовости. Именно по такому принципу действует и межнациональный конфликт. Из всех видов конфликтов он поистине является одним из самых масштабных. Так как по истечении времени число людей, принимающих в нём участие, только увеличивается, недовольство возрастает, а объём ущерба и потеря становится только внушительней.

Сейчас мыслители, прогрессивные политики ведут напряжённый поиск путей выхода из многочисленных современных этнических кризисов. Передовой частью мирового сообщества осознана и признана ценность гуманистического подхода к этническим проблемам. Суть его состоит в добровольном поиске согласия, в отказе от национального насилия во всех его видах и формах, а во-вторых, в последовательном развитии демократии, Правовых начал в жизни общества. Обеспечение прав и свобод личности, независимо от национальной принадлежности, есть условие свободы любого народа.

Литература:

- 1 Здравомыслов А.Г. Межнациональные конфликты в России // Общественные науки и современность, 1996, №2
- 2 Комоцкая В.Д. Фактор политической культуры в межэтнических конфликтах на территории бывшего СССР, М., 1998
- 3 Шарафулин М.М. Межнациональные конфликты: причины, типология, пути решения // Проблемы образования, науки и культуры, 2006, Политика и международные отношения, Выпуск 20.
- 4 Кузембайулы А., Еркін А. История Казахстана, учебник, СПб, 2004
- 5 Шустов А. Станут ли русские казахстанцами? // Международная жизнь, 2007, №5
- 6 Журавель В.П., Так все начиналось (к 15-летию декабрьских событий в Алматы) // Право и безопасность, 2001, №1
- 7 Галай Е. Доводы толпы // Новая Газета, 23 Марта 2009, № 29
- 8 Неталиев К., В Казахстане начинают разгораться нешуточные страсти // Номад, Казахстан, 12 февраля 2010
- 9 www.interfax.kz

УДК 343.344

О МЕРАХ ПО ПРОФИЛАКТИКЕ ПРЕСТУПЛЕНИЙ, СВЯЗАННЫХ С НЕЗАКОННЫМ ОБОРОТОМ ОРУЖИЯ

Ильясова Н.Ж. – магистрант специальности 6М030100 – Юриспруденция Костанайского государственного университета им. А.Байтурсынова

Түйін

Мақалада қарудың заңсыз айналысымен байланысты қылмыстардың алдын алу жолдары зерттелген. Тақырыптың көкейтестілігі негізделген. Аталған қылмыстарды жасау жолдары, себептері анықталған. Қарудың заңсыз айналысының алдын алу және күресумен айналысатын құқық қорғау органдардың жұмысы зерттелді, мәселені шешудің жолдары ұсынылды.

Аннотация

В статье изучены меры по профилактике преступлений, связанных с незаконным оборотом оружия. Обоснована актуальность темы, выявлены причины, способы совершения названных преступлений. Изучалась работа правоохранительных органов, занимающихся борьбой и профилактикой незаконного оборота оружия, также предложены пути решения проблемы.

Summary

The article examined measures to prevent crimes related to illicit arms trafficking. The urgency of topics, the causes, ways to commit these crimes. We studied the work of law enforcement bodies involved in combating and preventing illicit trafficking in arms, were also proposed ways to solve the problem.

В настоящее время в Республике Казахстан обострилась обстановка, связанная с преступлениями в сфере незаконного оборота оружия, боеприпасов, взрывчатых веществ и взрывных устройств. Примером этому служат, теракты, совершенные в городах Тараз и Атырау. Незаконный оборот оружия провоцирует рост тяжких преступлений и представляет все более серьезную угрозу государственной безопасности, личной безопасности и собственности граждан нашей республики, влечет за собой целый шлейф преступлений террористической направленности.

Для организации эффективного противодействия данному явлению в Уголовном кодексе Республики Казахстан предусмотрен ряд статей: 250, 251, 252, 253, 254, 255. Данные статьи носят превентивный характер и их реализация призвана если не исключить полностью, то значительно ограничить незаконный оборот оружия. [1]

Борьба с незаконным оборотом оружия занимает особое место в деятельности по предупреждению преступлений, так как она характеризуется двойной превенцией: помимо пресечения незаконных действий в отношении оружия предупреждаются и тяжкие последствия, которые могут наступить при противоправном применении оружия.

Предупреждение преступлений, связанных с незаконным оборотом оружия, осуществляется на общесоциальном и специально-криминологическом уровнях.

Исходя из причин и условий, способствующих совершению преступлений, связанных с незаконным оборотом оружия, предупредительные меры в первую очередь должны быть направлены на осуществление компетентными органами государства контроля за спросом на оружие у

законопослушной части населения; исключение возможности его незаконного использования; перекрытие путей поступления оружия в нелегальный оборот; изъятие оружия из незаконного оборота.

Во многих странах преступность, связанная с незаконным оборотом оружия, в последние годы трансформировалась, приобрела новые формы. Оружие превратилось в товар, приносящий значительные доходы, что сразу же сделало его предметом повышенного интереса со стороны преступных элементов. В связи с этим заслуживает серьезного внимания заключение Республикой Казахстан межгосударственных соглашений с государствами-участниками СНГ и правительствами государств-членов Шанхайской организации сотрудничества в борьбе с незаконным оборотом оружия, боеприпасов и взрывчатых веществ. Согласно этим соглашениям, стороны осуществляют сотрудничество по следующим направлениям: 1) совершенствование правовых основ сотрудничества сторон и гармонизация законодательства государств сторон в сфере борьбы с незаконным оборотом оружия; 2) анализ состояния и динамики преступности, связанной с незаконным оборотом оружия, и результатов борьбы с ней; 3) выработка согласованной стратегии и совместных мер борьбы с незаконным оборотом оружия; 4) координация и совершенствование механизмов взаимодействия компетентных органов сторон в области противодействия незаконному обороту оружия; 5) согласование позиций для участия в международных организациях и международных форумах по вопросам противодействия незаконному обороту оружия. [2,3]

Возможно также создание специальной базы данных с внесением характерных призна-

ков лиц, у которых виновные приобрели оружие. Наличие такого рода информации позволит осуществлять оперативный контроль как за перемещением оружия, так и за лицами, занимающимися его незаконным оборотом, причастными к подобному рода преступлениям. Тем самым значительно облегчилось бы решение задачи установления и устранения источников поступления оружия в незаконный оборот.

Одним из основных факторов, влияющих на рост преступлений, связанных с незаконным оборотом оружия, являются негативные последствия социально-экономического характера, породившие повышенный спрос на предметы вооружения и возможности его незаконного удовлетворения.

В связи с этим основной упор в общесоциальном предупреждении преступлений в сфере незаконного оборота оружия должен быть сделан на реальном улучшении социально-экономической ситуации в стране в целом. Как известно, позитивные факторы экономического характера обладают естественным профилактическим свойством. Развитие экономики будет способствовать процветанию социальной инфраструктуры, смягчит социальные последствия безработицы, увеличит благосостояние народа, предоставит возможности в удовлетворении его материальных, духовных и культурных потребностей, следствием чего в свою очередь станет снижение психологической напряженности в обществе.

Помимо этого, важное значение имеет организация досуга населения, способная "снять криминогенность", особенно в среде молодежи. Предупреждение преступлений в среде несовершеннолетних и молодежи должно стать важным направлением работы всех государственных институтов, в том числе и правоохранительных органов. Необходимо выявлять молодежь, вовлеченную в любые формы криминальных проявлений, и помогать ей находить иные, позитивные решения жизненных проблем. Отсутствие средств у государства для строительства спортивных сооружений является одновременно и криминогенным обстоятельством, которое необходимо учитывать при планировании борьбы с преступностью в том или ином регионе страны. Для решения этой и многих других задач понадобятся значительные материальные затраты. Однако моральный и материальный ущерб, наносимый обществу незаконным оборотом оружия в целом, гораздо весомее.

В настоящее время следует в первую очередь предпринять усилия по повышению и укреплению деятельности правоохранительных органов государства в целях их более эффективного воздействия на предотвращение глобального развития негативных процессов в сфере незаконного оборота оружия.

Что же касается мер предупреждения преступлений, совершение которых сопряжено с незаконным распространением оружия и предметов вооружения, то создание соответствующих средств борьбы с этими посягательствами предполагает еще и обнаружение в криминогенном комплексе такого объекта, который ранее не испытывал воздействия со стороны средств борьбы с преступностью. В настоящее время необходимы качественные перестройка всей системы профилактической работы, создание более эффективных средств воздействия как на преступность в целом, так и на преступления, связанные с незаконным оборотом оружия.

В первую очередь это касается ряда подразделений органов внутренних дел, выполняющих наряду с другими и предупредительную функцию. К ним относится служба органов внутренних дел, сотрудники которой правомочны выдавать лицензии и разрешения на владение оружием. В каждом случае поступления заявления от граждан либо юридических лиц о выдаче такой лицензии или разрешения сотрудники лицензионно-разрешительной системы обязаны тщательно проверить заявителя, его соответствие требованиям, определенным Законом Республики Казахстан «О государственном контроле за оборотом отдельных видов оружия», Постановлением Правительства Республики Казахстан «О мерах по реализации Закона Республики Казахстан «О государственном контроле за оборотом отдельных видов оружия». [4,5] Помимо этого, сотрудники данной службы также осуществляют систематическую перерегистрацию владельцев гражданского и служебного оружия. [6] Эта деятельность позволяет выявлять лиц, владеющих оружием без соответствующего разрешения, утаивать факты утраты оружия (с тем чтобы вовремя объявить его в розыск), изымать разрешения у лиц, злоупотребляющих спиртными напитками, наркотическими веществами, занимающихся токсикоманией.

Обязанностями работников уголовного розыска, подразделений лицензионно-разрешительной службы, участковых уполномоченных полиции являются выявление лиц, незаконно владеющих оружием; проведение работы среди населения по добровольной сдаче такого оружия в органы внутренних дел; привлечение к уголовной ответственности виновных в незаконном обороте оружия, предупреждение тем самым совершения других, более тяжких преступлений.

Одной из важнейших специально-профилактических мер в отношении преступлений, связанных с незаконным оборотом оружия и предметов вооружения, являются проводимые органами внутренних дел широкомасштабные комплексные операции.

Большое значение в предупреждении преступлений, связанных с незаконным оборотом оружия, имеют представления прокуратуры, сле-

дователей и частные определения судов, в которых администрация соответствующих организаций уведомляется об упущениях, способствовавших совершению рассматриваемых преступлений, и соответственно предлагаются конкретные меры по их устранению. [7]

Слабо проводится работа со СМИ по созданию положительного общественного мнения о деятельности сотрудников правоохранительных органов, по формированию правосознания граждан, установок у них на сотрудничество с правоохранительными органами и отказ от решения своих проблем криминально-силовыми методами. Не используется такой мощный фактор как виктимологическая профилактика.

Безусловно, проглядывается некая пассивность по данному предмету. Многие из будущих жертв преступлений или их близкие так или иначе связаны с незаконным оборотом оружия. Прежде, чем попасть от производителя к незаконному владельцу, оружие проходит через руки многих казахстанских и иностранных граждан. Немалое количество граждан знает о существовании нелегальных рынков, где оружие продается, знает о том, как оно похищается, где похищается, а многие сами участвуют в этом процессе, в том числе и изготавливая его в подпольных условиях. И конечно, никому в голову не приходит, что оно может быть направлено против него самого и что он может стать жертвой своих же рук.

Данная позиция заключается в бездействии. Здесь надо четко понимать, что мы все, так или иначе имеем отношение к происходящим в стране событиям. Свою роль в этом плане играют и оценка, и предвидение последствий, и отношение к этим последствиям, и соображения о возможности их предотвращения. А мы пассивны. Нет гражданской позиции. «Обирают нашего соседа, но ведь не меня же», - думаем мы, забывая о том, что когда покончат с ним, доберутся и до нас. Безнаказанное преступление «тренирует» преступника, подвигает его на новые дела.

На эффективность борьбы с незаконным оборотом оружия отрицательно сказывается несовершенство имеющих большое профилактическое воздействие и значение примечаний к статье 251 и статье 252 Уголовного кодекса Республики Казахстан, предусматривающих освобождение от уголовной ответственности лиц, добровольно сдавших оружие, если в их действиях нет иного состава преступления. Под добровольной сдачей понимается сдача оружия по своей воле и независимо от мотивов. [1] О добровольности может свидетельствовать факт их выдачи или сообщения об их местонахождении органов власти при реальной возможности их дальнейшего хранения. Таким образом, о добровольной сдаче оружия должны свидетельствовать объективные обстоятельства, такие как наличие у лица возможности продолжить преступную деятельность, а также обстоятельства субъективные, это осоз-

нание лицом этой возможности и нежелание воспользоваться этой возможностью.

Добровольная сдача оружия - одна из форм деятельного раскаяния, предусмотренная Уголовным кодексом Республики Казахстан. [8] Деятельное или активное раскаяние - есть позитивное поведение виновного, направленное на предотвращение, ликвидацию или уменьшение фактических вредных последствий содеянного или оказание помощи правоохранительным органам в раскрытии совершенного преступления.

Данный пункт - добровольная сдача - требует серьезной доработки. Так, данный пункт позволяет сегодня преступникам уходить от ответственности за незаконное хранение оружия. Например, они успешно используют такой момент, когда многие из них годами носят в одном кармане оружие, а в другом заявлении о его добровольной сдаче.

Совершенствование государственного контроля за предметами вооружения предполагает налаживание должного учета наличия и расходования оружия; обеспечение надлежащего хранения этих предметов; улучшение работы по подбору кадров для деятельности, связанной с хранением, отпуском и использованием оружия, усиление контроля за его сохранностью. В настоящее время уже накоплен определенный опыт организации и проведения совместных мероприятий органов внутренних дел с иными субъектами правоохранительной системы по контролю за сохранностью оружия.

К специальному предупреждению незаконного оборота оружия и связанных с его использованием преступлений относится и применение уголовно-правовых мер, осуществление общей и частной превенции. Так, привлечение виновного лица к уголовной ответственности за незаконный оборот оружия выступает в качестве фактора предупреждения других преступлений, в которых предметы вооружения являются средством достижения иного, более тяжкого преступного результата. Таким образом, положения уголовного закона выступают, с одной стороны, в качестве формы социально-политической и правовой оценки преступления, а с другой - как средство предупреждения насильственных, корыстно-насильственных и иных преступлений, в которых использование оружия является одним из способов их совершения.

Литература:

1 Уголовный кодекс Республики Казахстан от 16.07.1997 г.

2 Постановление Правительства Республики Казахстан «Об утверждении Соглашения о сотрудничестве между правительствами государств-членов Шанхайской организации сотрудничества в борьбе с незаконным оборотом оружия, боеприпасов и взрывчатых веществ» от 06.08.2009 г.

3 Постановление Правительства Республики Казахстан «Об утверждении Соглашения о

сотрудничестве государств-участников Содружества Независимых Государств в борьбе с незаконным изготовлением и оборотом огнестрельного оружия, боеприпасов, взрывчатых веществ и взрывных устройств» от 23.07.2009 г.

4 Закон Республики Казахстан «О государственном контроле за оборотом отдельных видов оружия» от 30.12.1998 г,

5 Постановление Правительства Республики Казахстан «О мерах по реализации Закона Республики Казахстан «О государственном контроле за оборотом отдельных видов оружия» от 03.08.2000 г

6 Приказ Министра внутренних дел Республики Казахстан «Об утверждении регламента государственной услуги «Регистрация и перерегистрация каждой единицы гражданского, служебного оружия физических и юридических лиц» от 21.09.2011 г..

7 Уголовно-процессуальный кодекс Республики Казахстан от 13.12.1997 г.

8 Рахметов С.М. Комментарий к Уголовному кодексу Республики Казахстан. Алматы, «Норма-К», 2007.

УДК 343.8

ПЕРСПЕКТИВЫ РАЗВИТИЯ ПРИНУДИТЕЛЬНЫХ МЕР ВОСПИТАТЕЛЬНОГО ВОЗДЕЙСТВИЯ КАК АЛЬТЕРНАТИВЫ НАКАЗАНИЯ НЕСОВЕРШЕННОЛЕТНИХ

Жангарина Д.Б. – магистрант специальности 6М030100 - Юриспруденция Костанакского государственного университета им. А.Байтурсынова

Түйін

Мақалада тәрбиелік әсердің ықтиярсыз өлшемдерінің әрі қарай даму перспективасы осы шараларды қолдану үшін болуы мүмкін шарттардың қайта қаралуы, мұндай шаралардың тізімін кеңейту жолымен қарастырылады.

Аннотация

В статье рассматриваются перспективы дальнейшего развития принудительных мер воспитательного воздействия путем возможного пересмотра условий для применения данных мер, расширения их перечня.

Summary

The prospects of further development of the forced measures of an educate influence by the possible revision of terms for application of these measures, expansion of list of such measures are examined in the article.

Решая проблемы ответственности несовершеннолетних за совершенные преступления, необходимо иметь в виду, что даже оступившийся несовершеннолетний в силу своего возраста является объектом повышенной правовой защиты, по этой причине развитие альтернативных форм наказания несовершеннолетних, увеличение комплекса мер уголовно-правового воздействия, которыми мог бы воспользоваться судья, остаются на сегодняшний день весьма актуальными.

К сожалению, сложившийся на протяжении многих десятилетий или даже веков стереотип о лишении свободы как единственно эффективном и справедливом наказании, несмотря на развитие идеи гуманизма, остается на передовых позициях. Особенно негативно этот факт сказывается на несовершеннолетних правонарушителях, о чем не раз утверждали многие ученые-юристы.

Практика показывает, что значительная часть несовершеннолетних, отбывающих наказание в воспитательной колонии, после освобождения вновь совершает преступления. Следовательно, вряд ли можно признать разумным тот

факт, что на первом плане деятельности исправительных учреждений – производственные показатели, а исправление и перевоспитание осужденных стоит на втором. Особую озабоченность вызывает такое положение в воспитательных колониях [1, с. 15].

Широкое применение мер, альтернативных лишению свободы, не дань моде, а насущная необходимость, соответствующая интересам общества и государства [2].

Таковыми мерами, на наш взгляд, должны стать принудительные меры воспитательного воздействия. Для того, чтобы данная форма наказания работала, необходимо расширить перечень воспитательных мер, обеспечить их исполнение квалифицированными работниками (социальный работник, педагог-психолог, работник правоохранительных органов), что представляет собой большую слаженную работу государственной и общественной сфер.

Однако в обществе формируется мнение о «заменяющих мерах», которые создают безнаказанность для несовершеннолетних, помогают «уйти от ответственности», что является оши-

бочным представлением. Во-первых, по смыслу закона меры воспитательного воздействия являются формой реализации уголовной ответственности несовершеннолетних. Во-вторых, такие меры назначаются судом соразмерно тому преступлению, которое было совершено, что само по себе уже немаловажно. В-третьих, каждая из этих воспитательных мер назначается с учетом личностных особенностей несовершеннолетнего с тем, чтобы именно *воздействовать* на него, его дальнейшее поведение и, прежде всего, способствовать его исправлению.

Взрослея, или после совершения преступления, определенное количество несовершеннолетних осознает неправильность своего поведения. Впервые совершенное преступление – это определенный стресс, который в некоторых случаях влияет на формирование антиобщественных установок, а в некоторых случаях является поворотом от противоправной деятельности к социальным установкам. В данном случае возможна утрата лицом общественной опасности, а, следовательно, наказание в этом случае не может в полной мере способствовать достижению цели предупреждения и исправления [3, с. 222].

Несовершеннолетние, наш взгляд, имеют гораздо больше шансов и возможностей, в том числе психологических и психических, на положительный результат в процессе исправления, потому следует учитывать эти личностные особенности, как и особенности преступлений, совершаемых ими.

Как отмечает В.Е. Эминов, особенности структуры преступности несовершеннолетних заключается в следующем:

- более узкий круг совершаемых преступлений;

- меньшая доля тяжких преступлений (в основном преобладают кражи, грабежи и хулиганство – 80%, до недавнего времени были относительно редки убийства, тяжкие телесные повреждения, разбой – 10%);

- 1- незначительную долю занимают преступления, совершенные по неосторожности [4, с. 474].

В этой связи следует обратить внимание на содержание части 2 статьи 81 УК РК, которая предусматривает условия применения мер воспитательного воздействия, и пересмотреть ее формулировку, предусмотрев не просто возможность их применения, а *обязав* суд применять данные меры в случае совершения преступления небольшой тяжести.

С учетом вышесказанного статья будет изложена в следующей редакции: «К несовершеннолетнему, *впервые* совершившему преступление *небольшой тяжести*, суд *должен* применить принудительные меры воспитательного воздействия, предусмотренные статьей 82 настоящего кодекса. При совершении несовершеннолетним *впервые* преступления *средней тяжести* он *может быть* освобожден судом от наказания, если

будет признано, что его исправление может быть достигнуто путем применения к нему мер воспитательного воздействия».

При этом обратим внимание на условие совершения преступления несовершеннолетним «впервые», так как в случае повторного совершения аналогичного по общественной опасности преступления следует вывод о неэффективности мер, примененных судом к несовершеннолетнему ранее.

На сегодняшний день законодатель предусматривает следующие принудительные меры воспитательного воздействия:

- предупреждение;
- передача под надзор родителей или лиц, их заменяющих, либо специализированного государственного органа;
- возложение обязанности загладить причиненный вред;
- ограничение досуга и установления особых требований к поведению несовершеннолетнего;
- помещение в специальное воспитательное или лечебно-воспитательное учреждение для несовершеннолетних (ч. 1 ст. 82 УК РК).

В прошлом у государства есть богатый опыт в воспитательном воздействии на несовершеннолетних, который хоть и строился на принципах советского государства, но, по нашему мнению, не теряет актуальности и в наше время. Поэтому наверняка следовало бы принять во внимание меры воспитательного воздействия, предусмотренные статьей 49-6 ранее действовавшего Уголовного кодекса Казахской ССР 1959 года.

Так, возложение обязанности *публично* или в иной форме, определяемой судом, принести извинение потерпевшему и возложение обязанности *своим трудом* устранить причиненный материальный ущерб могли бы пополнить перечень мер воспитательного воздействия.

На наш взгляд, с учетом сложившегося положения в воспитании данные меры положительно бы сказались на привитии несовершеннолетним уважения окружающих, чужого труда, так как в силу психологических особенностей возраста публичность и мнение окружающих людей весьма значимы для несовершеннолетних.

Особо хотим подчеркнуть, что исполнение обязанности устранить причиненный материальный ущерб должно происходить именно своим трудом. Для этого необходимым условием будет являться согласие потерпевшей стороны на такое возмещение с учетом соразмерности причиненного вреда и трудовых способностей несовершеннолетнего.

Вопрос о различных формах материального возмещения виновным несовершеннолетним является дискуссионным. Так, мы считаем нецелесообразным применение в отношении них наказания в виде штрафа ввиду отсутствия в подавляющем большинстве случаев са-

мостоятельного заработка, и как следствие бремя выплаты денежного взыскания ложится на родителей виновного.

Что касается применения такого рода воспитательного воздействия как устранение ущерба своим трудом, по-нашему мнению, будет иметь положительный эффект уже потому, что заставит подростка, затратившего определенные усилия, задуматься, оценить труд другого человека.

Главный фактор, который должен быть умело использован в достижении цели исправления и перевоспитания несовершеннолетнего виновного, - это его психологические особенности, ценности и мировоззрение.

Принудительные меры воспитательного воздействия имеют, на наш взгляд, все возможности не только для дальнейшего развития, но и закрепления за собой статуса эффективных мер в отношении несовершеннолетних, потому как результаты работы в этом направлении уже есть.

С 16 по 30 августа 2008 года в Казахстане проходила оценочная миссия ЮНИСЕФ, в которую входили международный и национальный консультанты. Оценочные группы были приятно удивлены условиями в центрах временной изоляции, адаптации и реабилитации несовершеннолетних правонарушителей и в школах для детей с девиантным поведением. Они полагают, что размещение в данные учреждения детей, совершивших ненасильственные преступления, и тех, кто мог быть вовлечен в насильственное преступление, но при этом не представляющих угрозу другим детям, является правильным методом, допуская, конечно, что они должны быть изъяты из своей семьи или им должна быть оказана поддержка, которую они могут получить в своем сообществе. Оказание услуг в данных учреждениях снижает риск стигматизации детей, а условия проживания предполагают большую степень свободы движения и возможностей относительно организации отдыха и досуга [5, с. 28].

Однако следует согласиться, на наш взгляд, с мнением М.С. Нарикбаева: «Эффективным средством обеспечения результативности принудительных мер воспитательного воздействия является подчеркнута строгая, официальная процедура применения этих мер. Она должна происходить в присутствии самого несовершеннолетнего, его законных представителей и попечителей, а также должностных лиц специализированных государственных органов» [6, с. 222].

Действующие в системе Министерства внутренних дел Республики Казахстан Центры временной изоляции, адаптации и реабилитации несовершеннолетних являются структурными подразделениями органов внутренних дел, деятельность которых определяется в соответствии со статьей 11 Закона Республики Казахстан «О профилактике правонарушений среди несовер-

шеннолетних и предупреждении детской безнадзорности и беспризорности».

Основными задачами Центров временной изоляции, адаптации и реабилитации несовершеннолетних являются: предупреждение правонарушений, безнадзорности и беспризорности среди несовершеннолетних, выявление, устранение причин и условий, им способствующих; прием несовершеннолетних, их социальная адаптация и реабилитация; предоставление несовершеннолетних в специальные организации образования и организации образования с особым режимом содержания, принятие иных мер по устройству содержащихся детей и подростков.

В Центры временной изоляции, адаптации и реабилитации несовершеннолетних в установленном порядке могут быть помещены несовершеннолетние:

- совершившие общественно опасные деяния до достижения возраста, с которого наступает уголовная ответственность;

- обвиняемые в совершении преступлений в случаях, когда по условиям жизни и воспитания невозможно дальнейшее их проживание по прежнему месту жительства;

- направляемые в специальные организации образования и организации образования с особым режимом содержания;

- безнадзорные и беспризорные для установления родителей или других законных представителей;

- оставшихся без попечения родителей или лиц, их заменяющих, в случае невозможности их своевременного устройства, а также отобранных при непосредственной угрозе их жизни или здоровью органами опеки и попечительства от родителей [7].

В целях обеспечения непрерывного процесса обучения несовершеннолетних закреплены преподаватели, которые проводят занятия с детьми в соответствии с программой общеобразовательных школ.

Однако их ведомственная принадлежность к МВД приводит к тому, что в Центры попадают самые разные несовершеннолетние - и те, кто совершил какое-либо преступление, и те, кто просто ушел из дома, заблудился, а порой просто убежал от пьяного семейного скандала.

Согласно ст. 14 Закона «О профилактике правонарушений среди несовершеннолетних и предупреждении детской безнадзорности и беспризорности» в организации образования с особым режимом содержания помещаются несовершеннолетние в возрасте от одиннадцати до восемнадцати лет, нуждающиеся в особых условиях воспитания, обучения и требующие специального педагогического подхода, в случаях, если они:

- 1) после вынесения в отношении них постановления об отказе в возбуждении уголовного

дела или о прекращении уголовного дела в связи с недостижением возраста, с которого наступает уголовная ответственность, вновь совершили общественно опасное деяние;

2) осуждены за совершение преступления средней тяжести или тяжкого преступления и освобождены судом от уголовной ответственности и наказания в порядке, предусмотренном статьей 81 Уголовного кодекса Республики Казахстан [7].

Однако ст. 81 УК РК предусматривает освобождение несовершеннолетних, совершивших преступления небольшой или средней тяжести, тогда как Закон упоминает о тяжких преступлениях, возникает коллизия, которую необходимо устранить.

Таким образом, работа в сфере разработки системы воспитательных мер в отношении несовершеннолетних правонарушителей предстает далеко не легкой и требует особого подхода, ведь в руках детей, хоть и оступившихся, - будущее.

Литература:

1 Мауленов Г.С., Проблемы противодействия преступности несовершеннолетних и молодежи. \ \ «Современные проблемы предупреждения преступности: национальная прак-

тика Казахстана и международный опыт» (мат. междунар. научн-практ. конф.). Астана, 2008.

2 Скаков А.Б., Изоляция мало способствует развитию подростка. \ \ Вопросы ювенальной юстиции - 2008 - №4 (18) 2008 - Методы и технологии.

3 Возняк О.А., предупреждение преступности несовершеннолетних через призму учета личности. \ \ «Современные проблемы предупреждения преступности: национальная практика Казахстана и международный опыт» (мат. междунар. научн-практ. конф.). Астана, 2008.

4 Криминология/ под ред. В.Н. Кудрявцева и В.Е. Эминова. 3-е изд. М.: Юристъ, 2007.

5 Оценка достижений реформы системы ювенальной юстиции в Республике Казахстан. Региональное представительство ЮНИСЕФ в странах Центральной и Восточной Европы / СНГ. Июль, 2009 г.

6 Комментарий к УК РК. В двух книгах. Книга 1. – Астана: Издательство «Норма-К», 2007.

7 Закон Республики Казахстан от 9 июля 2004 года № 591-ІІ «О профилактике правонарушений среди несовершеннолетних и предупреждении детской безнадзорности и беспризорности»

УДК 378.14

ЖАС ВОЛЕЙБОЛИСТЕРГЕ КҮРДЕЛІ ТЕХНИКАЛЫҚ ӘДІСТЕРДІ ҮЙРЕТУДЕГІ ПЕДАГОГИКАЛЫҚ ҰСЫНЫСТАР

Темирханов Б.С. - А. Байтұрсынов атындағы Қостанай мемлекеттік университетінің дене шынықтыру кафедрасының аға оқытушысы

Темирханова Х.З. – А. Байтұрсынов атындағы Қостанай мемлекеттік университетінің электрэнергетика және физика кафедрасының аға оқытушысы

Түйін

Волейболдағы техникалық әдістер туралы сұрақтар қарастырылды. Оқушылардың спорттық шеберліктерін шыңдау үшін дұрыс шешім таңдау мен шешім қабылдау қысқаша сипатталуы жүргізілді. Волейболда күрделі техникалық әдістерін орындаған кезде педагогикалық ұсыныстар келтірілген.

Аннотация

Рассмотрены технические приемы в волейболе. Выполнен краткий обзор правильного выбора и принятия решения, которое бы способствовало росту спортивного мастерства спортсменов. Приведены педагогические рекомендации при выполнении сложных технических приемов в волейболе.

Summary

Techniques discussed in volleyball. Completed a brief overview of the correct choice and decision, which would be boosted sportsmanship students. Pedagogical recommendations are given for the most complex techniques of volleyball.

Волейболдың техникалық әдістері күрделі координацияланған қозғалысқа жатады, сондықтан жаттықтырушы-педагог алдын-ала толықтай дайындалуы тиіс. Жас волейболистермен өтетін практикалық сабақтарда жаттықтырушылар көбіне өз тәжірибелеріне, жетекші деген педагогтар

мен жаттықтырушылардың кеңестеріне, әдебиет көздерінің қорытындылары, ғаламдық интернет жүйесіндегі жарияланымдарға және т.б. сүйенен отырып өткізеді. Жаттықтырушыға ұсынылған ақпарат ағымы әртүрлі және қарама-қайшылықтарға толы. Жаттықтырушының алдында өз оқушы-

ларының спорттық шеберліктерінің шыңдау үшін дұрыс шешім таңдау мен шешім қабылдау мәселесі тұрады. Жұмыстың негізгі мақсаты-волейболдың күрделі техникалық әдіс-тәсілдерін үйретуге арналған, методикалық және педагогикалық бағыттағы бар әдебиеттерді анализден өткізу талпынысы. Осы мақсатта зерттеудің екі түрлі бағыты таңдап алынды.

Біріншісі - жас спортшыларға педагогикалық ықпалдың қаншалықты әсер ететіндігі жайындағы жарияланған жалпы теориялық аспектілердің анализі.

Екіншісі - жас волейболшылармен жұмыс жасауға бағытталған ғылыми ақпараттар мен волейбол мамандары жариялаған еңбектерінің анализі.

Д.Донской айтқандай - қазіргі уақытта жоғары нәтижелерге жету үшін техниканың ортақ стандарттарын, әдіс-тәсілдерін іздеудің қажеттілігі жоқ [3]. Сондықтан жаттықтырушы әр ойыншымен жеке шығармашылық жұмыс жасауы керек. Осы орайда әр ойыншының өзіндік, жеке, дара ерекшеліктеріне байланысты жұмыс жасау әдістеріне назар аударған жөн. Осыған байланысты техникалық шеберлікті жетілдіру процесінің негізгі мақсаты - қозғалыс әрекеттерінің құрылымын жетілдіру, әр спортшының жеке ерекшеліктеріне байланысты олардың кинематикасына, динамикасына және ритміне көңіл бөлу [2].

Волейболшылардың техникалық дайындығына арналған әр этаптың өзіне тән ерекшеліктері болады. Оларды міндетті түрде ескерген жөн. Бүгінгі күнде үлкен бетбұрыс алған және неғұрлым танымал жаттығулар моделі өздігінше динамиканың көлемі мен теоретикалық сипат берілген жаттығулардың жылдық циклдегі түскен күштің жиілігінен тұратын схеманы құрайды.

Волейбол жайындағы әдебиеттерде әдіс-тәсілдерді орындау және оларды меңгеру техникалары қарастырылады. Соның ішінде мына кезеңдерді атап өтеді: а) әдіс-тәсілмен танысуға арналған түрлі сілтемелер жасау, б) әдіс-тәсілдерді қалыпты жағдайда жасау, в) әдіс-тәсілдерді күрделіленген жағдайда жасау, г) әдісті-ойында пайдаланатындай етіп меңгеру. Ойын ережелерін меңгерудің толығырақ құрылымын Ю.Д.Железняк ұсынады.

Жұмыстарда ойынның әдіс-тәсілдеріне кезең-кезеңімен үйрететін 5 аралық бар [2]. Сонымен қатар бұл жағдайда волейболдың мамандануын ескерген жөн.

Ең алдымен допты ұсынудың және допты қабылдаудың қарапайым техникасын білген жөн. Сондықтан жаттығулардың бастапқы кезеңдері негізгі осы екі тәсілді үйретуден басталады. Одан соң допты жоғары беру мен шабуыл добын берудің техникасын меңгеру кезекке қойылады. Шабуыл добын беруді үйренумен қатар, допты жоғары тіке беру техникасы да үйретіледі. Өйткені, екеуінің арасында біраз ұқсастықтар бар. Соңғы кезекте қорғану техникасы үйретіледі. Ары қа-

рай аталып өткен тәсілдердің түрлері меңгеріле бастайды.

Техниканың жетілдірілуі әр жаттығушының өзіндік ерекшеліктеріне байланысты жетілдірілмек. Біріншіден, бұл - ойыншының ең ұтымды тұстарын нақтылау үшін керек болса, екіншіден, жаттығушының ойындағы қызметін анықтау үшін маңызды. Квалификацияланған спортшылардың техниканы жетілдірудегі негізгі әдісі болып – жаттығуларды орындау болып қала бермек. Спорттық жаттығулардың биомеханикалық қорытындысы көрсеткендей, әр жаттығудың бұлшық еттерге әсер ететін өзіндік балдық сипаты болады. Балдық мүмкіндіктерді жетілдіру үшін - еркіндікке негізделген шымыр жаттығулар орындалуы керек. Бұл үшін инерциялар қолданылады. Мұндай әсерге жетуде амортизатор мен серіппенің қасылықтарының арқасында жетуге болады. Бұл іс әрекеттерді өткерудің жағымды және жағымсыз нәтижесі болатыны белгілі. Осылайша агностикалық қарым-қатынастарда жіңішке дифференцировка талап ететін, бұлшық еттерді гипертрофизациялаушы күштілік жаттығулары, нақтылы қозғалыстар болады. Ал тәзімділікті анықтайтын жаттығулар жылдамдық-күштілік қасиеттерін анықтауда кері нәтиже көрсетеді.

Н.Г.Озолин атап көрсеткендей қарапайым және күрделіленген жағдайда жасалған жаттығулардың айырмашылығы өткір келеді. Ал Л.П.Матвеевтің ойыншы, ойынды алдын-ала елестетіп, қабылдап, сезінбесе ойнауы мүмкін емес. Бұл жерде абстрактілік тапсырмаларды орындау үшін персональді компьютерлерді қолдану ұтымдырақ болып көрінуі мүмкін.

Спорттық техниканы жетілдірудің негізгі үш тәсілі бар: біріншісі - координацияланған қозғалыстың құрылымын анықтау болса, екіншісі-спортшының қозғалыс потенциалын кеңейту болып табылады. Ал техниканы жетілдірудің үшінші тәсілі- әдістің сенімді әрі түрлі факторларға қарсы тұра алуы.

Спортшының спорттық-техникалық дайындық деңгейіне байланысты оқыту-жаттығу жұмыстарын ұйымдастырған жөн.

Бағдарламалық оқытудың таралуының перспективасы жоғары екендігін атап кеткен жөн. А.Н.Лапуниннің, Н.А.Носконың, В.М.Сероштаның, еңбектерінде биомеханикалық зерттеулердің қорытындылары негізінде құрылған оқытудың толыққанды бағдарламалары ұсынылады. Бұл әдіс- тәсілдерді меңгеруде тренажерлардың алатын орны ерекше.

Ойын барысында қолданылатын техникалық құрал-жабдықтарға мыналарды жатқызуға болады: а) ұшу барысында траекториясын өзгертіп отыратын түрлі доптар, б) спортшының денесіне күштеп фиксацияланатын түрлі құралдар, в) қорғануға және допты ұруға арналған ауыр перчаткалар. Бұл құрал-жабдықтарды ойын барысында қолдану үшін, олардың кемшілік тұс-

тарын жетілдіре түсумен қатар, жаңа тренажерлық құрал-жабдықтарды құрастырған жөн.

Спортшының жеке қасиеттеріне байланысты түрлі графикалық және текстік түрдегі кеңестерді ұсынатын мини-компьютер аса үлкен қызығушылықты тудырады.

«Қуатты күш» - бұлшық еттердің жиырылуы негізінде кедергілерден аса жоғары жылдамдықпен өту мүмкіндігі.

Спорттың әр түрі спортшының жылдамдық-күштілік дайындығына әр түрлі талаптар қояды. Бір түрлерде ойын нәтижесі - жылдамдыққа байланысты болса, келесі бір ойын түрлерінде - күш-қуат деңгейіне байланысты болады. Жылдамдық-күштілік жаттығуларды қолданудың эмпирикалық ережесі-жылдамдық пен ауырлықты аз-аздан түсіре отырып, жиірек жаттығу. 30-35 кг. Арнайы ауырлық жаттығуларынан тұратын кешенді қолдану жылдамдық қабілетінің артуына әсер етеді (18 %). Ал 70-90 кг. салмақ түсіру аса үлкен ауырлық күшін жетілдіреді (19%-ға дейін). 30% және 90% ауырлық түсіретін кешенді жаттығулардың кезең-кезнен орындалуы «қуатты күшті» жетілдіреді және организмнің ауырлыққа үйренісуіне жағдай жасайды. А.Н.Лапутин жылдамдық-ауырлық мүмкіндіктерін дамытудың өзгеше жолдарын ұсынады. Оның тәсілі ауырлық күшін жұмыс жасап жатқан бұлшық еттердің қосымша қысқаруына жағдай жасайды. Дегенмен әр бұлшық еттің өзіндік ерекшеліктеріне байланысты ауырлық күштері де түрліше белгіленеді.

Жас воллейболшылардың жылдамдық-ауырлық қасиеттерін дамыту методикасында шекті емес талпыныс талап етіледі. Дегенмен, шаршап шалдыққанша жаттығуға болмайды.

Әр түрлі спорт ойындарының жалпыға ортақ бір сипаттамасы бар: қозғалыс құрылымында белгілі бір сыртқы объектіге әсер ету және де бұл процессті басқару жүзеге асырылады.

Практикалық жаттығулардың – биомеханикалық станоктарда орындалуы биомеханикалық резонанс құбылысымен байланысты. Станоктағы

соққы жаттығуларын жасау методикасы келесі әдіс- тәсілдерден тұрады:

1. Жалпы динамиканың әдісі. Бұл тәсілдің негізгі мақсаты - жүйенің кинетикалық энергияны қабылдау процесінің оптимизациясы және оны тиімді қолдану. Әдістің жүзеге асу жолдары: станоктардағы қозғалыс, түрлі ауырлықпен қозғалу, қысқартылған және ұлғайтылған амплитудалы, баяу және жылдамдатылған және түрлі симметриялы адекватті темп.

2. Модельді және симметриялық жаттығулардың әдістері. Бұл әдістің мақсаты - соққы фазасынан басқа барлық фазада белгілі бір динамикалық құрылымды қалыптастыру.

3. Массаждық жаттығулардың әдіс- тәсілдері. Мақсаты - бұлшық еттердің қозғалысын реттеу.

4. Еркіндік дәрежесі ауыспалы санының тәсілдері. Келесі нұсқалары ықтимал: мықтылап бекітілген жүйенің бірнеше еркіндік дәрежелері ликвидацияланған, қалғанында оған толықтай еркіндік берілген; еркіндіктің барлық дәрежесі ликвидацияланған. Қалғандары тек белгілі бір қимыл-қозғалысты орындай алады. Бұл нұсқа қажетті құрылымды іздеген кезде немесе қалыптастыру кезінде қажет.

Әдебиеттер:

1 Агашин Ф.К. Биомеханика ударных движений. - М.: Физкультура и спорт, 1977. - 207 с.

2 Ахмеров Э.К. Волейбол для начинающих. - Минск: Польша, 1985. - 78 с.

3 Донской Д. Движения спортсмена: очерки по биомеханике спорта. - М.: Физкультура и спорт, 1965. - 197 с.

4 Гринченко И.Б. Общие принципы построения оптимального алгоритма обучения точно-целевым движениям 1991. - 23 с.

5 Ермаков С.С. Компьютерная регистрация и обработка результатов соревновательной деятельности в волейболе. Проблемы соревновательной деятельности: - Харьков, 1990. - 124 с

МАЗМҰНЫ – СОДЕРЖАНИЕ

ВЕТЕРИНАРИЯ

ПИОНТКОВСКИЙ В.И. МУСТАФИН М.К. БАИСЕЕВ Г.А. СУХОВ С.В. СУШКО В.В.	ФОРМЫ КЛИНИЧЕСКОГО ПРОЯВЛЕНИЯ ЭПИЗООТИЧЕСКОГО ЛИМФАНГИТА ЛОШАДЕЙ И МЕРЫ БОРЬБЫ С НИМ.....	3
КАЙЫПБАЙ Б.Б. МУСТАФИН Б.М. ҚҰЛМАҒАНБЕТОВА Н.Ж.	МАЛДӘРІГЕРЛІК ПРАКТИКАҒА ЖОҒАРЫ ТЕХНОЛОГИЯЛЫҚ ДИАГНОСТИКАЛЫҚ ӘДІСТЕРДІ ЕНГІЗУ ЖӘНЕ ҚОСТАНАЙ ОБЛЫСЫНДА ПТР – ӘДІСІН ҚОЛДАНА ОТЫРЫП, ІРІ ҚАРА МАЛДАРДЫ ЖҰҚПАЛЫ АУРУЛАРДАН САУЫҚТЫРУ.....	7
КАЙЫПБАЙ Б.Б. МУСТАФИН Б.М. ТУМУРЗИН У.С. МУСТАФИНА С.К.	ЛЕЙКОЗ КРУПНОГО РОГАТОГО СКОТА	10
КУЛАКОВА Л.С. КЛЫШБЕКОВА К.А.	ИСПОЛЬЗОВАНИЕ ЭЛЕКТРОКАРДИОГРАФИИ ДЛЯ ДИАГНОСТИКИ БОЛЕЗНЕЙ СЕРДЦА У СОБАК.....	11
ИСАБАЕВ А.Ж.	ПРИЧИНЫ ЗАБОЛЕВАЕМОСТИ И ПРОФИЛАКТИКА ДИСПЕПСИИ ТЕЛЯТ.....	13
СУЛЕЙМАНОВА К.У.	ДИАГНОСТИКА И ЭФФЕКТИВНОСТЬ ЛЕЧЕНИЯ ТОКСОКАРОЗА СОБАК.....	16
КАУМЕНОВ Н.С	ВЛИЯНИЕ ВЛАЖНОСТИ НА ЖИЗНЕСПОСОБНОСТЬ ЛИСТЕРИЙ В КОМБИКОРМАХ.....	17
БАТЫРБЕКОВ А.Н.	ВЫЖИВАЕМОСТЬ LISTERIA MONOCYTOGENES В РЫБНОЙ МУКЕ.....	18
МУСТАФИН Б.М. ЧУЖЕБАЕВА Г.Д. ШОКУБАСОВ В.Б. БАИСЕЕВ Г. А	РЕЗУЛЬТАТЫ ПРОИЗВОДСТВЕННЫХ ИСПЫТАНИЙ ТЕСТ-СИСТЕМЫ И АППАРАТНО-ПРОГРАММНОГО ОБЕСПЕЧЕНИЯ ДЛЯ ДИАГНОСТИКИ БРУЦЕЛЛЕЗА ЖИВОТНЫХ МЕТОДОМ ИММУНОХРОМАТОГРАФИЧЕСКОГО АНАЛИЗА ПРОИЗВОДСТВА ТОО «БИЦЕНТР».....	21

СЕЛЬСКОХОЗЯЙСТВЕННЫЕ НАУКИ

ИБРАГИМОВ П.Ш ДЕЛЬДИБЕКОВА Д. А.	СОВРЕМЕННЫЕ МЕТОДЫ ОПРЕДЕЛЕНИЯ ТЕРМОУСТОЙЧИВОСТИ МОЛОКА	24
ГАЙФУЛЛИН Г.З ЗОЛОТУХИН Е.А.	ПОКАЗАТЕЛИ РАБОТЫ ФРОНТАЛЬНОЙ ДИСКОВОЙ БОРОНЫ ДЛЯ ПОВЕРХНОСТНОЙ ОБРАБОТКИ ПОЧВЫ.....	25
КУШНИР В.Г. БЕКМУХАМБЕТОВА Ж.К. СКУРЫГИНА О.А.	СИСТЕМЫ ВОДОСНАБЖЕНИЯ СЕЛЬСКИХ НАСЕЛЕННЫХ ПУНКТОВ	28
ИБРАГИМОВ П.Ш. ДЕЛЬДИБЕКОВА Д.А	ИЗМЕНЕНИЕ ТЕРМОУСТОЙЧИВОСТИ МОЛОКА ПОД ВЛИЯНИЕМ РАЗЛИЧНЫХ ФАКТОРОВ.....	30
КАЛЬНАУС В.И.	МОЛОЧНАЯ ПРОДУКТИВНОСТЬ И КАЧЕСТВО МОЛОКА КОРОВ РАЗНЫХ ГЕНОТИПОВ.....	32

МАЗМҰНЫ – СОДЕРЖАНИЕ

ЖАРЛЫГАСОВ Ж.Б. КАЛИМОВ Н.Е. АНСАБАЕВА А.С.	ПРЕДВАРИТЕЛЬНЫЕ РЕЗУЛЬТАТЫ ЭКОЛОГИЧЕСКОГО ИСПЫТАНИЯ СОРТОВ ЯРОВОЙ МЯГКОЙ ПШЕНИЦЫ СЕЛЕКЦИИ ДГП «ИНСТИТУТА БИОЛОГИИ И БИОТЕХНОЛОГИИ РАСТЕНИЙ».....	34
БЛИСОВ Т.М.	ВЛИЯНИЕ СИСТЕМ ОСНОВНОЙ ОБРАБОТКИ ПОЧВЫ НА ПРОДУКТИВНОСТЬ СЕВОБОРОТА В УСЛОВИЯХ ТЕМНО- КАШТАНОВЫХ ПОЧВ СЕВЕРНОГО КАЗАХСТАНА	38
НАУМОВ Н.С. ШЕПЕЛЕВ М.А.	ОПТИМИЗАЦИЯ ЭКОЛОГИЧЕСКИХ ПАРАМЕТРОВ ЗЕМЛЕПОЛЬЗОВАНИЯ В ХОЗЯЙСТВАХ КОСТАНАЙСКОЙ ОБЛАСТИ	42
ОРАЗБАЕВ К.Ш. БАЙГАБУЛОВА К.К. АЛТЫБАЕВА Г.К.	ОСНОВОПОЛАГАЮЩИЕ ФАКТОРЫ ПОЛУЧЕНИЯ ВЫСОКОГО УРОЖАЯ ЗЕРНА.....	46
КАРАСТЫЛЁВ Н.П.	ЭФФЕКТИВНОСТЬ ЛИСТОВОЙ (ВНЕКОРНЕВОЙ) ПОДКОРМКИ ВОДОРАСТВОРИМЫМ УДОБРЕНИЕМ НОВАЛОН ФОЛИАР.....	48
КАСЬЯНОВ П.Ф. КАЛАНЧИНА В.М.	ВОЗМОЖНОСТЬ СОВМЕСТНОГО ПРИМЕНЕНИЯ ЭЛЕКТРОАКТИВИРОВАННОГО РАСТВОРА АНОЛИТА И ОЗОНА.....	53
ЖЕМПИИСОВ Ш.С.	ИЗ ОПЫТА АГРОНОМИЧЕСКОЙ РАБОТЫ С ПРОМЕЖУТОЧНОЙ РОЖЬЮ В УСЛОВИЯХ СРЕДНЕГО УРАЛА.....	56
БАИМБАЕВ Б.Ж. СИДОРИК И.В.	ПРОДУКТИВНОСТЬ ЯЧМЕНЯ В ЗАВИСИМОСТИ ОТ СТЕПЕНИ КРОШЕНИЯ ПОЧВЫ И СПОСОБА ОБРАБОТКИ МАЛОПРОДУКТИВНЫХ ПОЧВ.....	59
КРАМАРЕНКО М.Н.	ВОЗМОЖНОСТИ ИСПОЛЬЗОВАНИЯ КОРМОВОЙ ДОБАВКИ НА ОСНОВЕ СОРБЕНТА И ПРОБИОТИКА.....	61
ШМИДТ Н.Я.	ТЕНДЕНЦИИ РАЗВИТИЯ ПРОИЗВОДСТВА МОЛОКА И МОЛОЧНЫХ ПРОДУКТОВ.....	63
ШИЛОВА Н.И.	ВЛИЯНИЕ СИСТЕМ УДОБРЕНИЙ НА СТРУКТУРНО-АГРЕГАТНОЕ СОСТОЯНИЕ ЮЖНОГО ЧЕРНОЗЕМА КОСТАНАЙСКОЙ ОБЛАСТИ.....	66

ГУМАНИТАРНЫЕ И СОЦИАЛЬНЫЕ НАУКИ

КОЛДЫБАЕВ С.А.	ПРОБЛЕМА ФОРМИРОВАНИЯ ЛИЧНОСТИ КАЗАХА В ПРОИЗВЕДЕНИИ АБАЯ «СЛОВА НАЗИДАНИЯ».....	69
ЖАБАЕВА С.С.	ЛИНГВОСЕМИОТИЧЕСКАЯ РЕПРЕЗЕНТАЦИЯ ЯЗЫКОВОЙ КАРТИНЫ МИРА.....	70
БОНДАРЕНКО Ю.Я. БОНДАРЕНКО О.Ю.	АРХЕТИПЫ И ДУХОВНЫЕ ОРИЕНТИРЫ В КОНТЕКСТЕ ДИАЛОГА КУЛЬТУР.....	73
ХИМИЧ С.М.	СРЕДСТВА РЕЧЕВОЙ ВЫРАЗИТЕЛЬНОСТИ В ЯЗЫКЕ ГАЗЕТЫ.....	77
ИСМАИЛОВ С.С.	ФОРМИРОВАНИЕ ГОСУДАРСТВЕННЫХ ОРГАНОВ УПРАВЛЕНИЯ КАЗАХСКОЙ АССР В НАЧАЛЬНЫЙ ПЕРИОД.....	80
КАЧЕЕВ Д.А.	ИДЕЯ «СОВЕРШЕННОГО ПРАВИТЕЛЯ» В ФИЛОСОФИИ ДРЕВНЕГО КИТАЯ.....	82
БОНДАРЕНКО Ю.Я.	О ПОЭЗИИ А.С. ДОСОВА.....	86
МАҚАНОВ Ж.Қ.	ИСЛАМ ДІНІНІҢ НЕГІЗІ. ҚҰРАН. СҮННЕТ. ХАДИСТЕР.....	89

МАЗМҰНЫ – СОДЕРЖАНИЕ

КОЛДЫБАЕВА С.С.	О ПРОБЛЕМЕ ПЕРИОДИЗАЦИИ ИСТОРИИ.....	92
ЖАҚЫП Қ.Х.	ҰЛТТЫҢ РУХАНИ БОЛМЫСЫ.....	94
НУРУШЕВА Г.К.	ПЕРЕСЕЛЕНИЕ СЛАВЯНСКОГО НАСЕЛЕНИЯ И ЕГО СОЦИАЛЬНЫЕ И ЭТНОДЕМОГРАФИЧЕСКИЕ ПОСЛЕДСТВИЯ В ТУРГАЙСКОЙ ОБЛАСТИ ВО ВТОРОЙ ПОЛОВИНЕ XIX – НАЧАЛЕ XX ВВ.....	96
ЕРАЛИНА А.Е.	XIX ҒАСЫРДЫҢ ЕКІНШІ ЖАРТЫСЫ МЕН XX ҒАСЫРДЫҢ БАСЫНДАҒЫ ТОРҒАЙ ӨЛКЕСІНІҢ ЭКОНОМИКАЛЫҚ ЖАҒДАЙЫ.....	99
ОРЫНБАЕВА К.Е.	СОЛТҮСТІК ҚАЗАҚСТАНДАҒЫ ҰЖЫМДАСТЫРУДЫН ӨДІСТЕРІ, БАҒЫТТАРЫ МЕН ЕРЕКШЕЛІКТЕР.....	102
ҚҰЛАБАЕВ Н. Ж. УРАЗГАЛИЕВА С. Б.	АХМЕТ БАЙТҰРСЫНОВ КӨСЕМСӨЗДЕРІНДЕГІ ҰЛТТЫҚ МҰРАТ.....	104
ЕЛКЕЙ Н.Н.	Ж.ШАЯХМЕТОВТЫҢ ТАРИХИ ТҰЛҒАСЫ ЖАЙЫНДА.....	109

ПЕДАГОГИКА И ПСИХОЛОГИЯ

КИМ Н.П. САЛТЫКОВА- ВОЛКОВИЧ М.В.	ВЛИЯНИЕ СРЕДСТВ МАССОВОЙ ИНФОРМАЦИИ НА СОЦИАЛИЗАЦИЮ НЕСОВЕРШЕННОЛЕТНИХ.....	112
КУНГУРОВА О.Г.	ОБ ЭКОЛОГИЧЕСКОЙ ПОДГОТОВКЕ СТУДЕНТОВ СПЕЦИАЛЬНОСТИ «ЖУРНАЛИСТИКА».....	118
МИХАЛКОВИЧ Н.В. ПАРХОЦЬ Е.Н.	РЕФЛЕКСИЯ КАК ВАЖНЕЙШАЯ ФОРМА ДУХОВНОГО ОПЫТА.....	121
ИСАБАЕВ А.Ж.	ЗНАЧЕНИЕ ПРОФЕССИОНАЛЬНОЙ ОРИЕНТАЦИИ МОЛОДЕЖИ.....	127
СОЛОВЬЁВА М.А.	ДВУХУРОВНЕВАЯ СИСТЕМА И КАЧЕСТВО ВЫСШЕГО ОБРАЗОВАНИЯ	129

ЭКОНОМИЧЕСКИЕ НАУКИ

МИШУЛИНА О.В. СМАГУЛОВ Д.С.	РЕГИОНАЛЬНАЯ ПОЛИТИКА ПОВЫШЕНИЯ КОНКУРЕНТОСПОСОБНОСТИ ЭКОНОМИКИ.....	131
РУБАЕВА О.Д. ЖИВУЛЬКО У.В.	КОРМОВОЙ ЭФФЕКТ КАК ФАКТОР ИННОВАЦИЙ В КОРМОПРОИЗВОДСТВЕ ОАО «ПТИЦЕФАБРИКА ЧЕЛЯБИНСКАЯ».....	135
МИШУЛИНА О.В.	СУЩНОСТЬ И РОЛЬ КОНКУРЕНЦИИ В АГРАРНОМ СЕКТОРЕ ЭКОНОМИКИ.....	139
МИШУЛИНА О.В. ИБРАЕВА Ж.Т.	ОСНОВНЫЕ НАПРАВЛЕНИЯ ПОВЫШЕНИЯ ЭКОНОМИЧЕСКОЙ ЭФФЕКТИВНОСТИ ПРОИЗВОДСТВА ЗЕРНА.....	144
КОЙТАНОВА А.Ж.	РАЗВИТИЕ ЛИЗИНГА В СЕЛЬСКОМ ХОЗЯЙСТВЕ РЕСПУБЛИКИ КАЗАХСТАН.....	148
БАРАНОВА Н.А.	ЗАРУБЕЖНЫЙ ОПЫТ ГОСУДАРСТВЕННОЙ ПОДДЕРЖКИ МАЛОГО И СРЕДНЕГО БИЗНЕСА.....	153
АБДУЛЛИНА Р.И.	СТОИМОСТЬ ЗАЕМНОГО КАПИТАЛА, ПРИНЦИПЫ ЕГО ФОРМИРОВАНИЯ И ОЦЕНКИ.....	159

МАЗМҰНЫ – СОДЕРЖАНИЕ

БАИРОВА Г.Д.	ПЛАНИРОВАНИЕ КАК ФУНКЦИЯ МЕНЕДЖМЕНТА.....	162
ПАНИНА Г.В.	ПРОИЗВОДСТВЕННЫЕ СИСТЕМЫ СЕЛЬСКОХОЗЯЙСТВЕННЫХ ПРЕДПРИЯТИЙ КОСТАНАЙСКОЙ ОБЛАСТИ И ФАКТОРЫ ИХ ОПРЕДЕЛЯЮЩИЕ.....	165
ПРАВО		
КИМ Н.П. СЫСОЕВ А.М. КЕНЖАЛИЕВ Р.Р.	ОСОБЕННОСТИ ОРГАНИЗАЦИИ ПЕНИТЕНЦИАРНОГО ВОЗДЕЙСТВИЯ НА ОСУЖДЕННЫХ К ЛИШЕНИЮ СВОБОДЫ ЗА ПРЕСТУПЛЕНИЯ ЭКСТРЕМИСТСКОЙ НАПРАВЛЕННОСТИ.....	170
МИЗАНБАЕВ А.Е. САЛОВА О.А.	К ВОПРОСУ ОБ ИНСТИТУТЕ УГОЛОВНОЙ ОТВЕТСТВЕННОСТИ В ЗАКОНОДАТЕЛЬСТВЕ РК.....	173
НАЗАРБЕКОВА З.М. АБДУЛКАРИМОВ А.А.	АЗАМАТТЫҚ ҚОҒАМ МЕН ҚҰҚЫҚТЫҚ МЕМЛЕКЕТ - ШЫНАЙЫ ДЕМОКРАТИЯЛЫҚ БАҒЫТ.....	175
ТАЛТАНОВА И.К. ТАСТАНОВ А.М.	ОСОБЕННОСТИ АДМИНИСТРАТИВНОЙ ОТВЕТСТВЕННОСТИ ГОСУДАРСТВЕННЫХ СЛУЖАЩИХ РЕСПУБЛИКИ КАЗАХСТАН.....	178
НАЗАРБЕКОВА З.М. АБИЛОВ К.А.	КЕДЕНДІК ОДАҚТЫҢ ҚАЗАҚСТАН ҮШІН МАҢЫЗЫ.....	181
ЕСТЕСТВЕННЫЕ НАУКИ		
АЙТМУХАМБЕТОВ А.А. САДЫКОВА Б.С.	КҮН ЖЕЛІМЕН ГАЛАКТИКАЛЫҚ ҒАРЫШТЫҚ СӘУЛЕЛЕРДІҢ МОДУЛЯЦИЯСЫ. МОДЕЛЬДІ ТАҢДАУ ЖӘНЕ МОДУЛЯЦИЯ ФУНКЦИЯСЫН АНЫҚТАУ.....	184
ЛИФЕНКО В.М. БЕГАЛИН А.Ш.	ОСОБЕННОСТИ ЭКСПЕРИМЕНТАЛЬНОГО ИССЛЕДОВАНИЯ ШИРОКОЗОННЫХ ПОЛУПРОВОДНИКОВЫХ МАТЕРИАЛОВ С ДЕФЕКТАМИ РАЗЛИЧНОЙ РАЗМЕРНОСТИ.....	186
МУСЛИМОВА А.З. КАСЫМОВА А.Б.	АҚПАРАТТЫ ҚОРҒАУДЫҢ КРИПТОГРАФИЯЛЫҚ ӘДІСТЕРІ	188
ПОЕЗЖАЛОВ В.М. МАРТЫНЮК Ю.П.	ПРЕДОТВРАЩЕНИЕ ПЕРЕГРУЗКИ ФОТОЭЛЕКТРОННОГО УМНОЖИТЕЛЯ, РАБОТАЮЩЕГО В РЕЖИМЕ СЧЕТА ФОТОНОВ.....	191
АБАТОВ Н.Т.	МЕТОДЫ РЕШЕНИЯ НЕКОТОРЫХ ЛОГАРИФМИЧЕСКИХ НЕРАВЕНСТВ	193
БЕГАЛИН А.Ш. ЛИФЕНКО В.М.	ИССЛЕДОВАНИЕ ВОЛЬТАМПЕРНЫХ ХАРАКТЕРИСТИК ПОЛИКРИСТАЛЛОВ СЕЛЕНИДА ЦИНКА, ОБЛАДАЮЩИХ ДОЛГОВРЕМЕННЫМИ РЕЛАКСАЦИЯМИ ПРОВОДИМОСТИ.....	195
ТЕХНИЧЕСКИЕ НАУКИ		
ТКАЧЕНКО В.В. ЧУМАЧЕНКО С.В.	ПРИМЕНЕНИЕ АЛЮМИНИЕВЫХ ПРОВОДНИКОВ В ЭЛЕКТРОПРОВОДКАХ ЖИЛЫХ И ОБЩЕСТВЕННЫХ ЗДАНИЙ.....	197
ГАВРИЛОВ Н.В. МОЛДАБЕК Н.К.	ИССЛЕДОВАНИЕ ЗАГРЯЗНЕННОСТИ АВТОМОБИЛЬНЫХ БЕНЗИНОВ	199
ОМАРОВ Р.А. КОШКИН И.В. АЛИБАЕВ Е.Б.	ГЕЛИОКОЛЛЕКТОРЛЫ КҮН СУ ҚЫЗДЫРҒЫШЫНА ЕСЕП ЖҮРГІЗУ ӘДІСІ.....	203

МАЗМҰНЫ – СОДЕРЖАНИЕ

Трибуна молодого учёного

БУЛАТОВА М.Б.	ИССЛЕДОВАНИЕ ОСОБЕННОСТЕЙ ИСПОЛЬЗОВАНИЯ СОЦИАЛЬНЫХ СЕТЕЙ И БЛОГОСФЕРЫ КАЗАХСТАНСКОГО ИНТЕРНЕТА КАК ИНСТРУМЕНТОВ МАССОВОЙ КОММУНИКАЦИИ.....	206
ШАМСУТДИНОВ Р.И.	ОСОБЕННОСТИ АКСИОЛОГИЧЕСКОГО ИЗУЧЕНИЯ ПОНЯТИЯ СОБСТВЕННОСТИ КАК ЭКОНОМИЧЕСКОЙ КАТЕГОРИИ.....	210
НАЗАРОВА Г.Қ.	ТУРИСТИК ҚЫЗМЕТТЕГІ КРИМИНОЛОГИЯЛЫҚ КӨЗҚАРАС.....	215
СМОВЖ А.С.	БОРЬБА С МЕЖДУНАРОДНОЙ ПРЕСТУПНОСТЬЮ И ИНТЕРПОЛ КАК ИНСТРУМЕНТ КООРДИНАЦИИ УСИЛИЙ ГОСУДАРСТВ В БОРЬБЕ С ПРЕСТУПНОСТЬЮ.....	217
САЛКО Т.Н.	УГОЛОВНАЯ ОТВЕТСТВЕННОСТЬ ЗА УКЛОНЕНИЕ ОТ ОТБЫВАНИЯ НАКАЗАНИЯ В ВИДЕ ЛИШЕНИЯ СВОБОДЫ.....	221
ХРАМУШИН Е.Е.	РАЗРАБОТКА WEB-САЙТОВ. ОБЗОР ОСНОВНЫХ СИСТЕМ УПРАВЛЕНИЯ КОНТЕНТОМ.....	225
САЛОВА О.А.	ВВЕДЕНИЕ ИНСТИТУТА УГОЛОВНОЙ ОТВЕТСТВЕННОСТИ ЮРИДИЧЕСКИХ ЛИЦ В РК.....	227
ГОЛОВАНЬ О.А.	ОСОБЕННОСТИ ХАРАКТЕРИСТИКИ ЛИЧНОСТИ НЕСОВЕРШЕННОЛЕТНИХ ПРЕСТУПНИКОВ.....	229
УСПАНОВА З.Н.	ҚАЗАҚСТАН РЕСПУБЛИКАСЫНЫҢ ҚЫЛМЫСТЫҚ ЗАҢНАМАСЫНДАҒЫ ІЗГІЛЕНДІРУ МӘСЕЛЕЛЕРІ.....	233
АНДРУСЕНКО Ю.П.	О НЕКОТОРЫХ АСПЕКТАХ ПРОФИЛАКТИКИ ГРУППОВОЙ ПРЕСТУПНОСТИ НЕСОВЕРШЕННОЛЕТНИХ В РЕСПУБЛИКЕ КАЗАХСТАН.....	236
ДУСАКЕЕВА Э.Ж.	МЕЖНАЦИОНАЛЬНЫЕ КОНФЛИКТЫ И ИХ ПРЕДПОСЫЛКИ В КАЗАХСТАНЕ.....	239
ИЛЬЯСОВА Н.Ж.	О МЕРАХ ПО ПРОФИЛАКТИКЕ ПРЕСТУПЛЕНИЙ, СВЯЗАННЫХ С НЕЗАКОННЫМ ОБОРОТОМ ОРУЖИЯ.....	243
ЖАНГАРИНА Д.Б.	ПЕРСПЕКТИВЫ РАЗВИТИЯ ПРИНУДИТЕЛЬНЫХ МЕР ВОСПИТАТЕЛЬНОГО ВОЗДЕЙСТВИЯ КАК АЛЬТЕРНАТИВЫ НАКАЗАНИЯ НЕСОВЕРШЕННОЛЕТНИХ.....	246
ТЕМИРХАНОВ Б.С. ТЕМИРХАНОВАХ.З.	ЖАС ВОЛЕЙБОЛИСТЕРГЕ КҮРДЕЛІ ТЕХНИКАЛЫҚ ӘДІСТЕРДІ ҮЙРЕТУДЕГІ ПЕДАГОГИКАЛЫҚ ҰСЫНЫСТАР	249

ТРЕБОВАНИЯ К СТАТЬЯМ

Статьи и другие материалы, направляемые для публикации в журнале «3i: intellect, idea, innovation – интеллект, идея, инновация», должны соответствовать условиям и быть оформлены в соответствии с требованиями, предъявляемыми редакционным советом.

К статье прилагаются:

- выписка из протокола заседания кафедры с рекомендацией к печати;
- положительная рецензия ведущего специалиста по данной отрасли науки, имеющего ученую степень доктора наук (за исключением статей единоличным или первым автором которых является доктор наук);
- краткая аннотация статьи (резюме) на трех языках;
- сведения об авторе (авторах);
- 1) рабочий телефон, факс;
- 2) электронная почта;
- рукопись статьи объемом не более 6 страниц, подписанная автором (авторами);
- электронная версия статьи и аннотации на съемном диске Flasch-card, CD-диске. Присланные рукописи не возвращаются.

Требования к оформлению текста статьи:

- текст в формате doc (Microsoft Word). Формат листа А4 (297x210 мм.). Все поля – 2 см. Страницы в электронной версии не нумеруются, нумерация страниц только на бумажном носителе. Шрифт: **Arial**. Размер символа – **10 pt**. Текст должен быть отформатирован по ширине без переносов, отступ в начале абзаца – **1 см**. Межстрочный интервал – **одинарный**. Заголовок статьи форматируется по центру. **В тексте статьи не должна использоваться автоматическая нумерация;**

- статья должна содержать индекс универсальной десятичной классификации (УДК), проставленный в левом верхнем углу;

- заголовок статьи (**прописными буквами, полужирным шрифтом**). Ниже заголовка (**курсивом, обычным шрифтом**) указываются фамилия автора, инициалы имени и отчества автора, его ученая степень, звание, место работы (должность, название предприятия, организации, учреждения). Если в названии организации явно не указан город (напр. *Костанайский университет*), то через запятую после названия организации приводится город (для зарубежных организаций – город и страна). Если статья подготовлена несколькими авторами, их данные указываются в порядке значимости вклада каждого автора в статью;

- набранная курсивом аннотация располагается перед текстом статьи после указания организации, в которой работает (-ют) автор (-ы). Объем аннотации – не более 6-7 строк;

- текст статьи представляется одним файлом, имя которого должно состоять не менее чем из трех слов: первое из которых – фамилия автора (если несколько авторов, то фамилия автора, идущая первой), а последующие – первые два слова названия статьи. Общий объем статьи, включая таблицы, графики и рисунки, не должен превышать 6 страниц;

- список использованных при подготовке статьи информационных источников располагается в конце статьи. Перечисление источников дается в порядке ссылок на них в статье. Номер ссылки в тексте статьи оформляется в квадратных скобках, **например – [1, с.13]**.

Журнал А. Байтұрсынов атындағы Қостанай мемлекеттік университетінің ғылым және жоғары оқу орнынан кейінгі білім беру бөлімінде теріліп, беттелді

Корректорлар:
Лукашевский Д.С., Қайыпбаева А.К.
Компьютерлік беттеу:

Ауезханова А.Ж., Исакова Б.Р.

Мекен-жайымыз:

110000, Қостанай қ., Байтұрсынов көш. 47, 305 каб.

Тел/факс: 8 (7142) 51-11-45

E-mail: nauka_ksu@mail.ru

12 наурыз 2012 ж. басуға берілді.

Пішімі 60*84/18

Таралымы 300

2012 ж. наурыз. Тапсырыс № 6805

А. Байтұрсынов атындағы Қостанай мемлекеттік университетінің типографиясында басылған
Қостанай қ., Байтұрсынов көш. 47

Журнал набран и сверстан в отделе науки и послевузовского образования Костанайского государственного университета им. А.Байтұрсынова

Корректоры:

Лукашевский Д.С., Қайыпбаева А.К.,
Компьютерная верстка:

Ауезханова А.Ж., Исакова Б.Р.

Наш адрес:

110000, г. Костанай, ул. Байтұрсынова 47, каб. 305.

Тел/факс: 8 (7142) 51-11-45

E-mail: nauka_ksu@mail.ru

Подписано в печать 12 марта 2012 г.

Формат 60*84/18

Тираж экз. 300

март 2012 г. Заказ № 6805

Отпечатано в типографии

Костанайского государственного университета
им. А.Байтұрсынова
г. Костанай, ул. Байтұрсынова, 47

ЖАЗЫЛУ ИНДЕКСІ
74297
ПОДПИСНОЙ ИНДЕКС